

BRAUN

PowerBlend 9



Type JB 901A1

Register your product
www.braunhousehold.com

Deutsch.....	11
English	15
Français	19
Español.....	23
Português	27
Italiano	31
Nederlands.....	35
Dansk	39
Norsk.....	43
Svenska	46
Suomi	49
Polski.....	52
Český	56
Slovenský	59
Magyar	63
Hrvatski.....	67
Slovenski.....	71
Türkçe.....	75
Română (RO/MD)	78
Ελληνικά	82
Қазақ	86
Русский	91
Українська	96
عربي.....	100

© Copyright 2021. All rights reserved
De'Longhi Braun Household GmbH
Carl-Ulrich-Straße 4
63263 Neu-Isenburg/Germany



- DE** Bitte lesen Sie die Sicherheitshinweise (separate Broschüre) sorgfältig und vollständig, bevor Sie das Gerät in Betrieb nehmen.
- EN** Please read safety instructions (separate booklet) carefully and completely before using the appliance.
- FR** Veuillez lire attentivement l'intégralité des instructions de sécurité (livret séparé) avant d'utiliser l'appareil.
- ES** Lea completamente las instrucciones de seguridad (manual separado) con atención antes de utilizar el parato.
- PT** Leia as instruções de segurança (folheto separado) atentamente e por completo antes de utilizar o aparelho.
- IT** Si prega di leggere attentamente ed integralmente le istruzioni di sicurezza (libretto separato) prima di utilizzare l'apparecchio.
- NL** Lees de veiligheidsaanzwijzingen (afzonderlijk boekje) aandachtig en volledig voordat u dit product gebruikt.
- DK** Læs sikkerhedsinstruktionerne (separat hæfte) omhyggeligt og fuldstændigt, før apparatet bruges.
- NO** Les alle sikkerhetsanvisningene grundig før du tar i bruk apparatet.
- SE** Läs igenom säkerhetsanvisningarna (separat häfte) noggrant innan du använder apparaten.
- FI** Lue turvallisuusohjeet (erillinen kirjanen) huolella kokonaan ennen laitteen käyttöä.
- PL** Przed użyciem urządzenia proszę uważnie przeczytać instrukcje bezpieczeństwa (osobna broszura).
- CZ** Přečtěte si pečlivě a kompletně bezpečnostní pokyny (samostatná brožura) před použitím přístroje.
- SK** Kým začnete spotrebič používať, dôkladne si preštudujte bezpečnostné pokyny (samostatná brožúrka).
- HU** Kérjük, hogy a készülék használatá előtt olvassa végig figyelmesen a biztonsági utasításokat (külön füzet).
- HR** Molimo vas da prije početka korištenja uređaja pažljivo i u cijelosti pročitate sigurnosne upute (posebna knjižica).
- SL** Pred napravo začnete uporabljati, pozorno in v celoti preberite navodila (ločena knjižica).
- TR** Cihazı kullanmadan önce lütfen güvenlik talimatlarını dikkatle ve tamamen okuyun (ayrı kitapçık).
- RO** Vă rugăm să citiți cu atenție și în întregime instrucțiunile de siguranță (broșură separată) înainte de a utiliza aparatul.
- GR** Μελετήστε με προσοχή όλες τις οδηγίες ασφαλείας (ξεχωριστό φυλλάδιο) προτού χρησιμοποιήσετε τη συσκευή.
- KZ** Аспапты болданарды; алдында бауыпсіздік бойынша неСбауларды (бҒлек кітапша) зейін бойып тігелдей обып шыны;ыз.
- RU** Перед использованием прибора внимательно полностью прочтите инструкции по технике безопасности (отдельная брошюра).
- UA** Перед використанням пристрою уважно та повністю прочитайте інструкцію з техніки безпеки (окрему брошуру).
- AR** يُرجى قراءة تعليمات الأمان (كتيب منفصل) بعناية وبشكل كامل قبل استخدام الجهاز.



*certain models only



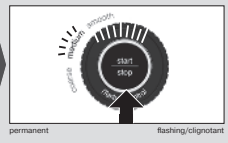
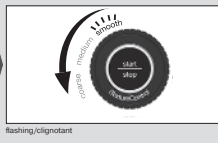
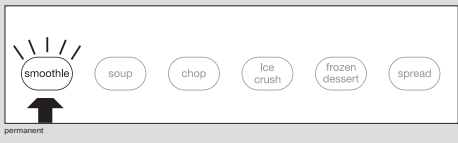
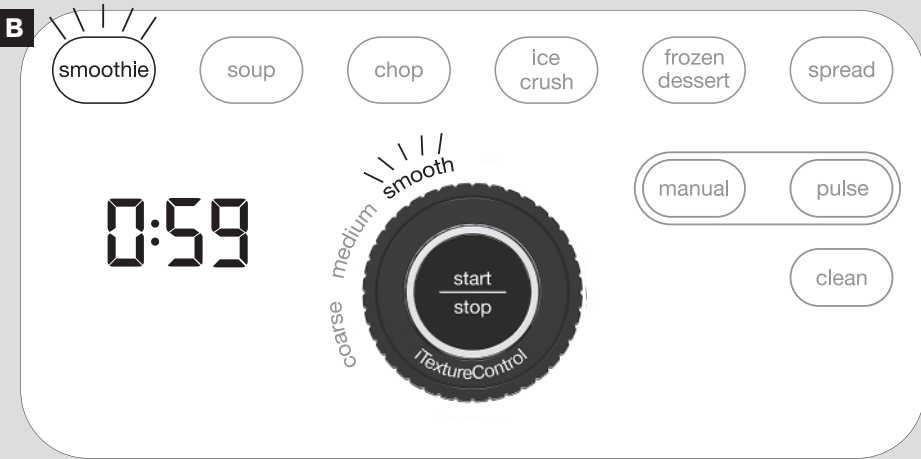
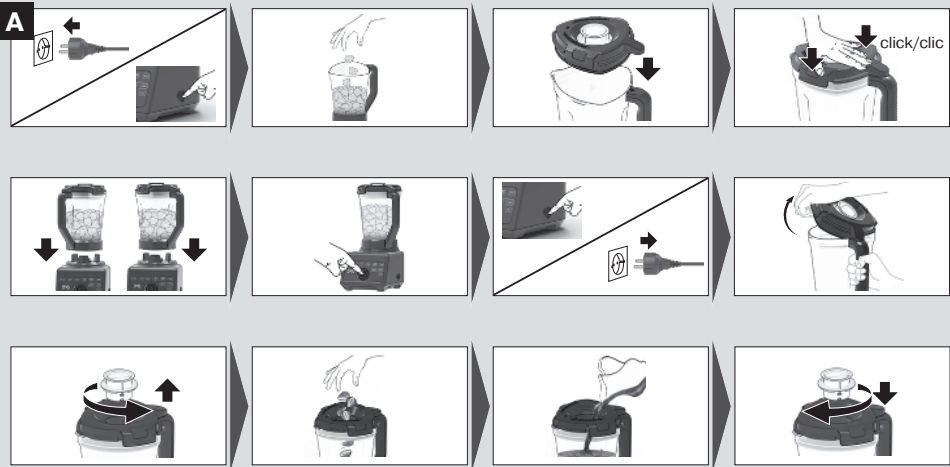

C

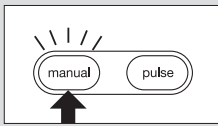
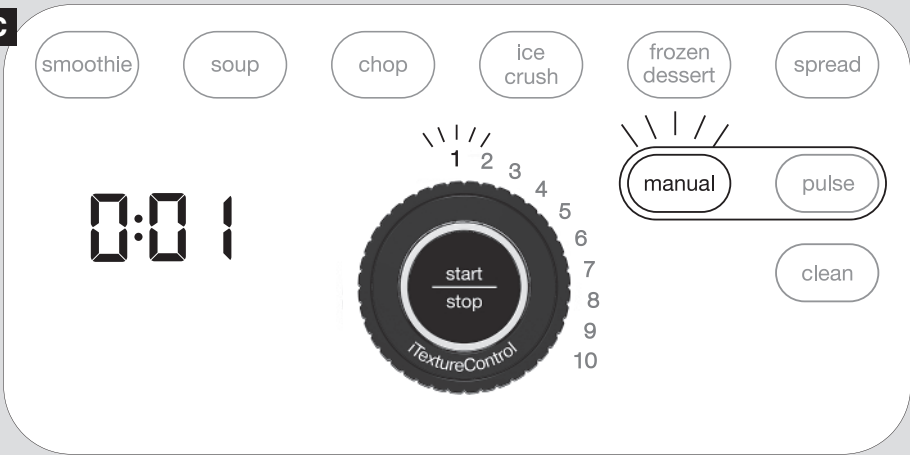

permanent

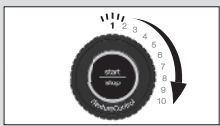

permanent

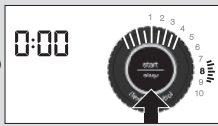

permanent

flashing/clignotant

D

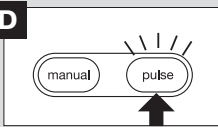

permanent

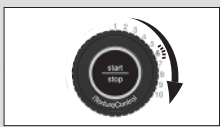

permanent

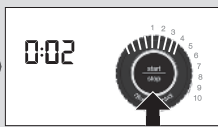

flashing/clignotant

E.a.

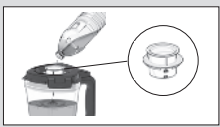
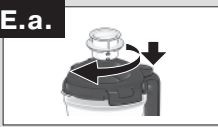

E.b.



F

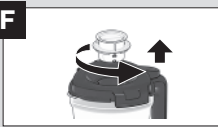

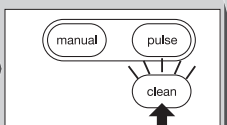
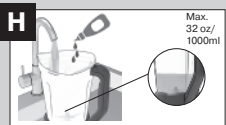
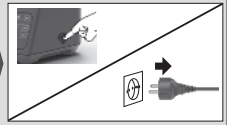
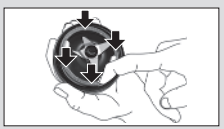
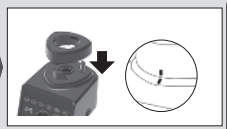
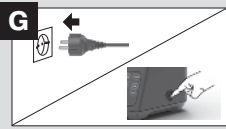





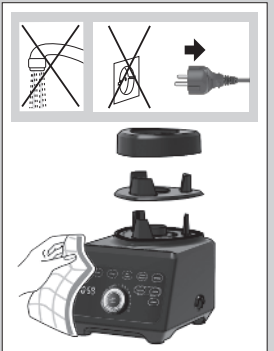
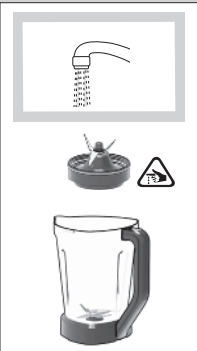
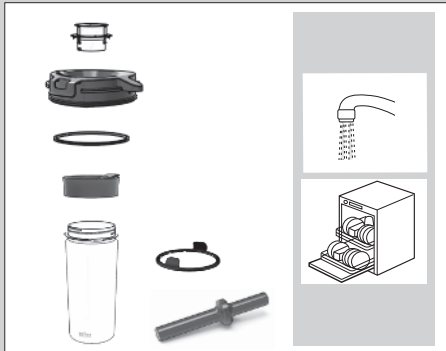

permanent

washing/dishwasher

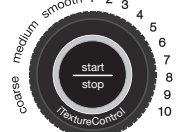

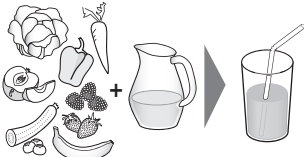
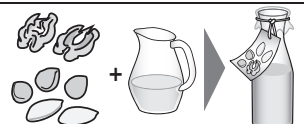
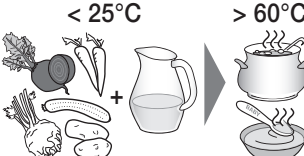



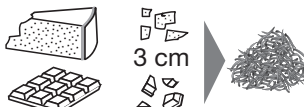















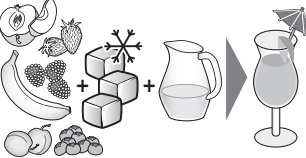

I

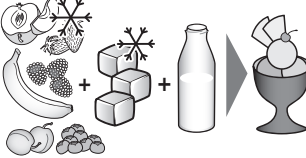

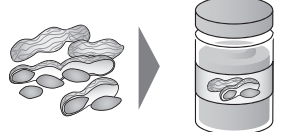

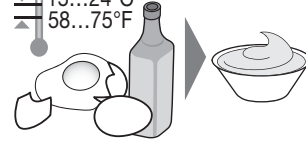

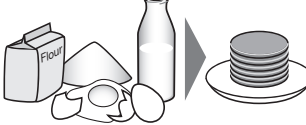

		Program		 sec.	
	2000 ml	smoothie	smooth medium coarse	AUTO	
	2000 ml	smoothie	2x smooth	AUTO	
 < 25°C > 60°C	1800 ml	soup	smooth (hot soup function)*	AUTO	
	1800 ml	soup	medium coarse	AUTO	
	1000 g	chop	smooth medium coarse	AUTO	
	600 g	chop	smooth medium coarse	AUTO	
 3 cm	250 g	chop	2x smooth 2x medium 2x coarse	AUTO	

DE *siehe entsprechendes Kapitel / **EN** *see dedicated chapter / **FR** *voir le chapitre dédié / **ES** *ver capítulo específico / **PT** *ver o capítulo correspondente / **IT** *vedere capitolo dedicato / **NL** *zie specifiek hoofdstuk / **DK** *se kapitlet, som omhandler dette / **NO** *se eget kapittel / **SE** *se dedikerat kapitel / **FI** *katso erillinen luku / **GR** *βλ. σχετικό κεφάλαιο / **PL** *patrz dedykowany rozdział / **CZ** *viz příslušná kapitola / **SK** *pozrite si príslušnú kapitolu / **HU** *lásd az erről szóló külön fejezetet / **HR** *pogledajte odgovarajuće poglavlje / **SI** *Glejte zadevno poglavje. / **TR** *ait olduđu bölüme bakın / **RO** *vezi capitoulul dedicat / **RU** *см. соответствующий раздел / **KK** *тиісті тарауды қараңыз / **UA** *див. відповідний розділ / **AR** *انظر الفصل المخصص لذلك





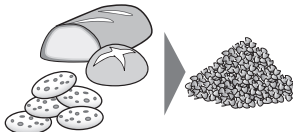

		Program		 sec.	
	200 g - 400 g		2x smooth 2x medium 2x coarse	AUTO	
	600 g		2x smooth 2x medium 2x coarse	AUTO	
	12x 		smooth medium coarse	AUTO	
	2000 ml		smooth medium coarse	AUTO	
	400 g - 800 g		smooth medium coarse	AUTO	
	600 g		smooth medium coarse	AUTO	
	500 ml		1.) 1 - 3 + 2.) 7	60 + 60	
	1800 ml		1 - 10	45 - 60	

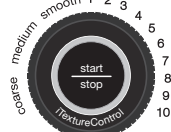

		Program		 sec.	
	500 g - 1000 g	pulse	6	10 - 15x pulse	
	15 g - 30 g	pulse	10	5 - 10x pulse	
	100 g - 300 g	pulse	6	5 - 10x pulse	

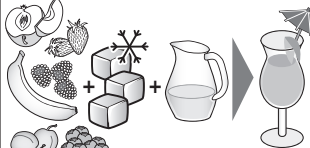

		Program		 sec.
	600 ml max 200 g	smoothie	smooth medium coarse	AUTO
	4x	ice crush	smooth medium coarse	AUTO
	600 ml	ice crush	smooth medium coarse	AUTO

DEUTSCH

Beschreibung

1. Messbecher
2. Mixbehälter
3. PrecisionEdge Messereinheit
4. Dämpfungsaufflage
5. iTextureControl Drehrad + START/STOP Knopf
6. An/Aus Schalter
7. Timer
8. Beleuchtetes Touch Display
9. Motoreinheit
10. Kabelverstaueung (Rückseite)
11. Deckel einschl. Dichtung
12. Stopfer

Smoothie2Go Mixaufsatz bestehend aus:

13. 600 ml Smoothie2Go Flasche einschl. Deckel mit Trinköffnung
14. Smoothie2Go Messereinheit einschl. Dichtung
15. Smoothie2Go Adapter

Vor dem Erstgebrauch

Reinigen Sie alle Teile, bevor Sie den Mixer zum ersten Mal benutzen - siehe „Pflege und Reinigung“.

(A) Verwendung des Mixbehälters

Wenn das Gerät eingeschaltet (6) und ein beliebiger Behälter (2/13) montiert ist, leuchtet MANUAL und die START/STOP-Anzeige (5) blinkt und zeigt damit an, dass das Gerät betriebsbereit ist.

Durch Abnehmen des Messbechers (1) können Sie weitere Zutaten oder Flüssigkeiten bei niedriger Geschwindigkeit hinzufügen (Fig. A).

Vorsicht :

- Versuchen Sie niemals, das Gerät ohne die Dämpfungsaufflage (4) zu betreiben.
- Seien Sie vorsichtig, wenn Sie heiße Flüssigkeiten im Mixbehälter im manuellen Modus mixen. Beginnen Sie den Mixvorgang auf Stufe 1, um mögliche Verbrennungen durch austretenden Dampf und Spritzer zu vermeiden. Die maximal zulässige Menge an heißen flüssigen Zutaten im Mixbehälter beträgt 1500 ml.
- Die Kupplung kann nach dem Betrieb heiß sein - nicht berühren.

(B) Automatische Verarbeitungsprogramme und Textur Modi

Wählen Sie zunächst eines der 6 automatischen Programme (8) aus und wählen Sie dann die gewünschte Textur (5), um Ihre bevorzugte Konsistenz zu erhalten. Sobald Sie START (5) drücken, zeigt der Timer (7) die gesamte Mixdauer an und zählt rückwärts (Fig. B). Das Programm stoppt automatisch, wenn der Countdown endet. Um das Programm vorzeitig zu stoppen, drücken Sie eine beliebige Taste.

Detaillierte Verarbeitungshinweise finden Sie in Tabelle I.

Pause

Um das Programm zu pausieren, drücken Sie START/STOP (5). Der Timer (7) und das Drehrad (5) beginnen zu blinken und zeigen damit den Pausenmodus an. Um das Programm fortzusetzen, drücken Sie erneut START/STOP.

Heiße Suppen-Funktion

Bei Verwendung des Programms „**soup**“ + der Textur „**smooth**“ erreichen die Messer im Mixbehälter Geschwindigkeiten, die schnell genug sind, um kalte Zutaten in ca. 6 Minuten dampfend heiß werden zu lassen.

Achtung: Geben Sie keine heißen Zutaten (wärmer als 25 °C) hinein, wenn Sie diese Funktion verwenden. Verwenden Sie bei der Zubereitung von Suppen mit heißen vorgekochten Zutaten die Textur **medium/coarse**.

(C) Manueller Modus

Um den Mixvorgang zu starten oder zu beenden, drücken Sie die Taste START/STOP (5). Der Timer (7) zählt hoch (Fig. C).

Detaillierte Verarbeitungshinweise finden Sie in Tabelle I.

(D) Puls Modus

Der Puls Modus eignet sich zum Zerkleinern größerer Stücke oder um eine bestimmte Konsistenz der Zutaten zu gewährleisten. Der Puls Modus kann mit jeder Geschwindigkeit betrieben werden.

Die Dauer hängt davon ab, wie lange Sie den START/STOP Knopf gedrückt halten (Fig. D).

(E) Verwendung des Doppelfunktions-Messbechers

Verwenden Sie während des Betriebs den Messbecher (1), um langsam Öl durch die Öffnung hinzuzugeben, um Saucen und Dressings zu emulgieren (Fig. E.a) oder um kleine Mengen von Flüssigkeiten hinzuzufügen (Fig. E.b).

(F) Gebrauch des Stopfers

Er hilft, unvermischte Zutaten von der Innenwand des Mixbehälters herunterzudrücken und so an das Messer zurückzubringen.

Der mitgelieferte Stopfer (12) berührt nicht das Messer, wenn er durch die Öffnung des Messbechers (1) im Deckel verwendet wird (Fig. F).

Hinweis: Nur verwenden, wenn der Deckel komplett aufgesetzt ist.

(G) Mixen mit der Smoothie2Go Flasche (optional erhältlich)

Der Smoothie2Go Mixaufsatz (13, 14, 15) kann im Handel, über die Braun Household Website oder telefonisch beim Kundendienst erworben werden.

Hinweis: Bei Verwendung der Smoothie2Go Flasche stehen die Programme **smoothie** und **ice crush** zur Verfügung. Die Smoothie2Go

Flasche darf nicht zum Mixen von heißen Speisen oder kohlenensäurehaltigen Flüssigkeiten verwendet werden. Um Schäden zu vermeiden, befüllen Sie den Behälter nicht über die „max“-Markierung hinaus.

Bei der Zubereitung von Eiweißshakes oder Getränken mit Alkohol nicht über max. 400 ml befüllen.

Detaillierte Verarbeitungshinweise finden Sie in Tabelle II.

Automatische Abschaltung

Bei Verwendung des Mixbehälters (2) stoppt der Mixvorgang automatisch nach 6 Minuten Verarbeitungszeit im manuellen Modus und bei Verwendung der Smoothie2Go-Flasche (13) nach 2 Minuten. Um den Mixvorgang erneut zu starten, drücken Sie START/STOP (5).

Stand-By

Wenn keine Geschwindigkeit oder kein Modus ausgewählt ist, geht das Gerät nach 2 Minuten automatisch in den Stand-by Modus über und alle Kontrollleuchten sind ausgeschaltet, nur der Timer (7) ist gedimmt und zeigt „--:--“ an. Um den Mixer wieder zu aktivieren, drücken Sie eine beliebige Taste oder bewegen Sie das Drehrad (5).

Überhitzungsschutz

Der Mixer ist mit einem thermischen Schutz ausgestattet, der den Motor vor Überhitzung schützt. Wenn sich der Motor während des Betriebs abschaltet, ziehen Sie den Netzstecker des Mixers und lassen Sie das Gerät mindestens 30 Minuten abkühlen, bevor Sie den Mixvorgang fortsetzen.

Für beste Ergebnisse

- Wenn der Mixvorgang während des Mixens stoppt, ist möglicherweise nicht genug Flüssigkeit vorhanden, um effizient zu mixen. Geben Sie etwas mehr Flüssigkeit hinzu oder nutzen Sie den Stopfer, um damit die Zutaten langsam zu verrühren.

- Verwenden Sie für die Zubereitung kleiner Mengen von Lebensmitteln eine niedrige Geschwindigkeitsstufe
- Beim Zerkleinern von Nüssen, Käse und Fleisch empfehlen wir, das gewählte Programm/die gewählte Textur zweimal durchlaufen zu lassen, um das gewünschte Ergebnis zu erzielen.
- Beim Zerkleinern von Gemüse empfehlen wir, eine kleine Menge Wasser hinzuzufügen, um die Zirkulation zu verbessern. Passieren Sie die zerkleinerten Zutaten nach der Verarbeitung.
- Befüllen Sie den Mixbehälter in folgender Reihenfolge : flüssige Lebensmittel, trockene Lebensmittel, Blattgemüse, weiche Zutaten, harte oder gefrorene Zutaten, Eiswürfel. Bei Verwendung der Smoothie2Go Flasche befüllen Sie die Zutaten in umgekehrter Reihenfolge.
- Wenn Sie im manuellen Modus mixen, beginnen Sie immer auf Stufe 1 und erhöhen diese dann langsam bis auf die gewünschte Geschwindigkeit.
- Wenn Sie feste Zutaten (z. B. Parmesan, Schokolade oder Fleisch) zerkleinern, schneiden Sie diese vorher in kleine Stücke (3 cm).

(H) Reinigung und Pflege

Um die Lebensdauer des Gerätes zu gewährleisten, empfehlen wir den Mixbehälter mit dem Programm CLEAN zu reinigen. Das Programm

stoppt automatisch, nach Beendigung des Reinigungsprozesses.

Füllen Sie den Mixbehälter (2) zur Hälfte mit Wasser, fügen Sie einige Tropfen Spülmittel hinzu und befolgen Sie die Schritte wie unter (Fig. H) beschrieben.

Die gleiche Vorgehensweise gilt auch für die Smoothie2Go Flasche (13).

Die besten Ergebnisse erzielen Sie, wenn Sie das CLEAN Programm sofort nach dem Gebrauch durchführen. Stellen Sie sicher, dass Sie den Mixbehälter nach Beendigung des Programms gründlich ausspülen und an der Luft trocknen lassen.

Tiefenreinigung

Wir empfehlen, monatlich eine Tiefenreinigung des Mixbehälters mit einer Essiglösung durchzuführen, um Lebensmittelreste und Flecken zu entfernen.

Bereiten Sie die Essiglösung im Mixbehälter wie folgt vor : Verdünnen Sie 500 ml Essig (5 % Säure) in 500 ml Wasser (Verhältnis 1 :1) und starten Sie das CLEAN Programm. Lassen Sie die Mischung maximal 5 Minuten im Mixbehälter stehen. Spülen Sie den Mixbehälter nach jeder Tiefenreinigung gut aus und lassen Sie ihn an der Luft trocknen.

Garantie und Service

Detaillierte Informationen finden Sie in der separaten Garantie- und Servicebroschüre oder unter www.braunhousehold.com.

Problembekämpfung

Problem	Mögliche Ursache	Lösung
Das Gerät funktioniert nicht	Keine Stromversorgung.	Überprüfen Sie die Sicherung/die Stromversorgung in Ihrer Wohnung. Sollten Sie hier keine Fehlfunktion feststellen, wenden Sie sich an den Braun-Kundendienst
	Der Mixbehälter oder der Smoothie2Go Mixaufsatz sind nicht korrekt montiert. Der Timer zeigt (- -) an.	Überprüfen Sie die korrekte Montage des jeweiligen Aufsatzes
Flüssigkeit spritzt aus dem Mixbehälter	Die Dichtung ist nicht korrekt platziert, locker oder gerissen.	Stellen Sie sicher, dass die Dichtung korrekt platziert ist
	Der Deckel des Mixbehälters oder der Messbecher sind nicht richtig verschlossen.	Setzen Sie den Deckel einschl. Messbecher korrekt auf den Mixbehälter auf
	Der Mixbehälter ist zu voll gefüllt	Beachten Sie die maximale Mengenangaben in der Verarbeitungstabelle
Die Motoreinheit steht nicht fest auf der Arbeitsplatte	Die Gummifüße sind nicht sauber	Reinigen Sie die Gummifüße, um einen festen Stand zu gewährleisten
Fehlermeldung erscheint im Timer des Displays (E01, E02, E03, E04, E05)	E01 Überlastungsschutz	Schalten Sie den Mixer aus, entfernen Sie den Behälter von der Motoreinheit und prüfen Sie, ob das Messer blockiert ist. Befolgen Sie die empfohlene Geschwindigkeit, die max. Füllmenge oder den Modus in der Verarbeitungstabelle
	E02/E03 Der Überhitzungsschutz ist aktiviert	Schalten Sie den Mixer aus, ziehen Sie den Netzstecker und warten Sie mindestens 30 Minuten, bevor Sie das Gerät wieder in Betrieb nehmen. Wenn der Fehlercode noch sichtbar ist, wenden Sie sich an den Braun Kundendienst
	E04/E05	Schalten Sie den Mixer aus und wieder ein. Wenn der Fehlercode noch sichtbar ist, wenden Sie sich an den Braun-Kundendienst

ENGLISH

Description

1. Measuring cap
2. Jug
3. PrecisionEdge blade
4. Centering pad
5. iTextureControl dial + START/STOP button
6. On/Off switch
7. Timer
8. Illuminated touch display
9. Motor base
10. Cord storage (on back side)
11. Lid incl. gasket
12. Tamper

Smoothie2Go blending set consisting of:

13. 600 ml Smoothie2Go bottle incl. drinking lid
14. Smoothie2Go blade group incl. gasket
15. Smoothie2Go adapter

Before First Use

Clean all parts before using the blender for the first time – refer to „Care and Cleaning“.

(A) Using the Jug

When switched on (6) and any container (2/13) is assembled, MANUAL lights up and the START/STOP button (5) is flashing, indicating the appliance is ready to use.

By removing the measuring cap (1), you can add additional ingredients or liquids at low speed (Fig. A).

Caution:

- Never attempt to operate the appliance without the centering pad (4)
- Be careful when blending hot liquids in the jug using the manual mode. Start blending on speed 1 to avoid possible burns due to escaping steam and splashes. The maximum

allowed amount of hot liquid ingredients in the jug is 1500 ml.

- The coupling seat may be hot after running – do not touch.

(B) Automatic Food Programs & Texture Modes

First, select one of the 6 automatic food programs (8) and then select your desired texture (5) to deliver your preferred consistency. Once you press START (5), the timer (7) shows the total blending time and counts down (Fig. B). The program stops automatically when the count-down ends. To stop the program in advance, press any button.

For detailed processing instructions refer to table I.

Pause

To pause the program press START/STOP (5). The timer (7) and the dial (5) start flashing indicating the pause mode. To continue the program press START/STOP again.

„Hot Soup“ Function

When using the program „soup“ + texture „smooth“ the blades in the jug reach speeds fast enough to bring cold ingredients to steaming hot in about 6 minutes.

Caution: Do not insert hot ingredients (warmer than 25 °C) when using this function. When preparing soups with hot pre-cooked ingredients use **medium/coarse** texture.

(C) Manual Mode

To start or stop blending, press the START/STOP (5) button. The timer (7) counts up (Fig. C).

For detailed processing instructions refer to table I.

(D) Pulse Mode

The pulse mode can be used to break apart larger pieces of food or to control the texture of food when chopping. Pulse at desired speed.

Duration depends on how long you press the START/STOP button (Fig. D).

(E) Using the Double Function Measuring Cap

During operation use the measuring cap (1) to slowly add oil through the dripping hole to emulsify sauces and dressings (Fig. E.a) or easily add small amounts of liquids (Fig. E.b).

(F) Using the Tamper

It helps to push unmixed ingredients down from the jug wall and to bring thick mixtures into the blades while blending. The supplied tamper (12) will not touch the blade when used through the opening of the measuring cap (1) (Fig. F).

Note: It must be used only when the main part of the lid is in place.

(G) Blending with the Smoothie2Go Bottle (optionally available)

The Smoothie2Go blending set (13, 14, 15) can be purchased in stores, through the Braun Household website, or by calling Customer Service.

Note: When using the Smoothie2Go bottle the programs **smoothie** and **ice crush** are available for use. The Smoothie2Go bottle must not be used to blend hot foods or carbonated liquids. To avoid damage, do not fill the container past the "max" marking.

When preparing protein shakes or drinks with alcohol, do not fill beyond max. 400 ml.

For detailed processing instructions refer to table II.

Auto Off

The appliance assembled with the jug (2) stops blending automatically after 6 minutes processing time in manual mode and assembled with the Smoothie2Go bottle (13) after 2 minutes. To re-start operation, press START/STOP (5).

Stand-By

If no speed or mode is selected the appliance enters into stand-by mode automatically after 2 minutes and all indicator lights are switched off, only the timer (7) is dimmed and shows „-:-“. To re-activate the blender press any button or move the dial (5).

Thermal Motor Protection

The blender is equipped with a thermal protector which protects the motor from overheating. If the motor shuts down during operation, unplug the blender and let it cool down for a minimum of 30 minutes before continuing blending.

For Best Results

- If blending action stops during blending there may be not enough liquid to blend efficiently. Add some more liquid or insert the tamper and stir slowly.
- For preparing small amounts of food use a low speed level.
- When chopping nuts, cheese and meat we recommend running the selected program/texture twice to achieve desired results.
- When chopping vegetables, we recommend adding a small amount of water to improve the circulation. After finishing, strain your chopped ingredients.
- Fill the jug in the following order: Liquids, dry goods, leafy greens, soft ingredients, hard or frozen ingredients, ice cubes. Fill the ingredients in the reverse order into the Smoothie2Go bottle.
- If blending in manual mode, always start on speed 1 and slowly increase to the desired speed.
- When chopping solid ingredients (such as parmesan, chocolate or meat) cut them up into small pieces (3 cm).

(H) Care and Cleaning

We recommend cleaning the jug by using the CLEAN program to prolong its lifetime. The program will automatically stop once it completes the cycle.

Fill the jug (2) halfway with water, add a few drops of dishwashing soap and follow the steps as described (Fig. H).

The same procedure applies for the Smoothie2Go bottle (13).

For best results, run the CLEAN program immediately after use. Make sure to thoroughly rinse and air-dry the jug after completion of the program.

Deep Cleaning

We recommend to perform a deep cleaning of the jug on a monthly basis using a vinegar solution to remove food residues and stains.

Prepare the vinegar solution in the jug : dilute 500 ml of vinegar (5% acid) in 500 ml of water (1:1 ratio) and start the CLEAN program. Allow the mixture to stand in the jug for maximum 5 minutes. Rinse the jug well after each deep cleaning and allow it to air dry.

Warranty and Service

For detailed information see separate warranty and service leaflet or visit www.braunhousehold.com.

Troubleshooting Guide

Problem	Potential causes	Solution
Blender does not operate	No power supply	Check the fuse/circuit breaker in your home. If none of the above works, contact Braun Customer Service
	Jug or Smoothie2Go attachment is not attached properly. Timer shows three dashes (- - -)	Check the correct position of the attachment
Liquid is splashing out of the jug	Gasket is not mounted properly, loose, or even torn	Ensure that gasket is mounted properly
	Jug lid or measuring cap are not closed properly	Close the lid and measuring cap
	Jug is overfilled	Follow the maximum quantity recommendation in the processing table
Motor base is moving on the countertop	Rubber feet are not clean	Clean the rubber feet to ensure a good grip

Error code is shown on the Timer Display (E01,E02,E03,E04,E05)	E01 Overload protection	Turn the blender off, remove the container from the motor unit and check if the blade is blocked. Follow the recommended speed, max. filling capacity or mode in the processing table.
	E02/E03 The thermal protection is activated to protect the drive unit from overheating	Turn the blender off, unplug and wait at least 30 minutes before resuming operation. If the error code does not disappear contact Braun Customer Service
	E04/E05	Turn the blender off and on again. If the error code does not disappear contact Braun Customer Service

FRANÇAIS

Description

1. Bouchon doseur
2. Pichet
3. PrecisionEdge lame
4. Bloc de centrage
5. Molette iTextureControl + bouton START/STOP
6. Bouton marche/arrêt
7. Minuteur
8. Écran tactile éclairé
9. Base-moteur
10. Logement du cordon (à l'arrière)
11. Couvercle avec joint du couvercle
12. Pilon

Ensemble de mélange Smoothie2Go se compose de :

13. Bouteille Smoothie2Go de 600 ml y compris le couvercle à boire
14. Couteaux Smoothie2Go avec joint
15. Adaptateur Smoothie2Go

Avant la Première Utilisation

Nettoyez toutes les pièces avant d'utiliser le blender pour la première fois – référez-vous au paragraphe intitulé « Entretien et Nettoyage ».

(A) Utiliser le Pichet

Lorsque le blender est démarré (6) et que tout accessoire (2/13) est assemblé, MANUAL s'allume et le bouton START/STOP (5) clignote, indiquant que l'appareil est prêt à être utilisé.

En retirant le bouchon doseur (1), vous pouvez ajouter des ingrédients ou des liquides supplémentaires à faible vitesse (Fig. A).

Attention :

- Ne tentez jamais d'utiliser l'appareil sans le bloc de centrage (4).

- Faites preuve de prudence lors du mixage de liquides chauds dans le bol en mode manuel. Commencez le mixage en vitesse 1 afin d'éviter d'éventuelles brûlures dues à des jets de vapeur ou de liquide. La quantité maximale admissible d'ingrédients liquides chauds dans le bol est 1500 ml.
- L'accouplement peut être chaud après le fonctionnement – ne pas y toucher.

(B) Programmes Alimentaires Automatiques et Modes de Texture

Tout d'abord, sélectionnez l'un des six programmes alimentaires automatiques (8) puis sélectionnez la texture (5) de votre choix pour obtenir votre consistance préférée. Après avoir appuyé sur START (5), le minuteur (7) affiche le temps de mixage total et effectue un compte à rebours (Fig. B). Le programme s'arrête automatiquement à la fin du compte à rebours. Pour arrêter le programme avant la fin, appuyez sur n'importe quel bouton.

Pour les instructions de fonctionnement détaillées voir le tableau I.

Pause

Pour interrompre le programme, appuyez sur START/STOP (5). Le minuteur (7) et la molette (5) commencent à clignoter en indiquant le mode pause. Pour reprendre le programme, appuyez à nouveau sur START/STOP.

Fonction „Soupe Chaude“

Lors de l'utilisation du programme « **soup** » + texture « **smooth** », les couteaux du pichet atteignent une vitesse suffisante pour mettre les ingrédients froids sous vapeur chaude en 6 minutes environ.

Attention : N'insérez pas d'ingrédients chauds (plus de 25 °C) lors de l'utilisation de cette fonction. Pour préparer des soupes avec des ingrédients précuits chauds, utilisez la texture **medium/coarse**.

(C) Mode Manual

Pour démarrer ou arrêter le blender, appuyez sur le bouton START/STOP (5). La minuterie (7) compte (Fig. C).

Pour les instructions de fonctionnement détaillées voir le tableau I.

(D) Mode Pulse

Le mode « pulse » peut être utilisé pour hacher des plus gros morceaux d'aliments ou pour contrôler la texture des aliments pendant le hachage.

La durée dépend de la durée pendant laquelle vous appuyez sur le bouton START/STOP (Fig. D).

(E) Utilisation du Bouchon Doseur Double Fonction

Pendant le fonctionnement, utilisez le bouchon doseur (1) pour ajouter lentement de l'huile par l'orifice d'égouttage afin d'émulsifier les sauces et les vinaigrettes (Fig. E.a) ou d'ajouter facilement de petites quantités de liquides (Fig. E.b).

(F) Utilisation du Pilon

Il aide à pousser les ingrédients non mixés de la paroi jusqu'au fond du pichet et à entraîner les mixtures épaisses dans les couteaux pendant le mixage. Le pilon fourni ne touchera pas les couteaux s'il est utilisé à travers l'ouverture du bouchon doseur (1) (Fig. F).

Remarque: Le pilon fourni ne doit être utilisé que lorsque la partie principale du couvercle est en place.

(G) Mélange avec la Bouteille Smoothie2Go (disponible en option)

L'ensemble de mélange Smoothie2Go (13, 14, 15) peut être acheté en magasin, sur le site Web de Braun Household ou en appelant le service après-vente Braun.

Remarque : Lors de l'utilisation de la bouteille Smoothie2Go, les programmes **smoothie** et **ice crush** sont disponibles. La bouteille Smoothie2Go ne doit pas être utilisée pour mixer des

aliments chauds ou des liquides gazeux. Pour éviter tout dommage, ne remplissez pas le récipient au-delà du repère « max. ».

Lors de la préparation de milk-shakes protéinés ou de boissons contenant de l'alcool, ne pas remplir au-delà de 400 ml maximum.

Pour les instructions de fonctionnement détaillées voir le tableau II.

Auto Off

En mode manuel, l'appareil arrête automatiquement le mixage au bout de 6 minutes s'il est monté avec le pichet (2) et au bout de 2 minutes s'il est monté avec la bouteille Smoothie2Go (13). Pour redémarrer l'opération, appuyez sur START/STOP (5).

Stand-By

Si aucune vitesse ou aucun mode n'est sélectionné(e), l'appareil passe en mode de veille automatiquement au bout de 2 minutes et tous les témoins s'éteignent. Seul le minuteur (7) affiche « --:-- » en éclairage atténué. Pour réactiver le blender, appuyez sur n'importe quel bouton ou tournez la molette (5).

Protection Thermique des Moteurs

Le blender est doté d'un rupteur thermique qui prévient la surchauffe du moteur. Si le moteur s'arrête en cours de fonctionnement, débrancher le mixeur et le laisser refroidir au moins 30 minutes avant de poursuivre son utilisation.

Pour des Résultats Parfaits

- Si le mixage s'arrête en pleine opération, il manque probablement du liquide pour un mixage efficace. Ajoutez du liquide ou insérez le tasseur et remuez lentement.
- Pour préparer de petites quantités d'aliments, utilisez une vitesse lente.
- Pour mixer les noix, le fromage ou la viande, nous vous conseillons de lancer deux fois la combinaison programme/texture pour obtenir les résultats souhaités.
- Pour émincer les légumes, nous vous conseil-

lons d'ajouter une petite quantité d'eau afin d'améliorer la circulation. Une fois l'opération terminée, filtrez vos ingrédients émincés.

- Remplissez le pichet dans l'ordre suivant : Liquides, aliments secs, légumes à feuilles, ingrédients mous, ingrédients durs ou congelés, glaçons. Pour la bouteille Smoothie2Go, insérez les ingrédients dans l'ordre inverse.
- Si vous mixez en mode manuel, démarrez toujours en vitesse 1 puis augmentez lentement jusqu'à la vitesse souhaitée.
- Lorsque vous hachez des ingrédients solides (comme du parmesan, du chocolat ou de la viande), coupez-les d'abord en petits morceaux (3 cm).

(H) Entretien et Nettoyage

Nous vous conseillons de nettoyer le pichet à l'aide du programme CLEAN pour prolonger sa durée de vie. Le programme s'arrête automatiquement une fois le cycle terminé.

Remplissez le pichet (2) à moitié avec de l'eau, ajoutez quelques gouttes de liquide vaisselle et suivez les étapes décrites (Fig. H).

La même procédure s'applique avec la bouteille Smoothie2Go (13).

Pour de meilleurs résultats, exécutez le programme CLEAN immédiatement après utilisation. Veillez à rincer et sécher soigneusement le pichet une fois le programme terminé.

Nettoyage Approfondi

Nous recommandons d'effectuer un nettoyage approfondi du pichet sur une base mensuelle en utilisant une solution de vinaigre pour éliminer les résidus et les taches d'aliments.

Préparez la solution de vinaigre dans le pichet : diluez 500 ml de vinaigre (acide à 5%) dans 500 ml d'eau (ratio 1:1) et sélectionnez le programme CLEAN. Laissez reposer le mélange dans le pichet pendant 5 minutes au maximum. Rincez bien le pichet après chaque nettoyage approfondi et laissez-le sécher à l'air libre.

Garantie et Service

Pour des informations détaillées, voir la notice de garantie et de service ou consultez le site www.braunhousehold.com.

Guide de dépannage

Problème	Causes éventuelles	Solution
Le blender ne fonctionne pas	Pas d'alimentation électrique	Vérifiez si l'appareil est branché. Vérifiez le fusible/disjoncteur de votre logement. Si aucune des solutions ci-dessus ne fonctionne, contactez le service après-vente Braun
	Le pichet ou le Smoothie2Go n'est pas correctement fixé. La minuterie affiche trois tirets (- - -)	Vérifiez la position correcte de l'accessoire
Éclaboussures de liquide hors du pichet	Le joint n'est pas correctement monté, desserré ou même déchiré	Assurez-vous que le joint est correctement monté
	Le couvercle du pichet ou le bouchon doseur ne sont pas fermés correctement	Ferme le couvercle et le bouchon doseur
	Le pichet est trop rempli	Suivez nos recommandations quant au remplissage maximal (tableau I)
La base moteur bouge sur le plan de travail	Le pied en caoutchouc est sale	Nettoyez le pied en caoutchouc pour garantir une bonne adhérence
Le code d'erreur est affiché sur l'affichage de la minuterie (E01, E02, E03, E04, E05)	E01 Protection de surcharge	Éteignez le blender, retirez le récipient de l'unité moteur et vérifiez si la lame est bloquée. Suivez la vitesse, la capacité de remplissage maximale ou le mode recommandé dans le tableau de traitement
	E02/E03 La protection thermique est activée pour protéger l'unité d'entraînement contre la surchauffe	Éteignez le blender, débranchez-le et attendez au moins 30 minutes avant de reprendre le fonctionnement. Si le code d'erreur ne disparaît pas, contactez le service après-vente Braun
	E04/E05	Éteignez le blender et rallumez-le. Si le code d'erreur ne disparaît pas, contactez le service après-vente Braun

ESPAÑOL

Descripción

1. Tapón medidor
2. Jarra
3. PrecisionEdge cuchilla
4. Almohadilla guía
5. Indicador iTextureControl + botón START/STOP
6. Botón de encendido/apagado
7. Temporizador
8. Display táctil iluminada
9. Cuerpo del motor
10. Almacenamiento del cordón (en la parte de atrás)
11. Tapa con junta de la tapa
12. Aponador

Aditamentos Smoothie2Go compuesto por:

13. Botella de 600 ml Smoothie2Go incluyendo tapa para beber
14. Grupo de cuchillas Smoothie2Go, incluye empaque
15. Adaptador Smoothie2Go

Antes del Primer Uso

Limpie todas las partes antes de usar la batidora por primera vez - consulte «Cuidado y Limpieza».

(A) Usando la Jarra

Cuando se enciende (6) y cualquier accesorio (2/13) está montado, MANUAL se enciende y START/STOP (5) parpadea, lo que indica que el aparato está listo para usar.

Al quitar la tapa medidora (1), puede agregar ingredientes o líquidos adicionales a baja velocidad (Fig. A).

Precaución:

- Nunca intente operar sin la almohadilla guía (4).
- Tenga cuidado cuando procese líquidos calientes en la jarra usando el modo manual. Inicie el procesador en la velocidad 1 para evitar posibles quemaduras por el escape de vapor y salpicaduras. La cantidad máxima permitida de ingredientes líquidos calientes en la jarra es de 1500 ml
- La base del acoplamiento puede estar caliente después de funcionar: no tocar.

(B) Programas Automáticos de Alimentos y Modos de Textura

Primero seleccione uno de los 6 programas automáticos de alimentos (8) y seleccione su textura deseada (5) para entregar su consistencia preferida. Una vez que presione START (5), el temporizador (7) muestra el tiempo de mezcla total y la cuenta regresiva (Fig. B). El programa se detiene automáticamente cuando termina el conteo. Para detener el programa con anticipación, presione cualquier botón.

Para obtener instrucciones detalladas sobre el proceso, consulte la tabla I.

Pausa

Pulse el botón START/STOP (5) para pausar el programa. El temporizador (7) y el indicador (5) comienzan a parpadear indicando el modo de pausa. Pulse el botón START/STOP de nuevo para continuar el programa.

Función de „Sopa Caliente“

Cuando use el programa „soup“ + textura „smooth“ las cuchillas en la jarra alcanzan velocidades lo suficientemente rápidas como para que los ingredientes fríos estén humeando en unos 6 minutos.

Precaución: No inserte ingredientes calientes (más calientes que 25 °C) cuando use esta función. Cuando prepare sopas calientes con ingredientes calientes cocinados previamente, utilice la textura **medium/coarse**.

(C) Modo Manual

Para iniciar o detener el licuado, presione el botón START/STOP (5). El temporizador (7) cuenta (Fig. C).

Para obtener instrucciones detalladas sobre el proceso, consulte la tabla I.

(D) Modo Pulsación

El modo pulsación puede usarse para romper piezas más grandes de alimentos o para controlar la textura de la comida cuando se corte.

La duración depende de cuánto tiempo presione el botón START/STOP (Fig. D).

(E) Utilizar el Tapón Medidor de Doble Función

Durante la operación, use el tapón medidor (1) para añadir lentamente aceite a través del orificio de escurrimiento para emulsificar salsas y aderezos (Fig. E.a) o añadir con facilidad cantidades pequeñas de líquidos (Fig. E.b).

(F) Utilizar el Apisonador

Ayuda a empujar ingredientes que no se mezclaron desde la pared de la jarra para que las mezclas gruesas lleguen a las cuchillas mientras se mezcla. El apisonador incluido no tocará la cuchilla cuando se usa a través de la abertura de la tapa medidora (1) (Fig. F).

Nota: El apisonador que se incluye debe usarse solo cuando está colocada la parte principal de la tapa.

(G) Mezcla con la Botella de Smoothie2Go (disponible opcionalmente)

Los aditamentos Smoothie2Go (13,14,15) y se puede comprar en las tiendas, a través del sitio web de Braun Household o llamando al Servicio de atención al cliente de Braun.

Nota: Cuando utilice la botella Smoothie2Go, podrá utilizar los programas **smoothie** y **ice crush**. La botella Smoothie2Go no debe usarse

para batir comidas calientes o líquidos carbonatados. Para evitar daños, no llene el contenedor más allá de la marca con la leyenda "max".

Cuando se preparan batidos de proteínas o bebidas con alcohol, no se debe llenar por encima de 400 ml máx.

Para obtener instrucciones detalladas sobre el proceso, consulte la tabla II.

Auto Off

El dispositivo ensamblado con la jarra (2) deja de mezclar automáticamente después de 6 minutos de procesamiento en el modo manual y se ensambla con la botella Smoothie2Go (13) después de 2 minutos. Para reiniciar la operación, presione START/STOP (5).

Stand-By

Si no se selecciona ninguna velocidad o modo, el dispositivo entra en modo de espera automáticamente después de 2 minutos y todas las luces indicadoras se apagan. Solo el temporizador (7) se atenúa y muestra „--:--“. Para reactivar el procesador, presione cualquier botón o mueva el indicador (5).

Protección del Motor Térmico

La batidora está equipada con un protector térmico que protege el motor contra el sobrecalentamiento. Si el motor se apaga durante el funcionamiento, desenchufe la batidora y déjela enfriar durante al menos 30 minutos antes de seguir batiendo.

Para obtener los Mejores Resultados

- Si la acción de licuado se detiene durante el batido, es posible que no haya suficiente líquido para batir de forma eficiente. Añada algo más de líquido o inserte el manipulador y agite lentamente.
- Para la preparación de pequeñas cantidades de comida, utilice un nivel de velocidad bajo.
- Cuando rebane nueces, queso y carne, recomendamos ejecutar el programa/la textura

seleccionada dos veces para lograr los resultados deseados.

- Cuando rebane vegetales, recomendamos añadir una cantidad pequeña de agua para mejorar la circulación. Después de terminar, cuele sus ingredientes rebanados.
- Llene la jarra en el orden siguiente : Líquidos, productos secos, hojas verdes, ingredientes suaves, ingredientes duros o congelados, cubos de hielo. Llene los ingredientes en el orden inverso en la botella Smoothie2Go.
- Si mezcla en modo manual, siempre comience en velocidad 1 y reduzca lentamente a la velocidad deseada.
- Cuando rebane ingredientes sólidos (tales como parmesano, chocolate o carne), córtelos en piezas pequeñas (3 cm).

(H) Cuidado y Limpieza

Recomendamos limpiar la jarra usando el programa CLEAN para prolongar su vida. El programa se detendrá automáticamente una vez que complete el ciclo.

Llene la jarra (2) a la mitad con agua, añada unas gotas de jabón lavatrastes y siga los pasos descritos (Fig. H).

El mismo procedimiento aplica para la botella Smoothie2Go (13).

Para mejores resultados, ejecute el programa CLEAN inmediatamente después de usar. Asegúrese de enjuagar exhaustivamente y secar con aire la jarra después de terminar el programa.

Limpieza Profunda

Recomendamos realizar una limpieza profunda de la jarra mensualmente con una solución de vinagre para eliminar los residuos de comida y las manchas.

Prepara la solución de vinagre en la jarra : diluye 500 ml de vinagre (5% de ácido) en 500 ml de agua (proporción 1:1) y comienza el programa CLEAN. Deje la mezcla en la jarra por un máximo de 5 minutos. Enjuague bien la jarra después de cada limpieza profunda y deje que se seque al aire.

Garantía y Servicio Técnico

Para obtener información detallada, consulte el cuaderno de la garantía y el servicio técnico o visite www.braunhousehold.com.

Guía de solución de problemas

Problema	Causas potenciales	Solución
La batidora no funciona	No hay corriente.	Compruebe que la batidora está enchufada. Compruebe los fusibles/ interruptores de su casa. Si nada de lo anterior funciona, contacte con el Servicio de atención al cliente de Braun.
	La jarra o el accesorio Smoothie2Go no están colocados correctamente. El temporizador muestra tres guiones (- - -)	Compruebe la posición correcta del accesorio.
Salpica líquido de la jarra	La junta está suelta o incluso rota	Compruebe si la junta está montada correctamente y en el orden correcto.
	La tapa de la jarra o el tapón medidor no están bien cerrada	Cerrar la tapa y el tapón medidor
	La jarra está demasiado llena	Consulte la recomendación de cantidad máxima
La base del motor se mueve en la encimera	Las patas de goma no están limpias	Limpie las patas de goma para asegurar un buen agarre
El código de error se muestra en la pantalla del temporizador (E01, E02, E03, E04, E05)	E01 Protección de sobrecarga	Apague el procesador, remueva el recipiente del motor y verifique si la cuchilla está bloqueada. Siga la velocidad o el modo que se recomienda en la tabla de procesamiento
	E02/E03 La protección térmica se activa para proteger la unidad de accionamiento del sobrecalentamiento	Apague el procesador, desconéctelo y espere al menos 30 minutos antes de reanudar la operación. Si no desaparece el código de error, póngase en contacto con el servicio de atención al cliente de Braun
	E04/E05	Apague y encienda de nuevo el procesador. Si no desaparece el código de error, póngase en contacto con el servicio de atención al cliente de Braun

PORTUGUÊS

Descrição

1. Tampa de medição
2. Jarro
3. Lâmina PrecisionEdge
4. Bloco de centragem
5. Indicador iTextureControl + botão START/STOP
6. Interruptor On/Off
7. Temporizador
8. Visor tátil iluminado
9. Base do motor
10. Compartimento do cabo (lado traseiro)
11. Tampa com vedação
12. Empurrador

Kit de mistura Smoothie2Go que consiste em:

13. Recipiente de 600 ml Smoothie2Go com tampas para beber
14. Lâmina Smoothie2Go com vedação
15. Adaptador Smoothie2Go

Antes da primeira utilização

Limpe todas as peças antes de utilizar o liquidificador pela primeira vez - consulte "Cuidados e limpeza".

(A) Utilizar o jarro

Quando ligado (6) e com um recipiente (2/13) montado, MANUAL acende e o botão START/STOP (5) fica a piscar, indicando que o aparelho está pronto para uso.

Ao remover a tampa de medição (1), pode adicionar ingredientes ou líquidos adicionais em baixa velocidade (Fig. A).

Atenção:

- Nunca tente operar o aparelho sem o bloco de centragem (4).
- Tenha cuidado ao misturar líquidos quentes no jarro usando o modo manual. Comece a

misturar na velocidade 1 para evitar possíveis queimaduras devido à saída de vapor e salpicos. A quantidade máxima permitida de ingredientes líquidos quentes no jarro é de 1500 ml.

- A base do acoplamento pode ficar quente após o funcionamento - não toque.

(B) Programas automáticos de alimentos e modos de textura

Primeiro, selecione um dos 6 programas automáticos de alimentos (8) e, em seguida, selecione a textura desejada (5) para obter a consistência da sua preferência. Após pressionar START (5), o temporizador (7) mostra o tempo total de mistura e faz a contagem decrescente (Fig. B). O programa pára automaticamente quando a contagem decrescente termina. Para interromper o programa antecipadamente, pressione qualquer botão. Consulte a tabela I para instruções detalhadas de processamento.

Pausa

Para pausar o programa pressione START/STOP (5). O temporizador (7) e o indicador (5) começam a piscar indicando o modo de pausa. Para continuar o programa, pressione START/STOP novamente.

Função "Hot Soup" (Sopa quente)

Ao usar o programa **soup** + textura **smooth**, as lâminas no jarro atingem velocidades suficientemente rápidas para os ingredientes frios passarem a vapor quente em cerca de 6 minutos.

Atenção: Não insira ingredientes quentes (com temperatura superior a 25 °C) ao usar esta função. Ao preparar sopas com ingredientes pré-cozinhados quentes, use a textura **medium/coarse**.

(C) Modo manual

Para começar/parar de misturar, pressione o botão START/STOP (5). O temporizador (7) faz a contagem crescente (Fig. C). Consulte a tabela I para instruções detalhadas de processamento.

(D) Modo de impulso

O modo de impulso pode ser utilizado para desfazer pedaços maiores de alimentos ou para controlar a textura dos alimentos ao picar. Acione o modo de impulso em qualquer velocidade desejada. A duração depende de quanto tempo pressiona o botão START/STOP (Fig. D).

(E) Usar a tampa de medição de função dupla

Durante a operação, use a tampa de medição (1) para adicionar óleo lentamente através do orifício de gotejamento para emulsionar molhos (Fig. E.a) ou adicionar facilmente pequenas quantidades de líquidos (Fig. E.b).

(F) Usar o empurrador

Ajuda a empurrar os ingredientes não misturados para baixo pela parede do jarro e a levar misturas espessas para as lâminas durante a mistura. O empurrador fornecido (12) não tocará na lâmina quando usado através da abertura da tampa de medição (1) (Fig. F).

Nota: Deve ser usado apenas com a parte principal da tampa colocada.

(G) Misturar com o recipiente Smoothie2Go (disponível opcionalmente)

O kit de mistura Smoothie2Go (13,14,15) pode ser adquirido nas lojas, no Website da Braun Household ou contactando o Serviço de Apoio ao Cliente.

Nota: Ao usar o recipiente Smoothie2Go, os programas **smoothie** e **ice crush** ficam disponíveis. O recipiente Smoothie2Go não pode ser utilizado para misturar alimentos quentes ou líquidos gaseificados. Para evitar danos, não encha o recipiente além da marcação "max".

Ao preparar batidos proteicos ou bebidas com álcool, não encha para além de 400 ml, no máximo.

Consulte a tabela II para instruções detalhadas de processamento.

Auto Off (Desligamento Automático)

O aparelho montado com o jarro (2) pára de misturar automaticamente após 6 minutos de tempo de processamento no modo manual e montado com o recipiente Smoothie2Go (13) após 2 minutos. Para reiniciar a operação, pressione START/STOP (5).

Stand-By

Se nenhuma velocidade ou modo for selecionado, o aparelho entra no modo stand-by automaticamente após 2 minutos e todos os indicadores luminosos são desligados, ficando apenas o temporizador (7) ofuscado e mostrando „-:--:“. Para reativar o liquidificador, pressione qualquer botão ou mova o indicador (5).

Proteção térmica do motor

O liquidificador está equipado com uma proteção térmica que protege o motor contra sobreaquecimento. Se o motor desligar durante a operação, desligue o liquidificador da tomada e deixe-o arrefecer durante 30 minutos, no mínimo, antes de continuar a misturar.

Para os melhores resultados

- Se o aparelho parar de misturar durante a operação de mistura, poderá não haver líquido suficiente para misturar de forma eficiente. Adicione um pouco mais de líquido ou insira o empurrador e agite lentamente.
- Para preparar pequenas quantidades de alimentos, utilize um nível com baixa velocidade.
- Ao picar nozes, queijo e carne, recomendamos que execute o(a) programa/textura selecionado(a) duas vezes para obter os resultados desejados.
- Ao picar legumes, recomendamos que adicione um pouco de água para melhorar a circulação. Depois de terminar, coe os ingredientes picados.

- Encha o jarro pela seguinte ordem: Líquidos, produtos secos, verduras com folhas, ingredientes moles, ingredientes duros ou congelados, cubos de gelo. Introduza os ingredientes pela ordem inversa no recipiente Smoothie2Go.
- Se misturar no modo manual, comece sempre na velocidade 1 e aumente lentamente até à velocidade desejada.
- Ao picar ingredientes sólidos (como parmesão, chocolate ou carne), corte-os em pedaços pequenos (3 cm).

(H) Cuidados e limpeza

Recomendamos a limpeza do jarro usando o programa CLEAN com vista a prolongar a sua vida útil. O programa irá parar automaticamente assim que concluir o ciclo.

Encha o jarro (2) até meio com água, adicione algumas gotas de detergente e siga os passos conforme descrito (Fig. H). O mesmo procedimento é aplicável ao recipiente Smoothie2Go (13).

Para obter os melhores resultados, execute o programa CLEAN imediatamente após a utilização. Certifique-se de que lava bem e seca o jarro após a conclusão do programa.

Limpeza profunda

Recomendamos que realize uma limpeza profunda do jarro mensalmente, usando uma solução de vinagre para remover resíduos de alimentos e manchas.

Prepare a solução de vinagre no jarro: dilua 500 ml de vinagre (5% de ácido) em 500 ml de água (proporção 1:1) e inicie o programa CLEAN. Deixe a mistura repousar no jarro durante 5 minutos, no máximo. Lave bem o jarro após cada limpeza profunda e deixe-o secar ao ar.

Garantia e Assistência

Para informações detalhadas, consulte o folheto separado sobre garantia e assistência ou visite www.braunhousehold.com.

Guia de resolução de problemas

Problema	Potencial causa	Solução
O liquidificador não opera	Sem fonte de alimentação	Verifique o fusível/disjuntor da sua habitação. Se nenhuma das soluções acima resultar, contacte o Serviço de Apoio ao Cliente da Braun
	O jarro ou o acessório Smoothie2Go não está encaixado corretamente. O temporizador mostra três traços (- - -)	Verifique a posição correta do acessório
Líquido jorra para fora do jarro	A vedação não está montada corretamente, está solta ou mesmo rasgada	Certifique-se de que a vedação está montada corretamente
	A tampa do jarro ou a tampa de medição não está fechada corretamente	Feche a tampa ou a tampa de medição
	O jarro está demasiado cheio	Siga a recomendação de quantidade máxima na tabela de processamento
A base do motor move-se na bancada	Os pés de borracha não estão limpos	Limpe os pés de borracha para garantir uma boa aderência
O código de erro é mostrado no visor do temporizador (E01, E02, E03, E04, E05)	E01 Proteção contra sobrecarga	Desligue o liquidificador, retire o recipiente da base do motor e verifique se a lâmina está bloqueada. Siga a velocidade recomendada, a capacidade máx. de enchimento ou o modo na tabela de processamento
	E02/E03 A proteção térmica é ativada para proteger a unidade de acionamento contra sobreaquecimento	Desligue o liquidificador, desconecte da tomada e aguarde pelo menos 30 minutos antes de retomar a operação. Se o código de erro não desaparecer, contacte o Serviço de Apoio ao Cliente da Braun
	E04, E05	Desligue e volte a ligar o liquidificador. Se o código de erro não desaparecer, contacte o Serviço de Apoio ao Cliente da Braun

ITALIANO

Descrição

1. Misurino
2. Brocca
3. Lama PrecisionEdge
4. Cuscinetto di centraggio
5. Manopola iTextureControl + Pulsante START/STOP
6. Interruttore on/off
7. Timer
8. Display touch illuminato
9. Base del motore
10. Vano porta cavo (parte posteriore)
11. Coperchio con guarnizione
12. Pestello

Set per frullati Smoothie2Go composto da:

13. Bottiglie Smoothie2Go da 600 ml con tappi per bere
14. Lama Smoothie2Go con guarnizione
15. Adattatore Smoothie2Go

Prima del primo utilizzo

Pulire tutte le parti prima di utilizzare il frullatore per la prima volta - fare riferimento a „Cura e pulizia“.

(A) Utilizzo della brocca

Quando si accende (6) e qualsiasi contenitore (2/13) è montato, MANUAL si illumina e il pulsante START/STOP (5) lampeggia, indicando che l'apparecchio è pronto all'uso.

Togliendo il misurino (1), è possibile aggiungere altri ingredienti o liquidi a bassa velocità (Fig. A).

Attenzione:

- Non tentare mai di far funzionare l'apparecchio senza il cuscinetto di centraggio (4).
- Fare attenzione quando si frullano liquidi caldi nella brocca usando la modalità manuale. Iniziare a frullare a velocità 1 per evitare possibili

ustioni dovute alla fuoriuscita di vapore e schizzi. La quantità massima consentita di ingredienti liquidi caldi nella brocca è di 1500 ml.

- La sede dell'accoppiamento può essere calda dopo il funzionamento - non toccare.

(B) Programmi alimenti automatici e modalità di consistenza

Per prima cosa, selezionare uno dei 6 programmi alimenti automatici (8), quindi selezionare la consistenza desiderata (5) per ottenere la consistenza che si preferisce. Una volta premuto START (5), il timer (7) mostra il tempo totale di miscelatura e il conto alla rovescia (Fig. B). Il programma si ferma automaticamente al termine del conto alla rovescia. Per fermare il programma in anticipo, premere un pulsante qualsiasi. Per istruzioni di lavorazione dettagliate fare riferimento alla tabella I.

Pausa

Per mettere in pausa il programma premere START/STOP (5). Il timer (7) e la manopola (5) iniziano a lampeggiare indicando la modalità di pausa. Per continuare il programma premere nuovamente START/STOP.

Funzione „Zuppa calda“

Quando si usa il programma **soup** + consistenza **smooth** le lame nella brocca raggiungono velocità sufficientemente elevate per rendere bolenti gli ingredienti freddi in circa 6 minuti.

Attenzione: Non inserire ingredienti caldi (più caldi di 25 °C) quando si usa questa funzione. Quando si preparano zuppe con ingredienti precotti caldi, usare una consistenza .

(C) Modalità manuale

Per avviare/arrestare la miscelazione, premere il pulsante START/STOP (5). Il timer (7) fa il conto alla rovescia (Fig. C). Per istruzioni di lavorazione dettagliate fare riferimento alla tabella I.

(D) Modalità a intermittenza

La modalità a intermittenza può essere utilizzata per fare a pezzi alimenti di grandi dimen-

sioni o per controllare la consistenza del cibo quando si trita. Questa modalità è possibile a qualunque velocità desiderata. La durata dipende da quanto tempo si preme il pulsante START/STOP (Fig. D).

(E) Utilizzo del misurino a doppia funzione

Durante il funzionamento usare il misurino (1) per aggiungere lentamente olio attraverso il foro di gocciolamento per emulsionare salse e condimenti (Fig. E.a) o aggiungere facilmente piccole quantità di liquidi (Fig.E.b).

(F) Utilizzo del pestello

Aiuta a spingere gli ingredienti non mescolati verso il basso dalla parete della brocca e a portare miscele dense nelle lame mentre si frulla. Il pestello in dotazione (12) non toccherà la lama se usato attraverso l'apertura del misurino (1) (Fig. F).

Attenzione: Deve essere usato solo quando la parte principale del coperchio è in posizione.

(G) Miscelazione con la bottiglia Smoothie2Go (disponibile come opzione)

Il set di miscelazione Smoothie2Go (13,14,15) può essere acquistato nei negozi, sul sito web Braun Household o chiamando il servizio clienti,

Attenzione: Quando si usa la bottiglia Smoothie2Go i programmi **smoothie** e **ice crush** sono disponibili per l'uso. La bottiglia Smoothie2Go non deve essere usata per miscelare cibi caldi o liquidi gassati. Per evitare danni, non riempire il contenitore oltre il segno „max“. Durante la preparazione di shake proteici o bevande alcoliche, non riempire oltre max 400 ml. Per istruzioni di lavorazione dettagliate fare riferimento alla tabella II.

Spegnimento automatico

L'apparecchio montato con la brocca (2) smette di frullare automaticamente dopo 6 minuti di lavorazione in modalità manuale e dopo 2 minuti se montato con la bottiglia

Smoothie2Go (13). Per riavviare l'operazione premere START/STOP (5).

Stand-By

Se non viene selezionata nessuna velocità o modalità, l'apparecchio entra automaticamente in modalità stand-by dopo 2 minuti e tutte le spie si spengono; solo il timer (7) è oscurato e mostra „--:--“. Per riattivare il frullatore premere un pulsante qualsiasi o muovere la manopola (5).

Protezione termica del motore

Il frullatore è dotato di una protezione termica che protegge il motore dal surriscaldamento. Se il motore si spegne durante l'operazione, scollegare il frullatore e farlo raffreddare per almeno 30 minuti prima di continuare a frullare.

Per risultati ottimali

- Se l'azione di miscelazione si arresta è possibile che non vi sia liquido sufficiente per la miscelazione. Aggiungere altro liquido o inserire il pestello e mescolare lentamente.
- Per preparare alimenti in piccole quantità utilizzare un livello di velocità basso.
- Quando si tritano noci, formaggio e carne si consiglia di eseguire il programma/la consistenza selezionati due volte per ottenere i risultati desiderati.
- Quando si tritano le verdure, si consiglia di aggiungere una piccola quantità di acqua per migliorare la circolazione. Infine filtrare gli ingredienti tritati.
- Riempire la brocca nel seguente ordine: liquidi, prodotti secchi, verdure a foglia, ingredienti morbidi, ingredienti duri o congelati, cubetti di ghiaccio. Introdurre gli ingredienti nell'ordine inverso nella bottiglia di Smoothie2Go.
- In caso di miscelazione in modalità manuale, iniziare sempre con la velocità 1 e aumentare lentamente fino alla velocità desiderata.
- Quando si tritano gli ingredienti solidi (come parmigiano, cioccolato o carne) tagliarli in piccoli pezzi (3 cm).

(H) Cura e pulizia

Si consiglia di pulire la brocca utilizzando il programma CLEAN per prolungarne la durata. Il programma si ferma automaticamente una volta completato il ciclo.

Riempire la brocca (2) per metà con acqua, aggiungere qualche goccia di sapone per i piatti e seguire i passaggi come descritto (Fig. H). La stessa procedura vale per la bottiglia Smoothie2Go (13).

Per ottenere i migliori risultati, eseguire il programma CLEAN immediatamente dopo l'uso. Assicurarsi di risciacquare accuratamente e asciugare all'aria la brocca dopo il completamento del programma.

Pulizia profonda

Si consiglia di eseguire una pulizia profonda della brocca su base mensile utilizzando una soluzione di aceto per rimuovere i residui di cibo e le macchie.

Preparare la soluzione di aceto nella brocca: diluire 500 ml di aceto (5% di acido) in 500 ml di acqua (rapporto 1:1) e avviare il programma CLEAN. Lasciare riposare la miscela nella brocca per un massimo di 5 minuti. Sciacquare bene la brocca dopo ogni pulizia profonda e lasciarla asciugare all'aria.

Garanzia e assistenza

Per informazioni dettagliate consultare il foglio illustrativo di garanzia e assistenza separato o visitare il sito www.braunhousehold.com.

Guida alla risoluzione degli errori

Problema	Causa potenziale	Soluzione
Il frullatore non funziona	Nessuna alimentazione elettrica	Controllare il fusibile/l'interruttore automatico della propria abitazione. Se il problema persiste, contattare il servizio clienti Braun
	La brocca o l'accessorio Smoothie2Go non sono attaccati correttamente. Il timer mostra tre trattini (- - -)	Controllare la posizione corretta dell'accessorio
I liquidi schizzano fuori dalla brocca	La guarnizione non è montata correttamente, è allentata o addirittura lacerata	Assicurarsi che la guarnizione sia montata correttamente
	Il coperchio della brocca o il misurino non sono chiusi correttamente	Chiudere il coperchio e il misurino
	La brocca è troppo piena	Seguire le quantità massime raccomandate nella tabella di lavorazione
La base del motore si muove sul piano di lavoro	I piedini di gomma non sono puliti	Pulire i piedini di gomma per assicurare una buona presa
Sul display del timer viene mostrato un codice d'errore (E01, E02, E03, E04, E05)	E01 Protezione da sovraccarico	Spegnere il frullatore, rimuovere il contenitore dalla base del motore e controllare se la lama è bloccata. Seguire la velocità, la capacità massima di riempimento o la modalità raccomandata nella tabella di lavorazione
	E02/E03 La protezione termica è attivata per proteggere l'unità di azionamento dal surriscaldamento	Spegnere il frullatore, staccare la spina e attendere almeno 30 minuti prima di riprendere il funzionamento. Se il codice di errore persiste, contattare il servizio clienti Braun
	E04, E05	Spegnere e riaccendere il frullatore. Se il codice di errore persiste, contattare il servizio clienti Braun

NEDERLANDS

Descrição

1. Maatbeker
2. Mengbeker
3. PrecisionEdge-mes
4. Centreerblad
5. iTextureControl-regelknop + START/STOP-knop
6. Aan/Uit-knop
7. Timer
8. Verlicht aanraakscherm
9. Motorbasis
10. Snoeropslag (achterzijde)
11. Deksel met pakking
12. Stamper

Smoothie2Go-mengset die bestaat uit:

13. 600 ml Smoothie2Go flessen met drinkdeksels
14. Smoothie2Go-mes met pakking
15. Smoothie2Go-adapter

Voor het eerste gebruik

Reinig alle onderdelen voordat u de mixer voor het eerst gebruikt – zie ,Onderhoud en reiniging‘.

(A) De mengbeker gebruiken

Wanneer het toestel is ingeschakeld (6) en een houder (2/13) is gemonteerd, gaat MANUAL branden en de START/STOP-knop (5) knippert om aan te geven dat het toestel klaar is voor gebruik.

Haal de maatbeker (1) weg om extra ingrediënten of vloeistoffen toe te voegen bij lage snelheid (Fig. A).

Opgelet:

- Probeer nooit het toestel te bedienen zonder het centreerblad (4).

- Wees voorzichtig wanneer u warme vloeistoffen mengt in de beker in handmatige stand. Begin te mengen op snelheid 1 om u niet te verbranden door stoom of spatten die ontsnappen. Er mag maximaal 1500 ml warme, vloeibare ingrediënten in de mengbeker worden gedaan.

- De koppeling kan warm zijn na de werking, raak ze niet aan.

(B) Automatische voedselprogramma's en textuurstanden

Selecteer eerst een van de 6 automatische voedselprogramma's (8) en kies dan de gewenste textuur (5) om de perfecte consistentie te bereiken. Zodra u drukt op START (5), toont de timer (7) de totale mengtijd en telt hij af (Fig. B). Het programma stopt automatisch wanneer het aftellen is beëindigd. Om het programma al vroeger te stoppen, drukt u op een willekeurige knop. Voor gedetailleerde bereidingsinstructies raadpleegt u tabel I.

Pauze

Om het programma te pauzeren, drukt u op START/STOP (5). De timer (7) en regelknop (5) beginnen te knippen om de pauzestand aan te geven. Om het programma voort te zetten, drukt u opnieuw op START/STOP.

,Warme soep'-functie

Wanneer u het programma **soup** + textuur **smooth** gebruikt, draaien de messen in de beker snel genoeg om koude ingrediënten in ongeveer 6 minuten stomend heet te krijgen.

Opgelet: Voeg geen warme ingrediënten (boven 25 °C) toe met deze functie. Wanneer u soepen bereidt met warme, vooraf gekookte ingrediënten, gebruikt u de textuur **medium/coarse**.

(C) Handmatige stand

Om het mengen te starten/stoppen, drukt u op de START/STOP-knop (5). De timer (7) begint te tellen (Fig. C). Voor gedetailleerde bereidingsinstructies raadpleegt u tabel I.

(D) Pulsstand

De pulsstand kan gebruikt worden om grotere stukken voedsel te breken of om de textuur van voedsel te controleren tijdens het hakken. Puls op de gewenste snelheid. De duur hangt af van hoe lang u op de START/STOP-knop (Fig. D) drukt.

(E) De maatbeker met dubbele functie gebruiken

Tijdens de werking gebruikt u de maatbeker (1) om langzaam olie toe te voegen via het druppelgat om een emulsie te vormen voor sauzen en dressings (Fig. E.a) of eenvoudig kleine hoeveelheden vloeistoffen toe te voegen (Fig. E.b).

(F) De stamper gebruiken

De stamper helpt om nog niet gemengde ingrediënten omlaag te duwen van de bekerwanden en om dikke mengsels in de messen te brengen tijdens het mengen. De inbegrepen stamper (12) zal het mes niet raken wanneer hij door de opening van de maatbeker (1) (Fig. F) wordt gebruikt.

Opmerking: De stamper mag enkel worden gebruikt wanneer het hoofddeel van het deksel geplaatst is.

(G) Mengen met de Smoothie2Go-fles (optioneel te verkrijgen)

De Smoothie2Go-mengset (13,14,15) kan afzonderlijk worden aangeschaft in winkels, via de Braun Household-website of door naar de klantenservice te bellen.

Opmerking: Bij gebruik van de Smoothie2Go-fles kunnen de programma's **smoothie** en **ice crush** gekozen worden. De Smoothie2Go-fles mag niet gebruikt worden voor het mengen van warm voedsel of koolzuurhoudende vloeistoffen. Om schade te vermijden, mag u de houder niet vullen voorbij de 'max' markering.

Wanneer u eiwitshakes of dranken met alcohol bereidt, mag u niet vullen voorbij max. 400 ml.

Voor gedetailleerde bereidingsinstructies raadpleegt u tabel II.

Automatische uitschakeling

Wanneer de mengbeker (2) gemonteerd is, stopt het toestel automatisch met mengen na 6 minuten verwerkingstijd in handmatige stand en na 2 minuten wanneer de Smoothie2Go-fles (13) is gemonteerd. Om de bediening opnieuw te starten, drukt u op START/STOP (5).

Stand-by

Indien geen snelheid of stand geselecteerd is, gaat het toestel automatisch in stand-by na 2 minuten; alle lampjes gaan uit, de timer (7) wordt gedimd en toont '---:--'. Om de mixer opnieuw te activeren, drukt u op een knop of draait u aan de regelknop (5).

Thermische motorbeveiliging

De mixer is uitgerust met een thermische beveiliging die de motor beschermt tegen oververhitting. Indien de motor wordt uitgeschakeld tijdens de werking, trekt u de stekker van de mixer uit het stopcontact en laat u het toestel minstens 30 minuten afkoelen voordat u opnieuw gaat mengen.

Voor de beste resultaten

- Indien het mengen stopt, is er mogelijk niet voldoende vloeistof om dit efficiënt te doen. Voeg wat meer vloeistof toe of voer de stamper in en roer langzaam.
- Voor het bereiden van kleine hoeveelheden voedsel gebruikt u een lage snelheidsstand.
- Bij het hakken van noten, kaas en vlees wordt het aanbevolen om het geselecteerde programma/textuur tweemaal uit te voeren om de gewenste resultaten te bereiken.
- Om groenten te hakken, wordt het aanbevolen om een kleine hoeveelheid water toe te voegen voor een betere circulatie. Na afloop zeeft u de gehakte ingrediënten.
- Vul de mengbeker in deze volgorde: Vloeistoffen, droog voedsel, bladgroenten, zachte ingrediënten, harde of bevroren ingrediënten, ijsblokjes. Doe de ingrediënten in omgekeerde volgorde in de Smoothie2Go-fles.

- Indien u mengt in handmatige stand, begint u altijd bij snelheid 1 en dan verhoogt u tot de gewenste snelheid.
- Wanneer u vaste ingrediënten (zoals Parmezaanse kaas, chocolade of vlees) hakt, dient u ze eerst in kleine stukken (3 cm) te snijden.

(H) Verzorging en reiniging

Het wordt aanbevolen om de mengbeker te reinigen met het CLEAN-programma om de levensduur te verlengen. Het programma zal automatisch stoppen aan het eind van de cyclus.

Vul de mengbeker (2) voor de helft met water, voeg enkele druppels afwasmiddel toe en volg de beschreven stappen (Fig. H). Pas dezelfde procedure toe voor de Smoothie2Go-fles (13).

Voor de beste resultaten voert u het CLEAN-programma onmiddellijk na gebruik uit. Zorg dat u de mengbeker grondig spoelt en aan de lucht droogt na afloop van het programma.

Dieptereiniging

Het wordt aanbevolen om elke maand een dieptereiniging van de mengbeker uit te voeren met een azijnoplossing om voedselresten en vlekken te verwijderen.

Bereid de azijnoplossing in de mengbeker: verdun 500 ml azijn (5% zuurtegraad) in 500 ml water (1:1 verhouding) en start de CLEAN-programma. Laat het mengsel maximaal 5 minuten in de beker staan. Spoel de beker goed na elke dieptereiniging en laat hem aan de lucht drogen.

Garantie en service

Voor gedetailleerde informatie raadpleegt u de afzonderlijke brochure over garantie en service, of gaat u naar www.braunhousehold.com.

Gids voor het oplossen van problemen

Probleem	Mogelijke oorzaak	Oplossing
Mixer werkt niet	Geen voeding	Controleer de zekering/stroomonderbreker in uw huis. Indien het probleem aanhoudt, neem dan contact op met de klantenservice van Braun
	Mengbeker of Smoothie2Go-hulpstuk niet juist verbonden. Timer toont drie streepjes (- - -)	Controleer de positie van het hulpstuk
Vloeistof spat uit de mengbeker	Pakking is niet juist gemonteerd, zit los of is gescheurd	Zorg dat de pakking juist gemonteerd is
	Deksel van mengbeker of maatbeker is niet juist gesloten	Sluit het deksel en de maatbeker
	Mengbeker is te veel gevuld	Volg de aanbevolen maximumhoeveelheid in de verwerkingstabel
Motorbasis beweegt op het aanrecht	Rubberen voetjes zijn niet schoon	Maak de rubberen voetjes schoon voor een stevige grip
Foutcodes van de timer (E01, E02, E03, E04, E05)	E01 Bescherming tegen overbelasting	Zet de mixer uit, haal de houder van de motorbasis en controleer of het mes geblokkeerd is. Volg de aanbevolen snelheid, maximale vulcapaciteit of stand in de verwerkingstabel
	E02/E03 De thermische beveiliging is geactiveerd om de aandrijving te beschermen tegen oververhitting	Zet de mixer uit, trek de stekker uit het stopcontact en wacht minstens 30 minuten voordat u het toestel opnieuw gebruikt. Indien de foutcode niet verdwijnt, neem dan contact op met de klantenservice van Braun
	E04, E05	Zet de mixer uit en weer aan. Indien de foutcode niet verdwijnt, neem dan contact op met de klantenservice van Braun

DANSK

Beskrivelse

1. Målekop
2. Kande
3. PrecisionEdge-blenderkniv
4. Centreringsunderlag
5. iTextureControl drejeknap + START/STOP-knap
6. Til/fra-kontakt
7. Timer
8. Oplyst touch-skærm
9. Motorbase
10. Ledningsopbevaring (bagside)
11. Låg inkl. pakning
12. Nedstopper

Smoothie2Go blendersæt består af:

13. 600 ml Smoothie2Go flasker inkl. drikkelåg
14. Smoothie2Go blenderkniv inkl. pakning
15. Smoothie2Go adapter

Inden første brug

Rengør alle dele før blenderen bruges første gang – se "Vedligeholdelse og rengøring".

(A) Brug af kanden

Når den er slået til (6) og enhver beholder (2/13) er monteret, vil MANUAL lyse op og START/STOP-knappen (5) blinke, hvilket indikerer, at apparatet er klar til brug.

Ved at fjerne målekoppen (1) kan du tilføje yderligere ingredienser eller væske ved lav hastighed (Fig. A).

Forsigtig:

- Forsøg aldrig at anvende blenderen uden den centreringsunderlaget (4).
- Vær forsigtig, når du blander varme væsker i kanden ved den manuelle tilstand. Start med at blende på hastighed 1 for at undgå mulige

brandmærker på grund af dampe og stænk, der måtte komme fra blenderen. Den maksimalt tilladte mængde varme væskeingredienser i kanden er 1500 ml.

- Koblingsdelen kan være varm efter brug – undlad at røre den.

(B) Automatiske madprogrammer og teksturtilstande

Vælg først en af de seks automatiske madprogrammer (8) og vælg derefter den ønskede tekstur (5) for at få din foretrukne konsistens. Når du trykker START (5), vil timeren (7) vise den samlede blendetid og tælle ned (Fig. B). Programmet stopper automatisk, når nedtællingen er stoppet. For at stoppe programmet på forhånd, kan du trykke på hvilken som helst knap. For detaljerede tilberedningsinstruktioner henvises der til tabel I.

Pause

For at pause programmet, skal du trykke START/STOP (5). Timeren (7) og urskiven (5) begynder at blinke, hvilket indikerer pausetilstand. For at fortsætte programmet, skal du igen trykke START/STOP.

"Varm suppe"-funktion

Ved brug af programmet **suppe** + teksture **blød**, vil blende kniven i kanden få så høj hastighed, at det giver kolde ingredienser en dampende varm temperatur i løbet af cirka 6 minutter.

Forsigtig: Påfyld ikke varme ingredienser (varmere end 25 °C), når du bruger denne funktion. Når du laver suppe med varme, tilberedte ingredienser, skal du bruge **medium/grov** tekstur.

(C) Manuel tilstand

For at starte/stoppe med at blende, skal du trykke på START/STOP-knappen (5). Timeren (7) tæller opad (Fig. C). For detaljerede tilberedningsinstruktioner henvises der til tabel I.

(D) Impulstilstand

Impulstilstanden kan bruges til at hakke store stykker mad eller til at kontrollere teksturen af mad, når den snittes. Impuls ved enhver ønsket hastighed. Varigheden afhænger af, hvor længe du trykker på START/STOP-knappen (Fig. D).

(E) Brug af målekoppen med dobbelt funktion

Brug målekoppen (1), mens blenderen kører, til langsomt at tilføje olie via drypåbningen for at emulgere saucer og dressinger (Fig. E.a) eller enkelt tilføje mindre mængder væsker (Fig. E.b).

(F) Brug af nedstopperen

For at få tykke blandinger ned mod blenderkniven, mens der blendes, hjælper det at skubbe ublandede ingredienser ned fra kandeveggen. Den medfølgende nedstopper (12) vil ikke røre blenderkniven, når den bruges via åbningen af målekoppen (1) (Fig. F).

Bemærk: Den må kun bruges, når den primære del af låget er på plads.

(G) At blende med Smoothie2Go-flasken (tilgængelig som tilvalg)

Smoothie2Go-blendesættet (13,14,15) kan købes i butikker, via Braun Household's hjemmeside, eller ved at ringe til kundeservice.

Bemærk: Når du bruger Smoothie2Go-flasken, er programmerne **smoothie** og **isknusing** tilgængelige. Smoothie2Go-flasken må ikke anvendes til at blande varme fødevarer eller kulsyreholdige væsker. For at undgå skade, skal beholderen ikke påfyldes over "max"-mærket.

Ved tilberedning af proteinshakes eller drikkevarer med alkohol, må der ikke påfyldes mere end 400 ml.

For detaljerede tilberedningsinstruktioner henvises der til tabel II.

Auto-off

Blenderen, som er udstyret med kanden (2), stopper automatisk efter 6 minutters anvendelsestid i manuel tilstand og, hvis udstyret med Smoothie2Go-flasken (13), efter 2 minutter. For at genstarte blenderen, skal du trykke på START/STOP igen (5).

Standby

Hvis ingen hastighed eller tilstand er valgt, går blenderen automatisk over til standby-tilstand efter 2 minutter og alle indikatorlys slukkes, kun timeren (7) er blændet og viser "--:--". For at genaktivere blenderen, skal du trykke på hvilken som helst knap, eller bevæg drejeknappen (5).

Varmebeskyttelse af motoren

Blenderen er udstyret med en varmebeskyttelse, der beskytter motoren mod overophedning. Hvis motoren slukker under arbejdet, skal du tage stikket ud af blenderen og lade den køle af i 30 minutter, før du fortsætter med at blende.

For bedste resultat

- Hvis blendehandlingen stopper, mens der blendes, er der muligvis ikke nok væske til at blende effektivt. Tilføj mere væske, eller indsæt nedstopperen og rør langsomt.
- For at tilberede små mængder mad skal du bruge et lavt hastighedsniveau.
- Når du hakker nødder, ost og kød, anbefaler vi, at du kører det valgte program/tekstur for at opnå det ønskede resultat.
- Når du skærer grøntsager, anbefaler vi, at du tilføjer en smule vand for at forbedre cirkulationen. Når du er færdig, kan du filtrere dine skårede ingredienser.
- Fyld kanden i den følgende rækkefølge: Væsker, tørvarer, bladgrøntsager, bløde ingredienser, hårde eller frosne ingredienser, isteringer. Fyld ingredienserne i den modsatte rækkefølge i Smoothie2Go-flasken.
- Hvis du blander ved manuel tilstand, skal du altid starte på hastighed 1 og langsomt øge til den ønskede hastighed.

- Når du vil skære solide ingredienser (såsom parmesan, chokolade eller kød), skal du først skære dem i små stykker (3 cm).

(H) Vedligeholdelse og rengøring

Vi anbefaler, at du rengør kanden ved at bruge CLEAN-programmet for at forlænge dens levetid. Programmet vil automatisk stoppe, når programmet er færdiggjort.

Påfyld kanden (2) halvt med vand, tilføj et par dråber opvaskemiddel og følg trinnene som beskrevet (Fig. H). Den samme procedure gælder for Smoothie2Go-flasken (13).

Kør CLEAN-programmet direkte efter brug for at få de bedste resultater. Sørg for at rengøre kanden grundigt og lade den lufttørre, når programmet er færdigt.

Dybderensning

Vi anbefaler, at du udfører en dybderensning af kanden på månedlig basis, ved at bruge en eddikeopløsning til at fjerne madrester og pletter.

Bland eddikeopløsningen i kanden: Opløs 500 ml. eddike (syreindhold på 5 %) i 500 ml. vand (et forhold på 1:1) og start CLEAN-programmet. Lad blandingen stå i kanden i maks. 5 minutter. Rengør kanden grundigt efter hver dybderensning og lad den lufttørre.

Garanti og service

For detaljerede oplysninger, se den separate garanti- og servicebrochure eller besøg www.braunhousehold.com.

Fejlfinding

Problem	Mulig årsag	Løsning
Blenderen virker ikke	Ingen strømforsyning	Kontrollér sikringen/ kredsløbsafbryderen i dit hjem. Hvis intet af det ovenstående virker, skal du kontakte Braun kundeservice
	Kande- eller Smoothie2Go-tilslutningen er ikke korrekt tilsluttet. Timeren viser tre streger (- - -)	Kontrollér, at tilslutningen er placeret korrekt
Der sprøjter væske ud af kanden	Pakningen er ikke monteret korrekt, er løs, eller endda revnet	Sørg for, at pakningen er monteret korrekt
	Kandens låg eller målekop er ikke ordentligt lukket	Luk låget og målebægeret
	Kanden er overfyldt	Følg anbefalingerne for maksimal mængde tilberedningstabellen
Motorens base flytter sig på bordpladen	Gummifødderne er ikke rene	Rengør fødderne for at sikre, at de står godt fast
Fejlkode fremgår af Timer-skærmen (E01,E02,E03,E04,E05)	E01 Beskyttelse mod overbelastning	Sluk blenderen, fjern beholderen fra motorens base og kontrollér, om blenderkniven er blokeret. Følg den anbefalede hastighed, maks. påfyldningskapacitet eller tilstand, som fremgår af tilberedningstabellen
	E02/E03 Varmebeskyttelsen er aktivret for at beskytte drevenheden fra overophedning	Sluk for blenderen, tag stikket ud og vent mindst 30 minutter før du starter igen. Hvis fejlkoden ikke forsvinder, skal du kontakte Braun kundeservice.
	E04, E05	Tænd og sluk for blenderen igen. Hvis fejlkoden ikke forsvinder, skal du kontakte Braun kundeservice.

NORSK

Beskrivelse

1. Målekopp
2. Kanne
3. PrecisionEdge blad
4. Sentreringspute
5. iTextureControl bryter + START/STOP knapp
6. På/av-bryter
7. Timer
8. Belyst berøringsskjerm
9. Motorenhet
10. Ledningsoppbevaring (bakside)
11. Lokk inkl. tetning
12. Stamper

Smoothie2Go miksersett bestående av

13. 600 ml Smoothie2Go flasker inkl. drikkelokk
14. Smoothie2Go blad inkl. tetning
15. Smoothie2Go adapter

Før første bruk

Rengjør alle deler før første gangs bruk av mikseren - les «Pleie og rengjøring».

A) Bruk av kannen

Når tilkoblet (6) og en beholder (2/13) er montert, vil MANUAL lyse og START/STOP knappen (5) blinke, noe som angir at apparatet er klart for bruk.

Ved å fjerne målekoppen (1) kan du tilsette flere ingredienser eller væsker ved lav hastighet (Fig. A).

Forsiktig:

- Prøv aldri å betjene apparatet uten sentreringsputen (4).
- Vær forsiktig når varme væsker blandes i kannen ved bruk av manuell modus. Start miksin-

gen på hastighet 1 for å unngå forbrenninger som følge av damputslipp og væskesprut. Maksimumsmengden av varme væskeingredienser som tillates i kannen er 1500 ml.

- Koblingssetet kan være varmt etter bruk – må ikke berøres.

(B) Automatiske matprogrammer & konsistensmoduser

Velg først et av 6 automatiske matprogrammer (8) og velg så ønsket konsistens (5) for å oppnå din foretrukne konsistens. Når du trykker på START (5) vil timeren (7) vise samlet miksertid og telle ned (Fig. B). Programmet stopper automatisk når nedtellingen avsluttes. Trykk på en av knappene for å stoppe programmet tidligere. For detaljerte instruksjoner for bruk, se tabell I.

Pause

For å sette programmet på pause trykker du på START/STOP (5). Timeren (7) og bryteren (5) begynne å blinke for å indikere pausemodus. For å fortsette programmet trykker du på START/STOP igjen.

«Varm suppe» funksjon

Ved bruk av programmet **soup** + konsistensen **smooth** vil bladene i kannen nå hastighetene raskt nok til å gjøre kalde ingredienser glovarme i omtrent 6 minutter.

Forsiktig: Varme ingredienser (varmere enn 25°C) må ikke settes inn med denne funksjonen. Ved tilberedning av super med varme forhåndskokte ingredienser benyttes konsistensen .

(C) Manuell modus

For å starte/stoppe miksing trykker man på START/STOP knappen (5). Timeren (7) teller opp (Fig. C). For detaljerte instruksjoner for bruk, se tabell I.

(D) Pulsmodus

Pulsmodusen kan benyttes til å knuse større matbiter, eller til å kontrollere matens konsistens ved hakking. Puls ved enhver ønsket has-

tighet. Varigheten avhenger av hvor lenge du trykker på START/STOP knappen (Fig. D).

(E) Bruk av målekopp med dobbeltfunksjon

Under drift benyttes målekoppen (1) til langsom tilsetning av olje gjennom dråpehullet, for å emulgere sauser og dressinger (Fig. E.a) eller for enkel tilsetning av mindre væskemengder (Fig. E.b).

(F) Bruk av stamper

Den bidrar til å trykke ublandede ingredienser ned fra kanneveggen og fører tykke blandinger inn i bladene under miksing. Den leverte stamperen (12) berører ikke bladet ved bruk gjennom åpningen i målekoppen (1) (Fig. F).

Obs: Den må kun benyttes når lokkets hoveddel er på plass.

(G) Miksing med Smoothie2Go-flaske (tilgjengelig som ekstrautstyr)

Smoothie2Go miksersettet (13,14,15) kan kjøpes i butikker, på nettsiden til Braun Household eller ved å ringe til kundeservice.

Obs: Ved bruk av Smoothie2Go-flasken vil programmene **smoothie** og **ice crush** være tilgjengelige for bruk. Smoothie2Go-flasken må ikke brukes til å mikse varm mat eller kullsyreholdige væsker. For å unngå skader må beholderen ikke fylles utover «maks»-merket.

Når du lager protein shakes eller alkoholholdige drinker må du ikke fylle på mer enn maks. 400 ml.

For detaljerte instruksjoner for bruk, se tabell II.

Auto-Av

Apparatet som er montert med kannen (2) avslutter miksing automatisk etter 6 minutter behandlingstid i manuell modus, og med Smoothie2Go-flaske (13) montert etter 2 minutter. For å gjenoppta driften trykker du på START/STOP (5).

Standby

Dersom ingen hastighet eller modus blir valgt kobles apparatet automatisk i standby-modus

etter 2 minutter, og alle indikatorlamper slås av, mens timeren (7) kun dimmes og viser «--:--». For å aktivere mikseren igjen, trykk på knappen eller beveg bryteren (5).

Termisk motorvern

Mikseren er utstyrt med et termisk vern som beskytter motoren mot overoppheting. Dersom motoren kobles ut under drift, trekk ut kontakten til mikseren og la den avkjøles i minst 30 minutter før du fortsetter å mikse.

For best mulige resultater

- Dersom miksing stanser under miksing er det kanskje ikke nok væske til å mikse effektivt. Tilsett litt mer væske eller sett inn stamperen og rør langsomt.
- For tilberedning av små mengder mat benyttes et lavere hastighetsnivå.
- Ved hakking av nøtter, ost og kjøtt anbefaler vi å kjøre utvalgt program/konsistens to ganger for å oppnå ønsket resultat.
- Ved hakking av grønnsaker anbefaler vi å tilsette litt vann for å bedre sirkuleringen. Filtrer de hakkede ingrediensene når du er ferdig.
- Fyll kannen i følgende rekkefølge: Væsker, tørrvarer, bladgrønnsaker, myke ingredienser, harde eller frosne ingredienser, isbiter. Fyll ingrediensene på Smoothie2Go-flasken i omvendt rekkefølge.
- Ved miksing i manuell modus starter du alltid med hastighet 1, og øker langsomt til ønsket hastighet.
- Ved hakking av faste ingredienser (som parmesan, sjokolade eller kjøtt) kuttes de opp i små biter (3 cm).

(H) Pleie og rengjøring

Vi anbefaler å foreta rengjøring av kannen med programmet CLEAN for å forlenge dens levetid. Programmet stanser automatisk når syklusen er fullført.

Fyll kannen (2) halvveis med vann, tilsett noen dråper oppvaskmiddel og følg trinnene som beskrives (Fig. H). Den samme prosedyren gjelder for Smoothie2Go-flasken (13).

For best resultat kjøres programmet CLEAN umiddelbart etter bruk. Påse at kannen skylles grundig og tørkes med luft etter at programmet er ferdig.

Dyprengjøring

Vi anbefaler at det foretas en dyprengjøring av kannen månedlig ved å bruke en eddikløsning til å fjerne matrester og flekker.

Eddikløsningen prepareres i kannen: 500 ml eddik (5% syre) fortynnes i 500 ml vann (1:1

forhold) og start deretter programmet CLEAN. La blandingen stå i kannen i maksimalt 5 minutter. Kannen må skylles grundig etter hver dyprengjøring, og la den deretter lufttørke.

Garanti og service

For detaljert informasjon, se den separate garanti- og servicebrosjyren eller besøk www.braunhousehold.com.

Veiledning for feilsøking

Problem	Mulig årsak	Løsning
Mikseren virker ikke	Ingen strømforsyning	Sjekk sikrings-/kretsbyteren i hjemmet ditt. Ta kontakt med Braun servicesenter dersom ingen av delene hjelper
	Kannen eller Smoothie2Go-tilbehøret er ikke festet ordentlig. Timeren viser tre bindestreker (- - -)	Sjekk at posisjonen til tilbehøret er korrekt.
Væske spruter ut av kannen	Tetningen er ikke montert korrekt, har løsnet eller endog revnet.	Påse at tetningen monteres ordentlig
	Kannelokket eller målekoppen er ikke lukket ordentlig	Lukk lokket og målekoppen
	Kannen er overfylt	Følg anbefalt maksimumsmengde i behandlingstabellen
Motorenheten beveger seg på arbeidsplaten	Gummiføttene er ikke rene	Rengjør gummifoten for å sikre godt grep
Feilkoden vises på timerdisplayet (E01, E02, E03, E04, E05)	E01 Overbelastningsvern	Slå av mikseren, fjern beholderen fra motorenheten og sjekk om bladet er blokkert. Følg anbefalt hastighet, maks påfyllingsnivå eller modusen i behandlingstabellen
	E02/E03 Varmebeskyttelsen aktiveres for å beskytte drivenheten mot overoppheting	Slå av mikseren, trekk ut kontakten og vent minst 30 minutter før driften gjenopptas. Ta kontakt med Braun servicesenter dersom feilkoden ikke forsvinner.
	E04, E05	Slå mikseren av og på igjen. Ta kontakt med Braun servicesenter dersom feilkoden ikke forsvinner.

SVENSKA

Beskrivning

1. Mätbägare
2. Kanna
3. PrecisionEdge-blad
4. Centreringsplatta
5. iTextureControl-koppling + START/STOP-knapp
6. På/Av-knapp
7. Timer
8. Belyst pekskärm
9. Motorenhet
10. Sladdförvaring (baksida)
11. Lock inkl. packning
12. Manipuleringsenhet

Smoothie2Go-blandningsset bestående av:

13. 600 ml Smoothie2Go flaskor inkl. dricklock
14. Smoothie2Go-blad inkl. packning
15. Smoothie2Go-adapter

Innan första användning

Rengör alla delar innan du använder mixern för första gången – se ”Vård och rengöring”.

(A) Använda kannan

När den slås på (6) och någon behållare (2/13) är monterad, lyser MANUAL upp och START/STOP-knappen (5) blinkar och indikerar att apparaten är redo att användas.

Genom att avlägsna mätbägaren (1) kan du tillägga ytterligare ingredienser eller vätskor vid låg hastighet (Fig. A).

Varning:

- Försök aldrig använda apparaten utan centreringsplattan (4).
- Var försiktig när du blandar heta vätskor i kannan i manuellt läge. Börja blanda på hastighet 1 för att undvika eventuella brännskador från

ånga och vätska som skvätter. Den maximalt tillåtna mängden het vätska i kannan är 1500 ml.

- Kopplingssätet kan vara varmt efter körning och ska ej vidröras.

(B) Automatiska matprogram & texturlägen

Välj först ett av de 6 automatiska matprogrammen (8) och välj sedan din önskade textur (5) för att leverera den önskade konsistensen. När du trycker på START (5) visar timern (7) den totala blandningstiden och räknar ned (Fig. B). Programmet stoppar automatiskt när nedräkningen är färdig. Tryck på valfri knapp för att stoppa programmet i förtid. Se tabell I för detaljerad användningsinformation.

Paus

Tryck på START/STOP (5) för att pausa programmet. Timern (7) och visaren (5) börjar blinka för att indikera pausläget. Tryck på START/STOP igen för att fortsätta programmet.

”Varm soppa”-funktion

När programmet **soup** + textur **smooth** kommer bladen i kannan att nå hastigheter som tar kalla ingredienser till ångheta på ca 6 minuter.

Varning: Håll inte i varma ingredienser (varmare än 25°C) när den här funktionen används. När soppor förbereds med varma förkokta ingredienser ska **medium/coarse** textur användas.

(C) Manuellt läge

När du vill starta/stoppa mixningen ska du trycka ner START/STOP-knappen (5). Timern (7) räknar upp (Fig. C). Se tabell I för detaljerad användningsinformation.

(D) Pulsläge

Pulsfunktionen kan användas för att hacka sönder stora bitar av livsmedel eller för att kontrollera matvarornas konsistens under hackningen. Pulsera vid önskad hastighet. Varkatigheten beror på hur länge du håller in START/STOP-knappen (Fig. D).

(E) Använda mätbägaren med dubbelfunktion

Använd mätbägaren (1) vid drift för att långsamt tillsätta olja genom dropphålet för att emulgera såser och salladssåser (Fig. E.a) eller enkelt tillsätta mindre mängder av vätskor (Fig. E.b).

(F) Använda manipuleringsenheten

Det hjälper till att skjuta ner oblandade ingredienser från kannans vägg och återföra tjocka blandningar till bladen innan blandning. Den medföljande manipuleringsenheten (12) kommer inte vidröra bladen när den används genom öppningen på mätbägaren (1) (Fig. F).

Observera: Den får endast användas när huvuddelen av locket är på plats.

(G) Blandning med Smoothie-2Go-flaska (som tillval)

Smoothie2Go-blandningssatsen (13, 14, 15) kan köpas i butiker, genom Braun Households webbplats eller genom att ringa kundtjänst.

Observera: När Smoothie2Go-flaskan används finns programmen smoothie och ice crush tillgängliga för användning. Smoothie2Go-flaskan får inte användas för att mixa varma matvaror eller kolsyrade vätskor. För att undvika skada får behållare inte fyllas över "max"-markeringen.

När proteindrinkar eller drycker med alkohol förbereds ska kärlet fyllas med max. 400 ml.

Se tabell II för detaljerad användningsinformation.

Auto Off

Apparaten monterad med kannan (2) stoppar automatisk mixning efter 6 minuter i manuellt läge och monterad tillsammans med Smoothie2Go-flaskan (13) efter 2 minuter. Tryck på START/STOP (5) för omstart.

Standby

Om ingen hastighet eller inget läge väljs kommer apparaten att gå över i standby-läge efter

2 minuter och alla indikatorlampor stängs av, endast timern (7) dämpas och visar "--:--". Tryck på valfri knapp eller vrid på vredet (5) för att aktivera mixern igen.

Termiskt motorskydd

Mixern är utrustad med ett värmskydd som skyddar motorn mot överhettning. Om motorn stängs av under drift ska du dra ut kontakten till mixern och låta den svalna i 30 minuter innan du använder den igen.

För bästa resultat

- Om blandningsfunktionen upphör under blandningen kan det hända att det inte finns tillräckligt med vätska för att blanda ordentligt. Tillsätt mer vätska eller sätt i manipuleringsenheten och blanda långsamt.
- Använd en låg hastighet när du mixar små mängder av livsmedel.
- När du hackar nötter, ost och kött rekommenderar vi att köra det önskade programmet/konsistensen två gånger för att uppnå önskat resultat.
- När du hackar grönsaker rekommenderar vi att tillsätta en liten mängd vatten för att förbättra cirkulationen. Sila dina hackade ingredienser när du är färdig.
- Fyll kannan i följande ordning: Vätskor, torrvaror, lövgrönsaker, mjuka ingredienser, hårda eller frusna ingredienser, isbitar. Tillsätt ingredienserna i omvänd ordning när du använder Smoothie2Go-flaskan.
- Vid mixning i manuellt läge, starta alltid i hastighet 1 och öka sakta till önskad hastighet.
- När fasta ingredienser hackas (som t.ex. parmesan, choklad eller kött), skär upp dem i små bitar (3 cm).

(H) Skötsel och rengöring

Vi rekommenderar att rengöra kannan med hjälp av CLEAN-programmet för att förlänga livslängden. Programmet kommer automatiskt att stoppas när cykeln är klar.

Fyll kannan (2) halvvägs med vatten, tillsätt ett par droppar diskmedel och följ stegen som beskrivs (Fig. H). Samma förfarande gäller för Smoothie2Go-flaskan (13).

För bästa resultat, kör CLEAN-programmet direkt efter användning. Se till att skölja och lufttorka kannan noggrant efter att programmet slutförts.

Djuprengöring

Vi rekommenderar att utföra en djuprengöring av kannan varje månad med en ättikslösning för att avlägsna matrester och fläckar.

Förbered ättikslösningen i kannan: blanda 500 ml ättika (5% syra) i 500 ml vatten (1:1 förhå-

lande) och starta CLEAN-programmet. Låt blandningen stå i kannan i maximalt 5 minuter. Skölj kannan väl efter varje djuprengöring och låt den lufttorka.

Garanti och underhåll

Se den separata garantin och servicebroschyren eller gå till www.braunhousehold.com för utförlig information.

Felsökningsguide

Problem	Möjlig orsak	Lösning
Mixern fungerar inte	Ingen ström	Kontrollera säkringen/krets-brytaren i ditt hem. Om inget av ovanstående fungerar ska du kontakta Brauns kundservice
	Kannan eller Smooth2Go-tillbehöret är inte korrekt fäst. Timern visar tre streck (- - -)	Kontrollera att tillbehöret är rätt placerat
Vätskan stänker upp ur kannan	Packningen är inte korrekt monterad sitter löst eller är skadad	Se till att packningen är korrekt monterad
	Kannans lock eller mätbägaren är inte korrekt förslutna	Stäng locket och mätbägaren
	Kannan är överfull	Följ rekommendationerna för maximal påfyllning i bearbetningstabellen
Motorenheten flyttar runt på bänkskivan	Gummifötterna är inte rengjorda	Rengör gummifötterna för att säkerställa bra grepp
Felkod visas på timerdisplayen (E01, E02, E03, E04, E05)	E01 Överbelastningsskydd	Stäng av mixern, avlägsna behållaren från motorenheten och kontrollera om bladen är blockerade. Följ rekommenderad hastighet, max. påfyllningskapacitet eller läge i bearbetningstabellen
	E02/E03 Värmeskyddet aktiveras för att skydda drivenheten från överhettning	Stäng av mixern, koppla ur och vänta i minst 30 minuter innan den tas i drift igen. Kontakta Brauns kundservice om felkoden inte försvinner.
	E04, E05	Stäng av mixern och sätt på den igen. Kontakta Brauns kundservice om felkoden inte försvinner.

SUOMI

Kuvaus

1. Mittakorkki
2. Kannu
3. PrecisionEdge-terä
4. Keskilevy
5. iTextureControl-asteikko + START/STOP-painike
6. Virtakytkin
7. Ajastin
8. Valaistu kosketusnäyttö
9. Moottorialusta
10. Johdon säilytystila (takana)
11. Kansi ml. tiiviste
12. Sulloin

Smoothie2Go-sekoitussarja koostuu seuraavista:

13. 600 ml:n Smoothie2Go-pulloa ja juomakantta
14. Smoothie2Go-terä ja tiiviste
15. Smoothie2Go-sovitin

Ennen ensimmäistä käyttöä

Puhdista kaikki osat ennen sekoittimen ensimmäistä käyttökertaa - katso kohta "Hoito ja puhdistus".

(A) Kannun käyttäminen

Kun kytketty päälle (6) ja jokin astia (2/13) on paikoillaan, MANUAL syttyy ja START/STOP-painike (5) vilkkuu merkkinä siitä, että laite on käyttövalmis.

Kun poistat mittakorkin (1), voit lisätä aineksia tai nesteitä hitaalla nopeudella (Fig. A).

Varoitus:

- Älä koskaan yritä käyttää laitetta ilman keskilevyä (4).
- Ole varovainen sekoittaessasi kuumia nesteitä kannussa manuaalisella tilalla. Aloita

sekoittaminen nopeudella 1 välttääksesi mahdolliset höyrystä ja roiskeista johtuvat palovammat. Suurin sallittu kuumien nesteiden määrä kannussa on 1500 ml.

- Kytkimen kanta voi olla kuuma käytön jälkeen – ei saa koskea.

(B) Automaattinen elintarvikkeiden prosessointi ja hienous-tilat

Valitse ensin yksi kuudesta automaattisesta elintarvikeohjelmasta (8) ja valitse sitten haluamasi hienous (5), joka tuottaa haluamaasi paksuutta. Kun painat START (5), ajastin (7) näyttää sekoituksen kokonaisajan ja laskee alaspäin (Fig. B). Ohjelma lakkaa automaattisesti, kun laskenta päättyy. Voit pysäyttää ohjelman ennen sitä painamalla mitä tahansa painiketta. Yksityiskohtaiset prosessointiohjeet ovat taulukossa I.

Keskeyttäminen

Voit keskeyttää ohjelman painamalla START/STOP (5). Ajastin (7) ja asteikko (5) alkavat vilkkua merkkinä keskeyttämisestä. Voit jatkaa ohjelmaa painamalla START/STOP uudelleen.

Hot Soup -toiminto

Kun käytät ohjelmaa **soup** ja hienoutta **smooth**, kannussa olevien terien nopeus on niin suuri, että kylmät ainekset kuumenevat höyryväviksi noin 6 minuutissa.

Varoitus: Älä käsittele kuumia aineksia (yli 25 °C) tällä toiminnolla. Kun valmistat keittoja kuumista valmiiksi keitetyistä aineksista, valitse hienoudeksi **medium/coarse**.

(C) Manuaalinen tila

Sekoittaminen lopetetaan painamalla START/STOP-painiketta (5). Ajastin (7) laskee ylöspäin (Fig. C). Yksityiskohtaiset prosessointiohjeet ovat taulukossa I.

(D) Pulssitila

Pulssitilalla voidaan pilkkoa suurempia ruokakappaleita sekä säätää ruoan hienoutta pilkot-

taessa. Käytä pulssia haluamallasi nopeudella. Sen kesto riippuu siitä, kauanko painat START/STOP-painiketta (Fig. D).

(E) Kaksitoimisen mittakorkin käyttö

Lisää käytön aikana mittakorkilla (1) öljyä hitaasti täyttöaukon kautta emulgoidaksesi kastikkeita (Fig. E.a) tai lisää pieniä nestemääriä hitaasti (Fig. E.b).

(F) Sulloimen käyttö

Sekoittamattomat ainekset kannattaa painaa alas kannun seinämiltä ja ohjata paksut seokset terille sekoitettaessa. Toimitukseen kuuluva sulloin (12) ei kosketa terää, kun sitä käytetään mittakorkin aukon kautta (1) (Fig. F).

Huomautus: Sitä saa käyttää vain, kun kannen pääosa on paikoillaan.

(G) Sekoittaminen Smoothie2Go-pullolla (lisävaruste)

Smoothie2Go-sekoitussarja (13,14,15) vaan sen voi hankkia kaupasta, Braun Household-sivustolta tai soittamalla asiakaspalveluun.

Huomautus: Smoothie2Go-pulloa käytettäessä voidaan käyttää ohjelmia **smoothie** ja **ice crush**. Smoothie2Go-pullossa ei voi sekoittaa kuumia ruokia eikä hiilihapotettuja nesteitä. Älä täytä astiaa max-merkintää korkeammalle välttääksesi vauriot.

Kun valmistat alkoholia sisältäviä proteiinipirtelöitä tai juomia, älä täytä yli 400 ml:n maksimin.

Yksityiskohtaiset prosessointiohjeet ovat taulukossa II.

Automaattinen sammutus

Kun laitteeseen on kiinnitetty kannu (2), se lakkaa sekoittamatta automaattisesti 6 minuutin prosessointiajan kuluttua manuaalisessa tilassa, ja kun siinä on Smoothie2Go-pullo (13), prosessointi lakkaa 2 minuutin kuluttua. Voit käynnistää toiminnan uudelleen painamalla START/STOP (5).

Valmiustila

Jos nopeutta tai tilaa ei valita, laite siirtyy valmiustilaan automaattisesti 2 minuutin kuluttaja ja kaikki merkkivalot sammuvat; ainoastaan ajastin himmenee ja näyttää „--:--„. Sekoitin aktivoidaan uudelleen painamalla mitä tahansa painiketta tai kääntämällä asteikkoa (5).

Moottorin ylikuumenemissuoja

Sekoittimessa on moottorisuoja, joka estää moottoria ylikuumenemasta. Jos moottori sammuu käytön aikana, irrota sekoitin pistorasista ja anna sen jäähtyä vähintään 30 minuuttia, ennen kuin jatkat sekoittamista.

Parhaat tulokset

- Jos sekoittaminen loppuu kesken kaiken, nestettä ei ehkä ole riittävästi tehokkaaseen sekoittamiseen. Lisää nestettä tai laita survoon paikoilleen ja sekoita hitaasti.
- Käytä pienten ruokamäärien valmistukseen matalaa nopeutta.
- Kun pilkot pähkinöitä, juustoa tai lihaa, suosittelemme suorittamaan valitun ohjelman/hienouden kahdesti toivotun tuloksen saavuttamiseksi.
- Kun pilkot vihanneksia, suosittelemme lisäämään hieman vettä kierron parantamiseksi. Kaada lopuksi vesi pois pilkotuista vihanneksista.
- Täytä kannu seuraavassa järjestyksessä: nesteet, kuivat ainekset, vihreät lehdet, pehmeät ainekset, kovat tai jäädytetyt ainekset, jääkuutiot. Täytä ainekset Smoothie2Go-pulloon vastakkaisessa järjestyksessä.
- Jos sekoitat manuaalisessa tilassa, aloita aina nopeudella 1 ja kiihdytä hitaasti toivottuun nopeuteen.
- Kun pilkot kiinteitä aineksia (kuten parmesaani, suklaa tai liha), leikkaa ne pieniksi kappaleiksi (3 cm).

(H) Hoito ja puhdistus

Suosittellemme puhdistamaan kannun CLEAN-ohjelmalla sen käyttöänsä pidentämiseksi. Ohjelma pysähtyy automaattisesti jakson lopussa.

Täytä kannu (2) puolilleen vedellä, lisää muutama pisara astianpesuainetta ja noudata kohdan (Fig. H) ohjeita. Sama koskee Smoothie2Go-pulloa (13).

Saat parhaat tulokset suorittamalla CLEAN-ohjelman heti käytön jälkeen. Muista huuhdella ja ilmakuivata kannu huolella ohjelman jälkeen.

Syväpuhdistus

Suosittelimme syväpuhdistamaan kannun kuukausittain etikkaliuksella elintarvikkejäänösten ja tahrojen poistamiseksi.

Valmistele kannussa etikkaliuos: laimenna 500 ml etikkaa (5 % happoa) 500 ml:lla vettä (suhhteessa 1:1) ja käynnistä CLEAN-ohjelma. Anna seoksen seistä kannussa noin 5 minuuttia. Huuhtelee kannu huolella syväpuhdistuksen jälkeen ja anna sen ilmakuivua.

Takuu ja huolto

Tarkempia tietoja on erillisessä takuu- ja huoltotehtisessä ja osoitteessa www.braunhousehold.com.

Vianetsintäopas

Ongelma	Mahdollinen syy	Ratkaisu
Sekoitin ei toimi	Ei virtaa	Tarkista kotisi sulake/virtakytin. Jos yllä oleva ei toimi, ota yhteys Braunin asiakaspalveluun
	Kannu tai Smoothie2Go-lisävaruste ei ole kunnolla paikollaan. Ajastimessa näkyy kolme viivaa (- - -)	Tarkista lisävarusteen asento
Kannusta loiskuu nestettä	Tiiviste on asennettu virheellisesti, löysällä tai repeytynyt	Varmista, että tiiviste on asennettu kunnolla
	Kannun kansi tai mittakorkki ei ole suljettu kunnolla	Sulje kansi ja mittakorkki
	Kannu on liian täynnä	Noudata prosessointitaulukon suurimman määrän suosituksia
Moottorialusta liikkuu pöydällä	Kumijalat eivät ole puhtaat	Puhdista kumijalat taataksesi hyvän pidon
Ajastinnäytössä on vikakoodi (E01, E02, E03, E04, E05)	E01 Ylikuormitussuoja	Sammuta sekoitin, irrota astia moottorialustasta ja tarkista, onko terä tukossa. Noudata prosessointitaulukossa suositeltua nopeutta, suurinta täyttömäärää tai tilaa
	E02/E03 Ylikuumenemissuoja on aktivoitunut moottorin suojelemissiksi ylikuumenemiseltä	Sammuta sekoitin, irrota se pistorasiasta ja odota vähintään 30 minuuttia, ennen kuin jatkat käyttöä. Jos vikakoodi ei poistu, ota yhteyttä Braunin asiakaspalveluun
	E04, E05	Sammuta sekoitin ja käynnistä se uudelleen Jos vikakoodi ei poistu, ota yhteyttä Braunin asiakaspalveluun

POLSKI

Opis urządzenia

1. Miarka
2. Kielich
3. Ostrze PrecisionEdge
4. Podkładka centrująca
5. Pokrętko i TextureControl i przycisk START/STOP
6. Przełącznik wł./wył.
7. Minutnik
8. Podświetlany wyświetlacz dotykowy
9. Podstawa silnika
10. Schowek na przewód (tylna strona)
11. Pokrywa z uszczelką
12. Mieszadło

Zestaw do blendowania Smoothie2Go składający się z następujących elementów:

13. 600 ml Smoothie2Go z pokrywkami do picia
14. Ostrze Smoothie2Go z uszczelką
15. Adapter Smoothie2Go

Przed pierwszym użyciem

Przed pierwszym użyciem należy umyć wszystkie części blendera — patrz „Konserwacja i czyszczenie”.

(A) Używanie kielicha

Po włączeniu (6) i złożeniu dowolnego pojemnika (2/13) zapala się dioda MANUAL i miga przycisk START/STOP (5), co oznacza, że urządzenie jest gotowe do pracy.

Zdejmując miarkę (1), można dodawać kolejne składniki lub płyny na niskich obrotach (Fig. A).

Uwaga:

- Nigdy nie wolno próbować obsługiwać urządzenia bez podkładki centrującej (4).

- Należy zachować ostrożność podczas mieszania gorących płynów w kielichu przy użyciu trybu ręcznego. Rozpocząć blendowanie przy prędkości 1, aby uniknąć poparzeń spowodowanych wydostającą się parą i rozpryskami. Maksymalna dopuszczalna objętość gorących płynnych składników w kielichu wynosi 1500 ml.
- Gniazdo sprzęgu może być gorące po pracy — nie dotykać.

(B) Automatyczne programy przyrządzania i stopnie rozdrobnienia

Najpierw należy wybrać jeden z 6 automatycznych programów przyrządzania (8), a następnie wybrać żadaną konsystencję (5), aby uzyskać preferowaną konsystencję. Po naciśnięciu przycisku START (5) minutnik (7) pokaże całkowity czas blendowania i zacznie odliczanie w dół (Fig. B). Program zatrzyma się automatycznie po zakończeniu odliczania. Aby zatrzymać program z wyprzedzeniem, należy nacisnąć dowolny przycisk. Szczegółowe instrukcje przyrządzania zawiera tabela I.

Wstrzymanie

Aby wstrzymać program, należy nacisnąć przycisk START/STOP (5). Minutnik (7) i pokrętko (5) zaczną migać, wskazując tryb wstrzymania. Aby kontynuować program, należy ponownie nacisnąć przycisk START/STOP.

Funkcja gorącej zupy

W programie **soup** przy stopniu rozdrobnienia **smooth** ostrza w kielichu osiągają prędkość wystarczającą do doprowadzenia zimnych składników do stanu gorącej pary w ciągu około 6 minut.

Uwaga: Podczas korzystania z tej funkcji nie należy wkładać gorących składników (cieplejszych niż 25°C). Podczas przygotowywania zup z gorącymi, gotowanymi składnikami należy używać stopnia rozdrobnienia **medium/coarse**.

(C) Tryb ręczny

Aby rozpocząć/zatrzymać mieszanie, należy nacisnąć przycisk START/STOP (5). Minutnik (7) zacznie odliczanie w górę (Fig. C). Szczegółowe instrukcje przyrządzania zawiera tabela I.

(D) Tryb pulsacyjny

Trybu pulsacyjnego można używać do rozdzielania większych kawałków produktów albo do kontrolowania rozdrobnienia produktów. Tryby pulsacyjnego można używać przy dowolnej prędkości. Czas blendowania zależy od tego, jak długo naciśnięty jest przycisk START/STOP (Fig. D).

(E) Stosowanie miarki dwufunkcyjnej

Podczas obsługi należy używać miarki (1) w celu powolnego dodawania oleju przez otwór w celu zemulgowania sosów i dressingów (Fig. E.a) lub łatwego dodawania małych ilości płynów (Fig. E.b).

(F) Stosowanie mieszadła

Pomaga ono odepchnąć niez mieszane składniki od ścianek kielicha i przybliżyć gęste mieszanki do ostrzy podczas miksowania. Dostarczone mieszadło (12) nie dotknie ostrza, gdy będzie używane przez otwór w miarce (1) (Fig. F).

Uwaga: Można go używać tylko wtedy, gdy założona jest główna część pokrywy.

(G) Blendowanie za pomocą butelki Smoothie2Go (dostępnej opcjonalnie)

Zestaw do blendowania Smoothie2Go (13, 14, 15) można go nabyć w sklepach, na stronie internetowej Braun Household lub telefonicznie za pośrednictwem Biura Obsługi Klienta.

Uwaga: Podczas korzystania z butelki Smoothie2Go dostępne są programy **smoothie** i **ice crush**. Butelki Smoothie2Go nie można używać do blendowania produktów gorących ani napo-

jów gazowanych. Aby uniknąć uszkodzeń, nie należy napełniać butelki powyżej oznaczenia „max”.

Podczas przygotowywania koktajli proteiny i napojów z dodatkiem alkoholu nie należy przekraczać maksymalnej objętości 400 ml.

Szczegółowe instrukcje przyrządzania zawiera tabela II.

Automatyczne wyłączenie

Urządzenie z założonym kielichem (2) przestaje automatycznie blendować po 6 minutach w trybie ręcznym, a z założoną butelką Smoothie2Go (13) po 2 minutach. Aby ponownie rozpocząć pracę, należy nacisnąć przycisk START/STOP (5).

Stan gotowości

Jeśli nie zostanie wybrana prędkość ani tryb pracy, urządzenie automatycznie przejdzie w tryb gotowości po 2 minutach, wszystkie kontrolki zgasną. Minutnik (7) zostanie przyciemniony i będzie wskazywać „--:--”. Aby ponownie aktywować blender, należy nacisnąć dowolny przycisk lub obrócić pokrętko (5).

Zabezpieczenie silnika przed przegrzaniem

Blender wyposażony jest w zabezpieczenie silnika, które chroni go przed przegrzaniem. Jeśli silnik wyłączy się podczas pracy, należy odłączyć wtyczkę blendera i pozostawić go do ostygnięcia na co najmniej 30 minut przed wznowieniem blendowania.

W celu uzyskania najlepszych efektów

- Jeśli blendowanie ulegnie zatrzymaniu, może to wskazywać na niewystarczającą ilość płynu. Należy dolać jeszcze trochę płynu lub włożyć mieszadło i powoli mieszać.
- Podczas przygotowywania małych porcji należy używać niskiej prędkości.
- W przypadku siekania orzechów, sera i mięsa zalecamy dwukrotne uruchomienie wybranego programu/stopnia rozdrobnienia w celu

uzyskania odpowiednich rezultatów.

- Podczas siekania warzyw zalecamy dodanie niewielkiej ilości wody, aby ułatwić mieszanie. Po zakończeniu należy odcedzić posiekane składniki.
- Kielich należy napełniać w następującej kolejności: Płyny, produkty suche, warzywa liściaste, składniki miękkie, składniki twarde lub mrożone, kostki lodu. Butelkę Smoothie2Go należy napełniać składnikami w odwrotnej kolejności.
- W przypadku blendowania w trybie ręcznym należy zawsze zaczynać od prędkości 1 i powoli zwiększać do odpowiedniej prędkości.
- W przypadku siekania składników o stałej konsystencji (takich jak parmezan, czekolada lub mięso) należy pokroić je na małe kawałki (3 cm).

(H) Konserwacja i czyszczenie

Aby przedłużyć jego żywotność kielicha, zalecamy jego czyszczenie za pomocą programu CLEAN. Program zostanie automatycznie zatrzymany po zakończeniu cyklu.

Napełnić kielich (2) do połowy wodą, dodać kilka kropel mydła do mycia naczyń i wykonać czynności zgodnie z opisem (Fig. H). Taka sama procedura dotyczy butelki Smoothie2Go (13).

Aby uzyskać najlepsze rezultaty, należy uruchomić program CLEAN bezpośrednio po użyciu blendera. Po zakończeniu programu należy dokładnie wypłukać i osuszyć kielich.

Dokładne mycie

Zalecamy comiesięczne dokładne mycie kielicha roztworem octu w celu usunięcia resztek jedzenia i plam.

Przygotować roztwór octu w kielichu: rozcieńczyć 500 ml octu (5%) w 500 ml wody (w stosunku 1:1) i uruchomić program CLEAN. Pozostawić mieszaninę w kielichu na maksymalnie 5 minut. Po każdym dokładnym myciu należy dobrze wypłukać kielich i pozostawić go do wyschnięcia.

Gwarancja i serwis

W celu uzyskania szczegółowych informacji zapoznaj się z treścią oddzielnej broszury dotyczącej gwarancji i serwisu lub odwiedź witrynę www.braunhousehold.com.

Rozwiązywanie problemów

Problem	Możliwa przyczyna	Rozwiązanie
Blender nie działa.	Brak zasilania	Sprawdzić bezpieczniki w mieszkaniu. Jeśli to nie pomoże, skontaktować się z Centrum Obsługi Klienta Braun.
	Kielich lub przystawka Smoothie2Go nie są prawidłowo zamocowane. Minutnik pokazuje trzy kreski (- - -).	Sprawdzić prawidłowe położenie przystawki.
Płyn wydostaje się z kielicha.	Uszczelka nie jest prawidłowo zamontowana, jest poluzowana lub uszkodzona.	Upewnić się, że uszczelka jest prawidłowo zamontowana.
	Pokrywka kielicha lub miarka są nieprawidłowo zamknięte.	Zamknąć pokrywę i miarkę.
	Kielich jest przepełniony.	Przestrzegać podanych w tabeli przyrządzenia zaleceń dotyczących maksymalnej ilości.
Podstawa silnika przesuwa się po blacie.	Gumowe nóżki nie są czyste.	Wyczyścić gumowe nóżki, aby zapewnić dobrą przyczepność.
Na wyświetlaczu minutnika jest wyświetlany kod błędu (E01, E02, E03, E04, E05).	E01 Zabezpieczenie przed przeciążeniem	Wyłączyć blender, zdjąć kielich z podstawy silnika i sprawdzić, czy ostrze jest zablokowane. Przestrzegać podanej w tabeli przyrządzenia zalecanej prędkości obrotowej, maksymalnej pojemności napełniania lub trybu pracy.
	E02/E03 Zabezpieczenie przed przegrzaniem jest aktywowane w celu ochrony napędu przed przegrzaniem.	Wyłączyć blender, wyjąć wtyczkę z gniazdka i odczekać co najmniej 30 minut przed wznowieniem pracy. Jeżeli kod błędu nie zniknie, skontaktować się z Biurem Obsługi Klienta Braun.
	E04, E05	Wyłączyć i ponownie włączyć blender. Jeżeli kod błędu nie zniknie, skontaktować się z Biurem Obsługi Klienta Braun.

ČESKÝ

Popis

1. Odměrné víčko
2. Nádoba
3. Nůž PrecisionEdge
4. Středicí podložka
5. Volič iTextureControl + tlačítko START/STOP
6. Vypínač
7. Časovač
8. Osvětlený dotykový displej
9. Základna s motorem
10. Úložný prostor pro síťovou zástrčku (zadní strana)
11. Víčko včetně těsnění
12. Pěchovadlo

Mixovací sada Smoothie2Go tvořená:

13. Láhev 600 ml Smoothie2Go vč. víček na pití
14. Nůž Smoothie2Go vč. těsnění
15. Adaptér Smoothie2Go

Před prvním použitím

Před prvním použitím mixéru očistěte všechny díly – viz „Péče a čištění“.

(A) Používání nádoby

Když je zapnutý (6) a je namontovaná jakákoliv nádoba (2/13), tlačítko MANUAL svítí a tlačítko START/STOP (5) bliká, a tím indikují, že přístroj je připravený k použití.

Po sundání odměrného víčka (1) můžete při nízké rychlosti přidávat další ingredience nebo kapaliny (Fig. A).

Pozor:

- Nikdy nepracujte s přístrojem bez středicí podložky (4).
- V ručním režimu buďte opatrní při mixování horkých kapalin v nádobě. Mixování začněte

při rychlosti 1, aby nedošlo k popálení unikající párou a stříkající vodou. Maximální přípustné množství horké kapaliny a ingrediencí v nádobě je 1500 ml.

- Spojovací sedlo může po skončení mixování horké. Nedotýkejte se ho.

(B) Automatické potravinové programy a režimy konzistence

Nejprve zvolte jeden ze 6 automatických potravinových programů (8) a pak zvolte požadovanou konzistenci (5). Jednou stisknete tlačítko START (5). Časovač (7) ukazuje celkovou dobu mixování a odpočítává (Fig. B). Program se automaticky zastaví, když odpočítávání skončí. Pokud chcete program zastavit dříve, stiskněte jakékoliv tlačítko. Podrobné pokyny k přípravě naleznete v tabulce I.

Pauza

Program přerušíte stisknutím tlačítka START/STOP (5). Časovač (7) a volič (5) začnou blikat a indikují režim pauzy. Dalším stisknutím tlačítka START/STOP bude program pokračovat.

Funkce „Horká polévka“

Když používáte program **soup** (polévka) + konzistence **smooth** (hladká), nože v nádobě se otáčejí dostatečně rychle, aby se studené ingredience uvedly do varu asi za 6 minut.

Pozor: Když používáte tuto funkci, nevkładejte horké ingredience (teplejší než 25 °C). Při přípravě polévek s horkými předvařenými ingrediencemi použijte konzistenci **medium/coarse** (střední/hrubá).

(C) Ruční režim

Mixování spustíte/zastavíte stisknutím tlačítka START/STOP (5). Časovač (7) počítá (Fig. C). Podrobné pokyny k přípravě naleznete v tabulce I.

(D) Pulzní režim

Pulzní režim lze použít k rozmixování větších kousků potravin nebo k uhlídání struktury potravin při sekání. Pulzuje při jakékoliv požadované rychlosti. Doba trvání závisí na tom, jak dlouho držíte stisknuté tlačítko START/STOP (Fig. D).

(E) Použití dvojitého funkčního odměrného víčka

Během provozu používejte odměrné víčko (1) k pomalému přidávání oleje odkapávacím otvorem a emulgujte omáčky a dresinky (Fig. E.a), nebo snadno přidávejte malé množství kapalin (Fig. E.b).

(F) Používání pěchovadla

Pomáhá odtlačit nesmíchané ingredience od stěny nádoby a posunout hustou směs k nožům během mixování. Dodané pěchovadlo (12) se nedotkne nože, pokud ho používáte v otvoru odměrného víčka (1) (Fig. F).

Poznámka: Smí se používat, jen když je hlavní část víčka na svém místě.

(G) Mixování v láhvi Smoothie2Go (dostupná volitelně)

Mixovací sada Smoothie2Go (13, 14, 15) lze ji zakoupit v obchodech, na webové stránce Braun Household nebo zavoláním do Zákaznického servisu.

Poznámka: Když používáte láhev Smoothie2Go, můžete používat programy **smoothie** a **ice crush** (drcení ledu). Láhev Smoothie2Go se nesmí používat k mixování horkých potravin nebo perlivých kapalin. Aby nedošlo k poškození, nepiňte nádobu nad značku „max“.

Při přípravě proteinových koktejlů nebo alkoholických drinků naplňte max. 400 ml.

Podrobné pokyny k přípravě naleznete v tabulce II.

Automatické vypnutí

Když je na přístroji namontovaná nádoba (2), mixování se automaticky zastaví po 6 minutách provozu v ručním režimu, a když je namontovaná láhev Smoothie2Go (13), zastaví se po 2 minutách. Stisknutím tlačítka START/STOP (5) ho znovu zapnete.

Pohotovostní režim

Pokud není zvolená rychlost nebo režim, přístroj automaticky přejde do pohotovostního režimu po 2 minutách a všechny kontrolky zhasnou.

Pouze časovač (7) se ztlumí a ukazuje „--:--“. Pokud chcete znovu aktivovat mixér, stiskněte jakékoliv tlačítko, nebo pohněte voličem (5).

Tepelná ochrana motoru

Mixér je vybaven tepelnou ochranou, která chrání motor před přehřátím. Pokud se motor vypne během provozu, odpojte mixér ze zásuvky a nechte ho minimálně 30 minut vychladnout před dalším mixováním.

Pro co nejlepší výsledek

- Pokud se mixování zastaví během probíhajícího mixování, možná není dostatečné množství tekutin pro účinné rozmixování. Přidejte trochu kapaliny, nebo vložte pěchovadlo a pomalu s ním hýbejte.
- Pro přípravu malých množství potravin použijte nízkou úroveň rychlosti.
- Při drcení ořechů, krájení sýru a masa doporučujeme použít zvolený program/konzistenci dvakrát, abyste dosáhli požadovaných výsledků.
- Při krájení zeleniny doporučujeme přidat malé množství vody, aby se zlepšila cirkulace. Po skončení nakrájené ingredience zced'te.
- Plňte nádobu v následujícím pořadí: Kapaliny, suché produkty, listnatou zeleninu, měkké ingredience, tvrdé nebo zmrzlé ingredience, ledové kostky. Naplňte ingredience v obráceném pořadí do láhve Smoothie2Go.
- Pokud mixujete v ručním režimu, vždy začněte na rychlosti 1 a pomalu ji zvyšujte na požadovanou hodnotu.
- Při krájení tuhých ingrediencí (například parmazán, čokoláda nebo maso) je nejprve nakrájejte na malé kousky (3 cm).

(H) Péče a čištění

Doporučujeme čistit nádobu pomocí programu CLEAN (čištění), aby se prodloužila životnost. Program se automaticky zastaví po skončení cyklu.

Naplňte nádobu (2) z poloviny vodou, přidejte pár kousků mýdla na nádobí a postupujte podle uvedených kroků (Fig. H). Stejný postup použijte na láhev Smoothie2Go (13).

Pro dosažení nejlepších výsledků spust'te

program CLEAN (čištění) ihned po použití. Po skončení programu nádobu důkladně propláchněte a vysušte vzduchem.

Důkladné čištění

Doporučujeme provádět důkladné čištění nádoby jednou měsíčně pomocí octového roztoku, abyste odstranili zbytky potravin a skvrny.

Příprava octového roztoku v nádobě: nařed'te 500 ml octa (5% kyselina) v 500 ml vody (poměr

1:1) a spus'tte program CLEAN (čištění). Nechte směs stát v nádobě maximálně 5 minut. Dobře propláchněte nádobu po každém důkladném čištění a nechte ji vyschnout.

Záruka a servis

Podrobné informace najdete v samostatném záručním a servisním dokumentu, nebo navštivte www.braunhousehold.com.

Průvodce odstraňováním poruch

Problém	Potenciální příčina	Řešení
Mixér nefunguje	Napájení není k dispozici	Zkontrolujte pojistku/jistič ve vašem domě. Pokud nic z výše uvedeného nepomůže, kontaktujte zákaznický servis Braun
	Nádoba nebo nástavec Smoothie2Go nejsou řádně namontované. Časovač ukazuje tři pomlčky (- - -)	Zkontrolujte polohu příslušenství
Kapalina stříká z nádoby	Těsnění není řádně namontované, je volné nebo dokonce roztržené	Řádně namontujte těsnění
	Víčko nádoby nebo odměrné víčko nejsou řádně zavřené	Zavřete víčko a odměrné víčko
	Nádoba je přeplněná	Dodržujte maximální doporučené množství v procesní tabulce
Základna s motorem se pohybuje po pultu	Pryžové nohy nejsou čisté	Vyčistěte pryžové nohy, aby měly dobrou přilnavost
Na displeji časovače je zobrazený chybový kód (E01, E02, E03, E04, E05)	E01 Ochrana proti přetížení	Vypněte mixér, sundejte nádobu ze základny s motorem a zkontrolujte, jestli není zablokovaný. Dodržujte doporučenou rychlost, maximální množství, nebo režim v procesní tabulce
	E02/E03 Aktivovala se tepelná ochrana, aby chránila hnací jednotku před přehřátím	Vypněte mixér, odpojte ho a počkejte nejméně 30 minut, než obnovíte provoz. Pokud chybový kód nezmizí, kontaktujte zákaznický servis Braun
	E04, E05	Vypněte mixér a znovu ho zapněte. Pokud chybový kód nezmizí, kontaktujte zákaznický servis Braun

SLOVENSKÝ

Popis

1. Odmerka
2. Džbán
3. Čepel' PrecisionEdge
4. Centrovacia podložka
5. Volič iTextureControl + tlačidlo START/STOP
6. Vypínač
7. Časovač
8. Podsvietený dotykový displej
9. Základňa motora
10. Priestor na uloženie kábla (zadná strana)
11. Veko vrátane tesnenia
12. Tyčka

Miešacia súprava Smoothie2Go obsahuje:

13. 600 ml fľaše Smoothie2Go vrátane viečok na pitie
14. Čepel' Smoothie2Go vrátane tesnenia
15. Adaptér Smoothie2Go

Pred prvým použitím

Pred prvým použitím vyčistite všetky súčasti mixéru – pozrite si tému „Starostlivosť a čistenie“.

(A) Používanie džbánu

Po zapnutí (6) a nasadení ľubovoľnej nádoby (2/13) sa rozsvieti nápis MANUAL a bude blikať tlačidlo START/STOP (5), čo znamená, že spotrebič je pripravený na použitie.

Po odstránení odmerky (1) môžete pri nízkej rýchlosti (Fig. A) pridávať ďalšie prísady alebo tekutiny.

Výstraha:

- Nikdy sa nepokúšajte používať spotrebič bez centrovacej podložky (4).
- Pri miešaní horúcich tekutín v džbáne pomocou manuálneho režimu dávajte pozor. Začnite

miešať pri rýchlosti 1, aby ste sa vyhli možným popáleninám v dôsledku unikajúcej pary a postriekania. Maximálne povolené množstvo horúcich tekutých prísad v džbáne je 1500 ml.

- Spojovacie sedlo môže byť po činnosti horúce – nedotýkajte sa ho.

(B) Automatické potravinové programy a textúrové režimy

Najskôr vyberte jeden zo 6 automatických potravinových programov (8) a potom vyberte požadovanú textúru (5), aby ste dosiahli požadovanú konzistenciu. Po stlačení tlačidla START (5) časovač (7) zobrazí celkový čas miešania a odpočítava čas (Fig. B). Po ukončení odpočítavania sa program automaticky zastaví. Ak chcete zastaviť program ešte predtým, stlačte ľubovoľné tlačidlo. Podrobné pokyny k spracovaniu nájdete v tabuľke I.

Pozastavenie

Ak chcete program pozastaviť, stlačte tlačidlo START/STOP (5). Časovač (7) a volič (5) začnú blikať, čo indikuje režim pozastavenia. Ak chcete v programe pokračovať, znovu stlačte tlačidlo START/STOP.

Funkcia „Horúca polievka“

Pri používaní programu soup + smooth textúra, čepele v džbáne dosiahnu rýchlosť, ktorá je dostatočne vysoká na to, aby sa studené prísady zahriali parou asi za 6 minút.

Výstraha: Pri používaní tejto funkcie nevkladajte horúce prísady (teplejšie ako 25 °C). Pri príprave polievok s horúcimi predvarenými prísadami používajte textúru medium/coarse.

(C) Manuálny režim

Na spustenie/zastavenie miešania stlačte tlačidlo START/STOP (5). Časovač (7) odpočítava (Fig. C). Podrobné pokyny k spracovaniu nájdete v tabuľke I.

(D) Režim impulzu

Režim impulzu sa dá použiť na rozdelenie väčších kusov potravín alebo na ovládanie text-

úry potravín pri sekaní. Pulzujte ľubovoľnou požadovanou rýchlosťou. Trvanie závisí od toho, ako dlho je stlačené tlačidlo START/STOP (Fig. D).

(E) Používanie dvojfunkčnej odmerky

Počas prevádzky použite odmerku (1) na pomalé prilievanie oleja cez odkvapkávací otvor, aby ste emulgovali omáčky a dresingy (Fig. E.a) alebo ľahko pridali malé množstvo tekutín (Fig. E.b).

(F) Používanie tyčky

Pomáha zatláčať nezmiešané prísady zo steny džbánu a počas miešania prenášať husté zmesi na čepele. Dodaná tyčka (12) sa nebude dotýkať čepele, ak ju použijete cez otvor odmerky (1) (Fig. F).

Poznámka: Musí sa používať iba vtedy, keď je hlavná časť veka na svojom mieste.

(G) Miešanie s fľašou Smoothie-2Go (k dispozícii voliteľne)

Miešacia súprava Smoothie2Go (13,14,15) môžete si ju zakúpiť v obchodoch, prostredníctvom webovej stránky Braun Household alebo zavolaním na linku zákazníckeho servisu.

Poznámka: Pri používaní fľaše Smoothie2Go sú k dispozícii programy smoothie a ice crush. Fľaša Smoothie2Go sa nemôže používať na mixovanie horúcich potravín alebo perlivých tekutín. Aby nedošlo k poškodeniu, nenapĺňajte nádobu nad značku „max“.

Pri príprave proteínových miešaných nápojov alebo nápojov s alkoholom nenapĺňajte za hranicu max. 400 ml.

Podrobné pokyny k spracovaniu nájdete v tabuľke II.

Automatické vypnutie

Spotrebič zostavený so džbánom (2) prestane automaticky miešať po 6 minútach času prevádzky v manuálnom režime a zostavený s fľašou Smoothie2Go (13) po 2 minútach. Ak

chcete znovu spustiť činnosť, stlačte tlačidlo START/STOP (5).

Pohotovostný režim

Pokiaľ nie je zvolená žiadna rýchlosť alebo režim, spotrebič sa po 2 minútach automaticky prepne do pohotovostného režimu a všetky indikátory sú zhasnuté, iba časovač (7) je stlmený a zobrazuje „--:--“. Mixér opätovne aktivujete stlačením ľubovoľného tlačidla alebo posunutím voliča (5).

Tepelná ochrana motora

Mixér je vybavený tepelnou ochranou, ktorá chráni motor pred prehriatím. Ak sa motor počas prevádzky vypne, odpojte mixér a nechajte ho schlaadiť minimálne na 30 minút, kým budete pokračovať v miešaní.

Na dosiahnutie najlepších výsledkov

- Ak sa činnosť mixovania počas mixovania zastaví, nemusí byť v nádobe dostatok kvalít na efektívne mixovanie. Pridajte ešte trochu tekutiny alebo vložte tyčku a pomaly zamiešajte.
- Pri príprave malého množstva potravín používajte úroveň s nízkou rýchlosťou.
- Pri sekaní orechov, syrov a mäsa odporúčame dvakrát spustiť zvolený program/textúru, aby ste dosiahli požadované výsledky.
- Pri sekaní zeleniny odporúčame pridať malé množstvo vody, aby sa zlepšila cirkulácia. Po dokončení nasekané suroviny preced'te.
- Naplňte džbán v nasledujúcom poradí: Tekutiny, suché zložky, listová zelenina, mäkké prísady, tvrdé alebo mrazené prísady, kocky ľadu. Do fľaše Smoothie2Go dávajte prísady v opačnom poradí.
- Ak miešate v manuálnom režime, vždy začnite na rýchlosti 1 a pomaly zvyšujte na požadovanú rýchlosť.
- Pri sekaní pevných prísad (ako napríklad parmezán, čokoláda alebo mäso) tieto nakrájajte na malé kúsky (3 cm).

(H) Starostlivosť a čistenie

Odporúčame vyčistiť džbán pomocou programu CLEAN, aby ste predĺžili jeho životnosť. Program sa automaticky zastaví, keď dokončí cyklus.

Naplňte džbán (2) do polovice vodou, pridajte pár kvapiek čistiaceho prostriedku na riad a postupujte podľa pokynov (Fig. H). Rovnaký postup platí aj pre fľašu Smoothie2Go (13).

Najlepšie výsledky dosiahnete, ak program CLEAN spustíte ihneď po použití. Po dokončení programu džbán dôkladne opláchnite a osušte na vzduchu.

Hĺbkové čistenie

Odporúčame vykonať hĺbkové čistenie džbánu každý mesiac pomocou octového roztoku, aby ste odstránili zvyšky jedla a škvvrny.

Pripravte si octový roztok v džbáne: zried'te 500 ml octu (5 % kyseliny) v 500 ml vody (pomer 1:1) a spustíte program CLEAN. Zmes nechajte postáť v džbáne maximálne po dobu 5 minút. Po každom hĺbkovom čistení džbán dôkladne vypláchnite a nechajte ho vyschnúť na vzduchu.

Záruka a servis

Podrobné informácie nájdete v samostatnej záručnej a servisnej brožúrke, prípadne navštívte stránku www.braunhousehold.com.

Sprievodca riešením problémov

Problém	Možná príčina	Riešenie
Mixér nefunguje	Bez napájania	Skontrolujte poistku/istič vo vašej domácnosti. Ak nič z vyššie uvedeného nepomáha, kontaktujte služby pre zákazníkov spoločnosti Braun.
	Džbán alebo fľaša Smoot-hie2Go nie je správne pripevnená. Časovač zobrazuje tri pomlčky (- - -)	Skontrolujte správnu polohu príslušenstva
Z džbánu vyšplechuje kvapalina	Tesnenie nie je správne nasadené, je uvoľnené alebo dokonca roztrhnuté	Uistite sa, že tesnenie je správne namontované
	Veko džbánu alebo odmerka nie sú správne zatvorené	Zatvorte veko a odmerku
	Džbán je preplnený	Postupujte podľa odporúčaní o maximálnom množstve v tabuľke spracovania
Základňa motora sa pohybuje na pulte	Gumené nožičky nie sú čisté	Vyčistite gumené nožičky, aby ste zaistili dobré uchytienie
Na displeji časovača sa zobrazuje chybový kód (E01, E02, E03, E04, E05)	E01 Ochrana proti preťaženiu	Vypnite mixér, vyberte nádobu zo základne motora a skontrolujte, či nie je zablokovávaná čepeľ. Dodržujte odporúčanú rýchlosť, max. kapacitu alebo režim plnenia podľa tabuľky spracovania
	E02/E03 Aktivuje sa tepelná ochrana, ktorá chráni pohonnú jednotku pred prehriatím	Vypnite mixér, odpojte ho od elektrickej siete a počkajte najmenej 30 minút, kým začnete znova pracovať. Ak chybový kód nezmizne, obráťte sa na oddelenie služieb zákazníkom spoločnosti Braun
	E04, E05	Vypnite mixér a znovu ho zapnite. Ak chybový kód nezmizne, obráťte sa na oddelenie služieb zákazníkom spoločnosti Braun

MAGYAR

Leírás

1. MÉRŐPOHÁR
2. KANCSÓ
3. PrecisionEdge kés
4. Központosító elem
5. iTextureControl tárcsa + START/STOP gomb
6. Be-/kikapcsoló gomb
7. Időzítő
8. Háttérvilágítású érintőképernyő
9. Motoros alapegység
10. Kábeltartó (hátsó oldal)
11. Fedél tömítőgyűrűvel
12. Kézi keverő

A Smoothie2Go turmixkészlet a következőkből áll:

13. 600 ml-es Smoothie2Go kulacs ivónyílással ellátott fedelelkel
14. Smoothie2Go kés tömítőgyűrűvel
15. Smoothie2Go adapter

Az első használat előtt

A mixer első használata előtt tisztítsa meg valamennyi alkatrészt – lásd az „Ápolás és tisztítás” részt.

(A) A kancsó használata

Miután bekapcsolta a készüléket (6), és felszerelte az egyik tartályt (2/13), világítani kezd a MANUAL felirat, a START/STOP gomb (5) pedig villog, jelezve, hogy a készülék használatra kész.

A mérőpohár (1) eltávolításával további hozzávalókat vagy folyadékokat önthet hozzá alacsony sebességen (Fig. A).

Vigyázat!

- Soha ne próbálja meg a központosító elem (4) nélkül működtetni a készüléket!

- Legyen óvatos, amikor forró folyadékokat turmixol a kancsóban kézi üzemmódban. Először 1-es fokozaton kezdje el a keverést, hogy elkerülje a kiáramló gőz és a fröccsenések miatti esetleges égési sérüléseket. A kancsó legfeljebb 1500 ml mennyiségű forró, folyadék állandó hozzávalót tartalmazhat.

- Működést követően a csatlakozó foglalat még forró lehet – ne érintse meg!

(B) Automatikus ételkészítési programok és textúraüzemmódok

Először válassza ki a 6 automatikus ételkészítési program (8) egyikét, majd pedig a kívánt textúrát (5), hogy elérje az Ön által megcélzott állagot. A START gomb (5) megnyomása után az időzítő (7) kijelzi a teljes keverési időt, és visszaszámlál (Fig. B). A program automatikusan leáll, amikor a visszaszámlálás véget ér. Ha korábban szeretné leállítani a programot, nyomja meg bármelyik gombot. A részletes feldolgozási utasításokat az I. táblázatban találja.

Szünet

A program szüneteltetéséhez nyomja meg a START/STOP gombot (5). Az időzítő (7) és a tárcsa (5) villogni kezd, jelezve a szünet üzemmódot. A program folytatásához nyomja meg újra a START/STOP gombot.

„Forró leves” funkció

Amikor a **soup** programot és a **smooth** textúrát választja, a kancsóban lévő kések akkora sebességgel forognak, hogy a hideg hozzávalók kb. 6 perc alatt gőzölgően forróvá válnak.

Vigyázat! Amikor ezt a funkciót használja, ne tegyen forró hozzávalókat (25 °C-nál melegebbeket) a kancsóba. Amikor forró, előfőzött hozzávalókból készít levest, a **medium/coarse** textúrát válassza.

(C) Kézi üzemmód

A keverés elindításához/megállításhoz nyomja meg a START/STOP gombot (5). Az időzítő (7)

elkezd a számlálást (Fig. C). A részletes feldolgozási utasításokat az I. táblázatban találja.

(D) Pulzáló üzemmód

A pulzáló üzemmód segítségével nagyobb ételdarabokat törhet össze, és ellenőrizheti az étel állagát aprítás közben. A pulzálást bármilyen sebességgel végezheti. Az időtartamot az határozza meg, milyen hosszan nyomja a START/STOP gombot (Fig. D).

(E) A kétfunkciós mérőpohár használata

A készülék használata közben a mérőpohár (1) segítségével lassan olajat önthet be a beöntőnyíláson keresztül, hogy emulgeálja a szószokat és önteteket (Fig. E.a) vagy kis mennyiségű folyadékot adjon hozzá egyszerűen (Fig. E.b).

(F) A kézi keverő használata

Segítségével letolhatja a még el nem kevert hozzávalókat a kancsó faláról, valamint sűrű keverékeket adagolhat a késekhez turmixolás közben. A mellékelt kézi keverő (12) nem fog hozzáérni a késhez, ha a mérőpohár (1) nyílásán keresztül használja azt (Fig. F).

Megjegyzés: Csak akkor szabad használni, amikor a fedél fő része a helyén van.

(G) Keverés a Smoothie2Go kulaccsal (opcionálisan beszerezhető)

A Smoothie2Go turmixkészlet (13,14,15) de megvásárolható üzletekben, a Braun Household weboldalán vagy telefonon, az ügyfélszolgálaton keresztül.

Megjegyzés: A Smoothie2Go kulacs használatakor a **smoothie** és az **ice crush** programok is rendelkezésre állnak. A Smoothie2Go kulacsot tilos forró ételek vagy szénsavas italok keverésére használni. A károk elkerülése érdekében a tartályt ne töltsé túl a „max” jelzésen.

Fehérjeturmixok vagy alkoholos italok készítésekor a max. 400 ml mennyiség nem léphető túl.

A részletes feldolgozási utasításokat a II. táblázatban találja.

Automatikus kikapcsolás

A kancsóval (2) felszerelt készülék 6 percig tartó feldolgozási idő után hagyja abba a keverést kézi üzemmódban, ha pedig a Smoothie2Go kulacs (13) van felszerelve, akkor 2 perc elteltével. A program újraindításához nyomja meg a START/STOP gombot (5).

Készenlét

Ha nincs kiválasztva sebesség vagy üzemmód, a készülék 2 perc után automatikusan készenléti üzemmódba kapcsol, és minden jelzőfény elalszik, csak az időzítő (7) világít halványan, „-:-:-” kijelzéssel. A turmixgép újraaktiválásához nyomja meg bármelyik gombot vagy fordítsa el a tárcsát (5).

A motor hővédelme

A mixer hővédővel rendelkezik, amely óvja a motort a túlmelegedéstől. Ha a motor működtetés közben lekapcsol, húzza ki a mixer csatlakozódugóját, és folytatás előtt várjon legalább 30 percet, amíg a mixer lehül.

A legjobb eredmény elérése érdekében

- Ha keverés közben a keverési művelet megszakad, előfordulhat, hogy nincs elegendő folyadék a hatékony keveréshez. Öntsön hozzá kicsit több folyadékot, vagy dugja be a kézi keverőt, és lassan végezzen keverő mozdulatokat.
- Kisebb mennyiségű étel készítése esetén alacsonyabb sebességet használjon.
- Dió, sajt és hús aprításakor ajánlott kétszer lefuttatni a kiválasztott programot/textúrát a kívánt eredmények eléréséhez.
- Zöldségek aprításakor javasolt egy kevés vizet is hozzáadni a jobb forgatás érdekében. Ha kész, szűrje meg a felaprított hozzávalókat.
- Az alábbi sorrendben töltsé meg a kancsót: Folyadékok, száraz hozzávalók, leveles zöldségek, lágy hozzávalók, kemény vagy fagyott hozzávalók, jégkockák. A Smoothie2Go kancsóba fordított sorrendben töltsé be a hozzávalókat.

- Kézi üzemmódban történő keveréskor mindig 1-es sebességgel indítson, majd lassan fokozza a sebességet, míg el nem éri a megfelelőt.
- Amikor szilárd hozzávalókat (pl. parmezánt, csokoládét vagy húst) aprít, előbb vágja fel ezeket kisebb darabokra (3 cm).

(H) Ápolás és tisztítás

A készülék élettartamának növelése érdekében azt javasoljuk, hogy a CLEAN programmal tisztítsa a kancsót. A program automatikusan leáll, amint befejeződött a ciklus.

Töltse meg a kancsót (2) félig vízzel, adjon hozzá pár csepp mosogatószeret, és kövesse a bemutatott lépéseket (Fig. H). Ugyanezt az eljárást kell követni a Smoothie2Go kancsó (13) esetében is.

A legjobb eredmények érdekében közvetlenül használat után futtassa le a CLEAN programot.

A program befejeztével mindenképp öblítse át alaposan, majd hagyja levegőn megszáradni a kancsót.

Mélytisztítás

Javasoljuk, hogy ecetes oldattal havonta végezze el a kancsó mélytisztítását, hogy eltávolítsa az ételmaradványokat és a foltokat.

Készítse el az ecetes oldatot a kancsóban: hígítson fel 500 ml ecetet (5%-os savtartalmút) 500 ml vízben (1:1 arányban), és indítsa el a CLEAN programot. Az így létrehozott oldat legfeljebb 5 percig álljon a kancsóban. Minden egyes mélytisztítás után alaposan öblítse át a kancsót, és hagyja, hogy megszáradjon a levegőn.

Garancia és szerviz

A részletes információkat olvassa el a külön garancia- és szervizfüzetben, vagy látogasson el a www.braunhousehold.com weboldalra.

Hibaelhárítási útmutató

Probléma	Lehetséges ok	Megoldás
A turmixgép nem működik	Nincs áramellátás	Ellenőrizze a biztosítékot/ megszakítót otthonában. Ha a fentiek egyike sem működik, forduljon a Braun ügyfélszol- gálatához
	A kancsó vagy a Smoot- hie2Go tartozék nincs meg- felelően csatlakoztatva. Az időzítő három vízszintes vonalat mutat (- - -)	Ellenőrizze a felszerelhető tartozék megfelelő helyzetét
A folyadék kifröccsen a kanc- sóból	A tömítés nem megfelelően illeszkedik, laza vagy akár szakadt	Ügyeljen rá, hogy a tömítőgyűrű megfelelően kerüljön felhelyezésre
	A kancsó fedele vagy a mérő- pohár nem zár jól	Zárja le a fedelet és a mérő- poharat
	A kancsó túl van töltve	Tartsa be a maximális men- nyiségre vonatkozó javaslatot a feldolgozási táblázat szerint
A motoros alapegység mozog a konyhapulton	A gumitalpak nem tiszták	Tisztítsa meg a gumitalpakat a megfelelő tapadás érde- kében
Az időzítő kijelzőjén hibakód jelenik meg (E01, E02, E03, E04, E05)	E01 Túlterhelés elleni védelem	Kapcsolja ki a turmixgépet, vegye le a tartályt a motoros alapegységről, és ellenőrizze, hogy nem akadt-e el a kés. Tartsa be a feldolgozási táblá- zatban javasolt sebességet, maximális töltési kapacitást vagy üzemmódot
	E02/E03 A hővédelem aktiválódik, hogy védje a meghajtóegység- et a túlmelegedéstől	Kapcsolja ki a turmixgépet, húzza ki a csatlakozókábelét, és várjon legalább 30 percet, mielőtt folytatná a használa- tát. Ha a hibakód nem tűnik el, forduljon a Braun ügyféls- zolgálatához
	E04, E05	Kapcsolja ki a turmixgépet, majd kapcsolja be újra. Ha a hibakód nem tűnik el, fordul- jon a Braun ügyfélszolgálá- tához

HRVATSKI

Opis

1. Mjerica
2. Vrč
3. Oštrica PrecisionEdge
4. Podloga za centriranje
5. Regulator iTextureControl + gumb START/STOP
6. Sklopka za uključivanje/isključivanje
7. Mjerač vremena
8. Osvijetljeni dodirni zaslon
9. Postolje motora
10. Odjeljak za držanje kabela (poledina)
11. Poklopac uklj. brtvu
12. Potiskivač

Komplet za miješanje Smoothie2Go koji obuhvaća:

13. Bočice od 600 ml Smoothie2Go s poklopcima za pijenje
14. Oštrica Smoothie2Go s brtvom
15. Prilagodnik Smoothie2Go

Prije prve uporabe

Prije prve uporabe blendera očistite sve dijelove – pogledajte „Održavanje i čišćenje”.

(A) Uporaba vrča

Kada je uređaj uključen (6) i kada je postavljena jedna od posuda (2/13), gumb MANUAL svijetli, a gumb START/STOP (5) bljeska, što znači da je uređaj spreman za uporabu.

Kada uklonite mjericu (1), možete dodavati dodatne sastojke ili tekućine pri niskoj brzini (Fig. A).

Oprez:

- Nikada ne pokušavajte rukovati uređajem bez podloge za centriranje (4).
- Budite oprezni pri miješanju vrućih tekućina u vrču u ručnom načinu rada. Miješanje započnite brzinom 1 kako biste izbjegli moguće opekline zbog pare koja izlazi i

prskanja. Maksimalno dopuštena količina vrućih tekućih sastojaka u vrču iznosi 1500 ml.

- Nakon rada ležište spojke može biti vruće – nemojte ga dodirivati.

(B) Automatski programi za pripremu hrane i načini za odabir teksture

Najprije odaberite jedan od 6 automatskih programa za pripremu hrane (8), a zatim odaberite željenu teksturu (5) kako biste postigli željenu konzistenciju. Kada pritisnete gumb START (5), mjerač vremena (7) prikazuje i odbrojava ukupno vrijeme miješanja (Fig. B). Nakon što odbrojavanje završi, program se automatski zaustavlja. Za prijevremeno zaustavljanje programa pritisnite bilo koji gumb. Za detaljne upute za pripremu pogledajte tablicu I.

Pauziranje

Za pauziranje programa pritisnite START/STOP (5). Mjerač vremena (7) i regulator (5) počinju bljeskati što znači da je aktiviran način pauze. Za nastavak programa ponovno pritisnite START/STOP.

Funkcija „vruća juha”

Kada upotrebljavate program **soup** i teksturu **smooth**, oštrice u vrču postižu brzine koje su dovoljno visoke da hladne sastojke zagriju na jako visoku temperaturu u otprilike 6 minuta.

Oprez: Ne ubacujte vruće sastojke (toplije od 25 °C) kada upotrebljavate ovu funkciju. Za pripremu juha s vrućim prethodno kuhanim sastojcima upotrebljavajte teksturu **medium/coarse**.

(C) Ručni način rada

Kako biste pokrenuli/prekinuli miješanje, pritisnite gumb START/STOP (5). Mjerač vremena (7) broji vrijeme (Fig. C). Za detaljne upute za pripremu pogledajte tablicu I.

(D) Pulsni način rada

Pulsni način rada može se koristiti za razbijanje većih komada hrane ili provjeru teksture

hrane tijekom sjeckanja. Sjeckanje u pulsnom načinu rada moguće je pri bilo kojoj brzini. Trajanje ovisi o tome koliko dugo pritisćete gumb START/STOP (Fig. D).

(E) Uporaba mjerice s dvostrukom funkcijom

Tijekom rada koristite mjericu (1) za polako dodavanje ulja kroz otvor za ulijevanje kako biste emulgirali umake i preljeve (Fig. E.a) ili jednostavno dodali male količine tekućina (Fig. E.b).

(F) Uporaba potiskivača

Pomaže pri potiskivanju nepromiješanih sastojaka sa stijenki vrča prema dolje i gustih smjesa u oštrici tijekom miješanja. Isporučeni potiskivač (12) neće dodirivati oštricu ako se upotrebljava kroz otvor u mjerici (1) (Fig. F).

Napomena: Smije se koristiti samo kada je glavni dio poklopca na mjestu.

(G) Miješanje s bočicom Smoothie2Go (dostupno opcijski)

Komplet za miješanje Smoothie2Go (13, 14, 15) može se kupiti u trgovinama, putem web-mjesta Braun Household ili pozivom službi za korisnike.

Napomena: Kada se koristi bočica Smoothie2Go, dostupni su programi **smoothie** i **ice crush**. Bočica Smoothie2Go ne smije se koristiti za miješanje vrućih namirnica ili gaziranih tekućina. Kako biste izbjegli oštećenje, posudu nemojte puniti iznad oznake „max“.

Kad pripremate proteinske shakeove ili pića s alkoholom, nemojte puniti preko maks. 400 ml.

Za detaljne upute za pripremu pogledajte tablicu II.

Automatsko isključivanje

Uređaj s postavljenim vrčem (2) automatski prekida miješanje nakon 6 minuta pripreme u ručnom načinu rada, a kada je postavljena bočica Smoothie2Go (13) nakon 2 minute. Za ponovno pokretanje uređaja pritisnite START/STOP (5).

Stanje pripravnosti

Ako nije odabrana brzina ili način rada, uređaj nakon 2 minute automatski prelazi u stanje pripravnosti i isključuju se sve lampice pokazivača, samo je mjerac vremena (7) zatamnjen i pokazuje „--:--“. Za ponovnu aktivaciju blendera pritisnite bilo koji gumb ili okrenite regulator (5).

Toplinska zaštita motora

Blender je opremljen toplinskom zaštitom koja štiti motor od pregrijavanja. Ako se motor isključi tijekom rada, isključite blender iz struje i ostavite ga se ohladi najmanje 30 minuta prije nastavka miješanja.

Za postizanje najboljih rezultata

- Ako dođe do zaustavljanja tijekom miješanja, moguće je da nema dovoljno tekućine za učinkovito miješanje. Dodajte još tekućine ili umetnite potiskivač i lagano promiješajte.
- Za pripremu malih količina hrane koristite nisku razinu brzine.
- Pri sjeckanju orašastih plodova, sira i mesa preporučujemo da dvaput pokrenete odabrani program/teksturu kako biste postigli željene rezultate.
- Pri sjeckanju povrća preporučujemo da dodate malu količinu vode kako biste poboljšali okretanje. Nakon što završite, ocijedite isjeckane sastojke.
- Vrč napunite sljedećim redoslijedom: tekućine, suhi sastojci, lisnato povrće, meki sastojci, tvrdi ili zamrznuti sastojci, kockice leda. U bočicu Smoothie2Go sastojke stavite obratnim redoslijedom.
- Ako miješate u ručnom načinu rada, uvijek započnite brzinom 1 i polako je povećavajte do željene brzine.
- Kada sjeckate tvrde sastojke (poput parmezana, čokolade ili mesa), narežite ih na male komade (3 cm).

(H) Održavanje i čišćenje

Za čišćenje vrča preporučujemo uporabu programa CLEAN kako biste produljili njegov vijek trajanja. Program će se automatski zaustaviti nakon dovršetka ciklusa.

Vrč (2) napunite do pola vodom, dodajte nekoliko kapi deterdženta za pranje posuđa i slijedite korake kako je opisano (Fig. H). Isti postupak vrijedi za bočicu Smoothie2Go (13).

Za najbolje rezultate pokrenite program CLEAN neposredno nakon uporabe. Nakon završetka programa temeljito isperite vrč i ostavite da se osuši na zraku.

Dubinsko čišćenje

Preporučujemo da dubinsko čišćenje vrča provedete jedanput mjesečno koristeći otopinu octa kako biste uklonili ostatke hrane i mrlje.

Pripremite otopinu octa u vrču: 500 ml octa (5 % kiseline) razrijedite u 500 ml vode (omjer 1:1) i pokrenite program CLEAN. Ostavite mješavinu da stoji u vrču najviše 5 minuta. Nakon svakog dubinskog čišćenja temeljito isperite vrč i ostavite da se osuši na zraku.

Jamstvo i servis

Detaljnije informacije potražite u zasebnom jamstvu i letku o servisu ili posjetite www.braunhousehold.com.

Vodič za rješavanje problema

Problem	Mogući uzrok	Rješenje
Blender ne radi	Nema napajanja	Provjerite osigurač/prekidač strujnog kruga u svojem domu. Ako ništa od navedenog ne pomaže, obratite se korisničkoj službi tvrtke Braun.
	Vrč ili nastavak Smoothie2Go nisu pravilno postavljeni. Mjerač vremena pokazuje tri crtice (- - -)	Provjerite je li nastavak pravilno postavljen
Tekućina prska iz vrča	Brtva nije pravilno postavljena, labava je ili čak potrgana	Provjerite je li brtva pravilno postavljena
	Poklopac vrča ili mjerica nisu pravilno zatvoreni	Zatvorite poklopac i mjericu
	Vrč je prepunjen	Pridržavajte se preporučene maksimalne količine u tablici za pripremu hrane
Postolje motora miče se na radnoj plohi	Gumene nožice nisu čiste	Očistite gumene nožice kako biste osigurali dobro prijanjanje
Na zaslonu mjerača vremena prikazuje se kôd pogreške (E01, E02, E03, E04, E05)	E01 Zaštita od preopterećenja	Isključite blender, uklonite posudu s postolja motora i provjerite je li oštrica blokirana. Pridržavajte se preporučene brzine, maks. kapaciteta punjenja ili načina rada u tablici za pripremu hrane
	E02/E03 Toplinska zaštita je aktivirana radi zaštite pogonske jedinice od pregrijavanja	Isključite blender, izvucite utikač iz struje i pričekajte najmanje 30 minuta prije nastavka rada. Ako se kôd pogreške ne ukloni, obratite se korisničkoj službi tvrtke Braun
	E04, E05	Isključite blender i ponovno ga uključite. Ako se kôd pogreške ne ukloni, obratite se korisničkoj službi tvrtke Braun

SLOVENSKI

Opis

1. Merilni pokrovček
2. Vrč
3. Rezilo PrecisionEdge
4. Središčna ploščica
5. Vrtljivi gumb iTextureControl + gumb START/STOP
6. Stikalo za vklop/izklop
7. Časovnik
8. Osvetljeni zaslon na dotik
9. Enota z motorjem
10. Shramba za kabel (hrbna stran)
11. Pokrov s tesnilom
12. Tlačilka

Mešalni komplet Smoothie2Go ki sestoji iz naslednjega:

13. 600-ml steklenici Smoothie2Go, vključno s pokrovoma za pitje
14. Rezilo Smoothie2Go s tesnilom
15. Adapter Smoothie2Go

Pred prvo uporabo

Pred prvo uporabo mešalnika očistite vse dele – glejte poglavje »Nega in čiščenje«.

(A) Uporaba vrča

Kadar je aparat vklopljen (6) in je priključena katera koli posoda (2/13), zasveti lučka MANUAL in gumb START/STOP (5) utripa, kar nakazuje, da je aparat pripravljen za uporabo.

Če odstranite merilni pokrovček (1), lahko pri nizki hitrosti (Fig. A) dodate dodatne sestavine ali tekočino.

Pozor:

- Aparata ne poskušajte uporabljati brez središčne ploščice (4).
- Pri mešanju vročih tekočin v vrču v ročnem načinu bodite previdni. Mešanje začnite pri hitrosti 1, da preprečite možne opekline,

ki lahko nastanejo zaradi uhajajoče pare in pljuskov. Največja dovoljena količina vroče tekočine je 1500 ml.

- Po delovanju je spojno podnožje lahko vroče, zato se ga ne dotikajte.

(B) Samodejni programi za pripravo hrane in načini za teksturo

Najprej izberite enega izmed šestih samodejnih programov za pripravo hrane (8) in izberite zeleno teksturo (5), da bo nastala vaša zelena konsistenca. Ko pritisnete gumb START (5), časovnik (7) prikaže skupni čas mešanja in začne odšteti (Fig. B). Program se samodejno ustavi, ko je odštevanje končano. Če želite program ustaviti vnaprej, pritisnite kateri koli gumb. Za podrobna navodila za pripravo glejte tabelo I.

Premor

Za premor pritisnite gumb START/STOP (5). Časovnik (7) in vrtljivi gumb (5) začneta utripati, kar nakazuje način premora. Če želite nadaljevati s programom, ponovno pritisnite gumb START/STOP.

Funkcija »Hot Soup«

Kadar uporabljate program **soup** in teksturo **smooth**, rezila v vrču dosežejo hitrosti, ki so dovolj velike, da hladne sestavine v 6 minutah segrejejo do vročega.

Pozor: Kadar uporabljate to funkcijo, ne dodajajte vročih sestavin (s temperaturo, višjo od 25 °C). Kadar pripravljate juhe s predhodno kuhanimi sestavinami, uporabite teksturo **medium/coarse**.

(C) Ročni način

Za začetek/ustavitev mešanja pritisnite gumb START/STOP (5). Časovnik (7) odšteva (Fig. C). Za podrobna navodila za pripravo glejte tabelo I.

(D) Intervalni način

Intervalni način lahko uporabite za drobljenje večjih kosov hrane ali za nadzor teksture hrane

pri sekljanju. Intervali naj sledijo želeni hitrosti. Trajanje je odvisno od tega, kako dolgo pritisnete gumb START/STOP (Fig. D).

(E) Uporaba dvofunkcijskega merilnega pokrovčka

Med delovanjem uporabite merilni pokrovček (1) za počasno dodajanje olja skozi kapalno odprtino z namenom emulgiranja omak in prelivov (Fig. E.a) oziroma za enostavno dodajanje majhnih količin tekočin (Fig. E.b).

(F) Uporaba tlačilke

Tlačilka služi za potiskanje neobdelanih sestavin s stene vrča in za prenos gostih zmesi k nožem med mešanjem. Priložena tlačilka (12) se ne bo dotikala rezil, kadar jo boste uporabljali skozi odprtino v merilnem pokrovčku (1) (Fig. F).

Opomba: Tlačilko lahko uporabljate le, kadar je glavni del pokrova nameščen.

(G) Mešanje s steklenico Smoothie2Go (izbirno na voljo)

Komplet za mešanje Smoothie2Go (13, 14, 15) mogoče kupiti v trgovinah, na spletnem mestu Braun Household oziroma s klicem v službo za stranke.

Opomba: Kadar uporabljate steklenico Smoothie2Go, sta na voljo programa **smoothie** in **ice crush**. Steklenice Smoothie2Go ni dovoljeno uporabljati za mešanje vroče hrane ali gaziranih pijač. Da preprečite poškodbe, posode ne napolnite prek oznake »max«.

Pri pripravljanju beljakovinskih napitkov ali pijač z alkoholom ne napolnite več kot 400 ml.

Za podrobna navodila za obdelavo glejte tabelo II.

Samodejni izklop

Aparat, na katerega je nameščen vrč (2), samodejno preneha z mešanjem po 6 minutah v ročnem načinu, če pa je nameščena steklenica Smoothie2Go (13), pa z mešanjem preneha po 2 minutah. Za ponovni začetek delovanja pritisnite gumb START/STOP (5).

Stanje pripravljenosti

Če ni izbrana nobena hitrost ali način, aparat po 2 minutah samodejno vstopi v način stanja pripravljenosti. Takrat ugasnejo vse indikatorske lučke, samo časovnik (7) je zatemnjen in prikazuje »--:--«. Za ponovno aktivacijo mešalnika pritisnite kateri koli gumb ali premaknite vrtljivi gumb (5).

Toplotna zaščita motorja

Mešalnik je opremljen s toplotno zaščito motorja, ki motor ščiti pred pregrevanjem. Če se motor med delovanjem ustavi, mešalnik izklopite iz električnega omrežja in počakajte 30 minut, da se ohladi, šele nato nadaljujte z mešanjem.

Za najboljše rezultate

- Če je mešanje prekinjeno, morda ni dovolj tekočine za učinkovito mešanje. Dodajte nekaj več tekočine ali vstavite tlačilko in počasi mešajte.
- Za pripravo majhnih količin hrane uporabite nizko hitrost.
- Za sekljanje oreščkov, sira in mesa priporočamo, da izbrani program/teksturo zaženete dvakrat, da dosežete zelene rezultate.
- Priporočamo, da pri sekljanju zelenjave dodate majhno količino vode, da izboljšate kroženje. Po končanem sekljanju sesekljane sestavine precedite.
- Vrč napolnite v naslednjem vrstnem redu: tekočine, suha živila, listnata zelenjava, mehke sestavine, trde ali zamrznjene sestavine, ledene kocke. V steklenico Smoothie2Go dodajte sestavine v obratnem vrstnem redu.
- Če mešate v ročnem načinu, vedno začnite pri hitrosti 1 in hitrost počasi povečujte do zelene hitrosti.
- Kadar sekljate trdne sestavine (kot je parmezan, čokolada ali meso), jih pred tem narežite na majhne kose (3 cm).

(H) Nega in čiščenje

Priporočamo, da vrč očistite s programom CLEAN, da podaljšate njegovo življenjsko dobo. Ko je cikel končan, se program samodejno ustavi.

Vrč (2) do polovice napolnite z vodo, dodajte nekaj kapljic detergenta za pomivanje posode in upoštevajte opisane korake (H). Enak postopek se uporablja za čiščenje steklenice Smoothie2Go (13).

Za najboljše rezultate takoj po uporabi zaženite program CLEAN. Po končanem programu vrč temeljito sperite in posušite na zraku.

Globoko čiščenje

Priporočamo, da enkrat mesečno opravite globoko čiščenje vrča, pri čemer uporabite raztopino kisa, da odstranite ostanke hrane in madeže.

Raztopino kisa pripravite v vrču: 500 ml kisa (5-% kislina) razredčite s 500 ml vode (razmerje 1 : 1) in zaženite program CLEAN. Raztopino pustite stati v vrču največ 5 minut. Po vsakem globokem čiščenju vrč temeljito sperite in posušite na zraku.

Garancija in servis

Za podrobne informacije glejte poseben garancijski in servisni letak ali obiščite spletno mesto www.braunhousehold.com.

Vodič za odpravljanje napak

Težava	Morebitni vzroki	Rešitev
Mešalnik ne deluje.	Ni napajanja.	Preverite varovalko/odklopnik v svojem domu. Če nič od naštetega ne deluje, se obrnite na službo za stranke družbe Braun.
	Vrč ali priključek Smoot-hie2Go ni ustrezno priključen. Časovnik prikazuje tri črtice (- - -).	Preverite pravilen položaj priključka.
Tekočina brizga iz vrča.	Tesnilo ni pravilno nameščeno, je zrahljano ali celo raztrgano.	Prepričajte se, da je tesnilo pravilno nameščeno.
	Pokrov vrča ali merilni pokrovček ni ustrezno zaprt.	Zaprte pokrov in merilni pokrovček.
	Vrč je prenapolnjen.	Upoštevajte priporočila o največji količini, navedena v tabeli za obdelavo.
Enota z motorjem se premika po pulstu.	Gumijaste nožice niso čiste.	Gumijaste nožice očistite, da zagotovite dober oprijem.
Na zaslonu časovnika je prikazana koda napake (E01, E02, E03, E04, E05).	E01 Zaščita pred preobremenitvijo	Mešalnik izklopite, z enote z motorjem odstranite posodo in preverite, ali je rezilo blokirano. Upoštevajte priporočeno hitrost, največjo napolnjenost ali način v tabeli za obdelavo.
	E02/E03 Toplotna zaščita je aktivirana z namenom zaščite pogonske enote pred pregrevanjem.	Mešalnik izklopite, izključite iz električnega napajanja in počakajte vsaj 30 minut, šele nato nadaljujte z uporabo. Če koda napake ne izgine, se obrnite na službo za stranke družbe Braun.
	E04, E05	Mešalnik izklopite in ponovno vklopite. Če koda napake ne izgine, se obrnite na službo za stranke družbe Braun.

TÜRKÇE

Açıklama

1. Ölçüm kapağı
2. Hazne
3. PrecisionEdge bıçağı
4. Merkezleme yastığı
5. iTextureControl kadranı + START/STOP düğmesi
6. Açık/Kapalı şalteri
7. Zamanlayıcı
8. Işıklı dokunmatik ekran
9. Motor bölmesi
10. Kordon saklama yeri (arka taraf)
11. Contayla birlikte kapak
12. Sıkıştırıcı

Smoothie2Go karıştırma seti şunlardan oluşur:

13. 600 ml Smoothie2Go şişe, içme kapakları dahil
14. Smoothie2Go bıçağı, conta dahil
15. Smoothie2Go adaptörü

İlk Kullanımdan Önce

Karıştırıcıyı ilk kez kullanmadan önce tüm parçaları temizleyin - "Bakım ve Temizleme" bölümüne bakın.

(A) Haznenin Kullanılması

Açık konumda (6) ve herhangi bir kap (2/13) takılıyken, MANUAL ışığı yanar ve START/STOP düğmesi (5) yanıp söner; cihaz kullanıma hazır demektir.

Ölçüm kapağını (1) çıkartarak düşük hızda ek malzeme veya sıvı koyabilirsiniz (Fig. A).

Uyarı:

- Cihazı hiçbir zaman merkezleme yastığı (4) olmadan çalıştırmayın.
- Manuel modda haznede sıcak sıvı karıştırırken dikkatli olun. Buhar ve su sıçraması nedeniyle oluşabilecek yanmaları önlemek için hız 1 ile

karıştırmaya başlayın. Haznede izin verilen maksimum sıcak sıvı malzeme miktarı 1500 ml'dir.

- Bağılantı yuvası çalıştıktan sonra sıcak olabilir – dokunmayın.

(B) Otomatik Yiyecek Programları ve Kıvam Modları

Önce 6 otomatik yiyecek programından (8) birini seçin, sonra istediğiniz kıvamı (5) seçin. START düğmesine (5) bastığınızda zamanlayıcı (7) toplam karıştırma süresini gösterir ve geriye sayar (Fig. B). Geriye sayım bittiğinde program otomatik olarak durur. Programı daha önce durdurmak için herhangi bir düğmeye basın. Ayrıntılı işleme talimatları için bkz. Tablo I.

Duraklatma

Programı duraklatmak için START/STOP düğmesine (5) basın. Zamanlayıcı (7) ve kadran (5) yanıp söner duraklama modunu belirtir. Programı sürdürmek için START/STOP düğmesine (5) tekrar basın.

"Sıcak Çorba" İşlevi

Soup + smooth (yumuşak) kıvam programı kullanıldığında, haznedeki bıçaklar soğuk malzemeleri 6 dakikada buhar sıcaklığına getirecek hızlara ulaşır.

Uyarı: Bu işlevi kullanırken sıcak malzeme (25°C'nin üzerinde) yerleştirmeyin. Önceden pişirilmiş sıcak malzemeli çorba hazırlarken **medium/coarse** (orta/iri taneli) kıvamını kullanın.

(C) Manuel Mod

Karıştırmayı başlatmak/durdurmak için START/STOP düğmesine (5) basın. Zamanlayıcı (7) sayar (Fig. C). Ayrıntılı işleme talimatları için bkz. Tablo I.

(D) Darbe Modu

Darbe modu büyük boyutlu gıda maddelerini parçalamak veya doğrama işlemi sırasında gıdaların dokusunu kontrol etmek için kullanılır. İsteddiğiniz hızda darbeleme yapın. Süresi START/STOP düğmesine ne kadar uzun süre bastığınıza bağlıdır (Fig. D).

(E) Çift İşlevli Ölçüm Kapağının Kullanılması

İşlem sırasında damlama deliğinden ölçüm kapağı (1) ile yavaşça yağ ekleyerek sos ve salçaları çözelti haline getirin (Fig. E.a) veya küçük miktarda sıvıları kolayca ekleyin (Fig. E.b).

(F) Sıkıştırıcının Kullanılması

Sıkıştırıcı karışmamış malzemeyi haznedan aşağıya bastırmaya ve kalın karışımları karıştırma işleminde bıçakların içine itmeye yarar. Verilen sıkıştırıcı (12) ölçüm kapağının (1) açıklığından kullanıldığında bıçağa değmeyecektir (Fig. F).

Not: Yalnızca kapağın ana parçası yerindeyken kullanılmalıdır.

(G) Smoothie2Go Şişesiyle Karıştırma (isteğe bağlı olarak sunulur)

Smoothie2Go karıştırma (13,14,15) seti Braun Household web sitesinden veya Müşteri Hizmetleri aranarak mağazalardan satın alınabilir.

Not: Smoothie2Go şişesi kullanılırken **smoothie** (püremsi) ve **ice crush** (buz kırma) programlarını kullanmak mümkündür. Smoothie2Go şişesi sıcak yiyecekler ile gazlı sıvıları karıştırmak için kullanılmamalıdır. Hasar oluşmaması için kabı doldururken "max" işaretini geçmeyin.

Protein içecekleri veya alkollü içecekler hazırlarken, maks. 400 ml üzerinde doldurmayın.

Ayrıntılı işleme talimatları için bkz. Tablo II.

Otomatik Kapama

Hazneyle (2) birleşmiş cihaz manuel modda 6 dakika işlem süresi sonunda, Smoothie2Go şişesiyle (13) birleşmiş cihaz 2 dakika sonunda otomatik olarak karıştırmayı durdurur. Programı yeniden başlatmak için START/STOP'a (5) basın.

Bekleme

Hız veya mod seçilmemiş ise cihaz 2 dakika sonra otomatik olarak bekleme moduna geçer ve tüm

gösterge ışıkları söndürülür, yalnızca zamanlayıcı (7) hafif yanar ve „---“ işaretini gösterir. Blenderi yeniden etkinleştirmek için herhangi bir düğmeye basın veya kadranı hareket ettirin (5).

Termal Motor Koruması

Blender, motoru aşırı ısınmaya karşı koruyan bir termal motor koruyucuyla donatılmıştır. Motor çalışma sırasında durursa blenderi fişten çekin ve en az 30 dakika soğuduktan sonra karıştırma işlemine devam edin.

En İyi Sonuçlar İçin

- Karıştırma sırasında karıştırma işlemi kesilirse, etkili şekilde karıştırmak haznede için yeterli miktarda sıvı olmayabilir. Biraz daha sıvı ekleyin veya sıkıştırıcıyı yerleştirip yavaşça karıştırın.
- Küçük miktarlarda yiyecek hazırlamak için düşük hız kademelerini kullanın.
- Kuruyemiş, peynir ve et parçaları için, istediğiniz sonuçlara ulaşabilmek için seçtiğiniz programı/kıvamı iki kez çalıştırmanızı öneririz.
- Sebze parçalar için, daha iyi dolaşım olması için biraz su eklemenizi öneririz. Bittikten sonra parçalanmış malzemeyi süzün.
- Hazneyi şu sırayla doldurun: Sıvılar, kuru gıdalar, yeşil yapraklılar, yumuşak malzemeler, sert veya donmuş malzemeler, buz küpleri. Malzemeleri Smoothie2Go şişesine bunun tersi sırayla doldurun.
- Manuel modda karıştırıyorsanız daima hız 1 ile başlayın ve istediğiniz hıza yavaşça yükseltin.
- Katı malzeme (örneğin parmesan, çikolata veya et) parçalar için, bunları küçük parçalar halinde (3 cm) kesin.

(H) Bakım ve Temizleme

Hazneyi CLEAN (TEMİZLE) programını kullanarak temizlemenizi öneriyoruz; ürün ömrünü uzatacaktır. Program, çevrimini tamamladıktan sonra otomatik olarak durur.

Hazneye (2) yarıya kadar su doldurun, birkaç damla bulaşık deterjanı ekleyin ve açıklanan adımları izleyin (Fig. H). Aynı prosedür Smoothie2Go şişesi (13) için de geçerlidir.

En iyi sonuç için CLEAN programını, cihazı kullandıktan hemen sonra çalıştırın. Program bittikten sonra haznenin iyice durulanıp, havayla kurutulduğundan emin olun.

Derinlemesine Temizlik

Hazneyi ayda bir sirkeli suyla derinlemesine temizlemenizi öneririz; böylece yiyecek kalıntıları ve lekeler ortadan kalkacaktır.

Sirkeli çözeltiyi hazırlayın: 50 ml sirkeyi (%5 asit) 500 ml su (1:1 oranında) ile seyreltin ve CLEAN

programını çalıştırın. Karışımı haznede en fazla 5 dakika tutun. Her derin temizlik sonrası hazneyi iyice durulayın ve kurumaya bırakın.

Garanti ve Servis

Detaylı bilgi için ayrı olarak verilen garanti ve servis broşürüne bakın veya www.braunhousehold.com adresini ziyaret edin.

Sorun Giderme Kılavuzu

Sorun	Olası Neden	Çözüm
Blender çalışmıyor	Elektrik beslemesi yok	Evinizdeki sigortayı/devre kesiciyi kontrol edin. Sorun bunlardan kaynaklanmıyorsa Braun Müşteri Hizmetleri ile iletişim kurun
	Hazne veya Smoothie2Go eklentisi doğru takılmamıştır. Zamanlayıcı üç tire (- -) gösteriyor	Eklentinin konumunu kontrol edin
Hazneden sıvı sızıyor	Conta doğru takılmamıştır, gevşektir veya yırtılmıştır	Contanın doğru takıldığından emin olun
	Hazne kapağı veya ölçüm kapağı iyi kapatılmamıştır	Kapağı ve ölçüm kapağını kapatın
	Hazne aşırı dolu	İşleme tablosundaki maksimum miktar önerisini dikkate alın
Motor bölmesi tezgahın üzerinde oynuyor	Lastik ayaklar temiz değildir	İyi tutunması için lastik ayakları temizleyin
Zamanlayıcı Ekranında hata kodu gösteriliyor (E01, E02, E03, E04, E05)	E01 Aşırı yük koruması	Blenderi kapatın, kabı motor bölmesinden çıkarın ve bıçağın engellenmediğinden emin olun. Önerilen hızı, maks. dolurma kapasitesini veya işleme tablosundaki modu dikkate alın
	E02/E03 Termal koruma tahrik ünitesini aşırı ısınmaya karşı korumak için etkinleştirilir.	Blenderi kapatın, fişini çekin ve en az 30 dakika bekleddikten sonra işleme devam edin. Hata kodu hala gösteriliyorsa Braun Müşteri Hizmetleri ile iletişim kurun
	E04, E05	Blenderi kapatıp açın. Hata kodu hala gösteriliyorsa Braun Müşteri Hizmetleri ile iletişim kurun

ROMÂNĂ (MD)

Descriere

1. Căpăcel dozator
2. Bol
3. Lamă de precizie PrecisionEdge
4. Placă de centrare
5. Disc iTextureControl + Buton START/STOP
6. Întrerupător On/Off (Pornire/Oprire)
7. Programator
8. Afișaj senzitiv iluminat
9. Suport motor
10. Magazie cablu (spate)
11. Capac incl. garnitură
12. Piston

Set Smoothie2Go constând din:

13. Butelii 600 ml Smoothie2Go incl. capace pentru băut
14. Lamă Smoothie2Go incl. garnitură
15. Adaptor Smoothie2Go

Înainte de prima utilizare

Curățați toate piesele înainte de utilizarea blenderului pentru prima dată - consultați „Îngrijire și curățare”.

(A) Utilizarea bolului

Când este conectat (6) și este asamblat orice container (2/13), lampa MANUAL se aprinde și butonul START/STOP (5) luminează intermitent, ceea ce arată că aparatul este gata de utilizare.

Prin îndepărtarea căpăcelului dozator (1), puteți adăuga ingrediente suplimentare sau lichide la turație redusă (Fig. A).

Atenție:

- Nu încercați niciodată să operați aparatul fără placa de centrare (4).
- Aveți grijă când amestecați lichide fierbinți în bol în modul manual. Porniți amestecarea la

turația 1 pentru a evita posibilele arsuri cauzate de vaporii sau stropii care pot scăpa. Cantitatea maximă de permisă de ingrediente lichide fierbinți în bol este 1500 ml.

- Scaunul de cuplare poate fi fierbinte după rulare – nu îl atingeți.

(B) Programe automate de alimente și Moduri de texturare

Mai întâi selectați unul din cele 6 programe automate de alimente (8) și apoi selectați textura dorită (5) pentru a livra consistența preferată. Când apăsați START (5), programatorul (7) vă indică timpul total de amestecare și contorul descrescător (Fig. B). Programul se oprește automat la sfârșitul contorizării descrescătoare. Pentru oprirea programului în avans, apăsați oricare buton. Pentru instrucțiuni detaliate de procesare consultați tabelul I.

Pauză

Pentru pauza programului apăsați START/STOP (5). Programatorul (7) și discul (5) încep să lumineze intermitent, ceea ce indică modul pauză. Pentru continuarea programului apăsați START/STOP din nou.

Funcția „Hot Soup” (supă fierbinte)

Când utilizați programul **soup** (supă) + textura **smooth** (moale), lamele din bol ajung la turație suficient de repede pentru a aduce ingredientele reci la temperatura de fierbere în aproximativ 6 minute.

Atenție: Nu introduceți ingrediente calde (mai calde de 25°C) când utilizați această funcție. Când pregătiți supe cu ingrediente preparate calde înainte, folosiți textura **medium/coarse** (mediu/grosier).

(C) Modul Manual

Pentru a porni/opri amestecarea apăsați butonul START/STOP (5). Programatorul (7) contorizează ascendent (Fig. C). Pentru instrucțiuni detaliate de procesare consultați tabelul I.

(D) Modul Pulsații

Modul pulse (pulsatii) poate fi folosit pentru a separa bucățile mai mari de alimente sau pentru a controla textura alimentelor atunci când le tocați. Pulsatii la orice turatie dorita. Durata depinde de cât timp apăsați butonul START/STOP (Fig. D).

(E) Utilizarea căpăcelului dozator cu funcție dublă

În timpul operației folosiți căpăcelul dozator (1) pentru adăugarea lentă de ulei prin orificiul de picurare pentru emulsifierea sosurilor și dressing-urilor (Fig. E.a) sau adăugarea ușoară de cantități mici de lichide (Fig. E.b).

(F) Utilizarea pistonului

Ajută la presarea în jos a ingredientelor neamestecate de la peretele bolului, pentru a aduce amestecurile groase în lame în timpul amestecării. Pistonul livrat (12) nu atinge lama când este folosit prin deschiderea căpăcelului dozator (1) (Fig. F).

Notă: Trebuie utilizat numai cu piesa principală a capacului montată la locul ei.

(G) Amestecarea cu butelia Smoothie2Go (disponibilă opțional)

Setul de amestecare Smoothie2Go (13,14,15) poate fi procurat din magazine, prin site-ul web Braun Household (aparate casnice), sau prin apelarea Serviciului Clienți.

Notă: Când folosiți butelia Smoothie2Go, sunt disponibile programele **smoothie** (fin) și **ice crush** (sfărâmare gheață). Butelia Smoothie2Go nu este permisă să fie folosită pentru amestecarea alimentelor fierbinți sau a lichidelor carbogazoase. Pentru a evita deteriorările, nu umpleți containerul peste marcajul „max”.

La pregătirea shake-urilor cu proteine sau a băuturilor cu alcool, nu umpleți mai mult de max. 400 ml.

Pentru instrucțiuni detaliate de procesare consultați tabelul II.

Oprirea automată

Aparatul asamblat cu bolul (2) se oprește din amestecare automat după 6 minute de procesare în modul manual, iar asamblat cu butelia Smoothie2Go (13) după 2 minute. Pentru repornirea programului apăsați START/STOP (5).

Stand-By

Dacă nu este selectată nici o turatie sau nici un mod, aparatul trece automat în modul stand-by după 2 minute și toate luminile indicatoare sunt deconectate, numai programatorul (7) este atenuat și arată „--:--”. Pentru reactivarea blenderului, apăsați orice buton sau mișcați discul (5).

Protecția termică a motorului

Blenderul este echipat cu un dispozitiv de protecție termică a motorului față de supraîncălzire. Dacă motorul se oprește în timpul funcționării, scoateți blenderul din priză și îl lăsați să se răcească minim 30 minute înainte de a continua amestecarea.

Pentru rezultate optime

- Dacă acțiunea de amestecare se oprește în timpul derulării, s-ar putea să nu fie suficient lichid pentru amestecare eficientă. Mai adăugați lichid sau introduceți pistonul și agitați ușor.
- Pentru pregătirea de cantități mici de alimente, utilizați o treaptă redusă de turatie.
- Când tocați nuci, brânză și carne, vă recomandăm să rulați programul/textura selectate de două ori pentru a obține rezultatele dorite.
- Când tocați vegetale, vă recomandăm să adăugați o mică cantitate de apă pentru îmbunătățirea circulației. După finisare stoarceți ingredientele tocate.
- Umpleți bolul în următoarea ordine: Lichide, bunuri uscate, verdeață în frunze, ingrediente moi, ingrediente tari sau înghețate, cuburi de gheață. Umpleți cu ingrediente în ordinea inversă butelia Smoothie2Go.

- Dacă amestecați în modul manual, începeți întotdeauna cu turația 1 și măriți încet până la turația dorită.
- Când tocați ingrediente solide (ca parmezan, ciocolată sau carne), le tăiați în bucăți mici (3 cm).

(H) Îngrijire și curățare

Recomandăm curățarea bolului prin utilizarea programului CLEAN (curățare) pentru prelungirea duratei de viață funcționale. Programul se oprește automat la încheierea ciclului.

Umpleți bolul (2) până la jumătate cu apă, adăugați câteva picături de săpun pentru vase și urmați pașii descriși (H). Aceeași procedură se aplică la butelia Smoothie2Go (13).

Pentru cele mai bune rezultate, rulați programul CLEAN imediat după utilizare. Aveți grijă să clătiți temeinic și să uscați în aer bolul după finalizarea programului.

Curățare adâncă

Recomandăm executarea unei curățări adânci a bolului o dată pe lună, cu utilizarea unei soluții de oțet pentru îndepărtarea reziduurilor de alimente și petelor.

Preparați soluția de oțet în bol: diluați 500 ml de oțet (acid 5 %) în 500 ml de apă (raport 1:1) și porniți programul CLEAN. Lăsați amestecul să stea în bol maxim 5 minute. Clătiți bine bolul după fiecare curățare adâncă și îl lăsați să se usuce în aer.

Garanție și service

Pentru informații detaliate vezi broșura separată de garanție și service sau vizitați www.braunhousehold.com.

Instrucțiuni de depanare

Problemă	Cauză posibilă	Soluție
Blenderul nu funcționează	Lipsă energie electrică	Verificați siguranța/disjunctorul din casa dvs. Dacă nicio acțiune de mai sus nu dă rezultate, contactați Serviciul Clienți Braun
	Bolul sau atașamentul Smoothie2Go nu sunt atașate corect. Programatorul arată trei liniițe (- - -)	Verificați poziția corectă a atașamentului
Lichidul stropește afară din bol	Garnitura nu este montată corect, este slăbită sau chiar ruptă	Asigurați-vă că este montată corect garnitura
	Capacul bolului sau căpăcelul dozator nu sunt închise corect	Închideți capacul și căpăcelul dozator
	Bolul este supraumplut	Respectați recomandarea de cantitate maximă în tabelul de procesare
Baza motorului se deplasează în contrasens	Picioarele de cauciuc nu sunt curate	Curățați picioarele de cauciuc pentru asigurarea unei prinderi bune
Cod de eroare prezentat pe afișajul programatorului (E01, E02, E03, E04, E05)	E01 Protecție la suprasarcină	Deconectați blenderul, îndepărtați containerul de pe baza motorului și verificați dacă lama este blocată. Respectați turația recomandată, capacitatea maximă de umplere sau modul din tabelul de procesare
	E02/E03 Protecția termică este activată pentru protejarea unității de acționare de supraîncălzire	Deconectați blenderul, îl scoateți din priză și așteptați cel puțin 30 minute înainte de reluarea operării. Dacă nu dispăre codul de eroare, contactați Serviciul Clienți Braun
	E04, E05	Deconectați blenderul și îl conectați din nou. Dacă nu dispăre codul de eroare, contactați Serviciul Clienți Braun

ΕΛΛΗΝΙΚΑ

Περιγραφή

1. Δοχείο μέτρησης
2. Κανάτα
3. Λεπίδα PrecisionEdge
4. Πέλημα κεντραρίσματος
5. Διακόπτης iTextureControl + κουμπί START/STOP
6. Διακόπτης ενεργοποίησης/ απενεργοποίησης
7. Χρονοδιακόπτης
8. Φωτιζόμενη οθόνη αφής
9. Βάση μοτέρ
10. Αποθηκευτικός χώρος καλωδίου (πίσω πλευρά)
11. Καπάκι με λάστιχο
12. Πατητήρι

Σετ ανάμειξης Smoothie2Go που περιλαμβάνει:

13. Φιάλες 600 ml Smoothie2Go με καπάκια κατανάλωσης
14. Λεπίδα Smoothie2Go με λάστιχο
15. Προσαρμογέας Smoothie2Go

Πριν από την πρώτη χρήση

Καθαρίστε όλα τα μέρη πριν την πρώτη χρήση του μπλέντερ - ανατρέξτε στην ενότητα «Φροντίδα και καθαρισμός»

(A) Χρήση της κανάτας

Σε ενεργοποιημένη κατάσταση (6) και με συναρμολογημένο οποιοδήποτε δοχείο (2/13), ανάβει η λυχνία MANUAL και αναβοσβήνει το κουμπί START/STOP (5) επισημαίνοντας ότι η συσκευή είναι έτοιμη για χρήση.

Αφαιρώντας το δοχείο μέτρησης (1), μπορείτε να προσθέσετε επιπλέον συστατικά ή υγρά σε χαμηλή ταχύτητα (Fig. A).

Προσοχή:

- Μην επιχειρήσετε ποτέ να λειτουργήσετε τη συσκευή χωρίς το πέλημα κεντραρίσματος (4).

- Να είστε προσεκτικοί κατά την ανάμειξη υγρών υψηλής θερμοκρασίας στην κανάτα σε χειροκίνητη λειτουργία. Αρχίστε την ανάμειξη στην ταχύτητα 1 για να αποφύγετε πιθανά εγκαύματα από τον ατμό που διαφεύγει και πιτσιλισματα. Η μέγιστη επιτρεπτή ποσότητα υγρών συστατικών υψηλής θερμοκρασίας στην κανάτα είναι 1500 ml.
- Η έδρα του συνδέσμου μπορεί να είναι ζεστή μετά τη λειτουργία – μην την αγγίζετε.

(B) Αυτόματα προγράμματα τροφίμων & λειτουργίες υψής

Κατ' αρχάς επιλέξτε ένα από τα 6 αυτόματα προγράμματα τροφίμων (8) και μετά επιλέξτε την επιθυμητή υψή (5) για να εξασφαλίσετε τη σύσταση που προτιμάτε. Αφού πατήσετε START (5), ο χρονοδιακόπτης (7) σηματοδοτεί το συνολικό χρόνο ανάμειξης και εκτελεί αντίστροφη μέτρηση (Fig. B). Το πρόγραμμα διακόπεται αυτόματα όταν λήξει η αντίστροφη μέτρηση. Για να διακόψετε το πρόγραμμα εκ των προτέρων, πατήστε οποιοδήποτε κουμπί. Για περισσότερες λεπτομέρειες σχετικά με τις οδηγίες επεξεργασίας τροφίμων ανατρέξτε στον πίνακα I.

Παύση

Για να παύσετε το πρόγραμμα πατήστε START/STOP (5). Ο χρονοδιακόπτης (7) και ο διακόπτης (5) αρχίζουν να αναβοσβήνουν σηματοδοτώντας την κατάσταση παύσης. Για να συνεχίσετε το πρόγραμμα πατήστε και πάλι START/STOP.

Λειτουργία «Ζεστή σούπα»

Όταν χρησιμοποιείτε το πρόγραμμα **soup** + την υψή **smooth**, οι λεπίδες στην κανάτα αναπτύσσουμε ταχύτητες που είναι αρκετά γρήγορες ώστε να θερμάνουν τα κρύα συστατικά σε θερμοκρασία ατμού σε περίπου 6 λεπτά.

Προσοχή: Μην προσθέτετε συστατικά υψηλής θερμοκρασίας (άνω των 25°C) όταν χρησιμοποιείτε αυτήν τη λειτουργία. Κατά την παρασκευή σούπας με ζεστά προμαγειρεμένα συστατικά χρησιμοποιήστε την υψή **medium/coarse**.

(C) Χειροκίνητη λειτουργία

Για να αρχίσετε/σταματήσετε την ανάμειξη πιέστε ξανά το επιλεγμένο κουμπί START/STOP (5). Ο χρονοδιακόπτης (7) αρχίζει να μετρά (Fig. C). Για περισσότερες λεπτομέρειες σχετικά με τις οδηγίες επεξεργασίας τροφίμων ανατρέξτε στον πίνακα I.

(D) Παλμική στιγμιαία λειτουργία

Η παλμική στιγμιαία λειτουργία μπορεί να χρησιμοποιηθεί για θραύση μεγαλύτερων κομματιών τροφής ή για τον έλεγχο της υφής της τροφής κατά την κοπή. Χρησιμοποιήστε την παλμική στιγμιαία λειτουργία σε κάθε επιθυμητή ταχύτητα. Η διάρκεια εξαρτάται από το διάστημα που πατάτε το κουμπί START/STOP (Fig. D).

(E) Χρήση του δοχείου μέτρησης διπλής λειτουργίας

Κατά τη λειτουργία, χρησιμοποιήστε το δοχείο μέτρησης (1) για να προσθέσετε αργά λάδι μέσω της οπής στάλαξης για να προσδώσετε γαλακτώδη υφή σε σάλτσες και ντρέινγκ (Fig. E.a) ή να προσθέσετε εύκολα μικρές ποσότητες υγρών (Fig. E.b).

(F) Χρήση του πατητηριού

Το πατητήρι σας βοηθά να σπρώχνετε μη αναμειγμένα συστατικά προς τα κάτω από την κανάτα και να φέρετε πηχτά μείγματα στις λεπίδες κατά την ανάμειξη. Το παρεχόμενο πατητήρι (12) δεν έρχεται σε επαφή με τη λεπίδα όταν χρησιμοποιείται μέσα από το άνοιγμα του δοχείου μέτρησης (1) (Fig. F).

Σημείωση: Πρέπει να χρησιμοποιείται μόνο όταν είναι στη θέση του το κύριο τμήμα του καπακιού.

(G) Ανάμειξη με τη φιάλη Smoothie2Go (διατίθεται προαιρετικά)

Το σετ ανάμειξης Smoothie2Go (13,14,15) και πρέπει να το αγοράσετε από καταστήματα, μέσω της ιστοσελίδας Braun Household ή καλώντας το τμήμα εξυπηρέτησης πελατών.

Σημείωση: Όταν χρησιμοποιείτε τη φιάλη Smoothie2Go είναι διαθέσιμα για χρήση τα προγράμματα **smoothie** και **ice crush**. Η φιάλη Smoothie2Go δεν πρέπει να χρησιμοποιείται για την ανάμειξη ζεστών τροφών ή αεριούχων υγρών. Για την αποφυγή ζημιών μην πληρώνετε το δοχείο πέραν της σήμανσης «max».

Κατά την παρασκευή σέκι πρωτεΐνης ή ποτών χωρίς αλκοόλ, μην πληρώνετε πέραν της μέγ. ποσότητας 400 ml.

Για περισσότερες λεπτομέρειες σχετικά με τις οδηγίες επεξεργασίας ανατρέξτε στον πίνακα II.

Αυτόματη απενεργοποίηση

Η συναρμολογημένη με την κανάτα (2) συσκευή διακόπτει αυτόματα την ανάμειξη ύστερα από χρόνο επεξεργασίας 6 λεπτών σε χειροκίνητη λειτουργία με εκείνη με τη φιάλη Smoothie2Go (13) ύστερα από 2 λεπτά. Για να επανεκκινήσετε τη λειτουργία πατήστε START/STOP (5).

Αναμονή

Εάν δεν επιλεγεί ταχύτητα ή τρόπος λειτουργίας, η συσκευή τίθεται αυτόματα σε κατάσταση αναμονής ύστερα από 2 λεπτά και όλες οι ενδεικτικές λυχνίες σβήνουν. Μόνο ο χρονοδιακόπτης (7) φωτίζεται με μειωμένη ένταση και προβάλλει την ένδειξη «--:--». Για να επανεργοποιήσετε το μπλέντερ πατήστε οποιοδήποτε κουμπί ή μετακινήστε το διακόπτη (5).

Θερμική προστασία μοτέρ

Το μπλέντερ είναι εξοπλισμένο με θερμική προστασία μοτέρ, η οποία προστατεύει το μοτέρ από υπερθέρμανση. Αν το μοτέρ σβήσει κατά τη λειτουργία, αποσυνδέστε το μπλέντερ από την παροχή ρεύματος και αφήστε το να κρυώσει για τουλάχιστον 30 λεπτά προτού συνεχίσετε να το χρησιμοποιείτε.

Για καλύτερα αποτελέσματα

- Αν η διαδικασία διακοπεί στη μέση, ενδεχομένως να μην υπάρχει αρκετό υγρό για την αποτελεσματική ανάμειξη. Προσθέστε λίγο ακόμη υγρό ή εισαγάγετε το πατητήρι και αναδεύστε αργά.

- Για την παρασκευή μικρών ποσοτήτων τροφίμων χρησιμοποιήστε ένα χαμηλό επίπεδο ταχύτητας.
- Όταν τεμαχίζετε ξηρούς καρπούς, τυρί και κρέας, συνιστάται να εκτελέσετε το επιλεγμένο πρόγραμμα/την επιλεγμένη υφή δύο φορές για την επίτευξη των επιθυμητών αποτελεσμάτων.
- Όταν τεμαχίζετε λαχανικά, συνιστάται να προσθέσετε μια μικρή ποσότητα νερού για βελτίωση της κυκλοφορίας. Αφού ολοκληρώσετε, στραγγίστε τα τεμαχισμένα συστατικά.
- Πληρώστε την κανάτα με την εξής σειρά: Υγρά, ξηρά προϊόντα, πράσινα φυλλώδη λαχανικά, μαλακά συστατικά, σκληρά ή καταψυγμένα συστατικά, παγάκια. Πληρώστε τα συστατικά με την αντίστροφη σειρά στη φιάλη Smoothie2Go.
- Όταν χρησιμοποιείτε το μπλέντερ σε χειροκίνητη λειτουργία, αρχίζετε πάντοτε στην ταχύτητα 1 και αυξάνετε αργά έως την επιθυμητή ταχύτητα.
- Κατά τον τεμαχισμό συμπαγών συστατικών (όπως παρμεζάνα, σοκολάτα ή κρέας), κόψτε τα σε μικρά τεμάχια (3 cm).

(H) Φροντίδα και καθαρισμός

Συνιστάται να καθαρίζετε την κανάτα με το πρόγραμμα CLEAN για να παρατείνετε τη διάρκεια ζωής της. Το πρόγραμμα διακόπτεται αυτόματα αφού ολοκληρώσει τον κύκλο.

πληρώστε την κανάτα (2) κατά το ήμισυ με νερό, προσθέστε μερικές σταγόνες υγρού απορρυπαντικού πιάτων και εκτελέστε τα βήματα όπως περιγράφονται (Fig. H). Η ίδια διαδικασία ισχύει για τη φιάλη Smoothie2Go (13).

Για τα καλύτερα δυνατά αποτελέσματα, εκτελείτε το πρόγραμμα CLEAN αμέσως μετά τη χρήση. Φροντίζετε ώστε να ξεπλύνετε σχολαστικά και να στεγνώσετε στον αέρα την κανάτα μετά την ολοκλήρωση του προγράμματος.

Καθαρισμός σε βάθος

Συνιστάται να διεξάγετε καθαρισμό της κανάτας σε βάθος σε μηνιαία βάση με διάλυμα ξυδιού για να αφαιρέσετε κατάλοιπα τροφών και λεκέδες.

Παρασκευάστε το διάλυμα ξυδιού στην κανάτα: αραιώστε 500 ml ξυδιού (5% οξύ) σε 500 ml νερού (αναλογία 1:1) και ξεκινήστε το πρόγραμμα CLEAN. Αφήστε το μείγμα να σταθεί στην κανάτα το πολύ για 5 λεπτά. Ξεπλύνετε καλά την κανάτα ύστερα από κάθε καθαρισμό σε βάθος και αφήστε την να στεγνώσει στον αέρα.

Εγγύηση και συντήρηση

Για λεπτομερείς πληροφορίες μπορείτε να ανατρέξετε στο ξεχωριστό φυλλάδιο εγγύησης και συντήρησης ή να επισκεφθείτε την ιστοσελίδα www.braunhousehold.com.

Οδηγός επίλυσης προβλημάτων

Πρόβλημα	Πιθανή αιτία	Λύση
Το μπλέντερ δεν λειτουργεί	Χωρίς παροχή ρεύματος	Ελέγξτε την ασφάλεια/το διακόπτη κυκλώματος του σπιτιού σας. Αν κανένα από τα παραπάνω δεν λειτουργήσει, επικοινωνήστε με την εξυπηρέτηση πελατών της Braun
	Η κανάτα ή το εξάρτημα Smoothie2Go δεν έχει στερεωθεί σωστά. Στο χρονοδιακόπτη προβάλλονται τρεις παύλες (- - -)	Ελέγξτε τη σωστή θέση του εξαρτήματος

Υγρό που εκτοξεύεται από την κανάτα	Το λάστιχο δεν έχει τοποθετηθεί σωστά, είναι χαλαρό ή ακόμη και σχισμένο	Φροντίστε ώστε να τοποθετήσετε σωστά το λάστιχο
	Το καπάκι της κανάτας ή το δοχείο μέτρησης δεν έχουν κλείσει σωστά	Κλείστε το καπάκι και το δοχείο μέτρησης
	Η κανάτα έχει υπερπληρωθεί	Τηρείτε τη συνιστώμενη μέγιστη ποσότητα του πίνακα επεξεργασίας
Η βάση του μοτέρ μετακινείται στην επιφάνεια του πάγκου	Τα λαστιχένια πέλαμα δεν είναι καθαρά	Καθαρίστε τα λαστιχένια πέλαμα για να διασφαλίσετε καλή πρόσφυση
Στην οθόνη του χρονοδιακόπτη προβάλλεται κωδικός σφάλματος (E01, E02, E03, E04, E05)	E01 Προστασία υπερφόρτωσης	Απενεργοποιήστε το μπλέντερ, αφαιρέστε το δοχείο από τη βάση μοτέρ και ελέγξτε μήπως είναι μπλοκαρισμένη η λεπίδα. Τηρείτε τη συνιστώμενη ταχύτητα, τη μέγ. ποσότητα πλήρωσης ή τον τρόπο λειτουργίας του πίνακα επεξεργασίας
	E02/E03 Η θερμική προστασία έχει ενεργοποιηθεί για προστασία της μονάδας κίνησης από υπερθέρμανση	Απενεργοποιήστε το μπλέντερ, αποσυνδέστε το από την παροχή ρεύματος και περιμένετε τουλάχιστον 30 λεπτά προτού συνεχίσετε τη λειτουργία. Αν ο κωδικός σφάλματος δεν εξαφανιστεί, επικοινωνήστε με την εξυπηρέτηση πελατών της Braun
	E04, E05	Απενεργοποιήστε και επανενεργοποιήστε το μπλέντερ. Αν ο κωδικός σφάλματος δεν εξαφανιστεί, επικοινωνήστε με την εξυπηρέτηση πελατών της Braun

ҚАЗАҚ

Сипаттамасы

1. Өлшер қақпақша
2. Құман
3. PrecisionEdge пышағы
4. Ортаға туралайтын төсем
5. iTextureControl тетігі + START/STOP түймесі
6. Қосу/өшіру қосқышы
7. Таймер
8. Жарықтандырылған сенсорлы дисплей
9. Қозғалтқыштың тұғыры
10. Сым сақтайтын ұя (артқы жағы)
11. Тығыздағышы бар қақпақ
12. Итергіш

Smoothie2Go араластырғыш жинағы (жинаққа кірмейді) мыналардан тұрады:

13. 600 мл Smoothie2Go шөлмектері, соның ішінде сусын ішетін қақпақтар
14. Тығыздауышы бар Smoothie2Go пышағы
15. Smoothie2Go адаптері

Бірінші рет қолданар алдында

Блендерді алғаш рет пайдаланардан бұрын барлық бөлшектерін тазалаңыз: “Күтіп ұстау және тазалау” бөлімін қараңыз.

(A) Құманды пайдалану

Іске қосулы болғанда (6) және қандай да бір сауыт (2/13) құрастырылғанда, MANUAL шамдары жанады да, START/STOP түймесі (5) жыпылықтап, аспаптың пайдалануға дайын екенін көрсетеді.

Өлшер қақпақшаны (1) алып, төмен жылдамдықта (Fig. A) қосымша азық-түлік немесе сұйықтық қосуға болады.

Абай болыңыз:

- Аспапты ортаға туралайтын төсемсіз (4) пайдалануға әрекет жасамаңыз.
- Құманда ыстық сұйықтықты қолмен араластырған кезде сақ болыңыз. Бу шығуынан немесе шашыраудан ықтимал күйіп қалмас үшін араластыруды 1-жылдамдықтан бастаңыз. Құманға ең көп дегенде 1500 мл ыстық сұйық заттарды құюға рұқсат етіледі.
- Аспаптың жұмысынан кейін жалғастырғыш ұясы ыстық болуы мүмкін, ұстауға болмайды.

(B) Автоматты тағам бағдарламалары & қоюлық режимдері

Әуелі 6 автоматты таға бағдарламаларының (8) бірін таңдаңыз да, керекті қоюлық дәрежесіне жету үшін қалаған қоюлықты (5) таңдаңыз. START түймесін (5) басқаннан кейін таймерде (7) жалпы араластыру уақыты көрсетіледі де, кері санақ басталады (Fig. B). Кері санақ біткенде, бағдарлама автоматты түрде тоқтайды. Бағдарламаны алдын ала тоқтату үшін кез келген түймені басыңыз. Өңдеу туралы егжей-тегжейлі нұсқауларды I кестесінен қараңыз.

Кідіріс

Бағдарламаны кідірту үшін START/STOP (5) түймесін басыңыз. Таймер (7) және тетік (5) жыпылықтай бастап, кідіріс режимін білдіреді. Бағдарламаны жалғастыру үшін START/STOP түймесін қайтадан басыңыз.

“Hot Soup” (ыстық көже) функциясы

soup + қоюлық **smooth** бағдарламасын пайдаланған кезде, құмандағы пышақтар суық азық-түлікті ып-ыстық күйге жеткізетіндей жылдамдыққа шамамен 6 минутта жетеді.

Абай болыңыз: Бұл функцияны пайдаланған кезде ыстық азық-түлікті (25°C-тан жоғары) салуға болмайды. Алдын ала пісірілген ыстық азық-түлікті салып көже

дайындаған кезде medium/coarse қоюлықты пайдаланыңыз.

(C) Қол режимі

Араластыруды бастау/тоқтату үшін START/STOP түймесін (5) басыңыз. Таймер (7) санақты (Fig. C) бастайды. Өңдеу туралы егжей-тегжейлі нұсқауларды I кестесінен қараңыз.

(D) Қағыс режимі

Қағыс режимін тағамның ірі кесектерін бөлу үшін немесе тураған кезде тағамның біркелкілігін бақылау үшін пайдалануға болады. Қағыс режимін кез келген жылдамдықта пайдаланыңыз. Ұзақтығы START/STOP түймесін (Fig. D) қаншалықты ұзақ басуыңызға байланысты болады.

(E) Қос функциялы Өлшер қақпақшаны пайдалану

Жұмыс барысында тұздықтар мен асқатықтарды қойылтатын сұйық майдысаңылау арқылы тамшылатып қосу үшін (Fig. E.a) немесе сұйық азық-түлікті аз мөлшерде оңай қосу үшін (Fig. E.b) баяу май өлшер қақпақшаны (1) пайдаланыңыз.

(F) Итергішті пайдалану

Бұл араласпай қалған азық-түлікті құманның қабырғасынан төмен қарай итеруге және араластыру кезінде қою қоспаларды пышақтарға әкелуге көмектеседі. Жинаққа кіретін итергіш (12) өлшер қақпақшаның (1) аузы арқылы пайдаланылған кезде пышаққа тимейді (Fig. F).

Ескертпе: Оны тек қақпақтың негізгі бөлігі орнында тұрғанда ғана пайдалануға болады.

(G) Smoothie2Go шөлмегінің (қосымша сатылады) көмегімен араластыру

Smoothie2Go араластырғыш (13,14,15) құралдары дүкендерден, Braun Household веб-сайтынан немесе Тұтынушыларды

қолдау қызметіне қоңырау соғу арқылы сатып алуға болады.

Ескертпе: Smoothie2Go шөлмегі пайдаланғанда, **moothie** және **ice crush** бағдарламаларын қолдануға болады. Smoothie2Go шөлмегі ыстық тағамдарды немесе газдалған сусындарды араластыру үшін пайдаланылуға тиіс. Бүлінуіне жол бермес үшін сауытты “max” таңбасынан асыра толтырмаңыз.

Алкоголь қосылған нәруызды коктейль немесе ішімдік дайындаған кезде ең көбі 400 мл-ден артық толтырмаңыз.

Өңдеу туралы егжей-тегжейлі нұсқауларды II кестесінде қараңыз.

Авто өшіру

Құманмен (2) құрастырылған аспап қол режимінде 6 минут өңдеу уақытынан кейін, ал Smoothie2Go шөлмегімен (13) бірге құрастырылған аспап 2 минуттан кейін араластыруды автоматты түрде тоқтатады. Жұмысты қайта бастау үшін START/STOP түймесін (5) басыңыз.

Күту

Егер жылдамдық немесе режим таңдалмаса, аспап 2 минуттан кейін күту режиміне автоматты түрде ауысады да, барлық индикатор жарығы өшеді, тек таймер (7) ғана көмескіленіп, „--: --“ көрсетеді. Блендерді қайта іске қосу үшін кез келген түймені басыңыз немесе тетікті (5) қозғаңыз.

Қозғалтқышты қызудан қорғау

Блендер қозғалтқышты қызып кетуден қорғайтын қозғалтқышты қорғау функциясымен жарақталған. Жұмыс кезінде қозғалтқыш өшіп қалса, блендерді розеткадан ажыратыңыз да, араластыруды жалғастырмас бұрын 30 минут суытып қойыңыз.

Нәтижесі тамаша болу үшін

- Араластыру кезінде араластыру әрекеті тоқтаса, тиімді араластыру үшін сұйықтық жеткіліксіз болуы мүмкін. Шамалы сұйықтық қосып немесе итергішті сұғып, баяу араластырыңыз.
- Тағамды шағын мөлшерде дайындау үшін төмен жылдамдықпен араластырыңыз.
- Жаңғақтарды, ірімшікті немесе етті ұсақтаған кезде, қалаған нәтижеге жету үшін таңдалған бағдарламаны/қоюлық функциясын екі рет орындаған дұрыс.
- Көкөністі ұсақтаған кезде, жақсы айналуы үшін шамалы су құйған дұрыс. Аяқтағаннан кейін ұсақталған көкөністі сүзгіден өткізіңіз.
- Құманды мына ретпен толтырыңыз: Сұйық заттар, құрғақ заттар, жапырақты асшөп, жұмсақ азық-түлік, қатты немесе мұздатылған азық-түлік, мұз текшелері. Smoothie2Go шөлмегіне азық-түлікті кері ретпен салыңыз.
- Егер қол режимінде араластырсаңыз, әрқашан да 1-ші жылдамдықпен бастаңыз да, қалаған жылдамдыққа дейін арттырыңыз.
- Қатты азық-түлікті (пармезан, шоколад немесе ет сияқты) ұсақтаған кезде, оларды кішірек бөліктерге (3 см) бөліңіз.

(Н) Күтіп ұстау және тазалау

Құманның пайдаланылатын уақытын ұзарту үшін оны CLEAN бағдарламасының

көмегімен тазалауды ұсынамыз. Циклды аяқтағаннан кейін бағдарлама автоматты түрде тоқтайды.

Құманның (2) ортасына дейін су құйып, ыдыс жуатын сабыннан бірнеше тамшы қосыңыз да, суреттелген қадамдарды (Fig. H) орындаңыз. Smoothie2Go шөлмегіне (13) де сол процедура қолданылады.

Жақсы нәтижеге жету үшін CLEAN бағдарламасын аспапты пайдаланғаннан кейін дереу орындаңыз. Бағдарлама аяқталғаннан кейін құманды жақсылап шайып, ауада кептіру қажет.

Мұқият тазалау

Біз тамақ қалдықтары мен дақтарды жою үшін құманды сірке суының ерітіндісімен ай сайын мұқият тазалап отыруды ұсынамыз.

Құманның ішінде сірке суының ерітіндісін дайындаңыз: 500 мл сірке суын (5% қышқыл) 500 мл суға араластырып (1:1 қатынаста), CLEAN бағдарламасын іске қосыңыз. Ерітіндіні құманның ішінде 5 минут қалдыра тұрыңыз. Мұқият тазалаған сайын құманды шайыңыз да, ауада құрғатыңыз.

Кепілдік және жөндеу

Толық ақпаратты бөлек кепілдік және жөндеу парақшасынан қараңыз немесе www.braunhousehold.com сайтына кіріңіз.

Ақаулықтарды жою нұсқаулығы

Ақаулық	Ықтимал себебі	Шешімі
Блендер жұмыс істемейді	Су келмейді	Үйдегі сақтандырғышты/тоқ ажыратқышты тексеріңіз. Егер жоғарыдағылардың ешқайсы жұмыс істемесе, Braun компаниясының тұтынушыларды қолдау қызметіне хабарласыңыз
	Құман немесе Smoothie2Go қондырмасы дұрыс бекітілмеген. Таймерде үш қысқа сызық (- - -) көрінеді	Құманның дұрыс орнатылғанын тексеріңіз

Құманнан сұйықтық шашырайды	Тығыздауыш дұрыс орнатылмаған, босаған немесе тіпті жыртылған	Тығыздауышты дұрыс орнатыңыз
	Құманның қақпағы немесе өлшер қақпақша дұрыс жабылмаған	Құманның қақпағы мен өлшер қақпақшаны жабыңыз
	Құман шамадан тыс толған	Пайдалану кестесінде берілген ең көп мөлшер бойынша ұсыныстамаларды орындаңыз
Қозғалтқыштың тұғыры үстелде жылжи береді	Режеңке тіреулері таза емес	Беткі қабатпен жақсы ұстауы үшін режеңке тіреулерін тазалаңыз
Таймер экранында қателік коды көрініп тұр (E01, E02, E03, E04, E05)	E01 Асқын жүктеуден қорғау	Блендерді өшіріп, сауытты қозғалтқыш тұғырынан алыңыз да, пышақтың бұғатталғанын тексеріңіз. Пайдалану кестесінде жылдамдық, ең үлкен толтыру көлемі немесе режим бойынша берілген ұсыныстамаларды орындаңыз.
	E02/E03 Жетек блогын асқын қызып кетуден қорғау үшін ыстықтан қорғау құралы іске қосылады	Блендерді өшіріңіз де, жұмысты қайта бастар алдында кемінде 30 минут күтіңіз. Егер қателік коды жоғалып кетпесе, Vaip компаниясының тұтынушыларды қолдау қызметіне хабарласыңыз.
	E04, E05	Блендерді өшіріңіз де, қайтадан іске қосыңыз. Егер қателік коды жоғалып кетпесе, Vaip компаниясының тұтынушыларды қолдау қызметіне хабарласыңыз.

Үлгі	JB 9140
Кернеу	220 – 240 В
Герц	50-60Г ц
Ватт	1600 Вт
Сақтау шарттары:	температура: +5°C және +45°C Ылғалдылық: < 80%

Қытайда жасалған

Делонги Браун Хаусхолд ГмБХ

Германия Заңды өндіруші:

Делонги Браун Хаусхолд ГмБХ

Карл-Улрих-Штрассе ң

63263 Ной-Изенбург

Бұйымды іске пайдалану нұсқаулығына сәйкес өз

мақсатында пайдалану керек. Бұйымның қызмет

мерзімі тұтынушыға сатылған күннен бастап 2 жылды құрайды.

Импортер:

«Делонги» ААҚ, Ресей, 127055,

Москва қаласы, Суцёвская көшесі,

27/3-үй (27-үй, 3-құрылым)

Тел. +7 (495) 781-26-76

Сақталу мерзімі: Шектелмеген

Арылу жағдайлары: Қоршаған ортаны қорғау талаптарына сәйкес

Тасымалдау жағдайлары: Тасымалдау кезінде құлатып алуға немесе шамадан тыс шайқалтуға болмайды.

Сату жағдайлары: Сату жағдайларын өндіруші көрсетпеген, бірақ олар жергілікті, мемлекеттік және халықаралық ережелер мен стандарттарға сай болуға тиіс

Өндіруші зауыт:

De'Longhi Braun Household GmbH, Carl-Ulrich-Strasse 4, 63263 Neu Isenburg, Germany

РУССКИЙ

Описание

1. Мерный стаканчик
2. Кувшин
3. Нож PrecisionEdge
4. Центровочный элемент
5. Регулятор iTextureControl + кнопка START/STOP
6. Переключатель Вкл./Выкл.
7. Таймер
8. Сенсорный дисплей с подсветкой
9. Блок мотора
10. Отсек хранения шнура (сзади)
11. Крышка с уплотнителем
12. Темпер

Комплект Smoothie2Go включающий:

13. бутылки Smoothie2Go 600 мл с питьевыми крышками
14. Нож Smoothie2Go с уплотнителем
15. Переходник Smoothie2Go

Подготовка к первому использованию

Перед первым использованием блендера вымойте все его детали – см. раздел «Уход и очистка».

(А) Использование кувшина

После включения (6) и установки контейнера (2/13) индикатор MANUAL загорается, а кнопка START/STOP (5) начинает мигать, сигнализируя о том, что прибор готов к работе.

Вынув мерный стаканчик (1), вы можете добавлять дополнительные ингредиенты или жидкости на низкой скорости (Fig. A).

Осторожно!

- Никогда не пытайтесь включать прибор без центровочного элемента (4).

- Соблюдайте осторожность при смешивании горячих жидкостей в кувшине в ручном режиме. Начините смешивание на скорости 1, чтобы избежать ожогов из-за выхода пара и брызг. Максимально допустимый объем горячей жидкости в кувшине составляет 1500 мл.
- Место соединения после использования может быть горячим – не прикасаться.

(В) Автоматические программы приготовления и режимы текстуры

Сначала выберите одну из 6 автоматических программ приготовления (8), затем выберите требуемую текстуру (5) для получения предпочтительной консистенции. После нажатия кнопки START (5) таймер (7) начинает обратный отсчет общего времени смешивания (Fig. B). Программа завершается автоматически после окончания обратного отсчета. Чтобы остановить программу досрочно, нажмите любую кнопку. Для получения подробных инструкций по обработке см. таблицу I.

Пауза

Чтобы поставить программу на паузу, нажмите START/STOP (5). Таймер (7) и регулятор (5) начинают мигать, сигнализируя о включении режима паузы. Чтобы продолжить программу, нажмите START/STOP.

Функция «Горячий суп»

При использовании программы **soup** + текстуры **smooth** ножи в кувшине достигают достаточно высокой скорости, чтобы разогреть холодные ингредиенты до выделения пара примерно за 6 минут.

Осторожно! При использовании этой функции не закладывайте горячие ингредиенты (выше 25 °C). Для супов с использованием предварительно приготовленных ингредиентов используйте текстуру **medium/coarse**.

(C) Ручной режим

Для запуска/остановки нажмите кнопку START/STOP (5). Таймер (7) начинает отсчет (Fig. C). Для получения подробных инструкций по обработке см. таблицу I.

(D) Режим пульсации

Режим пульсации может применяться для разбивания крупных кусков пищевых продуктов или же для контроля текстуры продукта при его измельчении. Пульсацию можно использовать на любой скорости. Длительность зависит от того, как долго вы удерживаете нажатой кнопку START/STOP (Fig. D).

(E) Использование мерного стаканчика двойного назначения

Используйте мерный стаканчик (1) во время работы, чтобы постепенно добавлять масло через отверстие для получения эмульсии для соусов и заправок (Fig. E.a) или легко добавлять небольшие объемы жидкости (Fig. E.b).

(F) Использование темперы

Он используется для сталкивания несмешанных ингредиентов вниз со стенок кувшина и сгона густых смесей к ножам во время смешивания. Входящий в комплект темпер (12) не будет касаться ножа при условии, что он введен через отверстие мерного стаканчика (1) (Fig. F).

Примечание. Его можно использовать, только если установлена основная часть крышки.

(G) Смешивание с использованием бутылки Smoothie2Go (доступно в качестве опции)

Комплект Smoothie2Go (13,14,15) можно приобрести в торговой сети, на сайте Braun

Household или заказать по телефону через сервисный центр компании Braun.

Примечание. При использовании бутылки Smoothie2Go доступны программы **smoothie** и **ice crush**. Бутылку Smoothie2Go нельзя использовать для смешивания горячих продуктов или газированных жидкостей. Во избежание повреждений не превышайте максимальный уровень заполнения контейнера, указанный на отметке.

При приготовлении протеиновых коктейлей и напитков, содержащих спирт, не заливайте более 400 мл.

Для получения подробных инструкций по обработке см. таблицу II.

Автоматическое выключение

Прибор с установленным кувшином (2) автоматически прекращает смешивание после 6 минут работы в ручном режиме, а с установленной бутылкой Smoothie2Go (13) – после 2 минут. Для повторного запуска нажмите START/STOP (5).

Режим ожидания

Если не выбраны ни скорость, ни режим, прибор через 2 минуты автоматически переходит в режим ожидания и все индикаторы выключаются, горит только таймер (7), показывающий «--:--». Для повторной активации блендера нажмите любую кнопку или покрутите регулятор (5).

Тепловая защита мотора

Блендер оборудован тепловой защитой мотора, которая предохраняет его от перегрева. Если мотор выключается во время использования, отсоедините блендер от электросети и дайте ему остыть в течение 30 минут, прежде чем продолжать смешивание.

Для лучших результатов

- Если процесс смешивания прерывается, возможно, не хватает жидкости для эффективного смешивания. Добавьте еще

немного жидкости или вставьте темпер и осторожно помешайте.

- Для приготовления небольших количеств продуктов используйте низкую скорость.
- При измельчении орехов, сыра и мяса рекомендуем включать выбранную программу/режим текстуры по два раза для достижения требуемого результата.
- При измельчении овощей для улучшения циркуляции рекомендуем добавить небольшое количество воды. По окончании процедите измельченные ингредиенты.
- Заполняйте кувшин в следующем порядке: жидкости, сухие продукты, листовая зелень, мягкие ингредиенты, твердые или замороженные ингредиенты, кубики льда. Бутылку Smoothie2Go заполняйте в обратном порядке.
- При смешивании в ручном режиме всегда начинайте со скорости 1 и плавно увеличивайте ее до нужного уровня.
- При измельчении твердых ингредиентов (например, пармезана, шоколада или мяса) нарежьте их на небольшие кусочки (3 см).

(Н) Уход и очистка

Для продления срока службы рекомендуем очищать кувшин, используя программу CLEAN. Программа автоматически завершится после окончания цикла.

Заполните кувшин (2) водой наполовину, добавьте несколько капель жидкости для мытья посуды и выполните следующие шаги (Fig. H). Для очистки бутылки Smoothie2Go (13) применяется аналогичная процедура.

Для достижения наилучших результатов запускайте программу CLEAN сразу после использования. После окончания программы тщательно промойте и просушите кувшин.

Тщательная очистка

Для удаления остатков продуктов и пятен мы рекомендуем ежемесячно выполнять тщательную очистку кувшина с использованием уксусного раствора.

Приготовьте уксусный раствор в кувшине: разбавьте 500 мл уксуса (5%-я кислота) в 500 мл воды (пропорция 1:1) и запустите программу CLEAN. Не оставляйте смесь в кувшине дольше 5 минут. После тщательной очистки хорошо промойте и просушите кувшин.

Гарантия и обслуживание

Для получения подробной информации см. отдельный буклет, посвященный гарантии и обслуживанию, или посетите веб-сайт www.braunhousehold.com.

Руководство по поиску и устранению неисправностей

Проблема	Возможная причина	Решение
Блендер не работает	Нет питания	Проверьте предохранитель/ автоматический выключатель в доме. Если проблема не решилась, обратитесь в сервисный центр компании Braun
	Кувшин или насадка Smoothie2Go не установлены надлежащим образом. Таймер показывает три черточки (- -)	Проверьте положение насадки
Из кувшина выплескивается жидкость	Уплотнитель установлен ненадлежащим образом, слабо прилегает или изношен	Проследите за правильной установкой уплотнителя
	Крышка кувшина или мерный стаканчик не закрыты надлежащим образом	Закройте крышку и мерный стаканчик
	Кувшин переполнен	Соблюдайте рекомендации по максимальному количеству в таблице обработки
Блок мотора перемещается по рабочей поверхности	Загрязнены резиновые ножки	Очистите резиновые ножки для улучшения сцепления
На дисплее таймера отображается код ошибки (E01, E02, E03, E04, E05)	E01 Защита от перегрузки	Выключите блендер, снимите контейнер с блока мотора и проверьте, не заблокирован ли нож. Соблюдайте рекомендации по скорости, максимальной емкости и режиму в таблице обработки
	E02/E03 Сработала тепловая защита для предохранения перегрева мотора	Выключите блендер, отсоедините от сети и подождите не меньше 30 минут, прежде чем продолжать работу. Если код ошибки не исчезает, обратитесь в сервисный центр компании Braun
	E04, E05	Выключите и снова включите блендер. Если код ошибки не исчезает, обратитесь в сервисный центр компании Braun



Модель	JB 9140
Напряжение	220 – 240 В
Частота колебаний	50-60 Гц
Мощность	1600 Вт
Условия хранения:	Температуре: +5°C до +45°C
	влажности: < 80%

Изготовлено в Китае для
Де'Лонги Браун Хаусхолд ГмбХ Германия
De'Longhi Braun Household GmbH
Carl-Ulrich-Straße 4
63263 Neu-Isenburg/Germany

Изделие использовать по назначению
в соответствии с руководством по
эксплуатации.

Срок службы изделия составляет 2 года с
даты

продажи потребителю.

Импортер и ответственный за претензии
потребителей: ООО «Делонги», Россия,
127055, Москва, ул. Суцьевская, д. 27, стр. 3.
Тел. +7 (495) 781-26-76

Срок хранения: Не ограничен

Условия утилизации: Утилизировать
в соответствии с экологическими
требованиями

Условия транспортировки: Во время
транспортировки, не бросать и не
подвергать излишней вибрации.

Условия реализации: Правила реализации
товара не установлены изготовителем, но
должны соответствовать региональным,
национальным и
международным нормам и стандартам.

Производитель:

De'Longhi Braun Household GmbH, Carl-
Ulrich-Strasse 4, 63263 Neu Isenburg, Ger-
many

УКРАЇНСЬКА

Опис деталей

1. Вимірна склянка
2. Глечик
3. Лезо PrecisionEdge
4. Центруюча підставка
5. Циферблат iTextureControl + кнопка START/STOP
6. Перемикач увімк./вимк.
7. Таймер
8. Сенсорний дисплей з підсвіткою
9. Блок двигуна
10. Відсік для зберігання шнура живлення (в задній частині)
11. Кришка з ущільнювачем
12. Темпер

Набір для змішування Smoothie2Go
Комплект поставки:

13. Пляшки Smoothie2Go по 600 мл з кришками для пиття
14. Лезо Smoothie2Go з ущільнювачем
15. Адаптер Smoothie2Go

Підготовка до першого використання

Перед першим використанням блендера вимийте всі його деталі – дивіться розділ «Догляд та очищення».

(А) Використання глечика

Після увімкнення живлення (6) та встановлення будь-якого контейнера (2/13), загоряється режим MANUAL (ВРУЧНУ) і кнопка START/STOP (5) починає блимати, вказуючи на те, що прилад готовий до використання.

Якщо зняти вимірну склянку (1), ви можете додавати інші інгредієнти або рідини при низькій швидкості (Fig. А).

Обережно:

- Заборонено вмикати прилад без центруючої підставки (4).
- Будьте обережні при змішуванні гарячих рідин у глечик у ручному режимі. Змішування слід розпочинати на швидкості 1, щоб уникнути можливих опіків внаслідок виходу пари та бризок. Максимально допустимий об'єм гарячих рідких інгредієнтів у глечик становить 1500 мл.
- Елемент з'єднання може бути гарячим після запуску, тому не слід його торкатися.

(В) Автоматичні програми приготування та режими консистенції

Для початку виберіть одну з 6 автоматичних програм приготування (8), а після цього виберіть необхідну консистенцію (5). Після натискання кнопки ЗАПУСК (5) таймер (7) відображає загальний час змішування та зворотній відлік (Fig. В). Програма автоматично зупиняється після закінчення відліку часу. Щоб зупинити програму раніше, натисніть будь-яку кнопку. Детальні інструкції з приготування дивіться в таблиці І.

Пауза

Щоб призупинити програму, натисніть кнопку START/STOP (5). Таймер (7) і циферблат (5) почнуть блимати, вказуючи на режим паузи. Щоб продовжити програму, ще раз натисніть кнопку START/STOP.

Функція «Гарячий суп»

При використанні програми **soup** (суп) + консистенції **smooth** (однорідна) леза в глечик досить швидко набирають обертів, щоб холодні інгредієнти нагрілися на пару приблизно за 6 хвилин.

Обережно: При використанні цієї функції не слід додавати гарячі інгредієнти (температурою вище 25 °С). Готуючи супи з гарячими попередньо приготовленими інгредієнтами використовуйте консистенцію **medium/coarse** (середня/крупна).

(C) Ручний режим

Щоб розпочати/припинити змішування, натисніть кнопку START/STOP (5). Таймер (7) розпочинає відлік (Fig. C). Детальні інструкції з приготування дивіться в таблиці I.

(D) Режим пульсації

Режим пульсації може використовуватися для розбивання великих шматків харчових продуктів або для контролю текстури продукту під час його подрібнення. Режим пульсації на будь-якій бажаній швидкості. Тривалість залежить від того, як довго ви утримуєте кнопку START/STOP натиснутою (Fig. D).

(E) Використання подвійної функції вимірної склянки.

Під час приготування використовуйте вимірну склянку (1), щоб повільно доливати олію через крапельний отвір для приготування соусів й заправок (Fig. E.a) або, щоб додати невелику кількість рідини (Fig. E.b).

(F) Використання темпера

Темпер допомагає протиснути незмішані інгредієнти зі стінок глечика та густу суміш ближче до леза під час змішування. Темпер (входить у комплект) (12) не торкається леза при використанні через отвір вимірної склянки (1) (Fig. F).

Примітка: Його слід використовувати лише, якщо встановлена основна частина кришки.

(G) Змішування за допомогою пляшки Smoothie2Go (доступна на замовлення)

Набір для змішування Smoothie2Go (13, 14, 15) комплект, його можна придбати в магазинах, на вебсайті Braun Household або, зателефонувавши в службу обслуговування клієнтів.

Примітка: При використанні пляшки Smoothie2Go доступні програми **smoothie** (смузі) і **ice crush** (льодові крихти). Пляшку Smoothie2Go не можна використовувати для змішування гарячих продуктів або газованих рідин. Щоб уникнути пошкодження, не заповнюйте контейнер вище позначки «макс.».

Під час приготування протеїнових коктейлів чи алкогольних напоїв не заповнювати вище макс. відмітки 400 мл.

Детальні інструкції з приготування дивіться в таблиці II.

Автоматичне вимкнення

Прилад зі встановленим глечиком (2) автоматично перестає змішувати через 6 хвилин обробки в ручному режимі, а зі встановленою пляшкою Smoothie2Go (13) через 2 хвилини. Щоб відновити роботу, натисніть кнопку START/STOP (5).

Режим очікування

Якщо не обрано жодної швидкості або режиму, через 2 хвилини прилад автоматично переходить в режим очікування; всі індикатори вимикаються, лише таймер (7) горить приглушено і відображає «--:--». Щоб запустити блендер, натисніть будь-яку кнопку або перемістіть циферблат (5).

Тепловий захист двигуна

Блендер оснащений тепловим захистом, який захищає двигун від перегріву. Якщо двигун вимкнеться під час роботи, вимкніть блендер з розетки та дайте йому охолонути протягом щонайменше 30 хвилин, перш ніж продовжувати змішування.

Для найкращих результатів

- Якщо під час змішування блендер зупиняється, можливо не вистачає рідини для ефективного змішування. Додайте ще трохи рідини або вставте темпер й повільно розмішуйте.
- Для приготування невеликої кількості їжі використовуйте низький рівень швидкості.

- Для подрібнення горіхів, сиру та м'яса рекомендуємо двічі запустити обрану програму/консистенцію, щоб отримати бажаний результат.
- Для подрібнення овочів рекомендуємо додавати невелику кількість води для полегшення змішування. Після обробки процідіть подрібнені інгредієнти.
- Заповнюйте глечик у такому порядку: Рідкі продукти, сухі продукти, листова зелень, м'які інгредієнти, тверді або заморожені інгредієнти, кубики льоду. Інгредієнти додавайте у зворотному порядку в пляшку Smoothie2Go.
- При змішуванні в ручному режимі, завжди починайте на швидкості 1 і повільно збільшуйте її до бажаного рівня.
- Для подрібнення твердих інгредієнтів (таких як пармезан, шоколад чи м'ясо) наріжте їх невеликими шматочками (3 см).

(Н) Догляд та чищення

Рекомендовано очищати глечик за допомогою програми CLEAN (ОЧИЩЕННЯ), щоб продовжити термін служби виробу. Програма автоматично зупиниться після завершення циклу.

Наповніть глечик (2) наполовину водою, додайте кілька крапель засобу для миття посуду й дотримуйтесь вказаних інструкцій (Fig. Н). Та сама процедура застосовується до пляшки Smoothie2Go (13).

Для отримання найкращих результатів запустіть програму CLEAN (ОЧИЩЕННЯ) відразу після використання. Після завершення програми ретельно промийте глечик та дайте йому висохнути.

Глибоке очищення

Для видалення залишків їжі та плям рекомендуємо щомісяця здійснювати глибоке очищення глечика за допомогою оцтового розчину.

Приготуйте оцтовий розчин у глечику: розведіть 500 мл оцту (5% кислоти) у 500 мл води (пропорція 1:1) і запустіть програму CLEAN (ОЧИЩЕННЯ). Дайте суміші настоятися в глечику максимум 5 хвилин. Ретельно промивайте глечик після кожного глибокого очищення і дайте йому самостійно висохнути.

Гарантія та обслуговування

Для отримання детальної інформації див. Повні умови щодо гарантії та обслуговування, або зайдіть на вебсайт: www.braunhousehold.com.

Посібник із пошуку та усунення несправностей

Проблема	Можлива причина	Вирішення
Блендер не працює.	Відсутнє живлення.	Перевірте запобіжник/автоматичний вимикач у будинку. Якщо проблему не було вирішено, зверніться в службу підтримки компанії Braun.
	Неправильно встановлено глечик або насадку Smoothie2Go. Таймер показує три риски (- - -).	Перевірте чи правильне положення насадки.
З глечика вихлюпується рідина.	Ущільнювач неправильно встановлений, слабо прилягає або зношений.	Перевірте, чи правильно встановлений ущільнювач.
	Неправильно закрита кришка глечика або вимірна склянка.	Закрийте кришку та вимірну склянку.
	Глечик переповнений.	Дотримуйтесь рекомендацій щодо максимальної кількості в таблиці приготування.
Блок двигуна рухається по стільниці.	Забруднені гумові ніжки.	Для належного зчеплення очистіть гумові ніжки.
На дисплеї таймера відображається код помилки (E01, E02, E03, E04, E05).	E01 Захист від перевантаження.	Вимкніть блендер, зніміть контейнер з блоку двигуна та перевірте, чи не заблоковано лезо. Дотримуйтесь рекомендованої швидкості, макс. об'єму або режиму заповнення в таблиці приготування.
	E02/E03 Тепловий захист активовано для захисту приводного блоку від перегріву.	Вимкніть блендер, витягніть вилку з розетки та зачекайте щонайменше 30 хвилин, перш ніж відновити роботу. Якщо код помилки не зникає, зверніться в службу підтримки компанії Braun.
	E04, E05	Вимкніть і знову увімкніть блендер. Якщо код помилки не зникає, зверніться в службу підтримки компанії Braun.

الوصف

1	غطاء المعاييرة
2	الإبريق
3	شفرة PrecisionEdge
4	لوحة توسيط
5	قرص iTextureControl + زر START/STOP
6	مفتاح التشغيل/إيقاف التشغيل
7	للمؤقت
8	شاشة مضيئة تعمل باللمس
9	قاعدة المحرك
10	مخزن السلك (في الجانب الخلفي)
11	الغطاء ويتضمن الحشية
12	أداة الكبس
	Smoothie2Go مجموعة خلط تتكون من:
13	2 x 600 مل زجاجات Smoothie2Go وتتضمن أغطية المشروبات
14	شفرات Smoothie2Go وتتضمن الحشية
15	محول Smoothie2Go

قبل أول استخدام

قم بتنظيف جميع الأجزاء قبل استخدام الخلاط لأول مرة - ارجع إلى قسم „العناية والتنظيف“.

(A) استخدام الإبريق

عند التشغيل (6) وتجميع أي حاوية (2/13)، يضيء MANUAL ويومض (زر 5 START/STOP)، مشيراً إلى أن الجهاز جاهز للاستخدام.

بمجرد إزالة غطاء المعاييرة (1)، يمكنك إضافة مكونات أو سوائل إضافية على السرعة المنخفضة (أ).

تنبيه:

- لا تحاول أبداً تشغيل الجهاز دون استخدام لوحة التوسيط (4).
- كن حذراً عند خلط السوائل الساخنة في الإبريق باستخدام الوضع اليدوي. ابدأ الخلط على السرعة 1 لتجنب الحروق المحتملة بسبب تسرب البخار وتأثير السوائل الساخنة. أقصى كمية مسموح بها من المكونات السائلة الساخنة في الإبريق هي 1500 مل.
- قد تكون قاعد التعشيق ساخنة بعد التشغيل - فلا تلمسها.

(B) برامج الغذاء التلقائية وأوضاع القوام

أولاً، حدد واحداً من 6 برامج طعام تلقائية (8) ثم حدد القوام الذي تريده (5) لتقديم التناسق المفضل لديك. بمجرد الضغط على (5 START)، يعرض المؤقت (7) إجمالي وقت الخلط ويتم العد التنازلي (B). يتوقف البرنامج تلقائياً عند انتهاء العد التنازلي. لإيقاف البرنامج قبل بدءه، اضغط على أي زر. للحصول على إرشادات معالجة مفصلة، راجع الجدول الأول „I“.

الإيقاف المؤقت

لإيقاف البرنامج مؤقتاً، اضغط على (5 START/STOP). يبدأ المؤقت (7) والقرص (5) في الوميض للإشارة إلى وضع الإيقاف المؤقت. لاستكمال البرنامج اضغط على START/STOP مرة أخرى.

وظيفة „الحساء الساخن“

عند استخدام برنامج soup + قوام smooth تصل الشفرات في الإبريق إلى سرعات عالية بما يكفي لجعل المكونات الباردة تسخن بالبخار في حوالي 6 دقائق.

تنبيه: لا تطفئ مكونات ساخنة (أكثر من 25 درجة مئوية) عند استخدام هذه الوظيفة. عند تحضير الحساء بمكونات ساخنة مطبوخة مسبقاً، استخدم القوام medium/coarse.

(C) الوضع اليدوي

لتشغيل/إيقاف الخلط، اضغط على زر (5 START/STOP). المؤقت (7) يعد تصاعدياً (C). للحصول على إرشادات معالجة مفصلة، راجع الجدول الأول „I“.

(D) وضع النبضات

يُمكن استخدام وضع النبضات لتفتيت قطع أكبر من الطعام أو للتحكم في قوام الطعام أثناء التقطيع. وضع النبضات على أي سرعة مرغوبة. تعتمد المدة على طول المدة التي تضغط فيها على زر (D START/STOP).

(E) استخدام غطاء المعاييرة ذي الوظيفة المزدوجة

أثناء التشغيل، استخدم غطاء المعاييرة (1) لإضافة الزيت ببطء من خلال فتحة التنقيط لاستحلاب العصارات والمرقات (E.a) أو إضافة كميات صغيرة من السوائل بسهولة (E.b).

(F) استخدام أداة الكبس

تساعد أداة الكبس على كبس المكونات غير المختلطة من جدار الإبريق لأسفل، وإدخال الخلطات السميكة في الشفرات أثناء الخلط. لن يلمس الملحق (12) الشفرة عند استخدامه من خلال فتحة غطاء المعاييرة (1) (F).

ملحوظة: يجب استخدامه عندما يكون الجزء الرئيسي من الغطاء في مكانه فقط.

(G) الخلط مع زجاجة Smoothie2Go (متاحة اختياريًا)

يمكن شراء مجموعة مزج 13,14,15 (Smoothie2Go) من المتاجر أو من خلال موقع Braun Household على الويب أو عن طريق الاتصال بخدمة العملاء.

ملحوظة: عند استخدام زجاجة Smoothie2Go يكون برنامجا **smoothie** و **ice crush** متاحين للاستخدام. يجب ألا يتم استخدام زجاجة Smoothie-2Go لخلط الأطعمة الساخنة أو السوائل الغازية. لتجنب التلف، لا تملأ الحاويات ما بعد علامة „max“.

عند تحضير مخفوقات البروتين أو المشروبات التي تحتوي على الكحول، لا تملأها أكثر من الحد الأقصى 400مل.

للحصول على إرشادات معالجة مفصلة، راجع الجدول الثاني „II“.

إيقاف التشغيل التلقائي

الجهاز المُجمع مع الإبريق (2) يتوقف عن الخلط تلقائيًا بعد 6 دقائق من وقت المعالجة في الوضع اليدوي ويتم تجميعه باستخدام زجاجة Smoothie2Go (13) بعد دقيقتين. لإعادة تشغيل العملية، اضغط على (5) (START/STOP).

وضع الاستعداد

إذا لم يتم تحديد أي سرعة أو وضع، يدخل الجهاز في وضع الاستعداد تلقائيًا بعد دقيقتين ويتم إيقاف تشغيل جميع مصابيح المؤشر، ويتم تعميم المؤقت (7) فقط ويعرض „:-:-“. لإعادة تنشيط الخلاط اضغط على أي زر أو حرك القرص (5).

حماية المحرك الحراري

الخلاط مزود بواقي حراري والذي يحمي المحرك من الحرارة الزائدة. إذا توقف تشغيل المحرك أثناء العملية، فافصل الخلاط واتركه يبرد لمدة 30 دقيقة قبل الاستمرار في الخلط.

للحصول على أفضل النتائج

- إذا توقفت عملية الخلط أثناء الخلط، فقد لا يكون هناك ما يكفي من السائل للخلط بكفاءة. أضف المزيد من السوائل أو أدخل أداة الكبس وادفعها ببطء.
- لإعداد كميات صغيرة من الطعام، استخدم مستوى سرعة منخفض.
- عند تقطيع المكسرات والجبن واللحوم، نوصي بتشغيل البرنامج/القوام المختار مرتين لتحقيق النتائج المرغوبة.

- عند تقطيع الخضار ننصح بإضافة كمية قليلة من الماء لتحسين دوران الخلاط. بعد الانتهاء، قم بتصفية المكونات المقطعة.
- املأ الإبريق بالترتيب التالي: السوائل، السلع الجافة، الخضار الورقي، المكونات اللينة، المكونات الصلبة أو المجمدة، مكعبات الثلج. املأ المكونات بالترتيب السابق لكن بشكل معكوس مع زجاجة Smoothie2Go.
- إذا كان الخلط في الوضع اليدوي، فابدأ دائماً بالسرعة 1 وقم بزيادة السرعة ببطء إلى السرعة المرغوبة.
- عند تقطيع المكونات الصلبة (مثل البارميزان، أو الشوكولاتة، أو اللحوم)، قم بتقطيعها إلى قطع صغيرة (3 سم).

(H) العناية والتنظيف

نوصي بتنظيف الإبريق باستخدام برنامج CLEAN وذلك من أجل إطالة عمره. سيتوقف البرنامج تلقائيًا بمجرد اكتمال الدورة.

املأ الإبريق (2) حتى المنتصف بالماء، ثم أضف بضع قطرات من صابون غسيل الأطباق واتبع الخطوات الموضحة (ح). ينطبق نفس الإجراء مع زجاجة (13) Smoothie2Go.

للحصول على أفضل النتائج، قم بتشغيل برنامج CLEAN مباشرة بعد الاستخدام. تأكد من شطف الإبريق جيدًا وتجفيفه في الهواء بعد الانتهاء من البرنامج.

التنظيف الجيد

نوصي بإجراء تنظيف جيد للإبريق على أساس شهري باستخدام محلول الخل لإزالة بقايا الطعام أو البقع.

قم بإعداد محلول الخل في الإبريق: خفف 500 مل من الخل (5% حمض) في 500 مل من الماء (بنسبة 1:1) وابدأ برنامج CLEAN. أبقى الخليط في الإبريق لمدة 5 دقائق كحد أقصى. اشطف الإبريق جيدًا بعد كل تنظيف جيد واتركه يجف في الهواء.

الضمان وخدمة الصيانة

للحصول على معلومات مفصلة، انظر النشرة المنفصلة للضمان وخدمة الصيانة أو قم بزيارة www.braunhousehold.com.

دليل استكشاف الأخطاء وإصلاحها

المشكلة	السبب المحتمل	الحل
الخلاط لا يعمل	لا يوجد إمداد بالكهرباء	تحقق من المصهر/قاطع الدائرة في منزلك. إذا لم يجدر أي شيء مما سبق نفعاً، فاتصل بخدمة عملاء Braun
	لم يتم توصيل أيًا من إبريق أو ملحق -Smooth hie2Go بشكل صحيح. المؤقت يعرض ثلاث شروطات (- -)	تحقق من الموضع الصحيح للملحق
المسائل يتناثر من الإبريق	لم يتم تركيب الحشية بشكل صحيح، أو أنها مفكوكة أو حتى ممزقة	تأكد من أن الحشية مركبة بشكل صحيح
	غطاء الإبريق أو غطاء المعايير غير مغلقين بشكل صحيح	أغلق غطاء الإبريق وغطاء المعايير
	الإبريق معبأ بشكل مفرط	تبع توصية الكمية القصوى في جدول المعالجة
قاعدة المحرك تتحرك على سطح العمل	الأرجل المطاطية ليست نظيفة	نظف القدمين المطاطيتين لضمان ثبات جيد
	E01 حماية من زيادة الحمولة	قم بإيقاف تشغيل الخلاط، وقم بإزالة الحاوية من قاعدة المحرك وتحقق مما إذا كانت الشفرة عالقة. اتبع السرعة الموصى بها، والحد الأقصى لسعة التعبئة، أو الوضع في جدول المعالجة
يظهر رمز الخطأ على شاشة المؤقت (E01 ، E02 ، E03 ، E04 ، E05)	E02/E03 يتم تنشيط الحماية الحرارية لحماية وحدة المحرك من السخونة الزائدة	أوقف تشغيل الخلاط، وافصله عن الكهرباء وانتظر 30 دقيقة على الأقل قبل استئناف العملية. إذا لم يختفِ رمز الخطأ، فاتصل بخدمة عملاء Braun
	E04, E05	قم بإيقاف تشغيل الخلاط ثم قم بتشغيله مرة أخرى. إذا لم يختفِ رمز الخطأ، فاتصل بخدمة عملاء Braun

