

BESKRIVNING AV APPARATEN

- A Övre vred °C
- B Nedre vred 
- C Kontrollampa
- D Glaslucka
- E Nedre motstånd
- F Galler
- G Långpanna
- H Övre motstånd
- I Övre fals
- J Nedre fals
- K Öppningsbar smulbricka

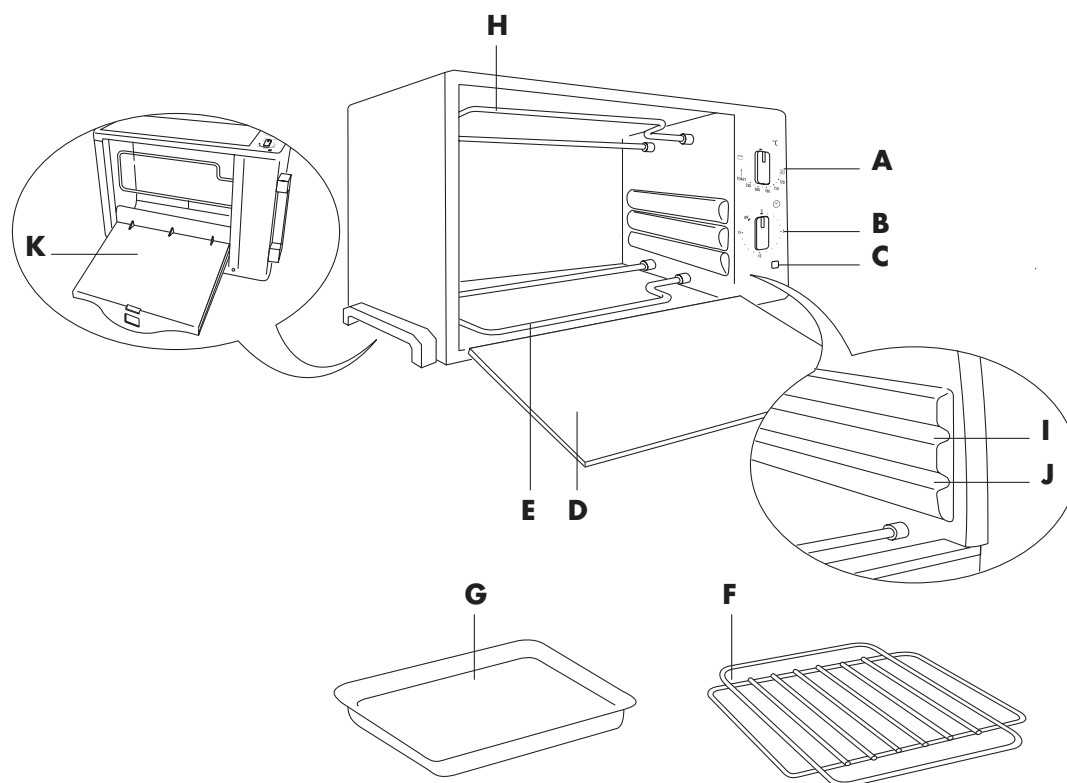

TEKNISKA DATA

Driftspänningse märkplåt

Maximal upptagen spänningse märkplåt

ENERGIFÖRBRUKNING (standard CENELEC HD 376)

För att uppnå 200 °C0,09 kWh

För att bibehålla temperaturen 200 °C i en timme0,5 kWh

Summa0,59 kWh

Denna apparat överensstämmer med direktiv 2004/108/EG om elektromagnetisk kompatibilitet och med förordning (EG) nr 1935/2004 av den 27 oktober 2004 om material avsedda att komma i kontakt med livsmedel.

VIKTIGA UPPLYSNINGAR

- Läs dessa instruktioner noggrant innan du använder apparaten.
- Denna ugn är utformad för tillagning av mat. Den får inte användas i andra syften eller modifieras på något sätt.
- Placera apparaten på ett horisontellt plan på minst 85 cm höjd, utom räckhåll för barn.
- Diska alla tillbehör noggrant innan du använder dem.
- Kontrollera följande innan du sätter i stickproppen i eluttaget:
 - att nätspänningen är den som anges på märkplåten.
 - att eluttaget har en kapacitet på minst 16 A och är jordat.Tillverkaren påtar sig inget ansvar om denna säkerhetsbestämmelse inte följs.
- Ta bort allt som ligger inuti ugnen – skydd av papp, bruksanvisning, plastpåsar etc. – innan du använder ugnen första gången.
- Låt apparaten vara igång utan mat i med termostaten på maximum i minst 15 minuter för att få bort den lukt som kan uppstå i nya apparater och avlägsna rök till följd av att värmeelementen har behandlats med skyddsmedel innan transporten. Vädra rummet under denna tid.

OBS: Kontrollera att luckan är hel när du har tagit ut apparaten ur förpackningen. Eftersom luckan är av glas och därmed är ömtålig bör du kräva att den ska bytas ut om den har synliga sprickor eller repor. Undvik också att slå igen luckan häftigt, att slå hårt på den och att hålla kalla vätskor på glaset när apparaten är varm och du använder, rengör eller förflyttar den.
- När ugnen är i drift kan luckan och de utvändiga ytorna bli mycket varma. Använd alltid vreden, handtagen och knapparna. Rör aldrig metalldelarna eller glaset. Använd grillvantar om det behövs.
- De höga temperaturer som förekommer när denna elektriska apparat är i drift kan orsaka brännskador.
- Låt inte personer med reducerad psykisk, fysisk eller sensorisk förmåga eller otillräcklig erfarenhet och kunskap (däribland barn) använda apparaten utan noggrann övervakning och ledning av en person som ansvarar för deras säkerhet och som gör dem medvetna om riskerna med en felaktig användning. Se till att barn inte leker med apparaten.
- Flytta inte apparaten när den är i drift.
- Använd inte apparaten om:
 - Elsladden är skadad.
 - Apparaten har fallit eller uppvisar synliga skador eller driftsstörningar.Ta med apparaten till närmaste serviceverkstad för att undvika risker i dessa fall.
- Låt inte elsladden hänga ner och se till att den inte kommer i kontakt med ugnens varma delar. Dra inte i själva sladden när du ska dra ut stickproppen ur eluttaget.
- Om du ska använda en förlängningssladd bör du kontrollera att den är i gott skick och försedd med en jordad stickpropp och en kabel med minst samma tvärsnitt som den elsladd som medföljer apparaten.
- Doppa aldrig ned elsladden, stickproppen eller hela apparaten i vatten eller andra vätskor, för att undvika elektriska stötar.
- Placera inte apparaten i närheten av värmekällor.
- Placera aldrig brännbara ämnen i närheten av apparaten eller under den möbel den står på.
- Bröd kan brännas. Övervaka alltid ugnen när du rostar eller grillar bröd. Använd inte apparaten under ett överskåp eller i närheten av brännbara material som gardiner, jalousier etc.
- Använd inte apparaten som värmekälla.
- Lägg aldrig papper, papp eller plast i apparaten och lägg aldrig någonting ovanpå den (redskap, galler eller andra föremål).
- För inte in föremål i ventilationsöppningarna. Täpp inte igen dem.
- Försök aldrig släcka elden med vatten om matvaror eller delar av ugnen börjar brinna. Håll dörren stängd, dra ur stickproppen och kväv lågorna med en våt trasa.



- Denna ugn är inte utformad för att byggas in.
- När ugnsluckan är öppen bör du tänka på att:
 - inte utöva ett för högt tryck på den med för tunga föremål och inte dra handtaget nedåt.
 - aldrig ställa tunga behållare eller heta formar som du tagit ur ugnen på luckan.
- Med tanke på att gällande bestämmelser skiljer sig från land till land bör du låta en auktoriserad serviceverkstad kontrollera den om du ska använda den i ett annat land än inköpslandet.
- För din personliga säkerhets skull bör du aldrig demontera apparaten själv. Vänd dig alltid till en auktoriserad serviceverkstad.
- Denna apparat har framställts uteslutande för hushållsbruk. Tillverkaren påtar sig inget ansvar och lämnar ingen garanti om apparaten används för yrkesmässigt bruk, på ett olämpligt sätt eller i strid med instruktionerna.
- Dra alltid ur stickproppen när du inte använder apparaten och innan du ska rengöra den.
- Om elsladden är skadad ska den för att undvika fara bytas ut av tillverkaren, dennes serviceverkstad eller annan person med motsvarande kunskaper.
- Driv inte apparaten med en extern timer eller separat fjärrkontroll.
- Apparaten ska placeras med baksidan mot väggen när den används.

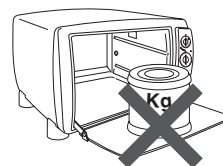

Spara dessa instruktioner



SAMMANFATTANDE TABELL

Program	Det övre vredets (A) läge	Det nedre vredets (B) läge	Gallrets och tillbehörens placering	Anmärkningar/tips
Varmhållning		ON		-
Tillagning i traditionell ugn	120°C - 230°C	ON		Ställ långpannan (G) på gallret (F).
Rostning	TOAST	1-7 minuter		Idealiskt för att rosta brödskivor
Grillning		ON		Idealiskt för all grillning av traditionellt slag: hamburgare, korv, grillspett etc.

ATT ANVÄNDA KOMMANDONA

Övre vred °C (A)

Ställ in önskad temperatur på följande sätt:

- För att varmhålla mat (se sidan 95):Sätt termostaten i läge .
- För tillagning i ugn (se sidan 95-96):Sätt vredet på 120-230 °C.
- För rostning (se sidan 96-97):Sätt vredet i läget "TOAST".
- För grillning av alla slag (se sidan 97-98):Sätt termostaten i läge .

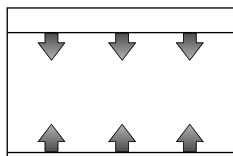

TRADITIONELL
UGN/TOAST
(övre och nedre värmeelementen i funktion)

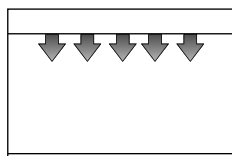

GRILLNING
(endast det övre värmeelementet i funktion med maximal effekt)

Nedre vred (B)

- För att sätta på ugnen:Sätt vredet i läget "ON"
- För att programmera in rostning:Ställ in 1-7 minuter
- För uppvärmning:Ställ in 1-15 minuter
- För att stänga av ugnen:Sätt vredet i läge "0".

Kontrollampa (C)

Kontrollampan tänds för att visa att ugnen är i drift.

ATT ANVÄNDA UGNEN

Allmänna råd

- Vid matlagning i ugn bör du alltid värma upp ugnen i förväg i 5 minuter till önskad temperatur för att resultatet ska bli så bra som möjligt.
- Tillagningstiderna beror på matvarornas kvalitet och temperatur och på din personliga smak. De tider som anges i tabellen på sidan 96 är ungefärliga och kan variera. De tar heller inte hänsyn till den tid det tar att värma upp ugnen.
- Se tidsangivelserna på förpackningarna när du ska tillaga djupfrysta produkter.

Varmhållning

- Sätt det övre vredet (A) på .
- Sätt det nedre vredet (B) på "ON".
- Sätt in gallret (F) på den nedre falsen (J) och ställ en form med maträtten i på gallret.
- Avsluta genom att vrida det nedre vredet (B) till "0" och det övre (A) till "●".

Låt inte maten stå alltför länge i ugnen, då kan den bli torr.

Tillagning i traditionell ugn

- Sätt in gallret (F) på den nedre falsen (J).
- Ställ in önskad temperatur med det övre vredet (A).
- Sätt det nedre vredet (B) på "ON".
- Föruppvärm ugnen i 5 minuter och sätt sedan in den mat som ska lagas.
- Vrid det nedre vredet (B) till "0" och det övre (A) till "●" efter tillagningen.

Program	Övre vred (A)	Tid	gallrets placering	Råd och tips
Pizza	220°C	17 min.	nedre	Använd långpannan.
Bröd	200°C	25 min.	"	Använd långpannan smord med olja.
Lasagne	220°C	20 min.	"	Använd en form och vänd efter 10 min.
Makaronigratäng	220°C	20 min.	"	Vänd formen efter halva tiden.
Kyckling	200°C	70-80 min.	"	Använd långpannan och vänd efter cirka 38 min.
Skinkstek	200°C	70 min.	"	Använd långpannan och vänd efter 35 min.
Köttfärslimpa	180°C	55 min.	"	Använd långpannan och vänd efter 30 min.
Forell	200°C	35 min.	"	Använd långpannan och vänd efter 16 min.
Fylld bläckfisk	200°C	30 min.	"	Använd en form och vänd efter halva tiden.
Ugnsstek potatis	200°C	50 min.	"	Använd långpannan och rör om 2 gånger.
Gratinerade tomater	200°C	40 min.	"	Använd långpannan smord med olja och vänd den efter 20 min.
Squash med tonfisk	200°C	40 min.	"	Använd långpannan smord med olja och vänd den efter 20 min.
Syltpaj	180°C	40 min.	"	Använd långpannan.
Strudel	180°C	40 min.	"	Använd långpannan.
Småkakor (av mördeg)	180°C	14 min.	"	Använd långpannan.

Rostning – TOAST

- På gallret (F) kan du rosta 4 skivor bröd samtidigt.
- Lägg brödsnivorna som ska rostas som nedan:

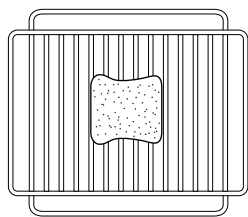

Att rosta en skiva

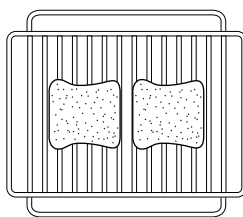

Att rosta två skivor

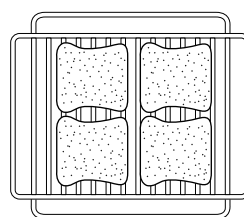

Att rosta fyra skivor

Sänk den inprogrammerade rostningstiden om du rostas i flera omgångar efter varandra.

Att rosta bröd

Använd alltid gallret för att rosta bröd och grädda småfranska, muffins, focaccia eller frysta rån automatiskt.

1. Sätt in gallret (F) på den övre falsen (J).
2. Lägg det som ska rostas mitt på gallret. Stäng luckan.
3. Sätt det övre vredet (A) på "TOAST".
4. Ställ in tillagningstiden på 1-7 minuter, beroende på typen av bröd och önskad rostningsgrad, med det nedre vredet (B). Välj en mellantid när du använder apparaten första gången. Rosta några skivor bröd för att kontrollera rostningsgraden.

Av tabellen framgår några exempel på rostningstider:

Rostning	1 skiva bröd	2 skivor bröd	4 skivor bröd
Ljus	3 min.	4 min.	5 min.
Medel	3,30 min.	5 min.	6 min.
Mörk	4 min.	5,30 min.	7 min.

5. När du rostar bröd är både det övre och det nedre värmeelementet på, så att båda sidorna rostas samtidigt. Det kan bildas lite kondens på insidan av glaset i luckan. Det är helt normalt och försvinner under rostningen.
6. En ljudsignal talar om att den inprogrammerade tiden har gått. Rostningen är färdig och värmeelementen stängs av automatiskt. Sätt det övre vredet (A) på "●".

Amärkningar:

Denna apparat kan rosta med olika rostningsgrader automatiskt.

Om du emellertid föredrar en mindre rostningsgrad kan du bara avbryta den automatiska cykeln genom att sätta det nedre vredet (B) på 0 för att stänga av ugnen utan att den tar skada.

Om du däremot vill ha en högre rostningsgrad kan du starta om cykeln genom att vrida det nedre vredet (B) medsols till önskat läge.

Stäng sedan det övre (A) och det nedre vredet (B) enligt anvisningarna ovan.

Om du använder ugnen regelbundet hittar du snart den bästa inställningen för olika slags bröd.

Råd för en bra rostning:

Stora bröd och fryst bröd kräver längre rostningstid.

För en enda brödskiva ska inställningen vara lägre än för flera skivor.

Grillning

- Lägg den mat som ska tillagas på gallret (F).
- Sätt in gallret (F) på den övre falsen (I) och ställ långpannan (G) på de nedre motstånderna.
- Sätt det övre vredet (A) på .
- Stäng luckan.
- Sätt det nedre vredet (B) på "ON".
- Kom ihåg att vända matvarorna efter cirka halva tiden.
- Vrid det nedre vredet (B) till "0" och det övre (A) till "●" efter tillagningen.

Program	Övre vred (A)	Tid	Gallrets läge	Råd och tips
Fläskkotlett		26 min.	övre	Vänd efter 14 minuter
Korv	"	20 min.	"	Vänd efter 11 minuter
Färska hamburgare	"	25 min.	"	Vänd efter 13 minuter
Salsiccia	"	26 min.	"	Vänd efter 14 minuter
Grillspett	"	26 min.	"	Vänd efter 8, 15 och 21 minuter

Färdig mat och rätter som bara ska gratineras kan du ställa direkt på gallret på den övre falsen (I). Vrid det nedre vredet (B) till "0" och det övre (A) till "●" efter tillagningen.

RENGÖRING OCH UNDERHÅLL

Rengör ugnen ofta för att undvika att det bildas rök och uppstår dålig lukt under tillagningen. Låt inte fett ansamlas inuti ugnen. Dra alltid ur stickproppen före underhåll och rengöring och låt ugnen svalna.

Rengör luckan, innerväggarna och ugnens emaljerade eller lackerade ytor med en lösning av vatten och rengöringsmedel. Torka ordentligt.

Använd aldrig produkter som kan verka frätande på aluminium (rengöringsmedel i sprayflaskor) för att rengöra ugnens invändiga aluminiumdelar och repa inte väggarna med spetsiga eller vassa föremål. Rengör ugnen utvändigt med en fuktad svamp.

Undvik att använda produkter som kan skada lacken.

Se till att det inte tränger in vatten eller rengöringsmedel genom skårorna på ugnens ovsida.

Doppa aldrig ned apparaten i vatten.

Du kan diska alla tillbehören som vanligt, antingen för hand eller i diskmaskin.

RENGÖRING AV DEN ÖPPNINGSBARA SMULBRICKAN

Öppna smulbrickan (fig. A/B) när du ska rengöra ugnens botten.

Vänd ugnen på att den vilar på baksidan för att underlätta rengöringen. Rengör brickan efter varje användning för att undvika att matrester bränns fast och försvårar kommande tillagningar. Borsta bort smulor eller torka brickan med en fuktig trasa. Använd en nylon- eller plastsvamp eller ett icke frätande rengöringsmedel på svåra fläckar. Torka ordentligt innan du stänger brickan. Stäng brickan igen när rengöringen är klar och se till att den är fäst ordentligt.

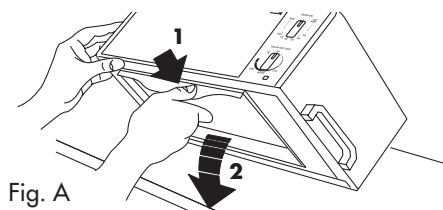

Fig. A

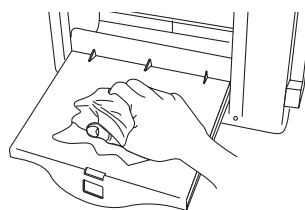

Fig. B



Viktig information för en korrekt bortskaffning av produkten i överensstämmelse med Europadirektiv 2002/96/EG.

Vid slutet av produktens livslängd, får den inte skaffas bort som tätortsavfall. Den kan överlämnas till lokala myndigheters avfallssorteringscentraler eller till en återförsäljare som ger denna service. Att skaffa bort en hushållsmaskin undviker möjliga negativa konsekvenser för miljön och hälsan som härstammar från en olämplig bortskaffning och tillåter en återvinning av materialen som den består av för att spara betydande energi och tillgångar. Som påminnelse om att hushållsmaskiner måste skaffas bort separat, har produkten markerats med en soptunna med ett kryss.