

СОДЕРЖАНИЕ

1. ОСНОВНЫЕ ПРАВИЛА БЕЗОПАСНОСТИ...	339
2. ПРЕДУПРЕЖДЕНИЯ ПО БЕЗОПАСНОСТИ	340
2.1 Символы, используемые в инструкции	340
2.2 Применение по назначению	340
2.3 Инструкции по применению	340
3. ВВЕДЕНИЕ	340
3.1 Буквы в скобках	340
3.2 Проблемы и их устранение	340
4. ОПИСАНИЕ	341
4.1 Описание прибора	341
4.2 Описание панели управления	341
4.3 Описание принадлежностей	341
4.4 Описание контейнера для молока	341
5. ПОДГОТОВИТЕЛЬНЫЕ ДЕЙСТВИЯ	341
5.1 Проверка прибора	341
5.2 Установка прибора	341
5.3 Подключение прибора	342
5.4 Первое включение прибора	342
6. ВКЛЮЧЕНИЕ ПРИБОРА	342
7. ВЫКЛЮЧЕНИЕ ПРИБОРА	343
8. НАСТРОЙКИ МЕНЮ	343
8.1 Ополаскивание	343
8.2 Удаление накипи	343
8.3 Установка фильтра	343
8.4 Замена фильтра (если установлен)	343
8.5 Установка времени	343
8.6 Автоматическое включение	344
8.7 Автовключение (режим ожидания)	344
8.8 Нагрев чашек	344
8.9 Экономия энергии	344
8.10 Настройка температуры	344
8.11 Настройка жесткости воды	345
8.12 Выбор языка	345
8.13 Звуковой сигнал	345
8.14 Заводские параметры (сброс)	345
8.15 Функция статистики	345
9. ПРИГОТОВЛЕНИЕ КОФЕ	345
9.1 Выбор вкуса кофе	345
9.2 Выбор количества кофе в чашке	345
9.3 Индивидуальный подбор количества моего кофе	346
9.4 Регулировка кофемолки	346
9.5 Советы для получения более горячего кофе	346
9.6 Приготовление кофе из кофейных зерен	346
9.7 Приготовление кофе из предварительно молотого кофе	347
9.8 Приготовление кофе LONG из кофейных зерен	347
9.9 Приготовление кофе LONG из предварительно молотого кофе	347
9.10 Индивидуальный подбор количества кофе LONG	347
10. ПРИГОТОВЛЕНИЕ НАПИТКОВ С МОЛОКОМ	348
10.1 Наполнение и закрепление контейнера для молока	348
10.2 Регулировка количества пены	348
10.3 Автоматическое приготовление напитков на основе молока	348
10.4 Приготовление напитков MILK MENU	348
10.5 Очистка контейнера для молока после каждого применения	349
10.6 Программирование количества кофе и молока в чашке для напитков КАПУЧИНО, САФФЕЛАТТЕ и LATTE MACCHIATO	349
10.7 Программирование количества кофе и молока в чашке для напитков кнопки MILK MENU	349
11. ПОДАЧА ГОРЯЧЕЙ ВОДЫ И ПАРА	350
11.1 подача горячей воды	350
11.2 Изменение количества автоматически подаваемой горячей воды	350
11.3 подача пара	350
11.4 Рекомендации по использованию пара для вспенивания молока	350
11.5 Очистка узла подачи после использования	350
12. ОЧИСТКА	351
12.1 Очистка кофемашины	351
12.2 Очистка внутренней системы машины	351
12.3 Чистка контейнера для кофейной гущи	351
12.4 Очистка ванночки для сбора капель и поддона сбора конденсата	351
12.5 Чистка внутренней части машины	352
12.6 Очистка бачка для воды	352
12.7 Очистка носиков узла подачи кофе	352
12.8 Очистка воронки для засыпки предварительно молотого кофе	352
12.9 Очистка заварочного узла	352
12.10 Очистка контейнера для молока	353
12.11 Очистка распылителя горячей воды/пара	353
13. УДАЛЕНИЕ НАКИПИ	354
14. ПРОГРАММИРОВАНИЕ ЖЕСТКОСТИ ВОДЫ ..	355
14.1 Измерение жесткости воды	355
14.2 Настройка жесткости воды	355
15. ФИЛЬТР ДЛЯ СМЯГЧЕНИЯ ВОДЫ	355
15.1 Установка фильтра	355
15.2 Замена фильтра	356
15.3 Удаление фильтра	356
16. ТЕХНИЧЕСКИЕ ДАННЫЕ	356
17. ТЕХНИЧЕСКИЕ ХАРАКТЕРИСТИКИ	357
18. СООБЩЕНИЯ НА ДИСПЛЕЕ	357
19. УСТРАНЕНИЕ НЕИСПРАВНОСТЕЙ	359

1. ОСНОВНЫЕ ПРАВИЛА БЕЗОПАСНОСТИ

- Прибором не могут пользоваться лица (в том числе и дети) с ограниченными физическими, сенсорными или умственными способностями, а также с отсутствием опыта и навыков. Исключение составляют случаи, когда такие лица находятся под присмотром и были обучены безопасному пользованию прибором лицом, ответственным за их безопасность.
- Дети должны находиться под присмотром, чтобы они не могли играть с прибором.
- Входящие в обязанности пользователя очистка и обслуживание прибора не должны поручаться детям, которые находятся без присмотра.
- Ни в коем случае не погружайте прибор в воду для очистки.
- Прибор предназначен исключительно для применения в домашних условиях. Не предусмотрено его применение в помещениях, отведенных для приготовления пищи для персонала магазинов, офисов и других рабочих мест, в агротуристических комплексах, гостиницах, пансионатах, мотелях и других структурах, предназначенных для приема гостей.
- В случае повреждения вилки или шнура питания для их замены обратитесь в службу технической поддержки во избежание любых опасностей.

ТОЛЬКО ДЛЯ ЕВРОПЕЙСКИХ РЫНКОВ:

- Настоящим прибором могут пользоваться дети в возрасте 8 лет и старше, если они находятся под присмотром или получили инструкции по безопасному пользованию прибором и осознают вытекающие из этого опасности. Входящие в обязанности пользователя действия по очистке и обслуживанию не должны выполняться детьми младше 8 лет и находящимся без присмотра. Держите прибор и шнур питания в местах, недоступных для детей младше 8 лет.
- Прибором могут пользоваться люди с ограниченными физическими, сенсорными или умственными способностями, а также люди без необходимого опыта и навыков при условии, что они находятся под надзором или получили инструкции о безопасном применении прибора и осознают существующие опасности.
- Дети не должны играть с прибором.
- Всегда отсоединяйте электрическое питание, если прибор остается без присмотра, а также перед его сборкой, разборкой или очисткой.



Поверхности, на которых изображен данный символ, нагреваются во время работы прибора (символ имеется только на некоторых моделях).

2. ПРЕДУПРЕЖДЕНИЯ ПО БЕЗОПАСНОСТИ

2.1 Символы, используемые в инструкции

Данными символами сопровождаются важные указания. Они должны строго соблюдаться.



Несоблюдение данных мер предосторожности может привести к опасному для жизни поражению электрическим током.



Несоблюдение предписаний может привести к травмам или к повреждению прибора.



Несоблюдение данных мер предосторожности может привести к ошпариванию или к ожогам.



Данный символ указывает на рекомендации и важную информацию для пользователя.



Прибор работает от электрического тока, который может стать причиной электрического поражения.

Поэтому придерживайтесь следующих правил безопасности:

- Не касайтесь прибора мокрыми руками или ногами.
- Не касайтесь штепсельной вилки мокрыми руками.
- убедитесь в наличии постоянного свободного доступа к электрической розетке, потому что только в этом случае можно быстро вытащить вилку при необходимости;
- при необходимости вытащить вилку из розетки беритесь только за саму вилку; Ни в коем случае не тяните за шнур, поскольку так можно его повредить.
- для полного отключения прибора выньте вилку из электрической розетки;
- в случае поломки прибора не пытайтесь его чинить самостоятельно.
Выключите прибор, извлеките вилку из розетки и обратитесь в службу технической поддержки.
- Перед выполнением любых действий по очистке выключите прибор, извлеките вилку из электрической розетки и дайте прибору остыть.



Храните упаковочный материал (пластиковые пакеты, пенопласт) в местах, недоступных для детей.



Поскольку данный прибор вырабатывает горячую воду, во время его работы образуется водяной пар.

Избегайте попадания под брызги воды или под струю горячего пара.

Когда прибор находится в работе, подставка для чашек может нагреваться.

2.2 Применение по назначению

Этот прибор предназначен для приготовления кофе и подогрева напитков.

Любое другое использование считается ненадлежащим, и, следовательно, является опасным. Изготовитель не несет ответственности за ущерб, полученный в результате использования прибора не по назначению.

2.3 Инструкции по применению

Перед использованием прибора внимательно прочтите настоящую инструкцию. Несоблюдение требований инструкции может привести к травмам и повреждению прибора.

Изготовитель не несет ответственности за ущерб, полученный вследствие несоблюдения требований инструкции по применению.



Бережно храните данную инструкцию. Она должна сопровождать прибор и в случае передачи его другому владельцу.

3. ВВЕДЕНИЕ

Благодарим вас за выбор автомата для приготовления кофе и капучино.

Желаем вам приятного времяпрепровождения с вашим новым кофейным автоматом. А сейчас уделите несколько минут для ознакомления с данными инструкциями по применению. Таким образом вы сможете обеспечить безопасность и сохранность аппарата.

3.1 Буквы в скобках

Буквы в скобках соответствуют обозначениям, приведенным в параграфе «Описание прибора» (стр. 2-3).

3.2 Проблемы и их устранение

Попробуйте решить возникшие проблемы, прежде всего, с помощью рекомендаций, приведенных в главах «18. Сообщение на дисплее» и «19. Устранение неисправностей».

Если это окажется безрезультатным или если потребуются дополнительные разъяснения, обратитесь в службу помощи клиентам, позвонив по номеру, указанному в прилагаемой брошюре «Служба помощи клиентам».

Если вашей страны нет в данном списке, позвоните по номеру, указанному в гарантийном свидетельстве. При необходимости ремонта обращайтесь исключительно в службу

технической помощи De'Longhi. Адреса указаны в гарантийном свидетельстве, которое прилагается к машине.

4. ОПИСАНИЕ

4.1 Описание прибора

(стр. 3 - А)

- A1. Крышка контейнера для зерен
- A2. Крышка воронки для предварительно молотого кофе
- A3. Контейнер для зерен
- A4. Воронка предварительно молотого кофе
- A5. Рукоятка регулировки степени помола
- A6. Подставка для чашек с подогревом
- A7. Узел подачи кофе (регулируется по высоте)
- A8. Распылитель горячей воды и пара
- A9. Поддон для сбора конденсата
- A10. Контейнер для кофейной гущи
- A11. Подставка для чашек
- A12. Ванночка для сбора капель
- A13. Индикатор уровня воды в ванночке для сбора капель
- A14. Дверца заварочного узла
- A15. Заварочный узел
- A16. Бачок для воды
- A17. Место расположения фильтра смягчения воды
- A18. Крышка бачка для воды
- A19. Гнездо для разъема шнура электропитания
- A20. Главный выключатель

4.2 Описание панели управления

(стр. 2 - В)

Некоторые кнопки панели управления могут иметь двойную функцию. Она приводится в скобках в тексте описания.

- V1. Кнопка  : включение или выключение машины (режим ожидания)
- V2. Кнопка выбора аромата  : нажмите, чтобы выбрать вкус кофе
- V3. Кнопка **КАПУЧИНО**: подача капучино
- V4. Кнопка **CAFFELATTE**: подача напитка caffelatte (Во время доступа в меню программирования нажимается для перехода между позициями в меню)
- V5. Кнопка **LATTE MACCHIATO**: подача напитка latte macchiato
- V6. Кнопка **MILK MENU**: для подачи напитков MILK, FLAT WHITE, ESPRESSO MACCHIATO и MY MILK
- V7. Кнопка  : для подачи горячей воды
- V8. Кнопка  : подача пара (Во время доступа в меню программирования нажимается для перехода между позициями в меню)
- V9. Кнопка  : приготовление 1 чашки кофе LONG

V10. Кнопка  : приготовление 2-х чашек кофе по выведенным на экран параметрам

V11. Кнопка  : приготовление 1-й чашки кофе по выведенным на экране параметрам

V12. Кнопка **OK**: подключение и подтверждение выбранной функции

V13. Дисплей: помогает пользователю в процессе эксплуатации прибора

V14. Кнопка **MENU/ESC** для доступа в меню (Во время доступа в меню программирования: нажать для выхода из меню)

V15. Кнопка  : выбор количества кофе

4.3 Описание принадлежностей

(стр. 2 - С)

- C1. Индикаторная полоска Total Hardness Test
- C2. Мерный стаканчик для предварительно молотого кофе
- C3. Средство для удаления накипи
- C4. Фильтр для смягчения воды (в некоторых моделях)
- C5. Кисточка для очистки
- C6. Капучинатор/узел подачи горячей воды
- C7. Кнопка расщепления капучинатора/узла подачи горячей воды
- C8. Шнур питания

4.4 Описание контейнера для молока

(стр. 2 - D)

- D1. Ручка регулировки пены и функции CLEAN
- D2. Крышка контейнера для молока
- D3. Контейнер для молока
- D4. Трубка всасывания молока
- D5. Трубка подачи молочной пены (регулируется)

5. ПОДГОТОВИТЕЛЬНЫЕ ДЕЙСТВИЯ

5.1 Проверка прибора

После снятия упаковки проверьте целостность прибора и его комплектность. Не используйте прибор при обнаружении явных повреждений. Обратитесь в службу технической поддержки компании De'Longhi.

5.2 Установка прибора

 **Внимание!**

При установке прибора следует придерживаться следующих мер предосторожности:

- В процессе работы прибора в окружающую среду выделяется тепло. После размещения прибора на рабочей поверхности убедитесь в наличии минимум 3 см свободного пространства сбоку и сзади прибора, а

также свободного пространства не менее 15 см над кофемашиной.

- Любое попадание воды в прибор может вызвать его повреждение.

Не устанавливайте прибор поблизости от водопроводных кранов или раковин.

- Возможно повреждение прибора в случае замерзания находящейся в нем воды.

Не устанавливайте прибор в помещении, где температура может опуститься ниже точки замерзания воды.

- Разместите шнур питания (С8) так, чтобы предотвратить его повреждение острыми краями и помешать его контакту с нагретыми поверхностями (напр., с электрическими плитами).

5.3 Подключение прибора



Внимание!

Убедитесь в том, что напряжение в электрической сети соответствует значению, указанному на паспортной табличке в нижней части прибора.

Подключайте прибор только в розетку с исправным заземлением, установленную в соответствии со всеми правилами и рассчитанную на силу тока минимум 10 А.

В случае несоответствия типа вилки и розетки попросите квалифицированного специалиста заменить розетку на подходящую.

5.4 Первое включение прибора



Примечание!

- Прибор прошел испытания с использованием кофе на предприятии-изготовителе, поэтому нормальным явлением могут быть следы кофе в кофемолке. При этом гарантируется, что машина новая.
 - Рекомендуется как можно быстрее отрегулировать жесткость воды путем выполнения процедуры, описанной в главе «14. Программирование жесткости воды».
- Установите разъем шнура электропитания (С8) в гнездо, которое находится с задней стороны прибора (А19) и подключите прибор к сети электропитания (рис. 1), убедитесь, что нажата кнопка главного выключателя (А20) с задней стороны прибора (рис. 2).
 - Извлеките бачок для воды (А16- рис. 3), откройте крышку (А18- рис. 4), залейте свежую воду от отметки МАХ (рис. 5), закройте крышку и вставьте бачок на место.

Необходимо выбрать нужный язык переходом вперед или назад с помощью кнопки < (В4) или > (В8) (рис. 9) либо по-

дождать, пока на дисплее (В13) не появится нужный язык (автоматическое чередование каждые 3 секунды):

- Когда появится русский язык, удерживайте нажатой в течение нескольких секунд кнопку **OK** (В12- рис. 10), пока на дисплее не появится сообщение: «русский выбран».

Затем продолжите, следуя инструкциям, которые выдаются самим прибором на дисплее:

- «ВСТАВЬТЕ УЗЕЛ ПОДАЧИ ВОДЫ»: Убедитесь, что узел подачи горячей воды (С6) вставлен на распылитель (А8), установите под ним емкость (рис. 7) вместимостью не менее 100 мл.
- На дисплее появится надпись «ГОРЯЧАЯ ВОДА, нажмите OK».
- Нажмите кнопку **OK** для подтверждения (рис. 10): прибор подаст воду из узла подачи, а затем автоматически выключится.

Теперь кофемашина готова к обычному использованию.



Примечание!

- При первом включении необходимо приготовить 4–5 порций кофе или 4–5 порций капучино, чтобы добиться удовлетворительных результатов.
- Во время приготовления первых 5–6 капучино является нормальным явлением шум кипящей воды, со временем уровень шума понизится.
- Чтобы насладиться еще более вкусным кофе, а также чтобы добиться наилучших результатов от прибора, рекомендуется установить фильтр смягчения воды (С4), следуя инструкциям из главы «15. Фильтр для смягчения воды». Если в имеющемся у вас кофейном автомате нет фильтра, его можно заказать в уполномоченных сервисных центрах De'Longhi.

6. ВКЛЮЧЕНИЕ ПРИБОРА



Примечание!

Перед включением прибора убедитесь в том, что нажат главный выключатель (А20) (рис. 2).

При каждом включении прибора автоматически выполняется цикл предварительного нагрева и ополаскивания, который нельзя прерывать. Машина будет готова к использованию только после выполнения такого цикла.



Опасность ожогов!

Во время ополаскивания из носиков узла подачи кофе (А7) выходит небольшое количество горячей воды, которая стекает в ванночку для сбора капель (А12). Следите за тем, чтобы на вас не попали брызги воды.

- Для включения прибора нажмите кнопку  (B1 - рис. 8): на дисплее (B13) появится сообщение «Нагрев, пожалуйста, ждите».

После завершения нагрева на приборе появится другое сообщение: «ОПОЛАСКИВАНИЕ». Таким образом, помимо нагревания бойлера, прибор запускает горячую воду во внутренние контуры для того, чтобы они нагрелись.

Прибор достиг нужной температуры, когда на дисплее появляется сообщение с указанием количества и вкуса кофе.

7. ВЫКЛЮЧЕНИЕ ПРИБОРА

Если до этого готовился кофе, каждый раз при выключении выполняется автоматическое ополаскивание.

Опасность ожогов!

Во время ополаскивания из носиков узла подачи кофе (A7) выходит некоторое количество горячей воды. Следите за тем, чтобы на вас не попали брызги воды.

- Для выключения прибора нажмите кнопку  (B1-рис. 8).
- На дисплее (B13) появится надпись «Идет выключение, пожалуйста, ждите». Если это предусмотрено, прибор выполнит ополаскивание, а затем выключится (режим ожидания).

Примечание!

Если прибор не используется продолжительное время, его следует отключить от сети электрического питания:

- сначала выключите прибор нажатием кнопки  ;
- отключите главный выключатель (A20), расположенный сзади прибора (рис. 2).

Внимание!

Ни в коем случае не нажимайте на главный выключатель, когда прибор включен.

8. НАСТРОЙКИ МЕНЮ

8.1 Ополаскивание

С помощью данной функции можно вывести горячую воду из узла подачи кофе (A7) и из узла капучинатора/поддачи горячей воды (C6), если имеется, чтобы очистить и нагреть внутреннюю систему машины.

Под узлом подачи кофе и капучинатором/узлом подачи горячей воды поместите емкость минимальным объемом 100 мл (рис. 7).

Для включения этой функции действуйте следующим образом:

1. Нажмите кнопку **MENU/ESC** (B14) для входа в меню.
2. Нажимайте < (B4) или > (B8) (рис. 9), пока на дисплее (B13) не появится надпись «Ополаскивание».

3. Нажмите кнопку **OK** (B12 - рис. 10), на дисплее появится «Подтверждаете?».

Опасность ожогов!

Не оставляйте машину без присмотра во время подачи горячей воды.

4. Нажмите кнопку **OK**, на дисплее появится надпись «ОПОЛАСКИВАНИЕ, пожалуйста, ждите».
5. Через несколько секунд сначала из узла подачи кофе, а затем из капучинатора/узла подачи горячей воды (если имеется) выйдет горячая вода, которая очищает и нагревает внутреннюю систему машины. На дисплее появится надпись «ОПОЛАСКИВАНИЕ» и шкала, нарастающая по мере осуществления процесса.
6. Чтобы прервать функцию, нажмите любую кнопку или дождитесь автоматической остановки.

Примечание!

- В случае простоя свыше 3–4 дней очень рекомендуется после включения машины выполнить 2–3 ополаскивания перед началом ее применения.
- Естественно, что после выполнения данной функции остается вода в контейнере для кофейной гущи (A10).

8.2 Удаление накипи

Инструкции по удалению накипи приведены в главе «13. Удаление накипи».

8.3 Установка фильтра

Инструкции по установке фильтра приводятся в главе «15. Фильтр для смягчения воды».

8.4 Замена фильтра (если установлен)

Инструкции по замене фильтра приводятся в параграфе «15.2 Замена фильтра».

8.5 Установка времени

Если необходимо установить время на дисплее (B13), выполните следующее:

1. Нажмите кнопку **MENU/ESC** (B14) для входа в меню.
2. Нажимайте < (B4) или > (B8) (рис. 9), пока на дисплее не появится надпись «Установите время».
3. Нажмите кнопку **OK** (B12 - рис. 10), значение часов начнет мигать.
4. Нажмите < или > для изменения значения часов.
5. Нажмите кнопку **OK** для подтверждения: значение минут начнет мигать.
6. Нажмите < или > для изменения значения минут.
7. Нажмите кнопку **OK** для подтверждения.

Настройка часов завершена. Нажмите кнопку **MENU/ESC** для выхода из меню.

8.6 Автоматическое включение

Можно задать время автоматического включения, чтобы прибор был готов к использованию к определенному часу (например, утром) для приготовления кофе.

Примечание!

Чтобы такая функция сработала, время должно быть уже установлено правильно.

Для активации автоматического включения действуйте следующим образом:

1. Нажмите кнопку **MENU/ESC** (B14) для входа в меню.
2. Нажимайте < (B4) или > (B8) (рис. 9), пока на дисплее (B13) не появится надпись «Автомат. включение».
3. Нажмите кнопку **OK** (B12 - рис. 10), на дисплее появится надпись «Включить?».
4. Нажмите кнопку **OK** для подтверждения.
5. Нажмите < или > для выбора часа.
6. Нажмите кнопку **OK** для подтверждения.
7. Нажмите < или > для изменения значения минут.
8. Нажмите кнопку **OK** для подтверждения.
9. Нажмите затем кнопку **MENU/ESC** для выхода из меню.

После подтверждения настройки времени подключение автоматического включения обозначается на дисплее символом , который появляется рядом с указанием времени. Чтобы отключить функцию:

1. Выберите в меню позицию автоматического включения.
2. Нажмите кнопку **OK**, на дисплее появится надпись «Выключить?».
3. Нажмите кнопку **OK** для подтверждения.

Дисплей больше не будет показывать символ .

8.7 Автовыключение (режим ожидания)

Автоматическое выключение можно задать так, чтобы прибор отключался через 15 или 30 минут, 1, 2 или 3 часа простоя.

Чтобы запрограммировать автоматическое выключение, действуйте следующим образом:

1. Нажмите кнопку **MENU/ESC** (B14) для входа в меню.
2. Нажимайте < (B4) или > (B8) (рис. 9), пока на дисплее (B13) не появится надпись «Автовыключение».
3. Нажмите кнопку **OK** (B12 - рис. 10).
4. Нажимайте < или > , пока не появится нужное время (15 или 30 минут, 1, 2 или 3 часа).
5. Нажмите кнопку **OK** для подтверждения.
6. Нажмите кнопку **MENU/ESC** для выхода из меню.

Таким образом автоматическое выключение запрограммировано.

8.8 Нагрев чашек

Эта функция позволяет подключить или отключить нагрев чашек. Выполните следующие действия:

1. Нажмите кнопку **MENU/ESC** (B14) для входа в меню.
2. Нажимайте < (B4) или > (B8) (рис. 9), пока на дисплее (B13) не появится надпись «Нагрев чашек».
3. Нажмите кнопку **OK** (B12 - рис. 10), на дисплее появится надпись «Включить?» или «Выключить?».
4. Нажмите кнопку **OK** для подключения или отключения нагрева чашек (надпись «Нагрев чашек включен» указывает на подключение функции).
5. Нажмите затем кнопку **MENU/ESC** для выхода из меню.

Чашки рекомендуется нагревать чтобы не остыл кофе.

8.9 Экономия энергии

С помощью этой функции можно подключить или отключить режим экономии энергии. Подключенная функция гарантирует меньшие энергозатраты в соответствии с действующими европейскими нормами.

Для отключения или подключения режима экономии энергии действуйте следующим образом:

1. Нажмите кнопку **MENU/ESC** (B14) для входа в меню.
2. Нажимайте < (B4) или > (B8) (рис. 9), пока на дисплее (B13) не появится надпись «Экономия энергии».
3. Нажмите кнопку **OK** (B12 - рис. 10), на дисплее появится надпись «Выключить?» (или «Включить?», если функция была отключена).
4. Нажмите кнопку **OK** для выключения (или включения) режима экономии энергии.
5. Нажмите кнопку **MENU/ESC** для выхода из меню.

Когда функция активирована, после некоторого времени простоя на дисплее появится надпись «Экономия энергии».

Примечание!

- В режиме экономии энергии перед приготовлением первой чашки кофе или первого молочного напитка пройдет несколько секунд, так как машина должна нагреться.
- Для приготовления любого напитка сначала выйдите из энергосберегающего режима, нажав на любую кнопку, а затем выберите желаемый напиток.
- Если установлен контейнер для молока, функция экономии энергии не включается.

8.10 Настройка температуры

При необходимости изменения температуры воды подачи кофе выполните следующие действия:

1. Нажмите кнопку **MENU/ESC** (B14) для входа в меню.
2. Нажимайте < (B4) или > (B8) (рис. 9), пока на дисплее (B13) не появится надпись «Задайте температуру».
3. Нажмите кнопку **OK** (B12 - рис. 10).
4. Нажимайте < 0 > , пока на дисплее не появится нужное значение температуры (●=низкая; ●●●●=максимальная).
5. Нажмите кнопку **OK** для подтверждения.
6. Нажмите кнопку **MENU/ESC** для выхода из меню.

8.11 Настройка жесткости воды

Инструкции по настройке жесткости воды приводятся в главе «14. Программирование жесткости воды».

8.12 Выбор языка

При необходимости сменить язык дисплея (B13) действуйте следующим образом:

1. Нажмите кнопку **MENU/ESC** (B14) для входа в меню.
2. Нажимайте < (B4) или > (B8) (рис. 9), пока на дисплее (B13) не появится надпись «Выберите язык».
3. Нажмите кнопку **OK** (B12 - рис. 10).
4. Нажимайте < или > , пока на дисплее не появится нужный язык.
5. Нажмите кнопку **OK** для подтверждения.
6. На дисплее появляется надпись, подтверждающая, что язык установлен.
7. Нажмите затем кнопку **MENU/ESC** для выхода из меню.

8.13 Звуковой сигнал

При помощи этой функции включается или отключается звуковой сигнал, который машина издает при нажатии на кнопки и при каждой установке/снятии принадлежностей. Для отключения или подключения звукового сигнала действуйте следующим образом:

1. Нажмите кнопку **MENU/ESC** (B14) для входа в меню.
2. Нажимайте < (B4) или > (B8) (рис. 9), пока на дисплее (B13) не появится надпись «Звуковой сигнал».
3. Нажмите кнопку **OK** (B12 - рис. 10), на дисплее появится «Выключить?» (или «Включить?», если функция была отключена).
4. Нажмите кнопку **OK** , чтобы подключить или отключить звуковой сигнал.
5. Нажмите кнопку **MENU/ESC** для выхода из меню.

8.14 Заводские параметры (сброс)

С помощью этой функции обновляются все настройки меню и все запрограммированные параметры количества воз-

вращаются к заводским параметрам (кроме языка, который остается).

Для восстановления заводских параметров выполните следующие действия:

1. Нажмите кнопку **MENU/ESC** (B14) для входа в меню.
2. Нажимайте кнопку < (B4) или > (B8) (рис. 9), пока на дисплее (B13) не появится надпись «Заводские параметры».
3. Нажмите кнопку **OK** (B12- рис. 10).
4. На дисплее появится сообщение «Подтверждаете?»
5. Нажмите кнопку **OK** для подтверждения и выхода.

8.15 Функция статистики

С помощью этой функции можно просмотреть статистические данные прибора. Чтобы вывести на дисплей такие данные:

1. Нажмите кнопку **MENU/ESC** (B14) для входа в меню.
2. Нажимайте кнопку < (B4) или > (B8) (рис. 9), пока на дисплее (B13) не появится надпись «Статистика».
3. Нажмите кнопку **OK** (B12- рис. 10).
4. Нажатием < или > можно проверить:
 - количество поданных чашек кофе;
 - общее количество приготовленных молочных напитков;
 - общее количество поданных литров воды;
 - количество проведенных процедур по удалению накипи;
 - сколько раз заменялся фильтр смягчения воды.
5. Дважды нажмите кнопку **MENU/ESC** для выхода из меню.

9. ПРИГОТОВЛЕНИЕ КОФЕ

9.1 Выбор вкуса кофе

Кофемашина имеет заводские настройки для приготовления кофе с нормальным вкусом.

Можно выбрать один из следующих вкусов:

Сверхлегкий вкус

Легкий вкус

Нормальный вкус

Крепкий вкус

Сверхкрепкий вкус

Чтобы изменить вкус, нажимайте несколько раз кнопку  (B2- рис. 11), пока на дисплее (B13) не появится нужный вкус.

9.2 Выбор количества кофе в чашке



Машина имеет заводские настройки для приготовления нормального количества кофе. Чтобы выбрать количество кофе, нажимайте кнопку  (B15- рис. 12), пока на

дисплее (B13) не появится сообщение о желаемом вкусе кофе:

Выбранный кофе	Количество в чашке (мл)
МОЙ КОФЕ	Можно запрограммировать: от ≈20 до ≈180
МАЛЕНЬК. ЧАШКА	≈40
НОРМАЛЬНАЯ ЧАШКА	≈60
БОЛЬШАЯ ЧАШКА	≈90
ОЧЕНЬ БОЛЬШАЯ ЧАШКА	≈120

9.3 Индивидуальный подбор количества моего кофе

Прибор имеет заводские настройки на подачу приблизительно 30 мл «МОЕГО КОФЕ». При необходимости сменить это количество действуйте следующим образом:

1. Поместите чашку под носиками узла подачи кофе (A7 - рис. 13).
2. Нажимайте кнопку  (B5 - рис.12), пока не появится сообщение «МОЙ КОФЕ».
3. Удерживайте нажатой кнопку  (B11 - рис. 17), пока на дисплее не появится сообщение «1 МОЙ КОФЕ Прогр. количества», а машина не начнет подачу кофе. Затем отпустите кнопку.
4. Как только кофе в чашке достигнет желаемого уровня, повторно нажмите на кнопку .

Теперь количество кофе в чашке запрограммировано согласно новым параметрам.

9.4 Регулировка кофемолки

Кофемолка изначально не требует регулировок, поскольку она настроена изготовителем так, чтобы обеспечивать правильную подачу кофе.

Однако если после приготовления первых чашек кофе отмечается мало насыщенная подача, отсутствие пенки либо слишком медленная подача кофе (каплями), следует откорректировать с помощью регулятора степень помола (рис. 14).

Примечание!

Разрешается поворачивать рукоятку (A5) только во время работы кофемолки.

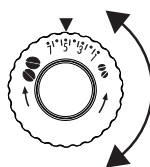

Если кофе выходит медленно или не выходит вообще, поверните рукоятку на один щелчок по часовой стрелке к номеру 7.

Чтобы кофе выходил более насыщенным и с лучшей пенкой, поверните рукоятку на один щелчок против часовой стрелки к номеру 1 (не более чем на один щелчок за раз, иначе кофе будет выходить по каплям).

Желаемый результат такой корректировки вы почувствуете только после приготовления 2 последующих чашек кофе.

Если даже после регулировки желаемый результат не достигнут, необходимо повторить процедуру, поворачивая рукоятку еще на один щелчок.

9.5 Советы для получения более горячего кофе



Для получения более горячего кофе рекомендуется:

- выполнить ополаскивание, выбрав функцию «Ополаскивание» в меню программирования (см. параграф «8.1 Ополаскивание»);
- нагреть чашки горячей водой с помощью функции горячей воды (см. параграф «9.5 Советы для получения более горячего кофе»);
- увеличить температуру кофе в меню программирования (см. параграф «8.10 Настройка температуры»).



9.6 Приготовление кофе из кофейных зерен

Внимание!

Не используйте засахаренные зерна или карамелизированный кофе, поскольку они могут приклеиться к кофемолке и вывести ее из строя.

1. Засыпьте кофейные зерна в специальный контейнер (A3 - рис. 15).
2. Поместите под носиками узла подачи кофе (A7):
- 1 чашку, если требуется 1 порция кофе (рис. 13);
- 2 чашки, если требуются 2 порции кофе (рис. 16).
3. Опустите узел подачи таким образом, чтобы он приблизился к чашке как можно больше (рис. 16). Так получится лучшая пенка.
4. Нажмите кнопку, соответствующую желаемому типу подачи (1 чашка  -B11 или 2 чашки  -B10).
5. Начинается приготовление, на дисплее (B13) появляется выбранное количество кофе и растущая шкала, которая отображает процесс приготовления.

Примечание!

- В процессе приготовления машиной кофе его подача может быть остановлена в любой момент нажатием любой кнопки.
- Если после завершения подачи вы хотите увеличить количество кофе в чашке, достаточно удерживать нажатой (в течение 3 секунд) одну из кнопок подачи кофе ( или ) (рис. 17).

После завершения процесса приготовления прибор готов для дальнейшего использования.

Примечание!

- В процессе работы на дисплее появляются некоторые сообщения (ЗАЛЕЙТЕ ВОДУ, ОЧИСТИТЕ КОНТЕЙНЕР ДЛЯ ГУЩИ и проч.), чьи значения приводятся в главе «18. Сообщения на дисплее».
- Чтобы получить более горячий кофе, обратитесь к параграфу «9.5 Советы для получения более горячего кофе».
- Если кофе выходит каплями или слишком жидкий с небольшим количеством пенки, или слишком холодный, см. рекомендации в главе «19. Устранение неисправностей».



9.7 Приготовление кофе из предварительно молотого кофе

Внимание!

- Никогда не засыпайте молотый кофе в выключенный прибор во избежание его попадания вовнутрь машины и ее загрязнения. Это может привести к повреждению прибора.
- Никогда не засыпайте более 1 мерного стаканчика (C2): это может привести к загрязнению внутренней части прибора или к засорению воронки (A4).

Примечание!

При использовании предварительно молотого кофе можно приготовить за раз только одну чашку кофе.

1. Несколько раз нажмите на кнопку  (B2 - рис. 11), пока на дисплее (B13) не появится надпись «Предварит. молотый».
2. Откройте крышку воронки для предварительно молотого кофе (A2).
3. Убедитесь в том, что воронка (A4) не закупорена, затем засыпьте один мерный стаканчик предварительно молотого кофе (рис. 18).
4. Поместите чашку под носиками узла подачи кофе.
5. Нажмите кнопку подачи 1 чашки  (B11).
6. Начинается приготовление, на дисплее появляется выбранный тип кофе и растущая шкала, которая отображает процесс приготовления.

Примечание!

При подключенном режиме «Экономия энергии» может потребоваться несколько секунд для приготовления первой чашки кофе.

9.8 Приготовление кофе LONG из кофейных зерен

Следуйте рекомендациям из параграфа «Приготовление кофе из кофейных зерен» для подготовки кофемашины, затем нажмите кнопку  (B9 - рис. 19): на дисплее (B13) появится сообщение «РЕЖИМ КОФЕ LONG» и растущая шкала, которая отображает ход приготовления.

9.9 Приготовление кофе LONG из предварительно молотого кофе



Следуйте инструкциям из пунктов 1-2-3-4 параграфа «Приготовление кофе из предварительно молотого кофе», затем нажмите кнопку  (B9 - рис. 19).

Машина начнет подачу кофе, а на дисплее (B13) появится сообщение «РЕЖИМ КОФЕ LONG» и растущая шкала, которая отображает ход приготовления. На середине процесса приготовления появится сообщение «ЗАСЫПЬТЕ ПРЕДВАРИТ. МОЛОТЫЙ КОФЕ, нажмите ОК». Засыпьте один мерный стаканчик предварительно молотого кофе и нажмите **OK** (B12 - рис. 10).

Начинается приготовление, на дисплее прибора появляется растущая шкала, которая увеличивается в процессе приготовления.

9.10 Индивидуальный подбор количества кофе LONG

Прибор имеет заводские настройки на подачу приблизительно 180 мл кофе LONG. Если требуется изменить это количество, действуйте следующим образом:

1. Поместите чашку или достаточно большой стакан под носиками узла подачи кофе (A7 - рис. 13).
2. Нажмите и удерживайте нажатой кнопку  (B8 - рис. 19) до появления сообщения «Прогр. количества».
3. Отпустите кнопку : кофемашина начнет подачу кофе.
4. Как только кофе в чашке достигнет желаемого уровня, повторно нажмите на кнопку .

Теперь количество кофе в чашке запрограммировано согласно новым параметрам.

Примечание!

Если программирование выполняется с предварительно молотым кофе, прибор выдаст запрос на засыпку второго мерного стаканчика кофе.

10. ПРИГОТОВЛЕНИЕ НАПИТКОВ С МОЛОКОМ

Примечание!

- Чтобы не получить плохо вспененное или с большими пузырями молоко, следует всегда очищать крышку контейнера для молока (D2), а также распылитель горячей воды (A8), как это описано в параграфах «10.5 Очистка контейнера для молока после каждого применения», «12.10 Очистка контейнера для молока» и «12.11 Очистка распылителя горячей воды/пара».

10.1 Наполнение и закрепление контейнера для молока

1. Снимите крышку (D2 - рис. 20).
2. Наполните контейнер для молока (D3) достаточным количеством молока, не превышая отметку уровня MAX на емкости (рис. 21). Помните, что каждая отметка сбоку емкости соответствует 100 мл молока.

Примечание!

- Для получения более плотной и пышной пенки используйте обезжиренное или частично обезжиренное молоко, которое имеет температуру холодильника (около 5°C).
 - При подключенном режиме «Экономия энергии» может потребоваться несколько секунд для начала выдачи напитка.
3. Проверьте, чтобы трубка всасывания молока (D4) была прочно вставлена на свое место на дне крышки контейнера для молока (рис. 22).
 4. Установите на место крышку контейнера для молока.
 5. Извлеките узел подачи горячей воды (C6) нажатием кнопки (C7), что находится на самом узле (рис. 23 А и В)
 6. Закрепите путем установки до упора контейнер для молока на распылитель (A8 - рис. 24). Машина подаст звуковой сигнал (если подключена функция звукового предупреждения).
 7. Поставьте достаточно большую чашку под носики узла подачи кофе (A7) и под трубку подачи молочной пены (D5). Отрегулируйте длину трубки подачи молока, просто потянув ее вниз к чашке (рис. 25).
 8. Следуйте приведенным далее указаниям для каждой конкретной функции.

10.2 Регулировка количества пены

Поворотом ручки регулировки пены (D1) выбирается количество пены молока, которая подается во время приготовления молочных напитков.

Положение регулятора	Описание	Рекомендуется для...
	БЕЗ пены	CAFFELATTE/ MILK (горячее молоко)
	Мало пены	LATTE MACCHIATO/ FLAT WHITE
	Макс.пена	КАПУЧИНО/ MILK (молочная пена)/ ESPRESSO MACCHIATO

10.3 Автоматическое приготовление напитков на основе молока

На контрольной панели (B) имеются кнопки для автоматического приготовления КАПУЧИНО (B3), CAFFELATTE (B4), LATTE MACCHIATO (B5). Для приготовления одного из этих напитков достаточно:

1. Наполнить и закрепить контейнер для молока (D), как показано выше.
2. Повернуть ручку регулировки пены (D1) на крышке контейнера для молока (D2) в положение, соответствующее желаемому количеству пены.
3. Нажмите кнопку желаемого напитка, на дисплее (B13) появится название напитка и растущая шкала, которая заполняется по мере приготовления.
4. Через несколько секунд молоко начнет выходить из трубки подачи молока (D5) и наполнять находящуюся под ней чашку. Затем машина автоматически подаст кофе после подачи молока.

10.4 Приготовление напитков MILK MENU

Помимо вышеописанных напитков машина автоматически готовит MILK (горячее молоко), FLAT WHITE, ESPRESSO MACCHIATO и MY MILK (по индивидуальным установкам).

Для приготовления одного из этих напитков достаточно:

1. Наполнить и закрепить контейнер для молока (D), как показано выше (рис. 24).
2. Повернуть ручку регулировки пены (D1) на крышке контейнера для молока (D2) в положение, соответствующее желаемому количеству пены.
3. Нажать кнопку **MILK MENU** (B6).
4. Нажать < (B4) или > (B8), пока на дисплее (B13) не появится название желаемого напитка (MILK, FLAT WHITE, ESPRESSO MACCHIATO или MY MILK).
5. Нажать кнопку **OK** (B12 - рис. 10) для начала подачи.
6. Через несколько секунд молоко начнет выходить из трубки подачи молока (D5) и наполнять находящуюся под ней чашку. Если это предусмотрено напитками,

после подачи молока машина автоматически приготовит кофе.



Примечание: общие указания для приготовления всех напитков на основе молока.

- Если во время подачи вы хотите прервать приготовление, нажмите любую кнопку.
- Если сразу после подачи кофе вы захотите увеличить количество молока или кофе в чашке, достаточно нажать и удерживать нажатой (в течение 3-х секунд) одну из кнопок, которая соответствует молочному напитку.
- Не оставляйте контейнер для молока вне холодильника надолго: чем больше поднимается температура молока (5°C наилучшее значение), тем хуже становится качество пены.

10.5 Очистка контейнера для молока после каждого применения



Внимание! Опасность ожогов

Во время очистки внутренних каналов контейнера для молока (D) из трубки подачи молочной пены (D5) выходит немало горячей воды и пара. Следите за тем, чтобы на вас не попали брызги воды.

После каждого применения функции молока на дисплее (B13) появляется мигающая надпись «РЕГУЛЯТОР НА CLEAN». Выполните очистку, чтобы удалить остатки молока, следующим образом:

1. Не снимайте с машины контейнер для молока (нет необходимости сливать молоко).
2. Установите кружку или другую посуду под трубкой подачи молочной пены.
3. Поверните ручку регулировки пены (D1) в положение CLEAN (рис. 26), на дисплее появится растущая шкала, что отображает ход операции, а также надпись «Идет очистка». Очистка остановится автоматически.
4. Установите регулятор на один из элементов выбора пены.
5. Снимите контейнер для молока и очистите распылитель пара (A8) с помощью губки (рис.27).



Примечание!

- Если требуется приготовить несколько чашек напитка на основе молока, выполните очистку контейнера для молока после последнего приготовления.
- Емкость с молоком может храниться в холодильнике.
- В некоторых случаях для очистки необходимо дождаться, пока машина нагреется.

10.6 Программирование количества кофе и молока в чашке для напитков КАПУЧИНО, CAFFELATTE и LATTE MACCHIATO

Машина запрограммирована на приготовление стандартных порций напитков. Чтобы изменить эти количества, выполните следующее:

1. Поставьте чашку под носиками узла подачи кофе (A7) и под трубкой подачи молока (D5).
2. Удерживайте нажатой одну из функциональных кнопок, пока на дисплее не появится название напитка и надпись «ПРОГРАМ-ИЕ МОЛОКА».
3. Отпустите кнопку. Машина начнет подавать молоко.
4. Как только будет достигнуто желаемое количество молока в чашке, вновь нажмите кнопку.
5. Машина прекращает подачу молока и, если предусмотрено приготовлением, через несколько секунд начинает подачу кофе. На дисплее появляется название напитка и "ПРОГРАМ-ИЕ КОФЕ".
6. Как только кофе в чашке достигнет требуемого количества, еще раз нажмите кнопку. Приготовление кофе прерывается.

Теперь машина запрограммирована согласно новому количеству молока и кофе.

10.7 Программирование количества кофе и молока в чашке для напитков кнопки MILK MENU

Машина запрограммирована на приготовление стандартных порций напитков. Чтобы изменить эти количества, выполните следующее:

1. Нажмите кнопку **MILK MENU** (B6).
2. Нажмите < (B4) или >(B8), пока на дисплее (B13) не появится название желаемого напитка для перепрограммирования (MILK, FLAT WHITE, ESPRESSO MACCHIATO или MY MILK).
3. Удерживайте нажатой кнопку **OK** (B12 - рис. 10), пока на дисплее не появится название напитка и надпись «ПРОГРАМ-ИЕ МОЛОКА».
4. Отпустите кнопку. Машина начнет подавать молоко.
5. После того, как чашка наполнится необходимым количеством молока, нажмите на кнопку **OK**.
6. Машина прекращает подачу молока и, если предусмотрено приготовлением, через несколько секунд начинает подачу кофе. На дисплее появляется название напитка и «ПРОГРАМ-ИЕ КОФЕ».
7. Как только кофе в чашке достигнет требуемого количества, нажмите кнопку **OK**. Приготовление кофе прерывается.

Теперь машина запрограммирована согласно новому количеству молока и кофе.

11. ПОДАЧА ГОРЯЧЕЙ ВОДЫ И ПАРА



Внимание! Опасность ожогов

Не оставляйте машину без присмотра во время подачи горячей воды или пара. Во время подачи узел подачи горячей воды (С6) сильно нагревается, поэтому следует брать ее только за ручку.



Примечание!

При подключенном режиме «Экономия энергии» может потребоваться несколько секунд для начала подачи горячей воды и пара.

11.1 подача горячей воды

1. Проверьте правильность крепления узла подачи горячей воды (С6 - рис. 7).
2. Поставьте чашку под узел подачи (как можно ближе во избежание брызг).
3. Нажмите кнопку ⏻ (В7- рис. 6). На дисплее (В13) появится надпись «ГОРЯЧАЯ ВОДА» и возрастающая шкала, которая отображает процесс приготовления.
4. Машина подает приблизительно 250 мл горячей воды, а затем автоматически останавливает подачу. Чтобы вручную прервать подачу горячей воды, еще раз нажмите кнопку ⏻.

11.2 Изменение количества автоматически подаваемой горячей воды

Фабричными настройками кофемашины является автоматическая подача 250 мл горячей воды. При необходимости изменить это количество действуйте следующим образом:

1. Под узлом подачи горячей воды (С6) поместите чашку.
2. Удерживайте нажатой кнопку ⏻ (В7), пока на дисплее (В13) не появится сообщение «ГОРЯЧАЯ ВОДА Прогр. количества». Отпустите кнопку ⏻.
3. Когда горячая вода в чашке достигнет нужного уровня, еще раз нажмите кнопку ⏻.

Теперь машина перепрограммирована на новое количество.

11.3 подача пара

1. Проверьте правильность крепления узла подачи горячей воды (С6 - рис. 7).
2. Наполните емкость жидкостью для нагрева или вспенивания и погрузите капучинатор/узел подачи горячей воды в жидкость.

3. Нажмите кнопку ☁ (В8), через несколько секунд из капучинатора выйдет пар, который нагреет жидкость, а на дисплее появится надпись «ПАР».
4. Когда желаемая температура достигнута, остановите подачу пара повторным нажатием кнопки ☁. (Не советуем превышать 3 минуты непрерывной подачи пара).



Внимание!

Во избежание опасности ожога брызгами обязательно прервите подачу пара перед извлечением контейнера с жидкостью.

11.4 Рекомендации по использованию пара для вспенивания молока

- При выборе размера емкости следует учитывать, что объем молока увеличится в 2 или в 3 раза.
- Чтобы получить более плотную и пышную пену, используйте обезжиренное или частично обезжиренное молоко прохладной температуры (приблизительно 5°C).
- Для получения еще более крепкой пены медленно поворачивайте контейнер с молоком в направлении снизу вверх.
- Для получения пышной молочной пены или пены без больших пузырей всегда очищайте узел подачи как описано в следующем параграфе.

11.5 Очистка узла подачи после использования

Во избежание скопления остатков молока или загрязнения в целом необходимо очищать капучинатор/узел подачи горячей воды (С6) каждый раз после использования.

1. Поместите емкость под капучинатором/узлом подачи горячей воды, нажмите кнопку ⏻ (В7), чтобы слить немного воды (рис. 6). Затем остановите подачу горячей воды нажатием кнопки ⏻.
2. Подождите несколько минут, пока капучинатор/узел подачи горячей воды остынет. Затем нажмите кнопку (С7) и извлеките его (рис. 28А). Одной рукой крепко придерживайте капучинатор/узел подачи горячей воды, а другой поверните против часовой стрелки (рис. 28В) и снимите капучинатор, потянув его вниз.
3. Снимите также распылитель пара, потянув его вниз (рис. 29).
4. Убедитесь, что отверстие, показанное стрелкой на рис. 30, не засорено. При необходимости очистите его с помощью булавки.
5. Аккуратно промойте элементы капучинатора/узла подачи горячей воды губкой и теплой водой.

6. Вставьте распылитель и вставьте капучинатор на распылитель, протолкнув вверх и повернув по часовой стрелке до закрепления.

12. ОЧИСТКА

12.1 Очистка кофемашины

Периодической очистке подлежат следующие части прибора:

- внутренняя система машины;
- контейнер для кофейной гущи (A10);
- ванночка для сбора капель (A12) и поддон для сбора конденсата (A9);
- бачок для воды (A16);
- носики узла подачи кофе (A7);
- воронка для засыпки предварительно молотого кофе (A4);
- заварочный узел (A15), доступен только после открытия служебной дверцы (A14);
- контейнер для молока (D);
- капучинатор/узел подачи горячей воды (С6 - пар. «11.5 Очистка узла подачи после использования»);
- распылитель горячей воды/пара (A8);
- контрольная панель (B).

Внимание!

- Не используйте для очистки кофемашины растворители, абразивные моющие средства или спирт. Суперавтоматы De'Longhi не требуют использования химических добавок для очистки.
- Ни один из компонентов прибора не предназначен для мойки в посудомоечной машине, за исключением контейнера для молока (D).
- Не используйте металлические предметы для удаления накипи или отложений кофе, поскольку они могут поцарапать металлические или пластмассовые поверхности.

12.2 Очистка внутренней системы машины

В случае простоя более 3/4 дней строго рекомендуется перед началом использования включить машину и выполнить:

- 2/3 ополаскивания (см. параграф «8.1 Ополаскивание»);
- подачу горячей воды в течение нескольких секунд нажатием кнопки  (B7).

Примечание!

Естественно, что после выполнения данной очистки остается вода в контейнере для кофейной гущи (A10).

12.3 Чистка контейнера для кофейной гущи

Когда на дисплее (B13) появляется сообщение «ОЧИСТИТЕ КОНТЕЙНЕР ДЛЯ ГУЩИ», необходимо опорожнить и очистить его. Пока контейнер для гущи (A10) не будет очищен, прибор не сможет готовить кофе. Прибор может сигнализировать о необходимости опорожнения контейнера и в том случае, когда он еще не заполнен до конца, но прошли 72 часа после первого приготовления. (Чтобы отсчет 72 часов выполнялся правильно, кофемашину ни в коем случае не следует выключать с помощью главного выключателя A20).

Внимание! Опасность ожогов

Если подаются несколько чашек капучино подряд, металлическая подставка для чашек (A11) нагревается. Дождитесь ее охлаждения и берите ее только за переднюю часть.

Чтобы выполнить очистку (на включенном приборе):

- Извлеките ванночку для сбора капель (A12 - рис. 31), опорожните и очистите ее.
- Опорожните и тщательно очистите контейнер для гущи (A10), позаботившись об удалении всех имеющихся на дне отложений. Кисточка из комплекта поставки (C5) оснащена шпателем, который подходит для этой операции.
- Проверьте поддон сбора конденсата (A9) и при необходимости опорожните его (рис. 32).

Внимание!

При извлечении ванночки для сбора капель обязательно опорожняйте контейнер для кофейной гущи, даже если он не заполнен до конца. Если не выполнять такую операцию, то при последующих приготовлениях кофе контейнер для гущи переполнится, что приведет к засорению кофемашины.

12.4 Очистка ванночки для сбора капель и поддона сбора конденсата

Внимание!

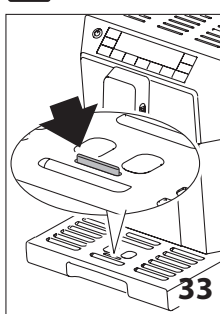

Ванночка для сбора капель (A12) снабжена индикатором-поплачком (красного цвета A13) уровня воды (рис. 33). До того, как такой индикатор выйдет за пределы подноса для чашек, необходимо освободить ванночку и очистить ее. В противном случае вода может перелиться через край и повредить машину, опорную поверхность или окружа-

ющую зону.

Для извлечения ванночки для сбора капель:

1. Извлеките ванночку для сбора капель и контейнер для кофейной гущи (рис. 31).
2. Опорожните ванночку для сбора капель и контейнер для гущи (A10) и вымойте их.
3. Проверьте поддон для сбора конденсата (A9) и опорожните его при необходимости.
4. Поставьте на место ванночку для сбора капель вместе с контейнером для кофейной гущи.

12.5 Чистка внутренней части машины



Опасность поражения электрическим током!

Перед выполнением операций по очистке внутренних частей машины необходимо отключить прибор (см. главу «7. Выключение прибора») и вынуть вилку из электрической розетки. Ни в коем случае не опускайте прибор в воду.

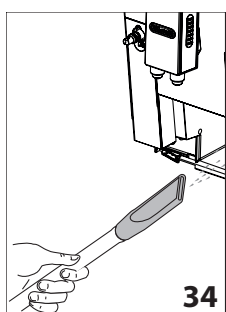

1. Периодически (примерно раз в месяц) проверяйте чистоту машины изнутри (для этого достаточно вынуть ванночку для сбора капель A10). При необходимости удалите кофейные отложения кисточкой (C5) из комплекта поставки и губкой.
2. Все остатки уберите пылесосом (рис. 34).

12.6 Очистка бачка для воды

1. Периодически (приблизительно раз в месяц и при каждой замене фильтра смягчения воды (C4, если имеется) очищайте бачок для воды (A16) влажной тряпкой с небольшим количеством мягкого моющего средства.
2. Снимите фильтр (если имеется) и ополосните его под проточной водой.
3. Поставьте на место фильтр (в случае его наличия), заполните бачок свежей водой и установите его на место.
4. (Только для моделей с фильтром смягчения воды) Подайте 100 мл воды.

12.7 Очистка носиков узла подачи кофе

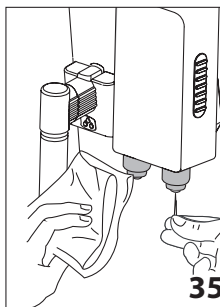

1. Периодически очищайте носики узла подачи кофе (A7) губкой или тряпкой (рис. 35).
 2. Проверьте, чтобы отверстия узла подачи кофе не были закупорены.
- При необходимости удалите кофейные отложения зубочисткой (рис. 35).

12.8 Очистка воронки для засыпки предварительно молотого кофе

Периодически (приблизительно раз в месяц) проверяйте, чтобы воронка для засыпки предварительно молотого кофе (A4) не была закупорена. При необходимости удалите кофейные отложения кисточкой (C5) из комплекта поставки.

12.9 Очистка заварочного узла

Необходимо очищать заварочный узел (A15) не реже раза в месяц.



Внимание!

Нельзя вынимать заварочный узел, когда прибор включен.

1. Убедитесь, что прибор правильно выполнил процедуру отключения (см. главу «7. Выключение прибора»).
2. Извлеките бачок для воды (A16 - рис. 3).
3. Откройте дверцу заварочного узла (A14 - рис. 36), что находится сбоку справа.

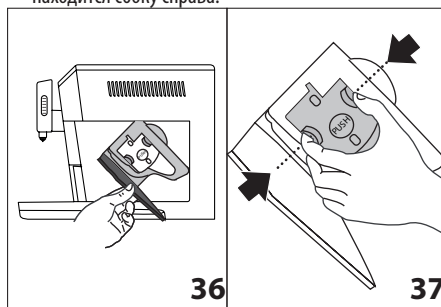

4. Нажмите вовнутрь две цветные кнопки расщепления и одновременно потяните заварочный узел наружу (рис. 37).
5. Опустите примерно на 5 минут заварочный узел в воду, затем прополощите его под краном.



Внимание!

ОПОЛАСКИВАТЬ ТОЛЬКО ВОДОЙ.

Запрещены моющие средства. Запрещена мойка в посудомоечной машине

Очистите заварочный узел без использования моющих средств, чтобы не повредить его.

- Кисточкой (C5) очистите гнездо заварочного узла от остатков кофе, которые можно увидеть через дверцу самого заварочного узла.
- После очистки вставьте на место заварочный узел, заведя его в опору (рис. 38). Потом нажмите на PUSH до щелчка.

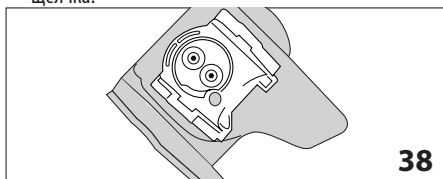

i **Примечание!**

Если заварочный узел вставляется с трудом, необходимо (перед установкой на место) придать ему нужный размер, нажав на два рычага, как показано на рисунке 39.

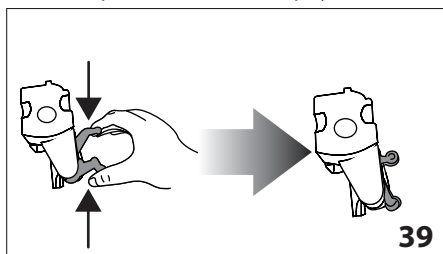

- После ввода узла убедитесь в том, что две цветные кнопки вышли наружу (рис. 40).

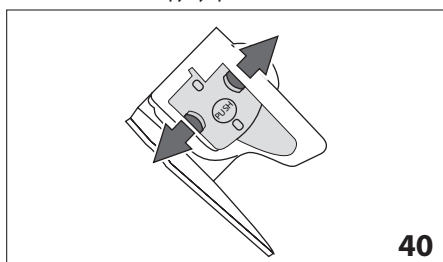

- Закройте дверцу заварочного узла.
- Установите на место бачок для воды.

12.10 Очистка контейнера для молока

Для поддержки эффективности устройства для взбивания молока каждые два дня очищайте контейнер для молока (D) согласно описанному:

- Снимите крышку (D2).

- Снимите трубку подачи молока (D5) и трубку всасывания молока (D4).
- Поверните по часовой стрелке ручку регулировки пены (D1) до позиции INSERT (рис. 41) и снимите, потянув вверх.

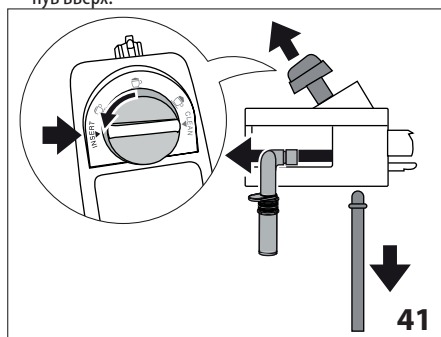

- Тщательно промойте все компоненты при помощи воды и мягкого моющего средства. Все части можно мыть в посудомоечной машине, установив их в верхнюю корзину машины.

Обратите особое внимание, чтобы на выемке и на канале под регулятором (рис. 42) не было остатков молока. При необходимости прочистите канал с помощью зубочистки.

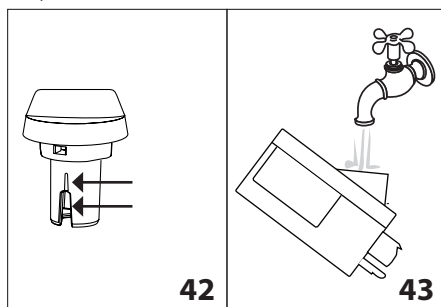

- Ополосните гнездо ручки регулировки пены под проточной водой (рис. 43).
- Убедитесь также, что трубка всасывания молока и трубка подачи не засорена остатками молока.
- Установите регулятор на уровне с надписью INSERT, установите на место трубку подачи и трубку всасывания молока.
- Установите на место крышку контейнера для молока.

12.11 Очистка распылителя горячей воды/пара

После каждого приготовления молока очищайте распылитель (A8) губкой, удаляя все остатки с с прокладок (рис. 27).

13. УДАЛЕНИЕ НАКИПИ

Следует выполнять процедуру очистки прибора от накипи, когда на дисплее (В13) появляется мигающее сообщение «УДАЛИТЬ НАКИПЬ».



Внимание!

- Перед применением прочитайте инструкции и этикетку средства для удаления накипи на упаковке средства.
- Убедительно рекомендуется использовать только средство для удаления накипи компании De'Longhi. Использование неподходящих средств, а также нерегулярное удаление накипи могут вызвать неисправности, на которые не распространяется гарантия производителя.

1. Включите кофемашину и дождитесь, когда она будет готова к использованию.
2. Войдите в меню нажатием кнопки **MENU/ESC** (В14).
3. Нажимайте < (В4) или > (В8) (рис. 9), пока на дисплее не появится надпись «Удаление накипи».
4. Выберите нажатием кнопки **OK** (В12 - рис. 10), на дисплее появится «Удаление накипи, подтверждаете?»
5. Еще раз нажмите кнопку **OK** для подтверждения. На дисплее появится надпись «СЛЕЙТЕ ВАННОЧКУ ДЛЯ СБОРА КАПЕЛЬ», чередующаяся со «СНЯТЬ ФИЛЬТР» (если имеется) и с «Добав. ср. от накипи, нажмите ОК».
6. Полностью слейте воду из бачка (А16) и снимите фильтр для смягчения воды С4 (если имеется). Затем опорожните ванночку для сбора капель (А12 - рис. 31) и контейнер для гуши (А10), установите их на место.

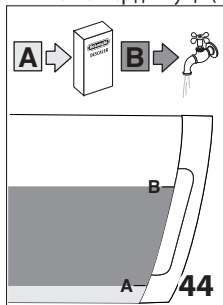

7. Залейте в бачок для воды средство для удаления накипи до уровня **А** (соответствует упаковке в 100 мл, обозначенного боку внутри бачка (рис. 44); затем добавьте воды (один литр) до уровня **В** (рис. 44); установите на место бачок для воды.

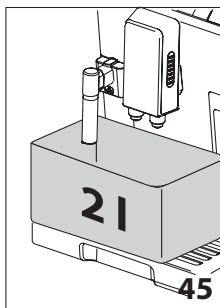

8. Поместите под капучинатором (С6) пустую емкость минимальным объемом 2 литра (рис. 45).



Внимание!

Опасность ожогов

Из капучинатора выходит горячая вода, содержащая кислоты. Следите за тем, чтобы на вас не попали брызги воды.

9. Нажмите кнопку **OK** для подтверждения заливки жидкости для удаления накипи, на дисплее появится «Машина выполняет удаление накипи» и запускается программа по удалению накипи. Жидкость для удаления накипи выходит из капучинатора, автоматически выполняя всю серию ополаскиваний в установленные промежутки для удаления остатков известковых отложений изнутри кофемашины.

Приблизительно через 25 минут машина прерывает удаление накипи, а на дисплее появляется сообщение «ОПОЛАСКИВАНИЕ», чередующееся с сообщением «ЗАЛЕЙТЕ ВОДУ».

10. Теперь прибор готов к процессу ополаскивания свежей водой. Опорожните емкость для сбора жидкости для удаления накипи и извлеките бачок для воды, опорожните его, ополосните проточной водой, заполните чистой водой до отметки **МАХ** и установите бачок на место; на дисплее отобразится сообщение «ОПОЛАСКИВАНИЕ, нажмите ОК».
11. Установите опорожненную емкость для сбора жидкости для удаления накипи под капучинатором (рис. 45).
12. Нажмите кнопку **OK** для начала ополаскивания. Горячая вода выходит из капучинатора, а на дисплее появляется сообщение «ОПОЛАСКИВАНИЕ, пожалуйста ждите».
13. Когда бак для воды опорожнен, на дисплее появится сообщение «ОПОЛАСКИВАНИЕ», чередующееся с «ЗАЛЕЙТЕ ВОДУ» и «УСТАНОВИТЬ ФИЛЬТР» (если он был снят ранее). Опорожните емкость для сбора воды ополаскивания.
14. Извлеките бачок для воды, вставьте фильтр смягчения воды (если был снят ранее), заполните чистой водой до отметки **МАХ** и установите бачок на место; на дисплее отобразится сообщение «ОПОЛАСКИВАНИЕ, нажмите ОК».
15. Поместите под капучинатором и под узлом подачи кофе (А7) пустую емкость для сбора воды ополаскивания (рис. 45).

16. Нажмите кнопку **OK** для запуска ополаскивания. Прибор вернется к ополаскиванию от капучинатора до узла подачи кофе, на дисплее появится сообщение «ОПОЛАСКИВАНИЕ пожалуйста ждите».
17. После завершения на дисплее появится сообщение «Ополаскивание завершено, нажмите OK».
18. Нажмите кнопку **OK**, на дисплее появится «ЗАЛЕЙТЕ ВОДУ».
19. Опорожните ванночку для сбора капель, извлеките и долейте бачок для воды свежей водой до отметки MAX и вставьте его в машину.

Операция по удалению накипи завершена.

i **Примечание!**

- Если цикл удаления накипи завершился неправильно (например, из-за отсутствия подачи электроэнергии), рекомендуется повторить цикл.
- Естественно, что после завершения цикла удаления накипи остается вода в контейнере для кофейной гущи (A10).

14. ПРОГРАММИРОВАНИЕ ЖЕСТКОСТИ ВОДЫ

Сообщение «УДАЛИТЬ НАКИПЬ» появляется на дисплее через определенные промежутки, которые зависят от жесткости воды.

Прибор имеет заводские настройки на 4-й уровень жесткости воды. По желанию можно запрограммировать прибор на основании фактической жесткости воды в разных регионах. Таким образом увеличивается интервал проведения операции по удалению накипи.

14.1 Измерение жесткости воды

1. Снимите упаковку с индикаторной полоски из комплекта поставки TOTAL HARDNESS TEST (C1), к ней прилагаются инструкции на английском языке.
2. Полностью погрузите полоску в стакан воды на одну секунду.
3. Достаньте полоску из воды и отряхните ее. Приблизительно через минуту появятся 1, 2, 3 или 4 красных квадратика в зависимости от жесткости воды. Каждый квадратик соответствует одному уровню.

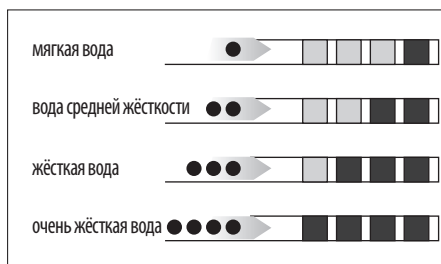

14.2 Настройка жесткости воды

1. Нажмите кнопку **MENU/ESC** (B14) для входа в меню.
2. Нажимайте < (B4) или > (B8) (рис. 9) до появления позиции «Жесткость воды».
3. Подтвердите выбор нажатием кнопки **OK** (B12 - рис. 10).
4. Нажмите < или > и задайте уровень, обнаруженный индикаторной полоской (см. рис. из предыдущего параграфа).
5. Нажмите кнопку **OK** для подтверждения настройки.
6. Нажмите кнопку **MENU/ESC** для выхода из меню.

Теперь кофемашина настроена на новые параметры жесткости воды.

15. ФИЛЬТР ДЛЯ СМЯГЧЕНИЯ ВОДЫ

Некоторые модели оснащены фильтром для смягчения воды (C4). Если в приобретенной вами модели такой фильтр отсутствует, мы рекомендуем приобрести его в сервисных центрах De'Longhi.

Процедура правильного использования фильтра приводится в инструкциях далее.

15.1 Установка фильтра



46

1. Достаньте фильтр (C4) из упаковки.
2. Поверните диск с календарем (рис. 46) так, чтобы появились следующие два месяца использования.

i **Примечание.**

Срок действия фильтра составляет два месяца при нормальном использовании прибора. Если прибор простаивает с уже установленным в нем фильтром, максимальный срок равен 3-м неделям.

3. Чтобы активировать фильтр, необходимо залить водопроводную воду в отверстие, как указано на рисунке, пока вода не будет выходить из боковых отверстий в течение более одной минуты (рис. 47).

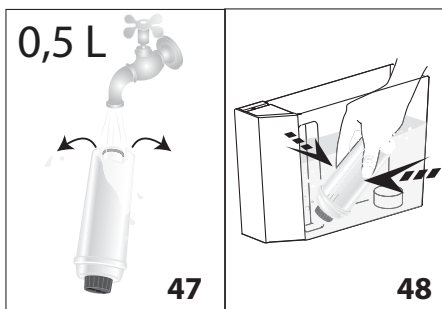

4. Достаньте бачок (A16) из машины и заполните его водой.
5. Вставьте фильтр в бачок с водой и полностью опустите его на десять секунд, наклоняя и слегка нажимая на него для удаления воздушных пузырей (рис. 48).
6. Вставьте фильтр в специальное гнездо (A17 - рис. 49A) и нажмите до упора.
7. Закройте бачок крышкой (A18 - рис. 49B) и установите его на машину.

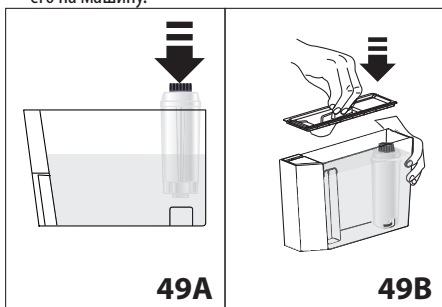

После установки фильтра следует сообщить о его наличии прибору.

8. Нажмите кнопку **MENU/ESC** (B14) для входа в меню.
9. Нажимайте < (B4) или > (B8) (рис. 9), пока на дисплее (B13) не появится надпись «Установите фильтр».
10. Нажмите кнопку **OK** (B12- рис. 10).
11. На дисплее появится надпись «Установить?».
12. Нажмите кнопку **OK** для подтверждения выбора, на дисплее появится «ГОРЯЧАЯ ВОДА, нажмите ОК».
13. Поместите под узел подачи горячей воды (C6) емкость (емкость мин. 500 мл).
14. Нажмите кнопку **OK** для подтверждения выбора. Прибор начнет подачу воды, а на дисплее появится надпись «Пожалуйста, ждите».
15. После того, как подача закончилась, прибор автоматически возвращается в режим «Готовность к приготовлению кофе».

Теперь фильтр работает, и можно использовать кофемашину далее.

15.2 Замена фильтра

При появлении на дисплее (B13) сообщения «ЗАМЕНИТЬ ФИЛЬТР» или через два календарных месяца (см. отметки в календаре), или в случае простоя прибора на протяжении 3 недель необходимо заменить фильтр (C4):

1. Достаньте бачок (A16) и отработанный фильтр.
2. Достаньте из упаковки новый фильтр и выполните действия, описанные в пунктах 2-3-4-5-6-7 предыдущего параграфа.
3. Поместите под узел подачи горячей воды (C6) емкость (емкость мин. 500 мл).
4. Нажмите кнопку **MENU/ESC** (B14) для входа в меню.
5. Нажимайте < (B4) или > (B8) (рис. 9), пока на дисплее не появится надпись «Заменить фильтр?».
6. Нажмите кнопку **OK** (B12- рис. 10).
7. На дисплее появится сообщение «Подтверждаете?»
8. Нажмите кнопку **OK** для подтверждения выбора.
9. На дисплее появится надпись «ГОРЯЧАЯ ВОДА Нажмите ОК».
10. Нажмите кнопку **OK** для подтверждения выбора. Прибор начнет подачу воды, а на дисплее появится надпись «Пожалуйста, ждите».
11. После завершения подачи прибор автоматически возвращается в режим «Готовность к приготовлению кофе».

Теперь новый фильтр работает, и можно использовать кофемашину далее.

15.3 Удаление фильтра

Если вы желаете использовать прибор без фильтра (C4), необходимо его снять и сообщить о его удалении. Выполните следующие действия:

1. Достаньте бачок (A16) и отработанный фильтр.
2. Нажмите кнопку **MENU/ESC** (B14) для входа в меню.
3. Нажимайте < (B4) или > (B8) (рис. 9), пока на дисплее (B13) не появится надпись «Установите фильтр, включено».
4. Нажмите кнопку **OK** (B12- рис. 10).
5. На дисплее появится надпись «Выключить?».
6. Нажмите кнопку **OK** для подтверждения и кнопку **MENU/ESC** для выхода из меню.

16. ТЕХНИЧЕСКИЕ ДАННЫЕ

Давление:	1,5 мПа (15 бар)
Емкость бачка для воды:	2 л
Размеры LxPxH:	260x470x365 мм
Длина шнура:	1750 мм
Вес: 11 кг	
Макс. емкость контейнера для зерен:	400 г

17. ТЕХНИЧЕСКИЕ ХАРАКТЕРИСТИКИ

Тип изделия	см. заводскую табличку на корпусе устройства
Модель	“
Напряжение	“
Частота	“
Мощность	“
Изготовлено в Италии	
De'Longhi Appliances s.r.l.	
via L.Seitz, 47 31100 Treviso Italy	
Де'Лонги Апплайансиз с.р.л.	
Виа Л. Зейц, 47 31100 Тревизо Италия	

Импортер на территории РФ, Белоруси и Казахстана:
ООО «Делонги»
127055 Россия, г. Москва, ул. Суцёвская, д. 27, стр. 3
Тел. +7 (495) 781-26-76

Изделие использовать по назначению в соответствии с руководством по эксплуатации.
Срок службы изделия составляет 5 года с даты продажи потребителю.

Дату изготовления изделия можно определить по серийному номеру, расположенному на / или вблизи заводской таблички изделия (Сер. № ASSCC, где А – последняя цифра года изготовления, SS – производственная неделя, СС – дата печати, рассчитанная автоматически с 1992 г. Пример: Сер. № 30411xxx, год изготовления – 2003, производственная неделя – 4).



18. СООБЩЕНИЯ НА ДИСПЛЕЕ

ВЫВЕДЕННОЕ СООБЩЕНИЕ	ВОЗМОЖНАЯ ПРИЧИНА	РЕШЕНИЕ
ЗАЛЕЙТЕ ВОДУ	Недостаточно воды в бачке (A16).	Заполните бачок водой и (или) правильно установите его, нажав до упора, пока не услышите щелчок.
ОЧИСТИТЕ КОНТЕЙНЕР ДЛЯ ГУЩИ	Контейнер для кофейной гущи (A10) переполнен.	Опорожните контейнер для кофейной гущи и ванночку для сбора капель (A12), очистите их и установите на место (рис. 31). Важно: во время извлечения ванночки для сбора капель обязательно опорожняйте контейнер для кофейной гущи (A10), даже если он не полон. Если не выполнять такую операцию, то при последующих приготовлениях кофе контейнер для гущи переполнится, что приведет к засорению кофемашины. Если неполадка не устраняется, убедитесь, что бачок для воды (A16) установлен до упора, нажмите кнопку  (B7) и слейте немного воды из узла подачи (C6).

СЛИШКОМ МЕЛКИЙ ПОМОЛ, ОТРЕГУЛ. КОФЕМОЛКУ	Слишком мелкий помол, кофе выходит медленно или не выходит вообще.	Повторите подачу кофе и поверните рукоятку регулировки степени помола (A5 - рис. 14) на одно деление в сторону цифры 7 по часовой стрелке, когда кофемолка находится в работе. Если после приготовления 2 чашек подача будет по-прежнему слишком слабой, повторите регулировку, поворачивая ручку еще на одно деление (см. пар. «9.4 Регулировка кофемолки»).
	Если имеется фильтр смягчения воды (C4), образование воздушного пузыря в системе может блокировать подачу.	Вставьте узел подачи горячей воды (C6) в машину и подавайте немного воды, пока не пойдет ровная струя.
ВСТАВЬТЕ КОНТЕЙНЕР ДЛЯ ГУЩИ	После очистки не был установлен контейнер для кофейной гущи (A10).	Снимите ванночку для сбора капель (A12) и установите контейнер для кофейной гущи.
ЗАСЫПЬТЕ ПРЕДВАРИТ. МОЛОТЫЙ КОФЕ	Была выбрана функция «предварит. молотый», но в воронку (A4) не был засыпан молотый кофе.	Засыпьте предварительно молотый кофе в воронку (рис. 18) или отмените функцию предварительно молотого кофе.
УДАЛИТЬ НАКИПЬ	Указывает, что необходимо удалить накипь из машины.	Необходимо как можно быстрее выполнить программу по удалению накипи, описанную в главе «13. Удаление накипи».
УМЕНЬШИТЕ ДОЗУ КОФЕ	Было использовано слишком большое количество кофе.	Выберите более легкий вкус нажатием кнопки  (B2 - рис. 11) или уменьшите количество предварительно молотого кофе.
НАПОЛНИТЕ КОНТЕЙНЕР ДЛЯ ЗЕРЕН	Закончился кофе в зернах.	Наполните контейнер для зерен (рис. 15).
	Засорена воронка для предварительно молотого кофе (A4).	Опорожните воронку с помощью кисточки (C5), как описано в пар. «12.8 Очистка воронки для засыпки предварительно молотого кофе».
ВСТАВЬТЕ ЗАВАРОЧНЫЙ УЗЕЛ	После очистки не был установлен на место заварочный узел (A15).	Вставьте заварочный узел, как описано в пар. «12.9 Очистка заварочного узла».
ВСТАВЬТЕ БАЧОК	Бачок для воды (A6) установлен неправильно.	Правильно вставьте бачок, нажав до упора.
ОБЩАЯ СИГНАЛИЗАЦИЯ	Прибор внутри слишком загрязнен.	Тщательно очистите прибор, как описано в гл. «12. Очистка». Если после очистки сообщение продолжает отображаться, обратитесь в центр технической поддержки.
ГИДРОСИСТЕМА ПУСТА, ЗАПОЛНИТЬ СИСТЕМУ поочередно с ГОРЯЧАЯ ВОДА Нажмите ОК	Гидросистема пуста.	Нажмите ОК (B12 - рис. 10) и дайте воде стечь с узла подачи (C6), чтобы поток стал равномерным. Если неполадка не устранена, убедитесь, что бачок для воды (A16) вставлен до упора.
ЗАМЕНИТЬ ФИЛЬТР	Фильтр для смягчения воды (C4) отработан.	Замените или снимите фильтр согласно инструкциям из гл. «15. Фильтр для смягчения воды»



РЕГУЛЯТОР НА CLEAN	Только что была выполнена подача молока, поэтому необходимо очистить внутренние каналы контейнера для молока (D).	Поверните ручку регулировки пены (D1) в положение CLEAN.
ВСТАВЬТЕ УЗЕЛ ПОДАЧИ ВОДЫ	узел подачи воды (C6) не установлен либо плохо вставлен.	Установите узел подачи воды до упора.
ВСТАВЬТЕ КОНТЕЙНЕР ДЛЯ МОЛОКА	Неправильно вставлен контейнер для молока (D).	Установите контейнер для молока до упора (рис. 24).

19. УСТРАНЕНИЕ НЕИСПРАВНОСТЕЙ

Ниже перечислены некоторые возможные неисправности.

Если проблема не может быть устранена описанным образом, необходимо обратиться в центр технической поддержки.

НЕИСПРАВНОСТЬ	ВОЗМОЖНАЯ ПРИЧИНА	РЕШЕНИЕ
Кофе не горячий.	Чашки не были предварительно нагреты.	<ul style="list-style-type: none"> Включите нагрев чашек (A6) и оставьте чашки не менее чем на 20 минут для нагревания. Подогрейте чашки путем их ополаскивания горячей водой (примечание: можно использовать функцию горячей воды).
	Внутренняя система машины охладилась, так как после последнего приготовления кофе прошло более 2/3 минут.	Перед приготовлением кофе нагрейте внутреннюю систему с помощью ополаскивания посредством соответствующей функции (пар. «8.1 Ополаскивание»).
	Задана слишком низкая температура кофе.	Настройте в меню более высокую температуру кофе (пар. «8.10 Настройка температуры»).
Кофе недостаточно крепкий или мало пенки.	Слишком крупный помол кофе.	Поверните ручку регулировки степени помола (A5) на одно деление в сторону цифры 1 против часовой стрелки во время работы кофемолки (рис. 14). Изменяйте регулировку по одной отметке за раз до получения желаемой подачи. Результат заметен только после приготовления 2 порций кофе (см. пар. «9.4 Регулировка кофемолки»).
	Не подходит тип кофе.	Используйте тип кофе для кофемашин эспрессо.
Кофе выходит слишком медленно или по каплям.	Слишком мелкий помол кофе.	Поверните рукоятку регулировки степени помола (A5) на одно деление в сторону цифры 7 по часовой стрелке во время работы кофемолки (рис. 14). Изменяйте регулировку по одной отметке за раз до получения желаемой подачи. Результат заметен только после приготовления 2 порций кофе (см. пар. «9.4 Регулировка кофемолки»).

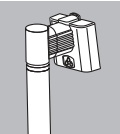
Кофе не выходит из одного или обоих носиков узла подачи.	Закупорены носики (A7).	Очистите носики с помощью зубочистки (пар. «12.7 Очистка носиков узла подачи кофе»).
Прибор не включается	Разъем шнура питания (C8) плохо вставлен.	Вставьте разъем до упора в соответствующее гнездо сзади прибора (A19 - рис. 1).
	Штепсель не включен в розетку.	Подключите штепсель в розетку (рис. 1).
	Не включен главный выключатель (A20).	Нажмите на главный выключатель (рис. 2).
Заварочный узел нельзя снять	Выключение не было выполнено правильно	Выполните выключение нажатием кнопки  (B1) (гл. «7. Выключение прибора»).
 <p>Молоко не вытекает из трубки подачи молока (D5)</p> <p>Молоко выходит из трубки подачи (D5) крупными пузырями или брызгами или недостаточно вспенивается</p>	Грязная крышка контейнера для молока (D2).	Очистите крышку контейнера для молока, как описано в пар. «12.10 Очистка контейнера для молока»
	Молоко недостаточно холодное или не частично обезжиренное.	Используйте полностью обезжиренное или частично обезжиренное молоко прохладной температуры (около 5°C). Если желаемый результат не достигнут, попробуйте молоко другой марки.
	Плохо настроена ручка регулировки пены (D1).	Отрегулируйте согласно указаниям из гл. «10. Приготовление напитков с молоком».
	Загрязнения в крышке (D2) или ручке регулировки пены (D1) контейнера для молока.	Очистите крышку и регулятор контейнера для молока, как описано в пар. «12.10 Очистка контейнера для молока».
Распылитель горячей воды/пара (A8) загрязнен	Очистите распылитель, как описано в пар. «12.11 Очистка распылителя горячей воды/пара».	
 <p>Молоко выходит из трубки подачи крупными пузырями или брызгами или недостаточно вспенивается</p>	узел подачи (C6) загрязнен.	Выполните очистку как указано в пар. «11.5 Очистка узла подачи после использования»