

Advertências

- Este aparelho foi fabricado para climatizar os ambientes domésticos e não deve ser usado para outros fins.
- É perigoso modificar ou alterar as características do aparelho.
- O aparelho deve ser instalado segundo as normas de instalação nacionais.
- Para eventuais reparações, contacte apenas os Centros de Assistência Técnica autorizados pelo Fabricante. As reparações efectuadas por pessoal não experiente podem ser perigosas.
- Este aparelho apenas deve ser utilizado por adultos; não permita que as crianças brinquem com o mesmo.
- Sem adequada supervisão, o uso deste aparelho não deveria ser permitido a crianças ou pessoas inábeis.
- Não deixar as crianças brincarem com o aparelho.
- Se o cabo de alimentação estiver danificado, deverá ser substituído pelo fabricante ou pelo seu serviço de assistência técnica ou, em todo o caso, por uma pessoa com uma qualificação semelhante, de modo a evitar qualquer risco.
- Em caso de dano no cabo de alimentação, este apenas deve ser substituído por pessoal especializado e autorizado pelo fabricante.
- Evite a utilização de extensões para o cabo de alimentação eléctrica.
- Antes de cada operação de limpeza ou manutenção, retire sempre a ficha da tomada de alimentação.
- Não puxe o cabo de alimentação eléctrica para deslocar o aparelho.
- Não instale o aparelho em ambientes cujo ar possa conter gases, óleos ou enxofre, nem junto a fontes de calor.
- Não pose objectos pesados ou quentes em cima do aparelho.
- Limpe os filtros anti-pó todas as semanas.
- Evite utilizar aparelhos de aquecimento junto ao aparelho de ar condicionado.
- Em caso de transporte, o aparelho deve permanecer na posição vertical ou pousado de lado, apenas em trajectos curtos. Antes de um transporte, esvazie o reservatório interno de água de condensação da unidade interna e a base da unidade externa. Após o transporte do aparelho, aguarde pelo menos 1 hora antes de o ligar.
- Os materiais utilizados para a embalagem são recicláveis. Recomendamos, portanto, que os deposite nos respectivos contentores de recolha diferenciada.
- O R407c é um gás refrigerante que respeita as normativas da CE de protecção do meio ambiente. Recomendamos que não perfure o circuito de refrigeração do aparelho. No fim da vida útil do mesmo, deposite-o em centros de recolha especializados.

ADVERTÊNCIAS PARA A ELIMINAÇÃO CORRECTA DO PRODUTO NOS TERMOS DA DIRECTIVA EUROPEIA 2002/96/EC.

No fim da sua vida útil, o produto não deve ser eliminado juntamente com os resíduos urbanos.



Pode ser depositado nos centros especializados de recolha diferenciada das autoridades locais ou, então, nos revendedores que forneçam este serviço. Eliminar separadamente um electrodoméstico permite evitar possíveis consequências negativas para o ambiente e para a saúde pública resultantes de uma eliminação inadequada, além de que permite recuperar os materiais constituintes para, assim, obter uma importante poupança de energia e de recursos.

Para assinalar a obrigação de eliminar os electrodomésticos separadamente, o produto apresenta a marca de um contentor do lixo com uma cruz por cima.

O que é o Pinguino e o SuperPinguino

Durante o verão, as condições de bem-estar são alcançadas com uma temperatura compreendida entre os 24 e os 27°C e com uma humidade relativa de cerca 50%.

O aparelho de ar condicionado retira a humidade e o calor do ambiente em que se encontra colocado.

Em relação aos modelos que devem ser instalados, os aparelhos de ar condicionado portáteis têm a vantagem de poderem ser deslocados de uma divisão para a outra e de poderem ser transferidos de um edifício para o outro.

O ar quente da divisão passa através de uma bateria arrefecida por um gás refrigerante. Perde, assim, o calor e a humidade em excesso antes de ser novamente expelido para o ambiente.

Nos modelos monobloco (Pinguino), uma pequena parte deste ar é utilizada para arrefecer o gás refrigerante, sendo enviada para o exterior quando se torna quente e húmida.

Nos modelos com mala (SuperPinguino), o circuito é arrefecido aproveitando o ar exterior.

Cada Pinguino e SuperPinguino também pode ser utilizado só com a função de ventilação.

DESCRIÇÃO DO APARELHO

- 1 Unidade interna
- 2 Pega da unidade interna
- 3 Grelha de saída de ar frio
- 4 Led indicador do estado de funcionamento
- 5 Filtro
- 6 Grelha de entrada de ar
- 7 Cabo de alimentação
- 8 Botão de esvaziamento do reservatório
- 9 Tubo de ligação
- 10 Rodas
- 11 Unidade externa
- 12 Pega da unidade externa
- 13 Grelhas de saída do ar de condensação
- 14 Luz vermelha (função de desumidificação)
- 15 Luz amarela (função de ventilação)
- 16 Luz verde (função de ar condicionado/desumidificação)
- 17 Botão de funcionamento manual
- 18 Receptor de sinal do telecomando
- 19 União
- 20 Ventosas
- 21 Travões das rodas
- 22 Tapa estética

Preparação para a utilização

DISPOSIÇÃO DA UNIDADE INTERNA

Instale o aparelho no local que deseja climatizar. Em geral, junto a uma janela ou uma porta. Em todo o caso, junto a uma parede perimetral. A unidade interna deve ser posicionada numa superfície "plana", possivelmente sobre uma mesa ou um pequeno móvel (ver figuras 1 e 2). A unidade interna não deve ter obstáculos na zona de aspiração (grelhas posteriores [6]) e na zona de emissão (grelha de saída superior [3]).

NOTA: A distância do aparelho em relação às paredes deve ser de pelo menos 20/30 cm.

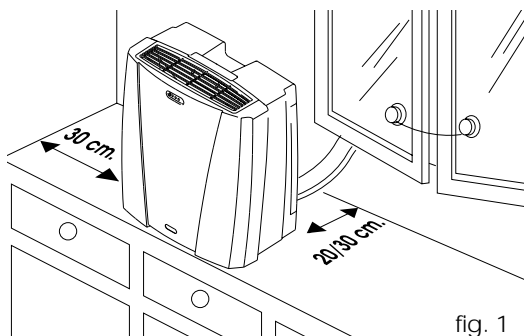

fig. 1

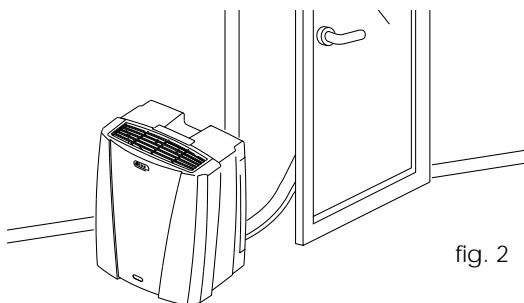

fig. 2

DISPOSIÇÃO DO TUBO DE LIGAÇÃO

O tubo [9] que liga a unidade externa à unidade interna pode passar por uma fissura na janela ou por uma porta entreaberta; utilize as ventosas [20] para que não fiquem escancaradas. É possível efectuar uma instalação fixa adquirindo, como acessórios, os respectivos suportes de parede, disponíveis num centro de assistência ou revendedor De'Longhi.

UTILIZAÇÃO DAS UNIÕES RÁPIDAS

Para além dos métodos anteriormente descritos, o tubo que liga a unidade externa à unidade interna pode passar através de um orifício com cerca de 9 cm de diâmetro, aberto numa parede que comunique com o exterior. Neste último caso, dever-se-ão separar as ligações da unidade externa, procedendo da seguinte forma:

- 1) Retire a ficha da tomada de alimentação.
- 2) Retire a tampa estética.
- 3) Retire a pega desapertando os 4 parafusos métricos e, de seguida, para remover a tampa, retire os restantes 4 parafusos autoroscantes (ver figura 3).

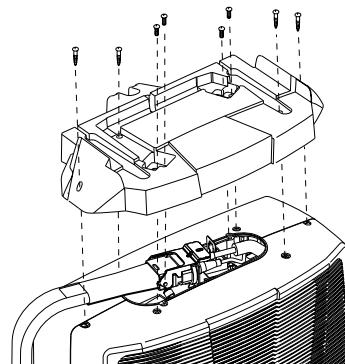

fig. 3

- 4) Desligue os conectores eléctricos (figura 4).
- 5) Retire o tubo da água da conexão rápida, premindo o anel de retenção e puxando o tubo de plástico (figura 4).

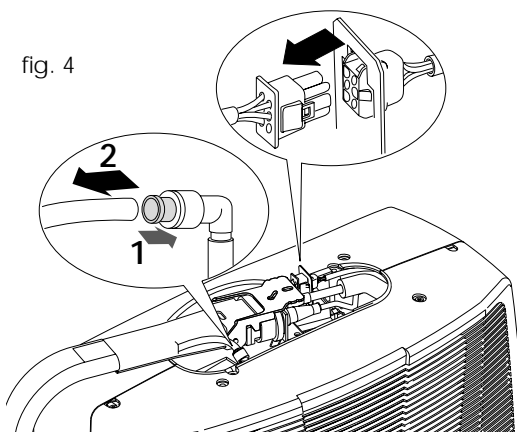

fig. 4

- 6) Separe os tubos flexíveis premindo a pega da união rápida até à sua total abertura. De seguida, recuando o anel da união, retire completamente o tubo flexível (fig. 5).

Preparação para a utilização

Evite que o tubo de ligação descreva curvas demasiado pronunciadas.

fig. 5

INSERIR NOVAMENTE O TUBO

Para ligar novamente as extremidades do tubo de ligação, previamente retirado, à unidade interna, deverá repetir as operações 1, 2, 3, 4, 5, 6 na ordem inversa, respeitando as seguintes precauções:

- Antes de fazer passar o tubo através do orifício da parede, é aconselhável proteger a extremidade da união rápida com o tampão de latão presente na embalagem ou com uma fita de papel.
- Introduza a união fêmea do tubo na união macho recuando o anel e insira-a até bloqueá-la. De seguida, feche novamente a alavanca de bloqueio.

Depois de ligar as duas uniões de refrigeração, faça também a ligação eléctrica e ligue o tubo da água, inserindo-o novamente na conexão prevista e premindo-o bem.

Atenção

As operações de remoção e inserção das uniões rápidas devem ser efectuadas ao ar livre por pessoal qualificado.

DISPOSIÇÃO DA UNIDADE EXTERNA

A unidade externa pode ser colocada num terraço ou numa varanda (fig. 6).

É possível posicionar a unidade externa no peitoril da janela, se esta última der para um terraço (fig. 7)

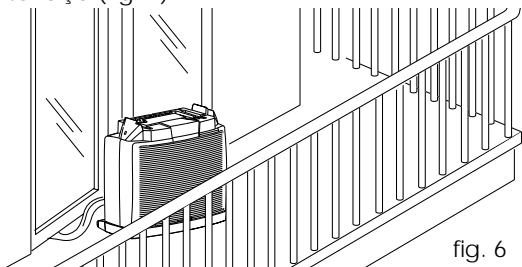

fig. 6

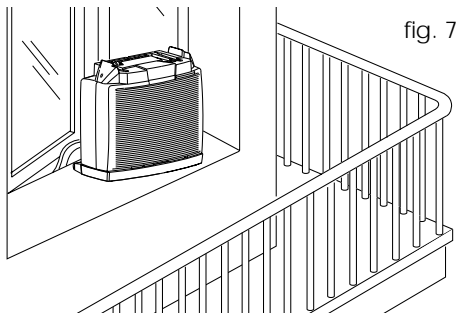

fig. 7

Bloqueie sempre as 2 rodas mais externas com os travões fornecidos.

A De'Longhi não responde por danos a pessoas ou coisas causados por um posicionamento que não esteja em conformidade com as mais básicas normas de segurança.

A unidade externa pode ser instalada sobre ou ao mesmo nível da unidade interna, desde que o desnível não seja superior a 1,5 m. A unidade externa não deve ter quaisquer obstáculos nem na aspiração, nem na descarga de ar. A distância mínima entre o espaldar e a parede deve ser de 6 cm.

A água de condensação que se forma durante o funcionamento no modo de ar condicionado (funcionamento de Verão) é quase totalmente eliminada por evaporação pela unidade externa.

Em casos particulares e se a humidade for excessiva, a condensação é eliminada por um orifício situado sob a base.

Para canalizar a água produzida, é necessário utilizar a união de drenagem da condensação [19] fornecida, a qual deve ser montada na base da unidade externa (ver figura 8) e à qual se pode aplicar um tubo de borracha fornecida, a qual deve ser montada na base da unidade externa (ver figura 8) e à qual se pode aplicar um tubo de borracha.

Nota: Se o considerar conveniente, pode aplicar a tampa estética para proteger a unidade externa. É aconselhável proteger a unidade externa contra a chuva, a neve, os gotejamentos dos tectos e o sol.

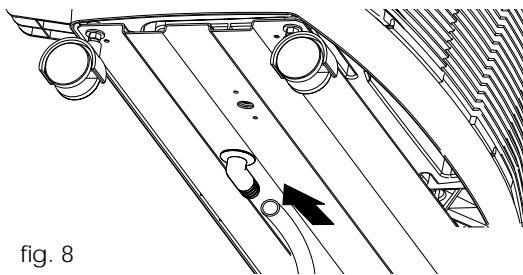
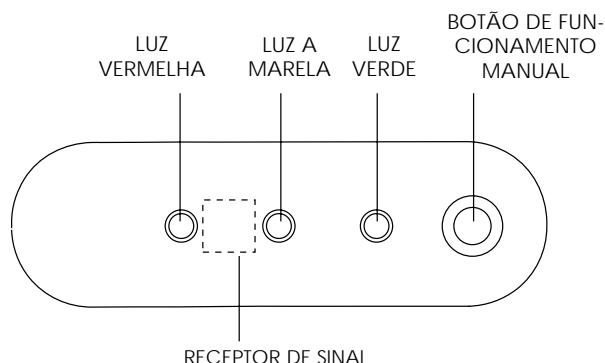

fig. 8

Botões e indicadores da unidade interna

BOTÕES E INDICADORES DA UNIDADE INTERNA



INDICADORES LUMINOSOS

Acendem-se consoante a função seleccionada ou assinalam eventuais anomalias.

FUNÇÃO	LUZ VERMELHA	LUZ VERMELHA	LUZ VERDE
APAGADO	-	-	-
AR CONDICIONADO	-	-	acesa
DESUMIDIFICAÇÃO	acesa	-	acesa
VENTILAÇÃO	-	acesa	-

ANOMALIA	LUZ VERMELHA	LUZ VERMELHA	LUZ VERDE
ALARME	pisca	pisca	pisca

Consulte "Se algo não funciona" na pág. 102

FUNCIONAMENTO MANUAL

É um modo de funcionamento que só deve ser utilizado quando não for possível a utilização do telecomando (rotura, desaparecimento ou pilhas gastas).

Prima o botão de funcionamento manual até seleccionar a função desejada (ar condicionado, desumidificação, ventilação, smart, desligado).

Para identificar a função programada, consulte os indicadores luminosos e a tabela de cima.

O aparelho seleccionará automaticamente os valores mais adequados para cada função seleccionada.

Este aparelho possui um sistema de segurança que não permite a activação do compressor se não decorrerem pelo menos 3 minutos após a última activação.

O telecomando

O TELECOMANDO

Como colocar as pilhas

- Empurrar a tampa para frente (ver figura).
- Insira duas pilhas novas não recarregáveis, certificando-se de que as posiciona na direcção correcta (+) e (-).
- Colocar novamente a tampa.

NOTA: ACONSELHAMOS O USO DE PILHAS ALCALINAS (LR03).

Tanto em caso de substituição como de eliminação do telecomando, a bateria deve ser retirada e tratada segundo as leis vigentes, pois é danosa para o ambiente.

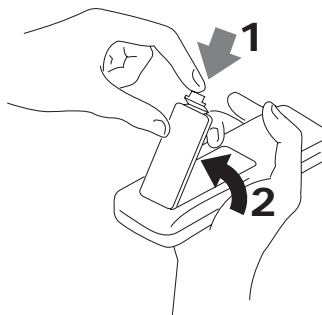

USO CORRECTO

- Direcione o telecomando para o receptor de sinal do ar condicionado.
- A distância máxima é de aproximadamente 7 metros (sem obstáculos entre o telecomando e o receptor).
- O telecomando deve ser manuseado com **muito cuidado**: não deixar cair, não expor à luz solar directa e nem deixá-lo próximo a fontes de calor.

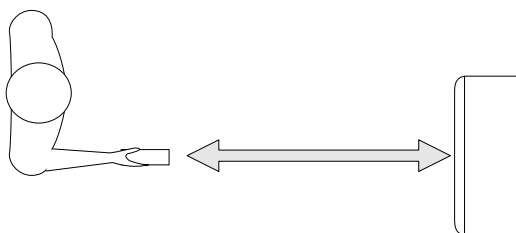

Descrição do telecomando

O TELECOMANDO

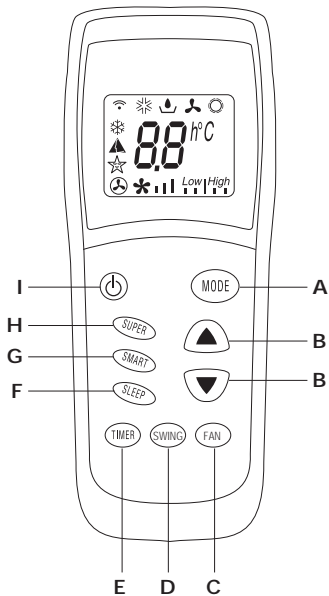

O VISOR

- Transmissão do sinal
- Indicador de ar condicionado
- Indicador de desumidificação
- Indicador de ventilação
- Indicador de SUPER (não disponível neste modelo)
- Indicador SMART
- Indicador SLEEP
- Velocidade de ventilação automática
- Velocidade de ventilação alta
- Velocidade de ventilação média
- Velocidade de ventilação baixa
- Utilizado para regular a temperatura no modo SMART ou de Desumidificação.

A. Botão MODE

Utilizado para seleccionar o modo de funcionamento (ar condicionado, desumidificação, ventilação).

B. Botões de REGULAÇÃO DA TEMPERATURA AMBIENTE

Utilizados para regular a temperatura ambiente ou para programar o temporizador.

C. Botão FAN

Utilizado para regular a velocidade do ventilador em sequência para automática, alta, média, baixa.

D. Botão SWING (não disponível neste modelo)

E. Botão TIMER

Utilizado para regular ou anular o funcionamento do temporizador.

F. Botão SLEEP (★)

Utilizado para regular ou anular a função automática SLEEP.

G. Botão SMART (▲)

Premindo este botão, o aparelho define automaticamente os modos de funcionamento mais adequados para garantir o máximo conforto.





H. Botão SUPER (❄) (não disponível neste modelo)

I. Botão ON/OFF

Prima este botão para ligar e desligar o aparelho. Nota: o visor continua a apresentar as programações efectuadas, mesmo com o ar condicionado desligado

As funções

FUNÇÃO DE AR CONDICIONADO



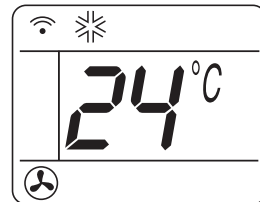

- Antes de mais, prima a tecla  para ligar o aparelho.
- Um bip assinalará o arranque do ar condicionado e no visor piscará o símbolo .
- De seguida, prima várias vezes a tecla MODE até que surja no visor o símbolo de ar condicionado .
- A temperatura pode, então, ser regulada através das teclas  .
- Para seleccionar a velocidade do ventilador, basta premir repetidamente a tecla FAN até alcançar a ventilação desejada (automática, alta, média, baixa).



N.B.:

Na função de ar condicionado, o aparelho retira automaticamente a humidade em excesso do ambiente.

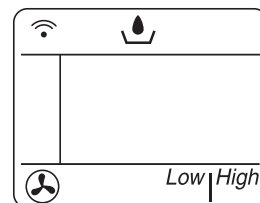

FUNÇÃO DE DESUMIDIFICAÇÃO

- Convém activar esta função em caso de elevados níveis de humidade.
- Antes de mais, prima a tecla  para ligar o aparelho. Um bip assinalará o arranque do ar condicionado e no visor piscará o símbolo .
- De seguida, prima a tecla MODE até que surja no visor o símbolo de desumidificação .
- Premindo a tecla  aumenta o nível de desumidificação; premindo a tecla  o nível diminui.
- No modo de desumidificação, a velocidade do ventilador é seleccionada pelo aparelho de forma automática.



FUNÇÃO DE VENTILAÇÃO

Em caso de dias abafados, mas não particularmente quentes, pode ser suficiente activar a função de ventilação.

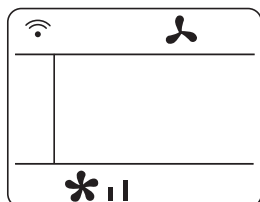

- Prima a tecla . Um bip assinalará o arranque do ar condicionado e no visor piscará o símbolo .
- De seguida, prima a tecla MODE até que surja no visor o símbolo de ventilação .
- Uma vez activada a função de ventilação, prima repetidamente a tecla FAN até alcançar a velocidade desejada (mínima, média, máxima).





As funções

FUNÇÃO SMART

Com a função SMART, é o próprio ar condicionado que decide como funcionar para garantir as condições de bem-estar.

- Prima a tecla  para ligar o aparelho. Um bip assinalará o arranque do ar condicionado e no visor piscará o símbolo .
- Prima a tecla SMART. O aparelho funcionará, então, no modo automático e no visor surgirá o símbolo .



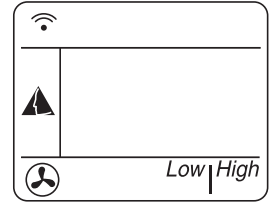

Nota: no modo SMART a temperatura é controlada automaticamente. Porém, se ainda não tiver atingido a temperatura desejada, é possível diminuí-la ou aumentá-la 2°C, no máximo, premindo as teclas  .

O aparelho irá estabelecer automaticamente a função (condicionamento, ventilação) e a velocidade óptimas de funcionamento.



FUNÇÃO AUTOMÁTICA SLEEP

A função automática SLEEP é ideal para os horários nocturnos, pois permite, no modo de funcionamento actual (ar condicionado, desumidificação), reduzir progressivamente o funcionamento do ar condicionado até que ele desligue completamente (ao fim de 8 horas). Para seleccionar a função SLEEP, proceda da seguinte forma:

- Prima a tecla  para ligar o ar condicionado.
- Um bip assinalará o arranque do ar condicionado e no visor piscará o símbolo .
- De seguida, prima várias vezes a tecla MODE até que surja no visor o símbolo da função desejada.
- Selecciona, então, a temperatura desejada premindo as teclas  .
- Prima a tecla SLEEP para programar a função Noite: o visor apresentará o símbolo .

Prima novamente a tecla SLEEP para voltar ao modo anterior. Com esta função, o ventilador funciona a baixa velocidade.

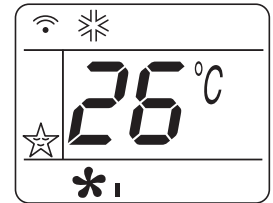

La funzione notte consente di mantenere l'ambiente alla temperatura ottimale evitando un eccessivo innalzamento o abbassamento della temperatura con funzionamento silenzioso. Il flusso d'aria diminuisce, mentre la temperatura dell'ambiente varia gradualmente seguendo le esigenze di benessere: aumenta di 1°C dopo 60 minuti e di 2°C dopo 2 ore (desliga-se ao fim de 8 horas).

As funções

AJUSTE DO TIMER

O temporizador permite-lhe programar a activação ou a desactivação temporizada do aparelho; esta programação evita desperdícios de energia eléctrica e optimiza os períodos de funcionamento.

AJUSTE PARA DESLIGAR

- Com o ar condicionado ligado, prima a tecla TIMER: o visor apresenta as horas e o símbolo "h" pisca. Programe o tempo de desactivação desejado premindo as teclas ▲ ▼ (de 30 minutos a 24 horas).
- Prima novamente a tecla TIMER para confirmar a selecção efectuada. Com o passar do tempo, o visor apresenta o tempo residual.
- No fim do tempo programado, o aparelho desliga-se automaticamente.
- No âmbito das 10 primeiras horas, a selecção é permitida a intervalos de meia hora. Para tempos superiores a 10 horas, a selecção é permitida com intervalos de uma hora.
- Para cancelar o horário programado, prima novamente a tecla TIMER: ouve-se um sinal sonoro.

AJUSTE PARA LIGAR

- Com o ar condicionado desligado, prima a tecla TIMER: o visor apresenta as horas e o símbolo "h" pisca. Programe o tempo de activação desejado premindo as teclas ▲ ▼ (de 30 minutos a 24 horas).
- Prima novamente a tecla TIMER para confirmar a selecção efectuada.
- No fim do tempo programado, o aparelho liga-se automaticamente.
- No âmbito das 10 primeiras horas, a selecção é permitida a intervalos de meia hora. Para tempos superiores a 10 horas, a selecção é permitida com intervalos de uma hora.
- Para cancelar o horário programado, prima novamente a tecla TIMER: ouve-se um sinal sonoro.

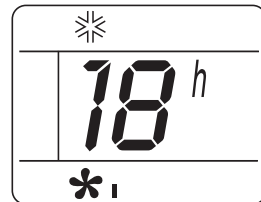

Conselhos

LIGAÇÃO ELÉCTRICA

Antes de inserir a ficha na tomada de alimentação, certifique-se de que:

- a tensão de rede está em conformidade com o valor indicado na chapa de características situada na parte posterior da máquina;
 - a tomada e a linha de alimentação eléctrica estão preparadas para suportar a carga necessária;
 - a tomada é adequada ao tipo de ficha; se não for, mande substituir a tomada;
 - a tomada está devidamente ligada à terra.
- O fabricante declina toda e qualquer responsabilidade caso esta norma de prevenção contra acidentes não seja respeitada.**

UM ÚLTIMO EXAME À DIVISÃO

Existem algumas advertências a seguir para se obter o máximo rendimento do aparelho de ar condicionado:

- feche as portas e as janelas da divisão que deseja climatizar. A única excepção ocorre no caso de uma instalação através de uma janela, situação em que é necessário que esta permaneça entreaberta.

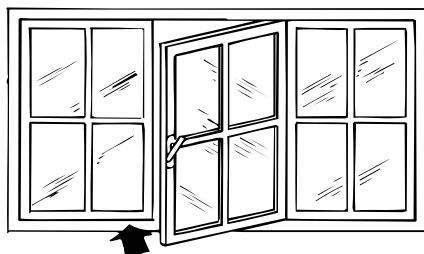

Feche as janelas

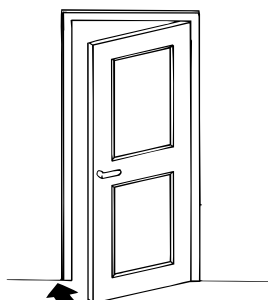

Feche as portas

- Proteja a divisão contra as exposições directas ao sol, fechando as cortinas e/ou baixando parcialmente as persianas de modo a obter um funcionamento extremamente económico;

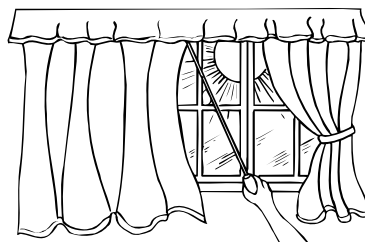

Feche as cortinas



Feche as cortinas

- Não ponha objectos em cima do aparelho de ar condicionado;
- Não obstrua a aspiração e a saída de ar;
- Certifique-se de que não existem fontes de calor na divisão.

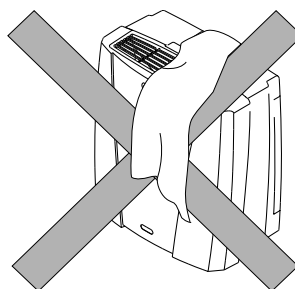

não tape

O AR CONDICIONADO ESTÁ, ASSIM, PRONTO PARA FUNCIONAR.

Limpeza

Antes de todas as operações de limpeza ou manutenção, desligue o aparelho carregando na tecla "OFF" do telecomando e retire sempre a ficha da tomada de alimentação.

LIMPEZA

Sugerimos que limpe o aparelho com um pano ligeiramente humedecido e que o seque com um pano seco. Por motivos de segurança, não lave o aparelho de ar condicionado com água.

Precauções

Nunca utilize gasolina, álcool ou solventes para a limpeza. Nunca pulverize líquido insecticida ou produtos semelhantes.

LIMPEZA DOS FILTROS DE AR

Para manter inalterada a eficiência do seu aparelho de ar condicionado, recomendamos que: Limpe o filtro anti-pó todas as semanas

Os filtros estão no local correspondente às duas grelhas de aspiração da unidade interna. As grelhas são, por seu turno, a sede dos próprios filtros.

Para limpar os filtros, é necessário:

Retirar os filtros anti-pó das grelhas de aspiração (Fig. 11).

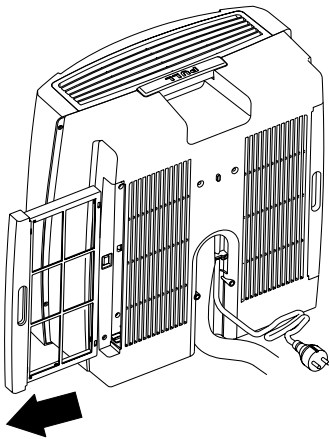

fig. 11

Utilize um aspirador para retirar o pó acumulado no filtro anti-pó. Se este estiver muito sujo, mergulhe-o em água morna e enxágüe-o várias vezes. A temperatura da água deve ser mantida abaixo de 40°C.

Após a lavagem, deixe secar o filtro e, de seguida, insira-o novamente no local próprio.

VERIFICAÇÕES DE INÍCIO DE ESTAÇÃO

Certifique-se de que o cabo de alimentação e a tomada estão perfeitamente íntegros e certifique-se da eficiência da ligação de terra.

Cumpra rigorosamente as normas de instalação.

OPERAÇÕES DE FIM DE ESTAÇÃO

Antes de qualquer transporte, esvazie o reservatório interno mantendo premido o botão

8 Preste atenção, pois a água será descarregada a partir da parte inferior da unidade de condensação externa.

Limpe os filtros anti-pó e deixe-os secar bem antes de os inserir novamente.

Cubra o aparelho com um saco de plástico para evitar que se encha de pó.

Cubra o aparelho com um saco de plástico para evitar que se encha de pó.

Se algo não funcionar...

SE ALGO NÃO FUNCIONAR...

Se algo não funcionar, é natural que se trate de uma pequena anomalia passível de ser facilmente resolvida. Consulte atentamente estas breves indicações antes de contactar o Centro de Assistência Técnica Autorizado da sua área de residência.

PROBLEMAS	CAUSAS	SOLUÇÕES
O ar condicionado não funciona	<ul style="list-style-type: none">falta de correntea ficha não está inseridao temporizador não está bem programado	<ul style="list-style-type: none">aguardeinsira a fichaprograme correctamente o temporizador
Não arrefece o suficiente	<ul style="list-style-type: none">filtro de ar sujoa temperatura não está bem programadaa temperatura não está bem programada	<ul style="list-style-type: none">limpe o filtro de arprograme correctamente a temperaturalimpe as grelhas
Odor estranho na divisão	<ul style="list-style-type: none">filtro de ar sujo	<ul style="list-style-type: none">limpe o filtro de ar
Perda de água através da unidade interna do ar condicionado	<ul style="list-style-type: none">instalação errada do aparelhobomba avariada	<ul style="list-style-type: none">Consulte a pág. 92 para instalar o aparelho correctamentedesligue o aparelho da tomada de alimentação e contacte o centro de assistência
Consulte a pág. 5 para instalar o aparelho correctamente	<ul style="list-style-type: none">pilhas gastaspilhas provavelmente inseridas ao contrário	<ul style="list-style-type: none">mude as pilhasverifique os pólos das pilhas (+) e (-)
O ar condicionado não funciona durante cerca de 3 minutos após um novo arranque	<ul style="list-style-type: none">o dispositivo de segurança da máquina foi accionado	<ul style="list-style-type: none">aguarde que passem 3 min.
O compressor liga e desliga periodicamente	<ul style="list-style-type: none">o ar condicionado funciona no modo de desumidificaçãoo dispositivo de segurança anti-gelo foi accionado	
As três luzes estão a piscar	<ul style="list-style-type: none">anomalia de funcionamento	<ul style="list-style-type: none">retire a ficha da tomada, aguarde alguns minutos e, depois, ligue novamente o aparelho. Se a anomalia persistir, contacte o centro de assistência.

ASSISTÊNCIA

Se, após estas verificações, a anomalia persistir, contacte o Centro de Assistência Técnica autorizado mais próximo, especificando o modelo do aparelho e o tipo de defeito.

O transporte, a carga, a limpeza, a recuperação e a eliminação do refrigerante apenas devem ser efectuados por centros de assistência técnica autorizados pelo fabricante.

A eliminação do aparelho apenas deve ser efectuada por pessoal especializado e autorizado pelo fabricante.

Garantia/características técnicas

Garantia/características técnicas

As condições de garantia e de assistência técnica estão indicadas no certificado fornecido juntamente com o aparelho.

CONDIÇÕES DE FUNCIONAMENTO RECOMENDADAS	
Temperatura na divisão	21 ÷ 32°C
Temperatura externa	21 ÷ 43°C

CARACTERÍSTICAS TÉCNICAS

Tensão de alimentação ver chapa de características

ver chapa de características no modo de ar condicionado "

Potência máx. absorvida no modo de desumidificação "

Potência de refrigeração* "

Número de velocidades do ventilador 3

Caudal de ar máx. 250-350 m³/h

Dimensões da unidade interna:

- largura 450 mm
- altura 475 mm
- profundidade 255 mm
- peso 10 kg

Dimensões da unidade externa

- largura 570 mm
- altura 542 mm
- profundidade 280 mm
- peso 30 kg

* Condições standard:

Temperatura interna 27°C

47% de humidade relativa

Temperatura externa 35°C

41% de humidade relativa

O R407c é um gás refrigerante que respeita as normativas da CE de protecção do meio ambiente. Recomendamos que não perfure o circuito de refrigeração do aparelho. No fim da vida útil do mesmo, deposite-o em Centros de Recolha especializados.