





Naudojimo instrukcijos







ECAM45X.5Y
ECAM45X.6Y
ECAM45X.8Y

ELETTA
EXPLORE

DēLonghi

Turinys

1	SUDEDAMŪJŲ DALIŲ APRAŠYMAS	6
1.1	Kavos aparato aprašymas	6
1.2	Skydelio ir pagrindinio puslapio aprašymas	8
1.3	Priedų aprašymas*	9
1.4	Pieno grafino aprašymas	10
2	NAUDOJIMASIS KAVOS APARATU PIRMĄ KARTĄ 	11
2.1	Pirmojo įjungimo procedūra	11
3	KAIP NAUDOTIS KAVOS APARATU	13
3.1	Įjungimas ir išjungimas	13
3.1.1	Įjungimas 	13
3.1.2	Išjungimas	13
3.1.3	Išjungimas ilgesniam laikui	13
3.2	Pagrindinis puslapis ir skydelis	14
3.2.1	Įvadas į pagrindinį puslapį	14
3.2.1.1	<i>Naršymas po gėrimų ekraną</i>	14
3.2.1.2	<i>Nustatymai, pranešimai ir indikatoriai</i>	14
3.2.1.3	<i>Profilio piktograma</i>	15
3.2.2	Įvadas į valdymo skydelį	16
3.2.2.1	<i>„Hot“ (karštų) gėrimų meniu</i>	16
3.2.2.2	<i>„Cold“ (šaltų) gėrimų meniu</i>	16
3.2.2.3	<i>„To go“ (skirtų išsinešti) gėrimų meniu</i>	16
3.2.2.4	<i>„Favourite“ (parankinių) gėrimų meniu</i>	17
3.2.3	Atsisiųskite programą!	17
4	GĖRIMAI	18
4.1	Karšti kavos gėrimai * 	18
4.1.1	Tiesioginis karštų kavos gėrimų pasirinkimas	18
4.1.2	Karštų kavos gėrimų tinkinimas	19
4.1.3	Iš anksto sumaltos kavos naudojimas karšties kavos gėrimams ruošti	20
4.1.4	Kavinukas	21
4.2	„Cold Brew“ (šaltos ekstrakcijos) ir „Over Ice“ (su ledukais) kavos gėrimai* 	23
4.2.1	Tiesiogiai pasirenkami „Cold Brew“ (šaltos ekstrakcijos) ir „Over Ice“ (su ledukais) kavos gėrimai	24
4.2.2	Šaltos kavos gėrimų („Cold Brew“ (šaltos ekstrakcijos) ir „Over Ice“ (su ledukais) tinkinimas	25

4.2.3	Maltos kavos naudojimas ruošiant šaltus kavos gėrimus (tik „Over Ice“ (su ledukais))	26
4.2.4	„Cold Brew“ (šaltos ekstrakcijos) kavos grafinas***	27
4.3	Karštų gėrimų su pienu paruošimas 	29
4.3.1	Kokį pieną naudoti „LatteCrema Hot“ grafine?	29
4.3.2	„LatteCrema Hot“ grafino paruošimas ir pritvirtinimas	30
4.3.3	Pieno plakimas naudojant „LatteCrema Hot“ grafiną	30
4.3.4	Tiesiogiai pasirenkami gėrimai su karštu pienu	31
4.3.5	Maltos kavos naudojimas ruošiant gėrimus su karštu pienu	33
4.4	Šalti gėrimai su pienu 	35
4.4.1	Kokį pieną naudoti „LatteCrema Cool“ grafine?	35
4.4.2	„LatteCrema Cool“ grafino paruošimas ir pritvirtinimas	36
4.4.3	Pieno plakimas naudojant „LatteCrema Cool“ grafiną	37
4.4.4	Tiesiogiai pasirenkami šalti gėrimai su pienu	37
4.4.5	Šaltų gėrimų su pienu tinkinimas	38
4.4.6	Maltos kavos naudojimas ruošiant šaltus gėrimus su pienu	39
4.5	Karšto vandens ruošimas	40
4.6	Arbatos ruošimo funkcija	41
4.7	Kaip paruošti tobulą kavą	41
5	„To Go“ (išsinešti) 	43
6	PARANKINIAI 	46
7	PAPILDOMOS FUNKCIJOS	47
7.1	Prisitaikymo prie kavos pupelių technologija „Bean Adapt“*** 	47
7.1.1	„my“ (mano) funkcija (tik „Hot“ (karšties) gėrimams) 	47
8	NUSTATYMAI 	50
8.1	Skalavimas	50
8.2	Nukalkinimas	50
8.3	Galimybė prijungti prie tinklo **	50
8.4	Kavos malimo reguliavimas	51
8.5	Kavos temperatūra	52
8.6	„Languages“ (kalbos)	52
8.7	Profilų kūrimas ir keitimas	53
8.8	„Support“ (pagalba)	53
8.9	Automatinio išsijungimo laiko nustatymas	53
8.10	Bendrieji nustatymai:	54
8.11	Vandens filtras	54
8.12	Vandens kietumas	54
8.13	Numatytosios reikšmės	55

8.14	Kontūro ištuštinimas	55
8.15	Statistika	56
9	VALYMAS IR PRIEŽIŪRA 	57
9.1	Nuimamų dalių valymas	57
9.1.1	Valymo metodai	57
9.2	Sudedamosios dalys, kurias galima plauti indaplovėje	57
9.2.1	Lašų surinkimo padėklo, lašų surinkimo padėklo grotelių ir dangtelio grotelių atramos valymas	58
9.2.2	Pieno grafinų valymas	59
9.2.2.1	<i>Panaudoto pieno grafino valymas</i>	59
9.2.2.2	<i>Kruopštus pieno grafino valymas</i>	60
9.3	Sudedamosios dalys, kurias reikia mirkyti	62
9.3.1	Kavos tirščių talpos valymas:	62
9.3.2	Puodelių padėklo ir dangtelio grotelių valymas	63
9.3.3	Vandens snapelio valymas	64
9.4	Sudedamosios dalys, plaunamos po tekančiu vandeniu	64
9.4.1	Vandens talpos ir dangtelio valymas	64
9.5	Kavos aparato korpuso valymas	65
9.5.1	Kavos aparato vidaus valymas	65
9.5.2	Valdymo skydelio valymas	65
9.6	Nuodugnus kavos aparato valymas	65
9.6.1	Virimo mazgo valymas	65
9.6.2	Nukalkinimas	67
9.6.3	Vandens kietumo reguliavimas	69
9.6.3.1	<i>Vandens kietumo matavimas</i>	69
9.6.3.2	<i>Vandens kietumo nustatymas</i>	70
9.6.4	Vandens filtro tvarkymas	70
9.6.4.1	<i>Vandens filtro montavimas</i>	71
9.6.4.2	<i>Vandens filtro keitimas</i>	71
9.6.4.3	<i>Vandens filtro nuėmimas</i>	72
10	DAŽNI RAGINIMAI IR ĮSPĖJAMIEJI PRANEŠIMAI	74
10.1	Pranešimai apie vandens talpą ir kavos tirščių talpą	74
10.2	Pranešimai apie virimo mazgą	75
10.3	Pranešimai apie kavos pupeles ir maltą kavą	76

10.4	Pranešimai apie grafirus	77
10.5	Įspėjamieji pranešimai	80
10.6	Pranešimai apie valymą ir nukalkinimą	84
11	DUK	85
12	TECHNINIAI DUOMENYS	88
11.1	Patarimai, padėsiantys taupyti energiją	88

1 SUDEDAMŲJŲ DALIŲ APRAŠYMAS

1.1 Kavos aparato aprašymas

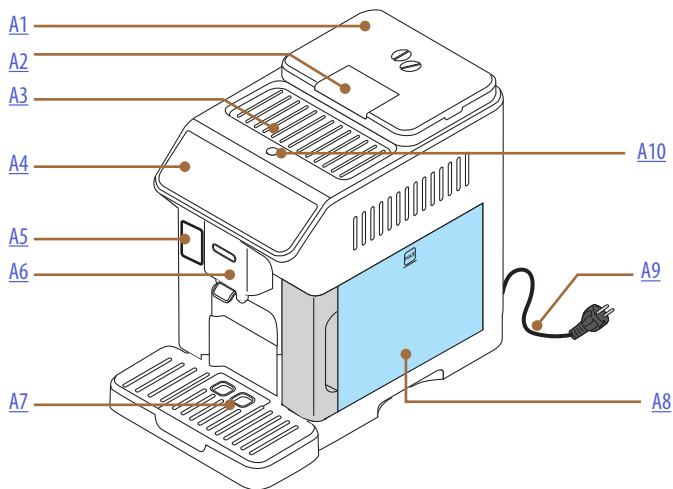

- A1.** Kavos pupelių talpyklos dangtelis ir sandariklis
- A2.** Malto kavos piltuvėlio dangtelis
- A3.** Puodelių lentynėlė
- A4.** Valdymo skydelis
- A5.** Dangtelis, dengiantis pieno grafino jungtį / vandens snapelį
- A6.** Reguliuojamo aukščio kavos išpylimo snapelis
- A7.** Lašų surinkimo padėklo mazgas
- A8.** Vandens talpos mazgas
- A9.** Maitinimo laidas
- A10.** Mygtukas : įjungia ir išjungia kavos aparatą (budėjimo režimas)

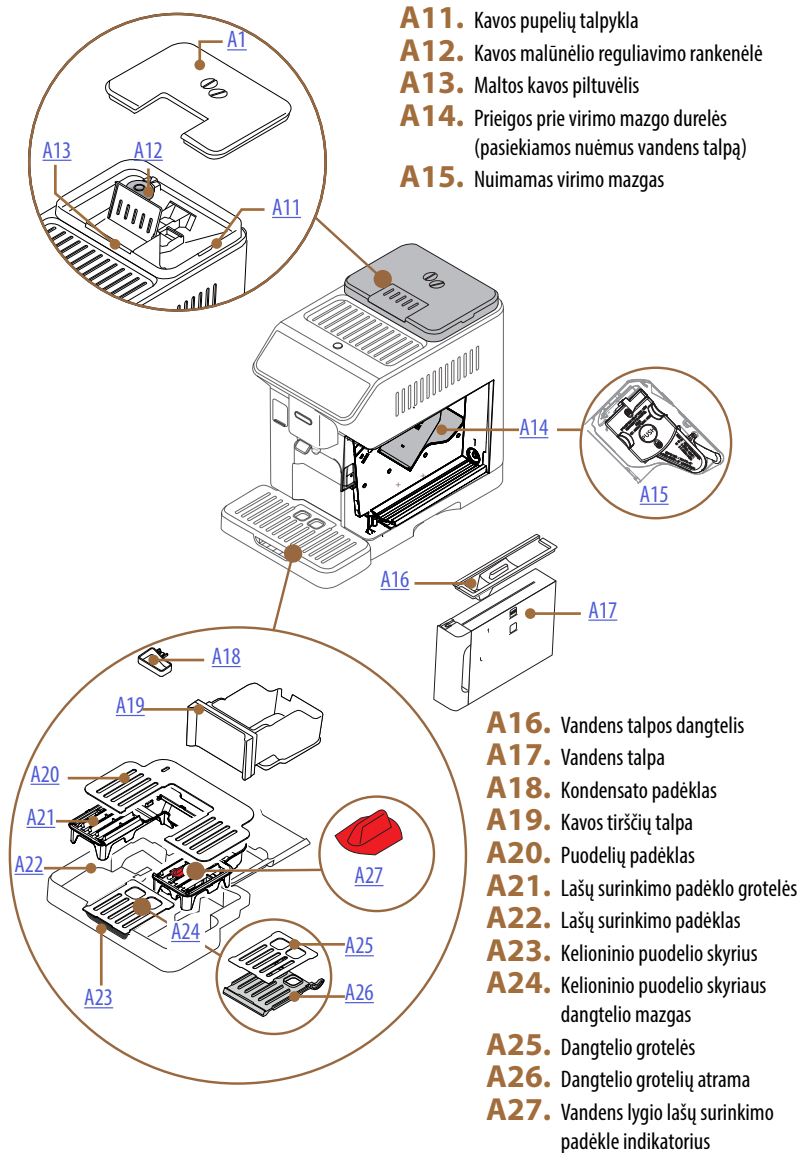

- A11.** Kavos pupelių talpykla
- A12.** Kavos malūnelio reguliavimo rankenėlė
- A13.** Maltos kavos piltuvėlis
- A14.** Prieigos prie virimo mazgo durelės (pasiekiamas nuėmus vandens talpą)
- A15.** Nuimamas virimo mazgas

- A16.** Vandens talpos dangtelis
- A17.** Vandens talpa
- A18.** Kondensato padėklas
- A19.** Kavos tirščių talpa
- A20.** Puodelių padėklas
- A21.** Lašų surinkimo padėklo grotelės
- A22.** Lašų surinkimo padėklas
- A23.** Kelioninio puodelio skyrius
- A24.** Kelioninio puodelio skyriaus dangtelio mazgas
- A25.** Dangtelio grotelės
- A26.** Dangtelio grotelių atrama
- A27.** Vandens lygio lašų surinkimo padėkle indikatorius

1.2 Skydelio ir pagrindinio puslapio aprašymas

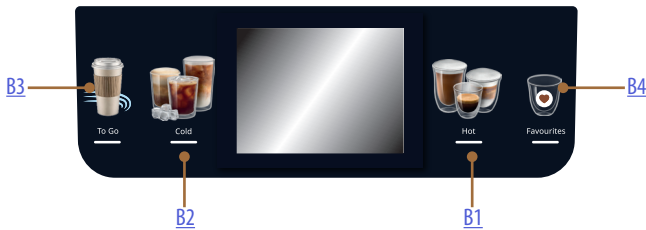

- B1.** „Hot“ (karštų) gėrimų meniu
- B2.** „Cold“ (šaltų) gėrimų meniu
- B3.** „To go“ (skirtų išsinešti) gėrimų meniu
- B4.** „Favourite“ (parankinių) gėrimų meniu

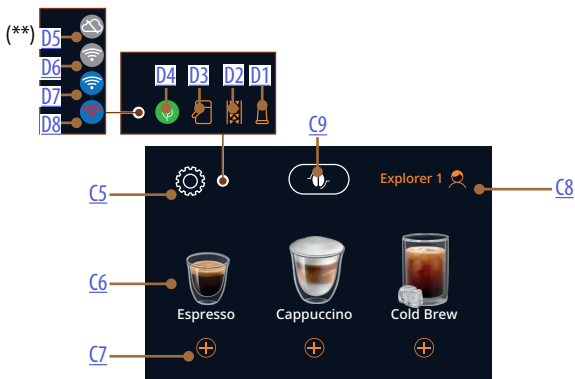

- C5.** Kavos aparato nustatymų meniu
- C6.** Pasirenkami gėrimai* (tiesioginis pasirinkimas)
- C7.** Naudojama gėrimo nustatymams rodyti ir jų pritaikymui įjungti
- C8.** Tinkinami profiliai
- C9.** Pritaikymo prie kavos pupelių technologija „Bean Adapt“** (įjunkite programoje)

- D1.** Susidėvėjusio filtro indikatorius
- D2.** Indikatorius, nurodantis, kad būtina atlikti nukalkinimą
- D3.** Pieno grafino valymo indikatorius
- D4.** Įjungto energijos taupymo režimo indikatorius

PRIJUNGTIES BŪSENOS INDIKATORIAI**:

- D5.** Debesijos paslaugų nepasiekiamumo indikatorius
- D6.** Kavos aparatas laukia, kol bus prijungtas pirmą kartą
- D7.** Įjungto „Wi-Fi“ indikatorius
- D8.** Tinklo nepasiekiamumo indikatorius

(*) Gėrimų ir priedų tipas / skaičius priklauso nuo modelio

(**) Tik modeliai, kuriuos galima prijungti prie tinklo

1.3 Priedų aprašymas*

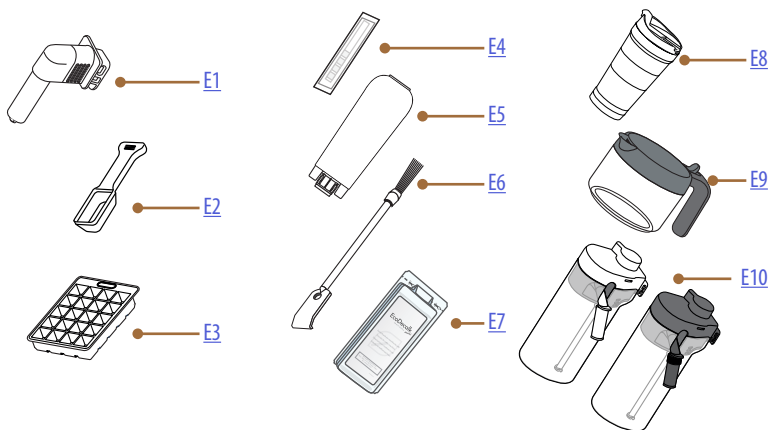

PRIEDŲ PAKUOTĖJE

- E1.** Karšto vandens snapelis
- E2.** Maltos kavos samtelis
- E3.** Ledo kubelių padėklas
- E4.** „Total Hardness Test“ (bendrojo vandens kietumo) indikacinis popierėlis
- E5.** Vandens minkštinimo filtras
- E6.** Valymo šepetys
- E7.** Nukalkinimo priemonė

SU SPECIALIĄJA PAKUOTE

- E8.** Kelioninis puodelis
- E9.** Kavinukas
- E10.** Pieno grafinas

(*) Gėrimų ir priedų tipas / skaičius priklauso nuo modelio

1.4 Pieno grafino aprašymas

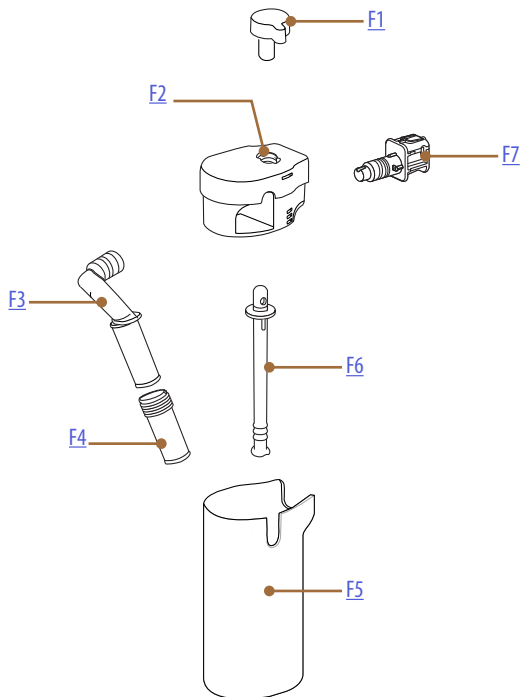
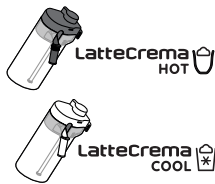

- F1.** Putų reguliavimo / valymo rankenėlė
- F2.** Pieno grafino dangtelis
- F3.** „LatteCrema“ snapelis (reguliuojamo aukščio)
- F4.** Pieno snapelio ilgintuvas (tik „LatteCrema Hot“)
- F5.** Pieno talpa
- F6.** Pieno įsiurbimo vamzdelis
- F7.** Pieno grafino jungtis (galima nuimti ir išvalyti)



2 NAUDOJIMASIS KAVOS APARATU PIRMĄ KARTĄ

Atkreipkite dėmesį:

- Kavos likučių malūnėlyje gali būti dėl prieš pardavimą atliekamų kavos aparato bandymų. Tai įrodo, kad mes kruopščiai prižiūrime savo gaminius ir jais rūpinamės.
- Naudojant kavos aparatą pirmą kartą visus nuimamus priedus, kurie liečiasi su vandeniu ar pienu (pieno grafinus, kelioninį puodelį, kavinuką ir vandens talpą), reikia išplauti karštu vandeniu. Geriausiems rezultatams pasiekti rekomenduojame plauti pieno grafinus indaplovėje.

2.1 Pirmojo įjungimo procedūra

Štai svarbiausi dalykai:	
	Šviežias geriamasis vanduo
	Karšto vandens snapelis
	Jūsų mėgstamiausios kavos pupelės
	Talpa (įsitinkinkite, kad talpa yra bent 0,4 litro)

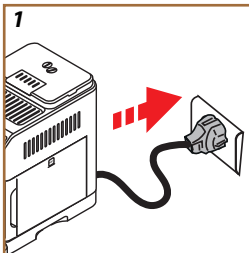

1. Prijunkite maitinimo laidą prie maitinimo tinklo (1 pav.).
2. Keletą kartų spauskite „Next“ (toliau), kol bus rodoma norima kalba, tada pasirinkite kalbą atitinkančią vėliavėlę ir pasirinkimą patvirtinkite mygtuku „Done“ (atlikta) (2 pav.);

Dabar vadovaukitės instrukcijomis, rodomomis kavos aparato ekrane:

3. Išimkite vandens talpą (A8) (3 pav.).
4. Pripildykite talpą šviežio geriamojo vandens iki MAX lygio (4 pav.) ir įdėkite atgal į kavos aparatą. Spauskite „Next“ (toliau).

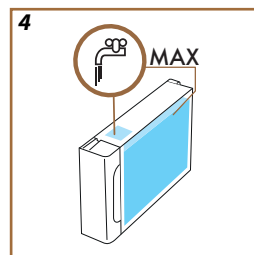
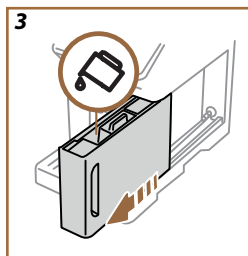

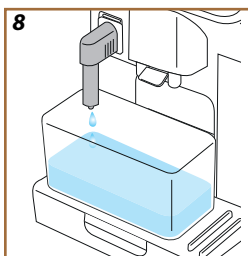
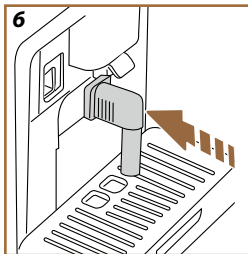
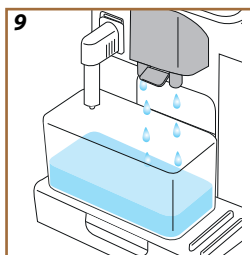
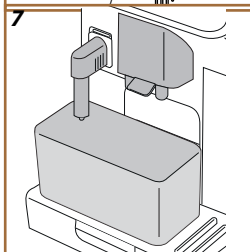
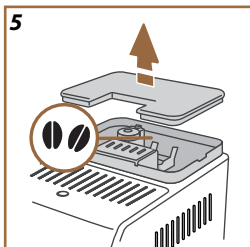

5. Pripildykite kavos pupelių talpyklą (5 pav.): spustelėkite „Next“ (toliau).
6. Iš priedų pakuotės išimkite karšto vandens snapelį (E1).
7. Perstumkite prieigos dangtelį, dengiantį pieno grafiną / kavos snapelį (A5) (6 pav.) į viršų ir po snapeliais išdėstykite bent 400 ml talpos indą (7 pav.).
8. Spustelėkite „OK“ vandens kontūriui užpildyti: kavos aparatas išleis vandenį iš karšto vandens snapelio (8 pav.). Tiekimas bus sustabdytas automatiškai.
9. Šiam procesui pasibaigus, kavos aparatas pradeda kaitinti ir atlieka skalavimo ciklą, kurio metu iš kavos snapelio (A6) tiekiamas karštas vanduo (9 pav.). Pasibaigus kaitinimo ciklui, kavos aparatas parodo, kaip naudotis įvairiomis funkcijomis.

Atkreipkite dėmesį:

- Kai pirmą kartą naudojate kavos aparatu, vandens kontūras būna tuščias, todėl kavos aparatas gali veikti triukšmingai. Kontūriui pripildžius, triukšmas sumažėja.
- Pirmą kartą naudodamiesi kavos aparatu, paruoškite šiuos gėrimus (negerdami jų) / atlikite šiuos ciklus:
 - 5 karštos kavos gėrimus;
 - 3 karšto vandens ciklus;
 - 3 pieno ciklus naudodami pieno grafiną;
 - 3 šalto brandinimo ciklus (jei numatyta modelyje).

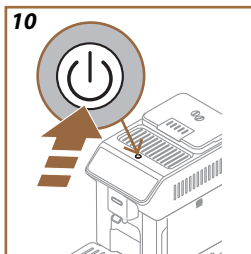

3 KAIP NAUDOTIS KAVOS APARATU

3.1 Įjungimas ir išjungimas

3.1.1 Įjungimas

Atkreipkite dėmesį:

Tam, kad kaskart įjungus kavos aparatą, gėrimai būtų gaminami tinkamos temperatūros, kavos aparatas atlieka automatinį pašildymo ir skalavimo ciklą, kurio negalima nutraukti. Kavos aparatu negalima naudotis tol, kol ciklas nebus užbaigtas.

Įsitikinkite, kad kavos aparatas įjungtas į elektros tinklą (1 pav.).

1. Kavos aparatui įjungti paspauskite mygtuką  (A10) (10 pav.): kavos aparatas įsijungia.
2. Įkaitęs kavos aparatas pradeda skalavimo ciklą, kurio metu iš gėrimų snapelio (A6) tiekiamas karštas vanduo. Šis vanduo įkaitina ne tik virinuvą, bet ir vidinius kontūrus, nes jais cirkuliuoja karštas vanduo.

3.1.2 Išjungimas

Kaskart išjungus kavos aparatą, kuriuo buvo paruošta kava, jis automatiškai atlieka skalavimo ciklą.

1. Kavos aparatui išjungti paspauskite mygtuką  (A10) (10 pav.).
2. Jei numatyta, kavos aparatas atlieka skalavimo ciklą, išleisdamas karštą vandenį iš kavos snapelio (A6), o tada išsijungia (pereina į budėjimo būseną).

Svarbu!

- Niekada neatjunkite kavos aparato nuo elektros tinklo, kai jis vis dar įjungtas.

Atkreipkite dėmesį:

- Kaskart išjungus kavos aparatą, kuriuo buvo ruošiama kava, jis automatiškai atlieka skalavimo ciklą.
- Jei nesinaudosite kavos aparatu bet kurį laiką, išjunkite jį iš maitinimo tinklo.

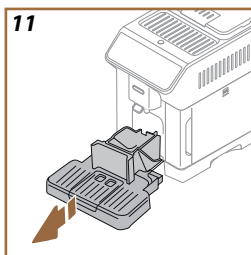

3.1.3 Išjungimas ilgesniam laikui

Jei tikėtina, kad kavos aparatas nebus naudojamas ilgiau nei 3 dienas, naudokite funkciją „8.14 Kontūro ištuštinimas“. Jei kavos aparatu nebuvo naudojama kelias dienas, atlikite šiuos veiksmus:

1. Kavos aparatui išjungti paspauskite mygtuką  (A10) (10 pav.).
2. Išimkite, ištuštinkite ir išvalykite vandens talpą (A8).
3. Išimkite, ištuštinkite ir išvalykite lašų surinkimo padėklą (A7) ir tirščių talpą (A19) (11 pav.);
4. Ištraukite maitinimo laidą (A9) iš elektros lizdo.

Atkreipkite dėmesį:

Jei kavos aparatas nebuvo naudojamas 3 dienas ar ilgiau, vėl jį įjungę, paruoškite šiuos produktus jų negerdami: karštą vandenį, garus, karštą kavą ir „Cold Brew“ (šaltos ekstrakcijos) gėrimą (jei tai numatyta konkrečiame modelyje).

3.2 Pagrindinis puslapis ir skydelis

3.2.1 Įvadas į pagrindinį puslapį

Šis ekranas sukurtas taip, kad jame būtų pateikiama visa informacija, kurios reikia norint kuo geriau išnaudoti kavos aparatą.

Labai svarbu, kad šioje gausioje gėrimų ir informacijos pasiūloje būtų lengva orientuotis, todėl įtraukėme tam tikras funkcijas, kurios jums labai pravers.

3.2.1.1 Naršymas po gėrimų ekraną





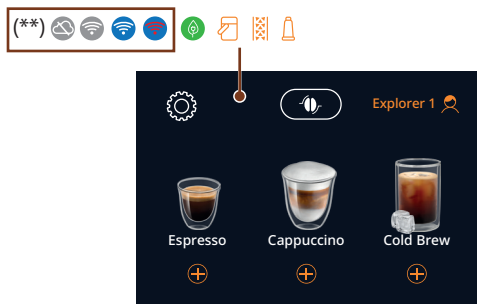

Įjungę kavos aparatą, pagrindinio puslapio viduryje pamatysite keletą gėrimų piktogramų: slinkdami horizontaliai, galėsite susipažinti su visa kavos aparato pasiūla.

Po kiekvienu gėrimu yra simbolis  (C7), kurį bakstelėję galite rodyti gėrimo nustatymus ir, jei norite, juos pritaikyti. Jie išsamiau paaiškinti punkte "[4 GĖRIMAI](#)".





3.2.1.2 Nustatymai, pranešimai ir indikatoriai

Ekranu kairėje viršutinėje pusėje esančioje srityje rodoma tam tikra naudinga informacija, susijusi su kasdieniu kavos aparato naudojimu, taip pat piktograma, kuria spustelėjus galima patekti į nustatymų meniu  (C5):

- Indikatorius  (D1) užsidega, kai reikia pakeisti arba išimti vandens minkštinimo filtrą (E5) (žr. punktą "[9.6.4.2 Vandens filtro keitimas](#)" arba "[9.6.4.3 Vandens filtro nuėmimas](#)").
- Indikatorius  (D2) užsidega, kai reikia atlikti kavos aparato nukalkinimą (žr. punktą "[8.2 Nukalkinimas](#)").
- Indikatorius  (D3) užsidega, kai reikia išvalyti pieno grafina (funkcija „clean“ (valyti), žr. punktą "[9.2.2.1 Panaudoto pieno grafino valymas](#)").
- Indikatorius  (D4) užsidega, kai įjungta energijos taupymo funkcija (žr. punktą "[8.10 Bendrieji nustatymai](#)").
- Simbolis  nustatymų piktogramoje  (C5) rodo įspėjimą pranešimą, susijusį su techninės priežiūros operacijomis (kalkių šalinimas, vandens filtro keitimas / išėmimas), kurias galima atlikti prisijungus prie nustatymų meniu.

PRIJUNGTIES BŪSENOS INDIKATORIAI**:

Prijungties būseną rodantis indikatorius rodomas modeliuose, kuriuos galima prijungti prie tinklo. Instrukcijos, kaip įjungti arba išjungti funkciją, pateikiamos atitinkamame punkte (["8.3 Galimybė prijungti prie tinklo **"](#)).

Indikatorius pagrindiniame puslapyje	Reikšmė
 Baltas indikatorius pilkame fone	Funkcija „Connectivity“ (ryšys) aktyvinta: kavos aparatas laukia, kol bus prijungtas pirmą kartą
 Baltas indikatorius mėlyname fone	Kavos aparatas prijungtas
 Raudonas indikatorius mėlyname fone	Kavos aparatas prijungtas prie namų „Wi-Fi“, bet nepavyksta rasti tinklo
 Baltas indikatorius pilkame fone	Nepavyksta pasiekti debesies
Jokio simbolio	Ryšys išjungtas. Norėdami jį įjungti, eikite į nustatymų meniu (C5)

[ŽR. VAIZDO ĮRAŠĄ ČIA](#)



3.2.1.3 Profilio piktograma

Šiuo metu naudojamas profilis [C8](#) rodomas pagrindinio puslapio viršuje dešinėje.

Šiame kavos aparate galite sukurti įvairius profilius, kurių kiekvienas turi savo išskirtinę spalvą. Profilio spalva priskiriama visiems pagrindiniame puslapyje rodomiems elementams, kad visada žinotumėte, kuris profilis pasirinktas.

Naudodami profilius galite mėgautis tikra individualiai pritaikyta sąveika su savo kavos aparatu. Tiksliau, kavos aparatas išsaugos kiekvieno asmens pageidavimus jo asmeniniame profilyje. Tai reiškia, kad kavos aparatas gali įsiminti, ko galite norėti, ir pasiūlyti tai ekrane kaip pirmąjį pasirinkimą.

Bakstelėję profilio piktogramą, galite peržiūrėti visus sukurtus profilius ir iš ten:

- bakstelėti kitą profilį, kad patektumėte į jo pagrindinį puslapį;
- pridėti naują profilį;
- redaguoti turimą profilį;
- šalinti turimą profilį;

Jei norite pridėti naują profilį (galima, kol nepasiektas didžiausias leistinas skaičius):

- bakstelėkite pagrindiniame puslapyje esantį profilį;
- paspauskite „Add“ (pridėti);
- pasirinkite profilio piktogramą iš galimų ir paspauskite „Next“ (toliau);
- pasirinkite spalvą iš galimų ir paspauskite „Next“ (toliau);
- naudodami ekrane pasirodžiusią klaviatūrą įveskite vardą, kuris bus naudojamas, tada paspauskite „Next“ (toliau) ir „X“, kad grįžtumėte į

-
- profilio pasirinkimo puslapį;
 - paspauskite „X“ dar kartą, jei norite grįžti į pagrindinį puslapį.
- Turimam profiliui redaguoti:
- bakstelėkite profilio piktogramą pagrindinio puslapio viršutiniame dešiniajame kampe;
 - pasirinkite keičiamą profilį ir paspauskite „Edit“ (redaguoti);
 - norėdami pakeisti profilio piktogramą, šalia šiuo metu naudojamos piktogramos paspauskite „Edit“ (redaguoti) ir pasirinkite kitą profilio piktogramą iš galimų;
 - norėdami pakeisti spalvą, šalia šiuo metu naudojamos spalvos paspauskite „Edit“ (redaguoti) ir pasirinkite kitą spalvą iš galimų;
 - spustelėkite „X“, kad grįžtumėte į pagrindinį puslapį.
- Turimam profiliui ištrinti:
- bakstelėkite profilio piktogramą pagrindinio puslapio viršutiniame dešiniajame kampe;
 - pasirinkite trintiną profilį ir paspauskite „Edit“ (redaguoti);
 - spustelėkite „Delete“ (ištrinti).
 - profilio pašalinimui patvirtinti spauskite „OK“;
 - paspauskite „X“ dešiniajame viršutiniame kampe, jei norite grįžti į pagrindinį puslapį.

[ŽR. VAIZDO ĮRAŠĄ ČIA](#)



3.2.2 Įvadas į valdymo skydelį

Tam, kad nesunkiai rastumėte mėgstamą gėrimą, kavos aparate yra mygtukai, kurie veikia kaip filtrai ir rodo galimus pasirinkti gėrimus. Taip bus lengviau išsirinkti filtruotą kavą arba kapučiną pusryčiams.

3.2.2.1 „Hot“ (karštų) gėrimų meniu



Šis mygtukas (B1) parodys visus karštus gėrimus, kuriuos gali gaminti jūsų kavos aparatas (žr. punktą ["4.1 Karšti kavos gėrimai * ☕"](#) ir ["4.3 Karštų gėrimų su pienu paruošimas ☕"](#)).

3.2.2.2 „Cold“ (šaltų) gėrimų meniu



Šis mygtukas (B2) parodys visus šaltus gėrimus (šaltos ekstrakcijos** ar su ledukais), kuriuos gali gaminti jūsų kavos aparatas (žr. punktą ["4.2 „Cold Brew“ \(šaltos ekstrakcijos\) ir „Over Ice“ \(su ledukais\) kavos gėrimai* ☕"](#) ir ["4.4 Šalti gėrimai su pienu ☕"](#)).

3.2.2.3 „To go“ (skirtų išsinešti) gėrimų meniu



Šis mygtukas (B3) parodys visus gėrimus, kurie neprikaištingai tinka jūsų kelioniniam puodeliui (įtrauktas tik į tam tikrų modelių priedų paketą arba jį galima įsigyti delonghi.com) (žr. punktą ["5 „To Go“ \(išsinešti\) ☕"](#)).

3.2.2.4 „Favourite“ (parankinių) gėrimų meniu

Šis mygtukas (B4) parodys šiuo metu pasirinktam profiliui išsaugotų mėgstamiausių gėrimų sąrašą (žr. punktą "6 PARANKINIAI ").

[ŽR. VAIZDO ĮRAŠĄ ČIA](#)

3.2.3 Atsisiųskite programą!



Atsisiųskite programą ir vadovaukitės joje pateiktomis instrukcijomis paskyrai sukurti.



Programoje rasite receptų, informacijos, patarimų ir įdomių faktų apie kavos pasaulį, taip pat turėsite visą informaciją apie savo kavos aparatą po ranka.



Šis simbolis rodo funkcijas, kurias galite valdyti nuotoliniu būdu (** tik modeliams, kuriuos galima prijungti prie tinklo) arba informacija apie kurias pateikta programoje.

PATIKRINKITE, AR PROGRAMA PASIEKIAMA JŪSŲ ŠALYJE.

app-availability.delonghi.com





Atkreipkite dėmesį:

- Norėdami pasiekti funkcijas iš programos, įjunkite ryšio galimybę prietaiso nustatymų meniu (žr. "8.3 Galimybė prijungti prie tinklo ^{**1)}").
- Patikrinkite suderinamus įtaisus adresu „compatibledevices.delonghi.com“.

4 GĖRIMAI

Kaip paaiškinta pirmiau pateiktame punkte "[3.2 Pagrindinis puslapis ir skydelis](#)", šis kavos aparatas siūlo daugybę įvairių gėrimų.

Tolimesniuose vadovo skyriuose rasite visą informaciją, kurios reikia gėrimui paruošti, pritaikyti, o gėrimų su pienu atveju – užtikrinti, kad teisingai naudotumėte pieno grafinus.

- [4.1 Karšti kavos gėrimai](#) * 
- [4.2 „Cold Brew“ \(šaltos ekstrakcijos\) ir „Over Ice“ \(su ledukais\) kavos gėrimai](#)* 
- [4.3 Karštų gėrimų su pienu paruošimas](#) 
- [4.4 Šalti gėrimai su pienu](#) 
- [4.5 Karšto vandens ruošimas](#) e [4.6 Arbatos ruošimo funkcija](#)

Svarbu!

Nenaudokite žalių, karamelizuotų ar cukruotų kavos pupelių, nes jos gali prikibti prieš kavos malūnelio ir jį sugadinti.

4.1 Karšti kavos gėrimai *

Savo kavos aparatu galite ruošti įvairius karštus kavos gėrimus: iš pradžių pasirinkite „Hot“ (karšti) ([B1](#)), kaip aprašyta ankstesniame punkte "[3.2.2 Įvadas į valdymo skydelį](#)".

Tai karšti kavos gėrimai, kurie bus rodomi kavos aparato ekrane:



12

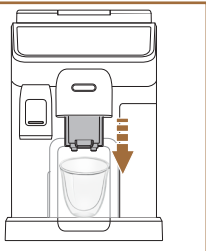

4.1.1 Tiesioginis karštų kavos gėrimų pasirinkimas

1. Po kavos snapeliu ([A6](#)) ([12](#) pav.) padėkite 1 arba 2 puodelius ir nuleiskite snapelį taip, kad jis būtų kuo arčiau puodelio, nes taip kavos putas bus tirštesnės.
2. Pagrindiniame puslapyje bakstelėkite jūsų norimą paruošti kavos gėrimą atitinkantį paveikslėlį (pvz., espresas, [13](#) pav.).
3. Kavos aparatas pradeda ruošti gėrimą.
4. Ekrane rodomas kiekvieno žingsnio (malimas, ruošimas, kavos tiekimas) aprašymas.

Baigus ruošti gėrimą, kavos aparatu galima naudotis vėl.

Atkreipkite dėmesį

- Didesnis nei 1 lygio vandens kiekis garantuoja, kad dauguma gėrimų pavyks. Kai vandens kiekis visada viršija 1 lygį, kavos aparatas gali apskaičiuoti, kiek vandens priinama gėrimams tiekti.
- „Cancel“ (atšaukti): nuspauskite, jei norite visiškai nutraukti ruošimą ir grįžti.
- „Stop“ (sustabdyti): kai ruošiate gėrimus su keliais ingredientais (pvz., „Americano“ = kava + karštas vanduo), paspauskite šį mygtuką, kad būtų nutrauktas dabartinio ingrediento tiekimas ir pereita prie kito ingrediento tiekimo.
- Jei kavos aparatui baigus ruošti kavą norite padidinti kavos kiekį gėrime, tiesiog nuspauskite „Extra“ (daugiau). Pasiekus reikiamą kiekį, nuspauskite „Stop“ (sustabdyti) arba „Cancel“ (atšaukti).

[ŽR. VAIZDO JRAŠĄ ČIA](#)

4.1.2 Karštų kavos gėrimų tinkinimas



1. Po kavos snapeliu (A6) padėkite 1 puodelį ir nuleiskite snapelį taip, kad jis būtų kuo arčiau puodelio (12 pav.), nes taip kavos putas bus tirštesnės.
2. Bakstelėkite po norimu gėrimu esantį simbolį (+) (C7) (14 pav.). Matysite ekraną, panašų į pavaizduotą čia:



Pirmoji pasirinkimo juosta nustato išpilstomo skysčio kiekį ir naudojama pageidaujama gėrimo dydžiui (S, M, L, XL) pasirinkti. Šalia šios juostos esanti piktograma leidžia pasirinkti funkciją „my“ (mano) (žr. punktą ["7.1.1 „my“ \(mano\) funkcija \(tik „Hot“ \(karštiesiems\) gėrimams\) \(S\)](#)).

Antroji pasirinkimo juosta lemia gėrimo stiprumą ir naudojama pageidaujama stiprumui pasirinkti nuo švelnaus (1) iki stipraus (5). Šalia stiprumo pasirinkimo juostos esantis simbolis leidžia pasirinkti išankstinio malimo funkciją „☕“ (žr. punktą ["4.1.3 Iš anksto sumaltos kavos naudojimas karštiesiems kavos gėrimams ruošti"](#)).

3. Pasirinkę visus norimus nustatymus, bakstelėkite „Deliver“ (tiekti), ir kavos aparatas pradės ruošti.
4. Ekране rodomas kiekvieno žingsnio (malimas, kavos tiekimas) aprašy-

- mas.
- Kai gėrimas bus paruoštas, spustelėkite „Save“ (išsaugoti) naujiems nustatymams išsaugoti arba „Cancel“ (atšaukti), jei norite grįžti prie ankstesnių parametrų.
 - Spustelėkite „X“, kad grįžtumėte į pagrindinį puslapį.
- Kavos aparatas parengtas naudoti vėl.

Atkreipkite dėmesį

- Nauji nustatymai bus saugomi TIK pasirinktame profilyje.
- Didesnis nei 1 lygio vandens kiekis garantuoja, kad dauguma gėrimų pavyks. Kai vandens kiekis visada viršija 1 lygį, kavos aparatas gali apskaičiuoti, kiek vandens priinama gėrimams tiekti.
- „Cancel“ (atšaukti): nuspauskite, jei norite visiškai nutraukti ruošimą ir grįžti į pagrindinį puslapį neatlikę jokio tinkinimo.
- „Stop“ (sustabdyti): kai ruošiate gėrimus su keliais ingredientais (pvz., „Americano“ = kava + karštas vanduo), paspauskite šį mygtuką, kad būtų nutrauktas dabartinio ingrediento tiekimas ir pereita prie kito ingrediento tiekimo.
- Jei kavos aparatui baigus ruošti kavą norite padidinti kavos kiekį gėrime, tiesiog nuspauskite „Extra“ (daugiau). Pasiekus reikiamą kiekį, nuspauskite „Stop“ (sustabdyti) arba „Cancel“ (atšaukti).

4.1.3 Iš anksto sumaltos kavos naudojimas karšties kavos gėrimams ruošti

Daug gėrimų galima paruošti naudojant maltą kavą. Jei ši funkcija yra prieinama gėrimų tinkinimo puslapyje, bus aktyvus simbolis „pre-ground“ (malta) „“. Atlikite šiuos veiksmus:

Svarbu!

- Niekada nedėkite maltos kavos, kai kavos aparatas yra išjungtas, nes ji gali prasiskverbti į kavos aparato vidų ir jį užteršti. Tokiu atveju kavos aparatas gali būti sugadintas.
- Niekada nenaudokite daugiau nei vieno nugriebto samtelio, nes taip galite užteršti kavos aparatą ar užkimšti piltuvėlį.
- Naudojant maltą kavą vienu metu galima paruošti tik vieną puodelį ir ekrane nebus galima pasirinkti gėrimo stiprumo, nes stiprumas priklauso nuo į piltuvėlį įdėtos kavos kiekio, kuris niekada negali būti didesnis nei vienas nugriebtas samtelis.
- Tam tikrų gėrimų negalima paruošti naudojant maltą kavą: „Doppio+“, „2xEspresso“ ir „Coffee Pot“ (kavinukas).
- „Filter style“ (filtruotos) kavos ruošimas: praėjus pusei ruošos laiko, kavos aparatas prašo įdėti vieną nugriebtą maltos kavos samtelį ir spustelėti „OK“.

- Padėkite 1 puodelį po kavos snapeliu (A6)(12 pav.).
- Bakstelėkite po norimu gėrimu esantį simbolį  (C7) (14 pav.).

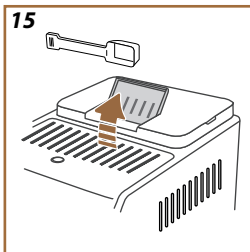

- Ekране rodomas puslapis, kuriame rodomi parametrai, kuriuos galima pritaikyti pagal pageidavimus;
3. Pasirinkite norimą gėrimo dydį (S, M, L, XL);
 4. Pasirinkite „“;
 5. Spustelėkite „Deliver“ (tiekti);
 6. Pakelkite maltos kavos piltuvėlio dangtelį (A2) (15 pav.).
 7. Įsitinkinkite, kad piltuvėlis (A13) yra neužsikimšęs, tada pridėkite vieną nugriebtą maltos kavos samtelį (E2);
 8. Spustelėkite „OK“, kad kavos aparatas pradėtų ruošti gėrimą.
 9. Kavos aparatas pradeda ruošti gėrimą, o ekrane bus rodomas kiekvieno žingsnio (malimas, kavos tiekimas) aprašymas.

Baigus ruošti gėrimą, kavos aparatu galima naudotis vėl. Skirtingai nuo kitų nustatymų, maltos kavos naudojimo negalima išsaugoti, ši funkcija turi būti pasirenkama kaskart ruošiant kavą.

Atkreipkite dėmesį

- „Cancel“ (atšaukti): nuspauskite, jei norite visiškai nutraukti ruošimą ir grįžti į pagrindinį puslapį.
- „Stop“ (sustabdyti): kai ruošiate gėrimus su keliais ingredientais (pvz., „Americano“ = kava + karštas vanduo), paspauskite šį mygtuką, kad būtų nutrauktas dabartinio ingrediento tiekimas ir pereita prie kito ingrediento tiekimo.
- Jei kavos aparatui baigus ruošti kavą norite padidinti kavos kiekį gėrime, tiesiog nuspauskite „+Extra“ (daugiau). Pasiekus reikiamą kiekį, nuspauskite „Stop“ (sustabdyti).

4.1.4 Kavinukas

Kavinukas – tai gėrimas, kuriuo galima mėgautis kompanijoje, o tiksliau, tai lengvas ir subalansuotas kavos gėrimas su plonu grietinėlės sluoksniu. Atsižvelgiant į tai, kad šis gėrimas skirtas dalintis, kiekis bus išreikštas ne dyžiais (s, m, l, xl), o puodelių skaičiumi.

Papildomas priedas tam tikriems modeliams:	
	Kavinukas (talpa 750 ml)
	Tipas: DLSC021
	EAN kodas: 8004399333642

Gėrimui paruošti atlikite šiuos veiksmus:

1. Pagrindiniame puslapyje (C) spustelėkite norimą gėrimą atitinkantį paveikslėlį (C6);

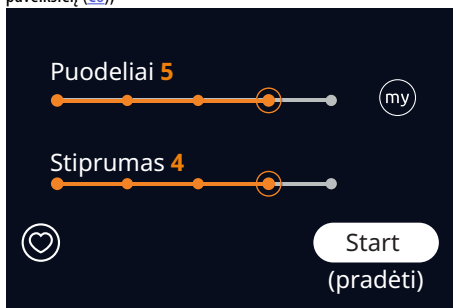

2. Pasirinkite norimą paruošti puodelių skaičių ir norimą stiprumą;

Puodelių skaičius	Malimo žingsnių skaičius	Iš viso (ml)****
2	2	250
3	3	375
4	4	500
5	5	625
6	6	750

**** Nurodyti kiekiai yra orientaciniai ir gali skirtis priklausomai nuo kavos tipo.

3. Spustelėkite „Start“ (pradėti), kad pereitumėte prie kito žingsnio;
4. Pripildykite vandens talpą (A17) iki MAX lygio ir pripildykite kavos pupelių talpyklą (A11) (16 pav.).
5. Įsitikinę, kad gėrimui paruošti pakanka vandens ir kavos, paspauskite „Next“ (toliau);
6. Išdėstykite kavinuką (E9) po kavos snapeliu (A6) (jei jūsų kavos aparatas neturi šio priedo, galima naudoti bet kokį tinkamo dydžio kavinuką). Spustelėkite „Deliver“ (tiekti);
7. Kavos aparatas pradeda ruošti kavą, atlikdamas kelis malimo ir tiekimo žingsnius, atitinkančius pasirinktą puodelių skaičių. Ekrane rodomas kiekvieno atskiro žingsnio (malimo, kavos tiekimo) aprašymas.
8. Jei baigus ruošti gėrimą 1 žingsnio metu buvo pakeistas puodelių skaičius ir (arba) gėrimo stiprumas, patvirtinkite tai spustelėdami „Save“ (išsaugoti), kad išsaugotumėte naujus nustatymus, arba spustelėkite „Cancel“ (atšaukti), kad išsaugotumėte ankstesnius parametrus.
9. Spustelėkite „X“, kad grįžtumėte į pagrindinį puslapį.

Kavos aparatas parengtas naudoti vėl.

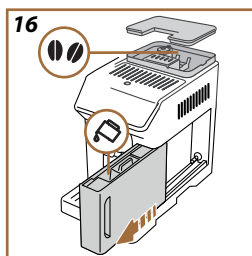

Svarbu!

Paruošę kavos kavinukę, leiskite kavos aparatui atvėsti 5 minutes ir tik tada ruoškite kitą gėrimą. Kavos aparatas gali perkaisti.

Atkreipkite dėmesį

- „Cancel“ (atšaukti): nuspauskite, jei norite visiškai nutraukti ruošimą ir grįžti į pagrindinį puslapį neatlikę jokio tinkinimo.
- „Stop“ (sustabdyti): kai ruošiate gėrimus su keliais ingredientais (pvz., „Americano“ = kava + karštas vanduo), paspauskite šį mygtuką, kad būtų nutrauktas dabartinio ingrediento tiekimas ir pereita prie kito ingrediento tiekimo.
- Nauji nustatymai bus saugomi TIK pasirinktame profilyje.
- **Kavinuko valymas po naudojimo:** kavinuką reikia plauti kaskart juo pasinaudojus. Plaukite šiltu vandeniu (40–50 °C) ir švelniu indų plovikliu. Po to kruopščiai nuskalaukite šiltu vandeniu (40–50 °C), kad pašalintumėte indų ploviklio likučius. Kavinuką galima plauti indaplovėje.

4.2 „Cold Brew“ (šaltos ekstrakcijos) ir „Over Ice“ (su ledukais) kavos gėrimai*

Kavos aparatu galite ruošti įvairius „Over Ice“ kavos gėrimus (karšta kava užpilama ant ledukų). Kai kurie kavos aparatai taip pat skirti gėrimams ruošti naudojant „Cold Brew“ (šaltos ekstrakcijos) technologiją. Bakstelėkite „Cold“ (šaltų) gėrimų meniu ([B2](#)) šaltiems gėrimams pasirinkti, kaip aprašyta punkte "[3.2.2 Įvadas į valdymo skydelį](#)".

Tai šalti kavos gėrimai, kurie bus rodomi kavos aparato ekrane:



(**tik modeliai, kuriuos galima prijungti prie tinklo)

Atkreipkite dėmesį

- „Cold Brew“ (šaltos ekstrakcijos) gėrimams naudojama šaltosios ekstrakcijos technologija, t. y. virimo metodas, kuris trunka kelias minutes.
- Kad „Cold Brew“ (šaltos ekstrakcijos) gėrimas būtų optimalaus skonio, ištuštinkite vandens talpą [\(A17\)](#), išplaukite ją ir pripildykite šviežio geriamojo vandens.
- Kai iškart paruošus karštą gėrimą pasirenkamas „Cold Brew“ (šaltos ekstrakcijos) gėrimas, kavos aparatas paragina atlikti šaltą skalavimą, kad naujas gėrimas būtų tiekiamas tinkamos temperatūros. Tokiu atveju pasirinkite šaltą skalavimą arba paspauskite „Skip“ (praleisti), kad tęstumėte ruošimą.

Svarbu!

Nenaudokite žalių, karamelizuotų ar cukruotų kavos pupelių, nes jos gali prikibti prieš malūnėlio ir jį sugadinti.

4.2.1 Tiesiogiai pasirenkami „Cold Brew“ (šaltos ekstrakcijos) ir „Over Ice“ (su ledukais) kavos gėrimai

1. Pagrindiniame puslapyje bakstelėkite jūsų norimą paruošti kavos gėrimą atitinkantį paveikslėlį [\(C6\)](#).
 2. **„Cold Extraction“ (šaltos ekstrakcijos) technologija:** pasirinkite „Original“ (originali) ar „Intense“ (stipri): spauskite „Next“ (toliau). **„Over ice“ (su ledukais):** pasirinkite „Ice“ (ledukai) ar „Extra ice“ (daugiau ledukų): spauskite „Next“ (toliau).
 3. Priklausomai nuo pasirinkimo, kavos aparatas sureguliuos ekstrakcijos parametrus ir pasiūlys tinkamą ledukų kiekį, kurį reikia naudoti siekiant optimalių rezultatų.
 4. Į stiklinę ([17](#) pav.) įdėkite nurodytą ledukų skaičių ir padėkite stiklinę po kavos snapeliu [\(A6\)](#), tada paspauskite „Deliver“ (tiekti).
 5. Kavos aparatas pradeda ruošti gėrimą. Ekrane rodomas kiekvieno žingsnio (malimas, ruošimas, kavos tiekimas) aprašymas.
- Baigus ruošti gėrimą, kavos aparatu galima naudotis vėl.



Atkreipkite dėmesį

- „Cancel“ (atšaukti): nuspauskite, jei norite visiškai nutraukti ruošimą ir grįžti į pagrindinį puslapį neatlikę jokio tinkinimo.
- „Stop“ (sustabdyti): kai ruošiate gėrimus su keliais ingredientais (pvz., „Americano“ = kava + karštas vanduo), paspauskite šį mygtuką, kad būtų nutrauktas dabartinio ingrediento tiekimas ir pereita prie kito ingrediento tiekimo.

4.2.2 Šaltos kavos gėrimų („Cold Brew“ (šaltos ekstrakcijos) ir „Over Ice“ (su ledukais) tinkinimas

1. Bakstelėkite po norimu gėrimu esantį simbolį (+) (C7) (14 pav.). Matysite ekraną, panašų į pavaizduotą čia:

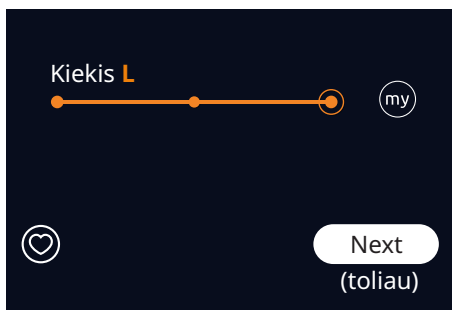

2. **„Cold Extraction“ (šaltos ekstrakcijos) technologija:** pasirinkite „Original“ (originali) ar „Intense“ (stipri): spauskite „Next“ (toliau).
„Over ice“ (su ledukais): pasirinkite „Ice“ (ledukai) ar „Extra ice“ (daugiau ledukų): spauskite „Next“ (toliau).
3. Priklausomai nuo pasirinkimo, kavos aparatas sureguliuos ekstrakcijos parametrus ir pasiūlys tinkamą ledukų kiekį, kurį reikia naudoti siekiant optimalių rezultatų.
4. Į stiklinę (17 pav.) įdėkite nurodytą ledukų skaičių ir padėkite stiklinę po kavos snapeliu (A6), tada paspauskite „Deliver“ (tiekti).
5. Kavos aparatas pradeda ruošti gėrimą. Ekrane rodomas kiekvieno žingsnio (malimas, ruošimas, kavos tiekimas) aprašymas.
6. Kai gėrimas bus paruoštas, spustelėkite „Save“ (išsaugoti) naujiems nustatymams išsaugoti arba „Cancel“ (atšaukti), jei norite grįžti prie ankstesnių parametrų.

Baigus ruošti gėrimą, kavos aparatu galima naudotis vėl.

Atkreipkite dėmesį

- Nauji nustatymai bus saugomi TIK pasirinktame profilyje.
- „Cancel“ (atšaukti): nuspauskite, jei norite visiškai nutraukti ruošimą ir grįžti į pagrindinį puslapį neatlikę jokio tinkinimo.
- „Stop“ (sustabdyti): kai ruošiate gėrimus su keliais ingredientais (pvz., „Americano“ = kava + karštas vanduo), paspauskite šį mygtuką, kad būtų nutrauktas dabartinio ingrediento tiekimas ir pereita prie kito ingrediento tiekimo.
- Jei norite naudoti maltą kavą, išsamios informacijos rasite punkte ["4.2.3 Maltos kavos naudojimas ruošiant šaltus kavos gėrimus \(tik „Over Ice“ \(su ledukais\)\)"](#).



4.2.3 Maltos kavos naudojimas ruošiant šaltus kavos gėrimus (tik „Over Ice“ (su ledukais))

Daug „Over Ice“ (su ledukais) gėrimų galima paruošti naudojant maltą kavą. Jei ši funkcija yra prieinama jūsų gėrimui, bus aktyvus simbolis „pre-ground“ (maltą) .

Atlikite šiuos veiksmus:

Svarbu!

- Niekada nedėkite maltos kavos, kai kavos aparatas yra išjungtas, nes ji gali prasiskverbti į kavos aparato vidų ir jį užteršti. Tokiu atveju kavos aparatas gali būti sugadintas.
- Niekada nenaudokite daugiau nei vieno nugriebto samtelio, nes taip galite užteršti kavos aparatą ar užkimšti piltuvėlį.
- Jei naudojate maltą kavą, vienu metu galite paruošti tik vieną puodelį.
- „Cold Brew“ (šaltos ekstrakcijos) gėrimų negalima paruošti naudojant maltą kavą.

1. Bakstelėkite po norimu gėrimu esantį simbolį  (C7). Ekrane rodomas puslapis, kuriame rodomi parametrai, kuriuos galima pritaikyti pagal pageidavimus;
2. Pasirinkite „“;
3. Pasirinkite norimą gėrimo dydį. Spustelėkite „Start“ (pradėti);
4. Pasirinkite „Ice“ (su ledukais) arba „Extra ice“ (daugiau ledukų) ir spustelėkite „Next“ (toliau);
5. Priklausomai nuo pasirinkimo, kavos aparatas sureguliuos ekstrakcijos parametrus ir pasiūlys tinkamą ledukų kiekį, kurį reikia naudoti siekiant optimalių rezultatų;
6. Į stiklinę (17 pav.) įdėkite nurodytą ledukų skaičių ir padėkite stiklinę po kavos snapeliu (A6), tada paspauskite „Deliver“ (tiekti).
7. Pakelkite maltos kavos piltuvėlio dangtelį (A2) (15 pav.).
8. Įsitinkinkite, kad maltos kavos piltuvėlis (A13) yra neišsikimšęs; tada pridėkite vieną nugriebtą maltos kavos samtelį (E2);
9. Spustelėkite „OK“, kad kavos aparatas pradėtų ruošti gėrimą.

10. Kavos aparatas pradeda ruošti gėrimą, o ekrane bus rodomas kiekvieno žingsnio (malimas, kavos tiekimas) aprašymas.

Baigus ruošti gėrimą, kavos aparatu galima naudotis vėl.

Svarbu!

Skirtingai nuo kitų nustatymų, maltos kavos naudojimo negalima išsaugoti, ši funkcija turi būti pasirenkama kaskart ruošiant kavą.

Atkreipkite dėmesį

- „Cancel“ (atšaukti): nuspauskite, jei norite visiškai nutraukti ruošimą ir grįžti į pagrindinį puslapį.
- „Stop“ (sustabdyti): kai ruošiate gėrimus su keliais ingredientais (pvz., „Americano“ = kava + karštas vanduo), paspauskite šį mygtuką, kad būtų nutrauktas dabartinio ingrediento tiekimas ir pereita prie kito ingrediento tiekimo.

4.2.4 „Cold Brew“ (šaltos ekstrakcijos) kavos grafinas***

„Cold Brew“ (šaltos ekstrakcijos) kavos grafinas yra gaivus „Cold Brew“ tipo gėrimas, puikiai tinkantis tiekti ir mėgautis kompanijoje. Atsižvelgiant į tai, kad šis gėrimas skirtas dalintis, kiekis bus išreikštas ne dydžiais (s, m, l, xl), o puodelių skaičiumi.

Atkreipkite dėmesį

Naudojant „Cold Brew“ (šaltos ekstrakcijos) grafiną, jį geriausia nedėti ledo, o patiekus gėrimą į kiekvieną stiklinę įdėti 3–4 ledukus.

Gėrimui paruošti atlikite šiuos veiksmus:

1. Ištuštinkite vandens talpą (A17) ir įpilkite į ją šviežio geriamojo vandens iki MAX lygio. Įberkite pupelių į kavos pupelių talpyklą (A11);
2. Pasirinkite puodelių skaičių;

Puodelių skaičius	Malimo žingsnių skaičius	Iš viso (ml)****
2	2	240
3	3	360
4	4	480
5	5	600
6	6	720

****Nurodyti kiekiai yra orientaciniai ir gali skirtis priklausomai nuo kavos tipo.

-
3. Pasirinkite norimą stiprumą. „Original“ (originalus) arba „Intense“ (stiprus), tada spustelėkite „Next“ (toliau);
 4. Įsitikinę, kad gėrimui paruošti pakanka vandens ir kavos, paspauskite „Next“ (toliau);
 5. Išdėstykite kavinuką (E9) po kavos snapeliu (A6) (jei jūsų kavos aparatas neturi šio priedo, galima naudoti bet kokį tinkamo dydžio kavinuką). Spustelėkite „Deliver“ (tiekti);
 6. Kavos aparatas pradeda ruošti kavą, atlikdamas kelis malimo ir tiekimo žingsnius, atitinkančius pasirinktą puodelių skaičių. Ekrane rodomas kiekvieno atskiro žingsnio (malimo, kavos tiekimo) aprašymas.
 7. Jei baigus ruošti gėrimą 2 žingsnio metu buvo pakeistas puodelių skaičius, patvirtinkite tai spustelėdami „Save“ (išsaugoti), kad išsaugotumėte naują nustatymą, arba spustelėkite „Cancel“ (atsaukti), kad išsaugotumėte ankstesnį parametą.

Kavos aparatas parengtas naudoti vėl.

Atkreipkite dėmesį

- „Cancel“ (atsaukti): nuspauskite, jei norite visiškai nutraukti ruošimą ir grįžti į pagrindinį puslapį neatlikę jokio tinkinimo.
- „Stop“ (sustabdyti): kai ruošiate gėrimus su keliais ingredientais (pvz., „Americano“ = kava + karštas vanduo), paspauskite šį mygtuką, kad būtų nutrauktas dabartinio ingrediento tiekimas ir pereita prie kito ingrediento tiekimo.
- Siekiant užtikrinti tinkamą ledo ir kavos pusiausvyrą, negalima naudoti „Extra shot“ (papildomos porcijos) parinkties, nes tai sugadintų gėrimą.
- Kavinuko valymas po naudojimo: kavinuką reikia plauti kaskart juo pasinaudojus. Plaukite šiltu vandeniu (40–50 °C) ir švelniu indų plovikliu. Po to kruopščiai nuskalaukite šiltu vandeniu (40–50 °C), kad pašalintumėte indų ploviklio likučius. Kavinuką galima plauti indaplovėje.



4.3 Karštų gėrimų su pienu paruošimas

Ruošiant karštus gėrimus su pienu reikia naudoti „LatteCrema Hot“ grafiną, kuris atpažįstamas pagal juodos spalvos dangtelį (F2).

Keliuose kituose punktuose pateikiamos nuorodos, kokių rūšių pieną ir kaip naudoti, taip pat kaip valyti grafiną ir, ruošiant kavos gėrimus, kaip tiekti ir tinkinti karštus gėrimus su pienu. Savo kavos aparatu galite ruošti įvairius gėrimus: iš pradžių pasirinkite „Hot“ (karšti) (B2) karštiesiems gėrimams, kaip aprašyta ankstesniame punkte ["3.2 Pagrindinis puslapis ir skydelis"](#).

Tai karšti gėrimai su pienu, kurie bus rodomi jūsų kavos aparato ekrane:



4.3.1 Kokį pieną naudoti „LatteCrema Hot“ grafine?





Naudojant „LatteCrema Hot“ grafiną pieną galima kaitinti ir suplakti iki skirtingo lygio, todėl bet koks karštas gėrimas su pienu bus paruoštas tobulai. Garai, oras ir pienas sumaišomi tokiomis proporcijomis, kurios garantuoja tobulą putą, kuri tiesiai iš grafino patenka į puodelį. Be to, „LatteCrema“ grafine numatytas specialus valymo garais ir vandeniu ciklas, kurį atlikus grafiną galima įdėti atgal į šaldytuvą iki kito karto.

Putų kokybė gali priklausyti nuo:

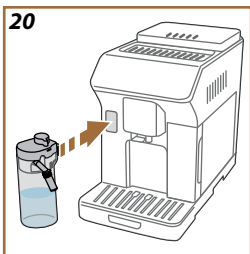
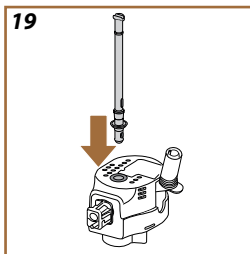
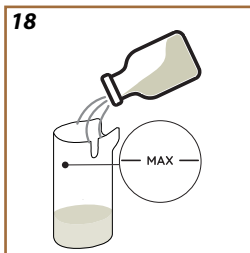
- gyvulinės ar augalinės kilmės gėrimo temperatūros (geriausiems rezultatams pasiekti visada naudokite pieną tiesiai iš šaldytuvo, 5 °C);
- pieno ar augalinės kilmės gėrimo tipo;
- naudojamo prekų ženklų;
- ingredientų ir maistinės vertės.

Karvės pienas	
	Nenugriebtas (riebalų > 3,5 %)
	Pusiau nugriebtas (riebalų tarp 1,5 ir 1,8 %)
...▶	



✓	Nugriebtas (riebalų < 0,5 %)
	Augalinės kilmės gėrimai
✓	 Sojos
✓	 Migdolų
✓	 Avižų

4.3.2 „LatteCrema Hot“ grafino paruošimas ir pritvirtinimas



Šiame punkte paaiškinta, kaip paruošti „LatteCrema Hot“ grafiną naudoti. Nepamirškite užtikrinti, kad pienas iš šaldytuvo būtų išimamas kuo trumpesniai laikui, kad jo temperatūra visada būtų artima 5 °C, kaip paaiškinta punkte [“4.3.1 Kokį pieną naudoti „LatteCrema Hot“ grafine?”](#).

1. Pakelkite dangtį (F2) ir pripilkite į pieno talpą (F5) pakankamai pieno, bet neviršydami nurodyto MAX lygio (18 pav.);
2. Įsitinkite, kad pieno įsiurbimo vamzdelis (F6) yra tinkamai pritvirtintas prie lizdo, esančio apatinėje pieno grafino pusėje (19 pav.); iš naujo uždėkite pieno talpos dangtelį;
3. Pakelkite dangtelį (A5) ir pritvirtinkite grafiną prie jungties, įstumdami jį iki galo (20 pav.). Kavos aparatas supypsį (jei įjungta pyptelėjimo funkcija).

4.3.3 Pieno plakimas naudojant „LatteCrema Hot“ grafiną

„LatteCrema Hot“ grafinas sukurtas taip, kad pieną būtų galima suplakti 3 lygiais, ir puikiai pritaikyti pieno putas bet kokiam gėrimui.

Kai ruošiate gėrimą su pienu, reguliuokite pieno putų kiekį putų reguliavimo rankenėle (F1). Pasirinkus gėrimą, ekrane bus rodoma atitinkama putų reguliavimo rankenėlės padėtis.

Rankenėlės padėtis	Rekomenduojama...
 MIN Lengva puta	<ul style="list-style-type: none"> • „Caffelatte“ • „Hot milk“ (karštas pienas be putų)
 MED Kreminė puta	<ul style="list-style-type: none"> • „Latte Macchiato“ • „Flat White“ • „Cortado“
 MAX Tiršta puta	<ul style="list-style-type: none"> • „Cappuccino“ • „Cappuccino Mix“ • „Espresso Macchiato“ • „Cappuccino+“ • „Hot milk“ (karštas pienas su putomis)

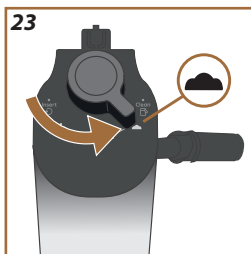
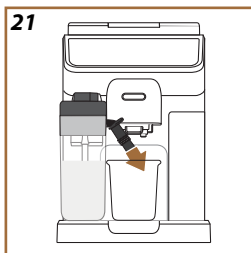

4.3.4 Tiesiogiai pasirenkami gėrimai su karštu pienu

1. Vadovaukitės instrukcijomis, pateiktomis punkte „4.3.2 „LatteCrema Hot“ grafino paruošimas ir pritvirtinimas“;
2. Padėkite po kavos snapelio angomis (A6) ir pieno snapeliu (E3) pakankamai didelį puodelį;
3. Sureguliuokite pieno snapelio ilgintuvą (F4) pagal puodelio aukštį ir nuleiskite kavos snapelį (A6) taip, kad jis būtų kuo arčiau puodelio (21 pav.).
4. Pagrindiniame puslapyje bakstelėkite jūsų norimą paruošti kavos gėrimą atitinkantį paveikslėlį (C6) (pvz., Cappuccino 22 pav.).
5. Kavos aparatas įkaista ir pradeda ruošti gėrimą. Nustatykite putų lygį pasukdami reguliavimo rankenėlę (E1) į ekrane rekomenduojamą padėtį (23 pav.).
6. Ekrane rodomas kiekvieno žingsnio (malimas, ruošimas, kavos tiekimas, pieno tiekimas) aprašymas.
7. Paruošęs gėrimą, kavos aparatas paragins naudotoją išvalyti grafiną (naudojant funkciją „Clean“ (valyti) (F2). Vadovaukitės instrukcijomis, pateiktomis specialiaame punkte "9.2.2.1 Panaudoto pieno grafino valymas".
8. Jei pieno grafinas nebuvo išvalytas, pagrindiniame puslapyje toliau dega simbolis  (D3), primenantis, kad būtina išvalyti pieno grafiną.



Atkreipkite dėmesį

- Kai visi karšti pieno gėrimai, kuriuos norėjote paruošti, bus paruošti, nepamirškite, kad pieno grafiną reikia išvalyti, kaip aprašyta punkte „[9.2.2.1 Panaudoto pieno grafino valymas](#)“: grafiną galima įdėti atgal į šaldytuvą, laikantis tame pačiame punkte pateiktų nurodymų.
- „Cancel“ (atšaukti): nuspauskite, jei norite visiškai nutraukti ruošimą ir grįžti į pagrindinį puslapį.
- „Stop“ (sustabdyti): kai ruošiate gėrimus su keliais ingredientais (pvz., „Cappuccino“ = pienas + kava), paspauskite šį mygtuką, kad būtų nutrauktas dabartinio ingrediento tiekimas ir pereita prie kito ingrediento tiekimo.
- Jei kavos aparatui baigus ruošti kavą norite padidinti kavos kiekį gėrime, tiesiog nuspauskite „+Extra“ (daugiau). Pasiekus reikiamą kiekį, nuspauskite „Stop“ (sustabdyti).

Karštų gėrimų su pienu pritaikymas

1. Vadovaukitės instrukcijomis, pateiktomis punkte „[4.3.2 „LatteCrema Hot“ grafino paruošimas ir pritvirtinimas](#)“;
2. Padėkite po kavos snapelio angomis (A6) ir pieno snapeliu (F3) pakankamai didelį puodelį;
3. Bakstelėkite po norimu gėrimu esantį simbolį (+) (C5) (24 pav.). Matysite ekraną, panašų į pavaizduotą čia:



Pirmoji pasirinkimo juosta nustato išpilstomo skysčio kiekį ir naudojama pageidaujama gėrimo dydžiui (S, M, L, XL) pasirinkti. Šalia šios juostos esanti piktograma leidžia pasirinkti funkciją „my“ (mano) (žr. punktą [7.1.1 „my“ \(mano\) funkcija \(tik „Hot“ \(karštiesiems\) gėrimams\) U](#)).

Antroji pasirinkimo juosta lemia gėrimo stiprumą ir naudojama pageidaujama stiprumui pasirinkti nuo švelnaus (1) iki stipraus (5). Šalia stiprumo pasirinkimo juostos esantis simbolis leidžia pasirinkti išankstinio malimo funkciją „☕“ (žr. punktą [4.3.5 Maltos kavos naudojimas ruošiant gėrimus su karštu pienu](#)).

4. Sureguliuokite pieno snapelio ilgintuvą (E4) pagal puodelio aukštį ir nulėiskite gėrimų snapelį taip, kad jis būtų kuo arčiau puodelio (21 pav.).
5. Pasirinkę visus norimus nustatymus, bakstelėkite „Deliver“ (tiekti), ir

- kavos aparatas pradės ruošti gėrimą;
- Kavos aparatas įkaista ir pradeda ruošti gėrimą. Nustatykite putų lygį pasukdami reguliavimo rankenėlę (F1) į ekrane rekomenduojamą padėtį;
 - Ekrane rodomas kiekvieno žingsnio (malimas, ruošimas, kavos tiekimas, pieno tiekimas) aprašymas;
 - Kai gėrimas bus paruoštas, spustelėkite „Save“ (išsaugoti) naujiems nustatymams išsaugoti arba „Cancel“ (atšaukti), jei norite grįžti prie ankstesnių parametrų.
 - Spustelėkite „X“, kad grįžtumėte į pagrindinį puslapį.

Atkreipkite dėmesį

- Kai visi karšti pieno gėrimai, kuriuos norėjote paruošti, bus paruošti, nepamirškite, kad pieno grafiną reikia išvalyti, kaip aprašyta punkte „9.2.2.1 Panaudoto pieno grafino valymas“: grafiną galima įdėti atgal į šaldytuvą, laikantis tame pačiame punkte pateiktų nurodymų.
- „Cancel“ (atšaukti): nuspauskite, jei norite visiškai nutraukti ruošimą ir grįžti į pagrindinį puslapį neatlikę jokio tinkinimo.
- „Stop“ (sustabdyti): kai ruošiate gėrimus su keliais ingredientais (pvz., „Cappuccino“ = pienas + kava), paspauskite šį mygtuką, kad būtų nutrauktas dabartinio ingrediento tiekimas ir pereita prie kito ingrediento tiekimo.
- Jei kavos aparatui baigus ruošti kavą norite padidinti kavos kiekį gėrime, tiesiog nuspauskite „+Extra“ (daugiau). Pasiekus reikiamą kiekį, nuspauskite „Stop“ (sustabdyti).



4.3.5 Maltos kavos naudojimas ruošiant gėrimus su karštu pienu

Daug gėrimų galima paruošti naudojant maltą kavą. Jei ši funkcija yra prieinama gėrimų tinkinimo puslapyje, bus aktyvus simbolis „pre-ground“ (malta)

„“. Atlikite šiuos veiksmus:

Svarbu!

- Niekada nedėkite maltos kavos, kai kavos aparatas yra išjungtas, nes jį gali prasiskverbti į kavos aparato vidų ir jį užteršti. Tokiu atveju kavos aparatas gali būti sugadintas.
- Niekada nenaudokite daugiau nei vieno nugriebto samtelio, nes taip galite užteršti kavos aparatą ar užkimšti piltuvėlį.
- Jei naudojate maltą kavą, vienu metu galite paruošti tik vieną puodelį.
- „Cappuccino+“ gėrimo negalima paruošti naudojant maltą kavą.

- Vadovaukitės instrukcijomis, pateiktomis punkte „4.3.2 „LatteCrema Hot“ grafino paruošimas ir pritvirtinimas“;
- Padėkite po kavos snapelio angomis (A6) ir pieno snapeliu (F3) pakankamai didelį puodelį;
- Bakstelėkite po norimu gėrimu esantį simbolį  (C7) (24 pav.). Ekrane rodomas puslapis, kuriame rodomi parametrai, kuriuos galima pritaikyti pagal pageidavimus;
- Pasirinkite „“;

-
5. Pakelkite maltos kavos piltuvėlio dangtelį (A2) (15 pav.).
 6. Įsitinkinkite, kad maltos kavos piltuvėlis yra neižsikimšęs; tada pridėkite vieną nugriebtą maltos kavos samtelį. Pasirinkite kiekį ir spauskite „Deliver“ (tiekti).
 7. Kavos aparatas įkaista ir pradeda ruošti gėrimą. Nustatykite putų lygį pasukdami reguliavimo rankenėlę (F1) į ekrane rekomenduojamą padėtį.
 8. Kavos aparatas pradeda ruošti gėrimą, o ekrane bus rodomas kiekvieno žingsnio (malimas, kavos tiekimas, pieno tiekimas) aprašymas.

Baigus ruošti gėrimą, kavos aparatu galima naudotis vėl. Skirtingai nuo kitų nustatymų, maltos kavos naudojimo negalima išsaugoti, ši funkcija turi būti pasirenkama kaskart ruošiant kavą.

Atkreipkite dėmesį

- „Cancel“ (atšaukti): nuspauskite, jei norite visiškai nutraukti ruošimą ir grįžti į pagrindinį puslapį.
- „Stop“ (sustabdyti): kai ruošiate gėrimus su keliais ingredientais (pvz., „Cappuccino“ = pienas + kava), paspauskite šį mygtuką, kad būtų nutrauktas dabartinio ingrediento tiekimas ir pereita prie kito ingrediento tiekimo.
- Jei kavos aparatui baigus ruošti kavą norite padidinti kavos kiekį gėrime, tiesiog nuspauskite „+Extra“ (daugiau). Pasiekus reikiamą kiekį, nuspauskite „Stop“ (sustabdyti).



4.4 Šalti gėrimai su pienu

Keliuose kituose punktuose pateikiamos nuorodos, kokių rūšių pieną ir kaip naudoti, taip pat kaip valyti grafiną ir ruošiant kavos gėrimus, kaip tiekti ir tinkinti šaltus gėrimus su pienu. Savo kavos aparatu galite ruošti įvairius gėrimus: iš pradžių pasirinkite „Cold“ (Šalti) (B2), kaip aprašyta ankstesniame punkte „3.2 Pagrindinis puslapis ir skydelis“.

Tai šalti kavos gėrimai su pienu, kurie bus rodomi kavos aparato ekrane:



4.4.1 Kokį pieną naudoti „LatteCrema Cool“ grafine?

Naudojant „LatteCrema Cool“ grafiną pieną galima suplakti iki skirtingo lygio, todėl bet koks šaltas gėrimas su pienu bus paruoštas tobulai.

Garai, oras ir pienas sumaišomi tokiomis proporcijomis, kurios garantuoja tobulą putą, kuri tiesiai iš grafino patenka į puodelį. Be to, „LatteCrema Cool“ grafine numatytas specialus valymo garais ir vandeniu ciklas, kurį atlikus grafiną su pieno likučiais galima įdėti atgal į šaldytuvą iki kito karto.

Putų kokybė gali priklausyti nuo:

- gyvulinės ar augalinės kilmės gėrimo temperatūros (geriausiems rezultatams pasiekti naudokite pieną tiesiai iš šaldytuvo, 5 °C);
- pieno ar augalinės kilmės gėrimo tipo;
- naudojamo prekių ženklo;
- ingredientų ir maistinės vertės.

Karvės pienas	
X	Nenugriebtas (riebalų > 3,5 %)
X	Pusiau nugriebtas (riebalų tarp 1,5 ir 1,8 %)
✓	Nugriebtas (riebalų < 0,5 %)
...➔	

 Augalinės kilmės gėrimai	
✓	 Sojos
✓	 Migdolų
✓	 Avižų

4.4.2 „LatteCrema Cool“ grafino paruošimas ir pritvirtinimas

Šiame punkte paaiškinta, kaip paruošti „LatteCrema Cool“ grafiną naudoti. Nepamirškite užtikrinti, kad pienas iš šaldytuvo būtų išimamas kuo trumpesiam laikui, kad jo temperatūra visada būtų artima 5 °C, kaip paaiškinta punkte „4.4.1 Kojį pieną naudoti „LatteCrema Cool“ grafine?“.

1. Pakelkite dangtį (F2) ir pripilkite į pieno talpą (F5) pakankamai pieno, bet neviršydami nurodyto MAX lygio (18 pav.);
2. Įsitinkinkite, kad pieno įsiurbimo vamzdelis (F6) yra tinkamai pritvirtintas prie lizdo, esančio apatinėje pieno grafino pusėje (19 pav.). Pritvirtinkite dangtelį prie pieno talpos;
3. Pakelkite dangtelį A5 ir pritvirtinkite grafiną prie jungties, įstumdami jį iki galo (20 pav.). Kavos aparatas supypsi (jei įjungta pyptelėjimo funkcija).
4. Padėkite po kavos snapelio angomis (A6) ir pieno snapeliu (E3) pakankamai didelį puodelį;
5. Pasirinkite pageidaujama gėrimą.



Atkreipkite dėmesį

Jei suaktyvintas režimas „Energy Saving“ (energijos taupymas) (žr. atitinkamą punktą „8.10 Bendrieji nustatymai.“), gėrimas gali pradėti tekėti tik po kelių sekundžių.

4.4.3 Pieno plakimas naudojant „LatteCrema Cool“ grafiną

„LatteCrema Cool“ grafinas sukurtas taip, kad pieną būtų galima suplakti 3 lygiais, ir puikiai pritaikyti pieno putas bet kokiam gėrimui.

Kai ruošiate gėrimą su pienu, reguliuokite pieno putų kiekį putų reguliavimo rankenėle (F1). Pasirinkus gėrimą, ekrane bus rodoma atitinkama putų reguliavimo rankenėlės padėtis.

Rankenėlės padėtis	Rekomenduojama...
 MIN Lengva puta	<ul style="list-style-type: none">• „Caffelatte“
 MED Kreminė puta	<ul style="list-style-type: none">• „Latte Macchiato“• „Flat White“• „Cold Brew Latte“ (šaltos ekstrakcijos latė)
 MAX Tiršta puta	<ul style="list-style-type: none">• „Cappuccino“• „Cappuccino Mix“• „Cold milk“ (šaltas pienas su putomis)• „Cold Brew Cappuccino“ (šaltos ekstrakcijos kapučinas)

4.4.4 Tiesiogiai pasirenkami šalti gėrimai su pienu

1. Vadovaukitės instrukcijomis, pateiktomis punkte „4.4.2 „LatteCrema Cool“ grafino paruošimas ir pritvirtinimas“;
2. Pagrindiniame puslapyje bakstelėkite jūsų norimą paruošti kavos gėrimą atitinkantį paveikslėlį (C6) (pvz., kapučinas) (25 pav.);
3. „Cold Extraction“ (šaltos ekstrakcijos) technologija: pasirinkite „Original“ (originali) ar „Intense“ (stipri): spauskite „Next“ (toliau); „Over ice“ (su ledukais): pasirinkite „Ice“ (ledukai) ar „Extra ice“ (daugiau ledukų): spauskite „Next“ (toliau).
4. Priklausomai nuo pasirinkimo, kavos aparatas sureguliuos ekstrakcijos parametrus ir pasiūlys tinkamą ledukų kiekį, kurį reikia naudoti siekiant optimalių rezultatų;
5. Į stiklinę įdėję siūlomą ledukų kiekį, padėkite ją po kavos snapeliu (A6) ir po „LatteCrema Cool“ grafino pieno snapeliu (E3), tada paspauskite „Deliver“ (tiekti);
6. Kavos aparatas įkaista ir pradeda ruošti gėrimą. Nustatykite putų lygį pasukdami reguliavimo rankenėlę (E1) į ekrane rekomenduojamą padėtį;

Atkreipkite dėmesį

Jei suaktyvintas režimas „Energy Saving“ (energijos taupymas) (žr. atitinkamą punktą), gėrimas gali pradėti tekėti tik po kelių sekundžių.

7. Ekrane rodomas kiekvieno žingsnio (malimas, ruošimas, kavos tiekimas,

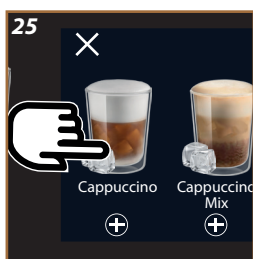

pieno tiekimas) aprašymas;

8. Paruošęs gėrimą, kavos aparatas parągins naudotoją išvalyti grafiną (naudojant funkciją „Clean“ (valyti) [\(F2\)](#)). Vadovaukitės instrukcijomis, pateiktomis specialiame punkte „[9.2.2.1 Panaudoto pieno grafino valymas](#)“.
9. Jei pieno grafinas nebuvo išvalytas, pagrindiniame puslapyje toliau dega simbolis  (D3), primenantis, kad būtina išvalyti pieno grafiną.

Atkreipkite dėmesį

- Kai visi šalti pieno gėrimai, kuriuos norėjote paruošti, bus paruošti, nepamirškite, kad pieno grafiną reikia išvalyti, kaip aprašyta punkte „[9.2.2.1 Panaudoto pieno grafino valymas](#)“: grafiną galima įdėti atgal į šaldytuvą, laikantis tame pačiame punkte pateiktų nurodymų.
- „Cancel“ (atšaukti): nuspauskite, jei norite visiškai nutraukti ruošimą ir grįžti į pagrindinį puslapį.
- „Stop“ (sustabdyti): kai ruošiate gėrimus su keliais ingredientais (pvz., „Cappuccino“ = pienas + kava), paspauskite šį mygtuką, kad būtų nutrauktas dabartinio ingrediento tiekimas ir pereita prie kito ingrediento tiekimo.

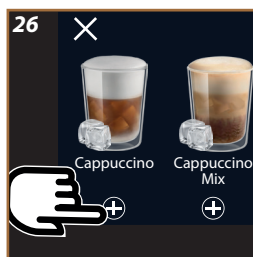

4.4.5 Šaltų gėrimų su pienu tinkinimas

1. Vadovaukitės instrukcijomis, pateiktomis punkte „[4.4.2 „LatteCrema Cool“ grafino paruošimas ir pritvirtinimas](#)“;
2. Bakstelėkite po norimu gėrimu esantį simbolį  [\(C7\)](#) (26 pav.).
3. Pasirinkite norimą kiekį. Spustelėkite „Start“ (pradėti);
4. **„Cold Extraction“ (šaltos ekstrakcijos) technologija:** pasirinkite „Original“ (originali) ar „Intense“ (stipri): spauskite „Next“ (toliau); **„Over ice“ (su ledukais):** pasirinkite „Ice“ (ledukai) ar „Extra ice“ (daugiau ledukų): spauskite „Next“ (toliau).

Atkreipkite dėmesį

- Jei norite naudoti maltą kavą, išsamios informacijos rasite punkte „[4.4.6 Maltos kavos naudojimas ruošiant šaltus gėrimus su pienu](#)“.
5. Priklausomai nuo pasirinkimo kavos aparatas pasiūlys, kiek ledo ledukų reikia įdėti į stiklinę;
 6. Į stiklinę įdėję siūlomą ledukų kiekį, padėkite ją po kavos snapelio angomis [\(A6\)](#) ir po „LatteCrema Cool“ grafino pieno snapeliu [\(E3\)](#), tada paspauskite „Deliver“ (tiekti);
 7. Kavos aparatas pradeda ruošti ir tiekti gėrimą. Nustatykite putų lygį pasukdami reguliavimo rankenėlę [\(F1\)](#) į ekrane rekomenduojamą padėtį;
 8. Ekrane rodomas kiekvieno žingsnio (malimas, ruošimas, kavos tiekimas, pieno tiekimas) aprašymas;
 9. Kai gėrimas bus paruoštas, spustelėkite „Save“ (išsaugoti) naujiems nustatymams išsaugoti arba „Cancel“ (atšaukti), jei norite grįžti prie ankstesnių parametrų.

10. Spustelėkite „X“, kad grįžtumėte į pagrindinį puslapį.

Atkreipkite dėmesį

- Kai visi šalti pieno gėrimai, kuriuos norėjote paruošti, bus paruošti, nepamirškite, kad pieno grafiną reikia išvalyti, kaip aprašyta punkte „9.2.2.1 Panaudoto pieno grafino valymas“: grafiną galima įdėti atgal į šaldytuvą, laikantis tame pačiame punkte pateiktų nurodymų.
- „Cancel“ (atšaukti): nuspauskite, jei norite visiškai nutraukti ruošimą ir grįžti į pagrindinį puslapį neatlikę jokio tinkinimo.
- „Stop“ (sustabdyti): kai ruošiate gėrimus su keliais ingredientais (pvz., „Cappuccino“ = pienas + kava), paspauskite šį mygtuką, kad būtų nutrauktas dabartinio ingrediento tiekimas ir pereita prie kito ingrediento tiekimo.



4.4.6 Maltos kavos naudojimas ruošiant šaltus gėrimus su pienu

Daug gėrimų galima paruošti naudojant maltą kavą. Jei ši funkcija yra prieinama gėrimų tinkinimo puslapyje, bus aktyvus simbolis „pre-ground“ (malta)

„  “. Atlikite šiuos veiksmus:

Svarbu!

- Niekada nedėkite maltos kavos, kai kavos aparatas yra išjungtas, nes jį gali prasiskverbti į kavos aparato vidų ir jį užteršti. Tokiu atveju kavos aparatas gali būti sugadintas.
- Niekada nenaudokite daugiau nei vieno nugriebto samtelio, nes taip galite užteršti kavos aparatą ar užkimšti piltuvėlį.
- Jei naudojate maltą kavą, vienu metu galite paruošti tik vieną puodelį.
- „Cold Brew Latte“ (šaltos ekstrakcijos latės) ir „Cold Brew Cappuccino“ (šaltos ekstrakcijos kapučino) gėrimų negalima paruošti naudojant maltą kavą.

1. Vadovaukitės instrukcijomis, pateiktomis punkte „4.4.2 „LatteCrema Cool“ grafino paruošimas ir pritvirtinimas“.
2. Bakstelėkite po norimu gėrimu esantį simbolį  (C7) (pvz., kapučinas, 26 pav.). Ekrane rodomas puslapis, kuriame rodomi parametrai, kuriuos galima pritaikyti pagal pageidavimus;
3. Pasirinkite „  “;
4. Spustelėkite „Start“ (pradėti);
5. „Over ice“ (su ledukais): pasirinkite „Ice“ (ledukai) ar „Extra ice“ (daugiau ledukų): spauskite „Next“ (toliau).
6. Priklausomai nuo pasirinkimo, kavos aparatas sureguliuos ekstrakcijos parametrus ir pasiūlys tinkamą ledukų kiekį, kurį reikia naudoti siekiant optimalių rezultatų;
7. Į stiklinę įdėję siūlomą ledukų kiekį, padėkite ją po kavos snapelio angomis (A6) ir po „LatteCrema Cool“ grafino pieno snapeliu (F3), tada paspauskite „Deliver“ (tiekti);

8. Pakelkite maltos kavos piltuvėlio dangtelį (A2) (15 pav.).
9. Įsitinkinkite, kad maltos kavos piltuvėlis (A13) yra neišsikimšęs; tada pridėkite vieną nugriebtą maltos kavos samtelį (E2) ir paspauskite „Ok“;
10. Kavos aparatas pradeda ruošti gėrimą, o ekrane bus rodomas kiekvieno žingsnio (malimas, kavos tiekimas, pieno tiekimas) aprašymas.

Baigus ruošti gėrimą, kavos aparatu galima naudotis vėl. Skirtingai nuo kitų nustatymų, maltos kavos naudojimo negalima išsaugoti, ši funkcija turi būti pasirenkama kaskart ruošiant kavą.

Atkreipkite dėmesį

- „Cancel“ (atšaukti): nuspauskite, jei norite visiškai nutraukti ruošimą ir grįžti į pagrindinį puslapį.
- „Stop“ (sustabdyti): kai ruošiate gėrimus su keliais ingredientais (pvz., „Cappuccino“ = pienas + kava), paspauskite šį mygtuką, kad būtų nutrauktas dabartinio ingrediento tiekimas ir pereita prie kito ingrediento tiekimo.

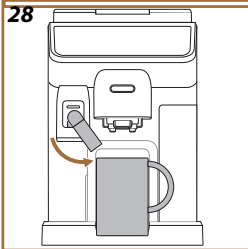
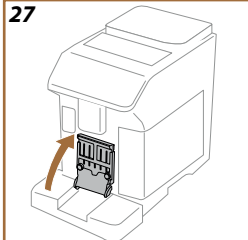

4.5 Karšto vandens ruošimas

1. Įstatykite karšto vandens snapelį (E1) į kavos aparatą (6 pav.);
2. Padėkite puodelį po karšto vandens snapelį;
3. **Jei naudojamos aukštos stiklinės:**
 - kilstelėkite dangtelį (A24) (27 pav.) ir pastatykite stiklinę į skyrių (A23);
 - pasukite vandens snapelį (28 pav.).
4. Pagrindiniame puslapyje:
 - Bakstelėkite tiesiai ant paveikslėlio (C6), kuriame pavaizduotas karštas vanduo: kavos aparatas pradeda tiekti vandenį;
 - Bakstelėkite po paveikslėliu, atitinkantį karštą vandenį, esantį simbolį ⊕ (C7): pasirinkite reikiamą kiekį ir paspauskite „Deliver“ (pristatyti): kavos aparatas pradeda tiekti vandenį;
5. Tiekimas bus sustabdytas automatiškai.

Atkreipkite dėmesį

- Norėdami rankomis nutraukti gėrimo tiekimą, nuspauskite „Stop“ (sustabdyti) arba „Cancel“ (atšaukti).
- Jei kavos aparatui baigus ruošti kavą norite padidinti kavos kiekį gėrime, tiesiog nuspauskite „+Extra“ (daugiau). Pasiekus reikiamą kiekį, nuspauskite „Stop“ (sustabdyti) arba „Cancel“ (atšaukti).
- Karšto vandens funkcija taip pat gali būti naudojama puodeliui pašildyti, kad būtų galima mėgautis dar karštesniu gėrimu: tiesiog įpilkite į puodelį šiek tiek karšto vandens ir išpilkite jį prieš pat kavos aparatui pateikiant karštą gėrimą.

4.6 Arbatos ruošimo funkcija



Naudodami karštos arbatos funkciją, galite pasirinkti 4 temperatūras pagal ruošiamos arbatos ar žolelių arbatos rūšį.

1. Įstatykite karšto vandens snapelį (E1) į kavos aparatą (6 pav.);
 2. Padėkite puodelį po karšto vandens snapeliu;
 3. Jei naudojami aukštos stiklinės:
 - kilstelėkite dangtelį (A24) (27 pav.) ir pastatykite stiklinę į skyrių (A23);
 - pasukite vandens snapelį (28 pav.).
 4. Pagrindiniame puslapyje:
 - bakstelėkite paveikslėlį (C6), atitinkantį arbatą;
 - sureguliuokite kiekį ir temperatūrą;
 - spustelėkite „Deliver“ (tiekti): tiekimas prasidės ir sustos automatiškai.
- Kavos aparatas parengtas naudoti vėl.

Atkreipkite dėmesį:

- Norėdami rankomis nutraukti gėrimo tiekimą, nuspauskite „Stop“ (sustabdyti) arba „Cancel“ (atšaukti).
- Norėdami padidinti skysčio kiekį puodelyje, tiekimo pabaigoje paspauskite „+Extra“ (daugiau). Pasiekę reikiamą kiekį, paspauskite „Stop“ (sustabdyti) arba „Cancel“ (atšaukti).

4.7 Kaip paruošti tobulą kavą

1. Jei kava teka po lašą, yra per silpna, per skysta ar nepakankamai tiršta, perskaitykite patarimus, kurie nurodyti punkte **"11 DUK"**;
2. Jei kava per karšta arba per šalta, pakoreguokite kavos temperatūros nustatymą (žr. punktą **"8.5 Kavos temperatūra"** nustatymų meniu) ir (arba) žr. punktą **"11 DUK"**;
3. Karštesnei kavai paruošti atlikite šiuos veiksmus:
 - paleiskite skalavimo ciklą prieš ruošdami ir tiekdami kavą, (žr. punktą **"8.1 Skalavimas"** nustatymų meniu );
 - pašildykite puodelius karštu vandeniu (pasirinkę karšto vandens funkciją, žr. punktą **"4.5 Karšto vandens ruošimas"**);
 - eikite į vandens temperatūros nustatymus ir pasirinkite parinktį, kuri užtikrins aukštesnę temperatūrą nei šiuo metu nustatyta (žr. punktą **"8.5 Kavos temperatūra"** nustatymų meniu .

-
4. Kaip paruošti šaltesnę kavą:
- ištuštinkite vandens talpą ir pripilkite šviežio vandens;
 - atvėsinkite puodelį / stiklinę šaltu vandeniu arba ledu, kurį reikia išimti prieš ruošiant kavą;
 - jei puodelis ar stiklinė gali atlaikyti staigius temperatūros pokyčius, prieš tiekdami karštą gėrimą kelioms minutėms įdėkite juos į šaldytuvą.



5 „To Go“ (išsinešti)

Funkcija „To Go“ (skirta išsinešti) puikiai tinka visiems tiems, kurie nori paruošti individualų skonį atitinkantį gėrimą, skirtą pasiimti su savimi. Apsilankykite delonghi.com interneto svetainėje ir susipažinkite su jūsų aparatu rekomenduojamais kelioniniais puodeliais:

Papildomas priedas tam tikriems modeliams:	
	Kelioninis puodelis (talpa: 473 ml / aukštis: 160 mm)
	Tipas: DLSC073
	EAN kodas: 8004399024083

Funkcija „To go“ (išsinešti) gali būti naudojama šioms gėrimams ruošti:

	„Hot“	 COLD EXTRACTION TECHNOLOGY	„Cold“
„Americano“ 	✓	✗	✓
„Cold Brew“ (šaltos ekstrakcijos kava) 	✗	✓	✗
„Cold Brew Latte“ (šaltos ekstrakcijos latė) 	✗	✓	✗
„Cold Brew Cappuccino“ (šaltos ekstrakcijos kapučinas) 	✗	✓	✗
„Coffee“ (kava) 	✗	✗	✓
„Cappuccino“ 	✓	✗	✓
„Latte Macchiato“ 	✓	✗	✓
„Caffelatte“ 	✓	✗	✓
„Cappuccino Mix“ 	✓	✗	✓
			→

	„Hot“	 „Cold“	
„Flat White“ 	✓	✗	✓
Pienas 	✓	✗	✓

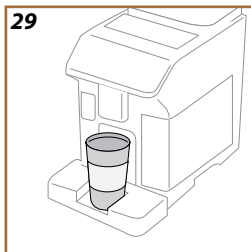

29



Atlikite šiuos veiksmus:

1. Kilstelėkite dangtelį (A24) (27 pav.) ir pastatykite kelioninį puodelį į skyrių (A23) (29 pav.);
2. Jei ketinama paruošti gėrimą su pienu, vadovaukitės nurodymais, pateiktais punkte „4.3.2 „LatteCrema Hot“ grafino paruošimas ir pritvirtinimas“ arba „4.4.2 „LatteCrema Cool“ grafino paruošimas ir pritvirtinimas“;
3. Valdymo skydelyje pasirinkite „To go“ (išsinešti) (B3);

Kai funkcija naudojama pirmą kartą:

- Spustelėkite „Start“ (pradėti);
 - Paspaudus , ekrane rodoma informacija apie kiekį, atitinkantį kelioninio puodelio dydį; Norėdami grįžti, paspauskite „X“.
 - Pasirinkite naudojamo kelioninio puodelio dydį (mažas, vidutinis, didelis) ir spustelėkite „Next“ (toliau);
 - Kavos aparatas informuoja naudotoją, kad baigiant ruošti galima reguliuoti kiekį ir įsiminti tikslią pageidaujamo puodelio talpą. Spustelėkite „Next“ (toliau).
4. Pasirinkite norimą gėrimo tipą („Hot“ (karštas) (B1) ar „Cold“ (šaltas) (B2));
 5. Pagrindiniame puslapyje slinkite per gėrimus (C6), kol pamatysite ieškomą gėrimą: pasirinkite jį;
 6. Bakstelėkite po norimu gėrimu esantį simbolį  (C7). Ekrane rodomi pagal pageidavimus pritaikomi parametrai ir pasirenkamos funkcijos;
 7. Paruošus gėrimą, kavos aparato tiekiamą kiekį galima pakoreguoti, kad kitą kartą ruošiant gėrimą jis atitiktų naudojamo kelioninio puodelio talpą.

Atkreipkite dėmesį:

- Nauji nustatymai bus saugomi TIK pasirinktame profilyje.
- Kaskart, kai naudojamas naujas puodelis, patartina likti šalia kavos aparato ir patikrinti, ar jis tiekia tinkamą kiekį skysčio.
- Geras būdas užtikrinti, kad karšti gėrimai išliktų šilti, yra iš anksto pašildyti kelioninį puodelį karštu vandeniu.
- Jei ketinate naudoti savo kelioninį puodelį (ne tą, kuris buvo tiekiamas komplekte), turėkite omenyje, kad jis turi būti ne aukštesnis nei 16 cm.

Svarbu

- Kelioninio puodelio turinį reikėtų suvartoti ne vėliau kaip per 2 valandas: praėjus šiam laikui, puodelį ištuštinkite ir išvalykite.
- Prieš užsukdami kelioninio puodelio dangtelį, atidarykite liežuvėlį slėgiui sumažinti.
- Jei ruošėte gėrimus su pienu, išvalykite grafiną, kaip nurodyta punkte "[9.2.2.1 Panaudoto pieno grafino valymas](#)".
- Kelioninio puodelio valymas po naudojimo: kavinuką reikia plauti kaskart juo pasinaudojus. Plaukite šiltu vandeniu ir švelniu indų plovikliu. Po to kruopščiai nuskalaukite šiltu vandeniu, kad pašalintumėte indų ploviklio likučius. Kelioninio puodelio dangtelio negalima plauti indaplovėje.
- Daugiau informacijos rasite prie kelioninio puodelio pridedamame lankstinuke.



6 PARANKINIAI

Kiekvienam naudotojo profiliui galima sukurti parankinių gėrimų rinkinį. Atlikite šiuos veiksmus:

1. Bakstelėkite  (C6) po paveikslėliu, atitinkančiu gėrimą, kurį norite įtraukti į parankinius (pvz., „Espresso“). Matysite ekraną, panašų į pa-vaizduotą čia:



2. Bakstelėkite širdelės simbolį: spalvota širdelė rodo, kad gėrimas pridėtas.
3. Spustelėkite „X“, kad grįžtumėte į pagrindinį puslapį.

Į parankinius pateksite valdymo skydelyje pasirinkę „Favourites“ (parankiniai) [\(B4\)](#).

Atkreipkite dėmesį

Rinkinyje išvardytų gėrimų eiliškumą galima pakeisti:

1. Į parankinius pateksite valdymo skydelyje pasirinkę „Favourites“ (parankiniai) [\(B4\)](#).
2. Spustelėkite  ;
3. Pasirinkite gėrimą, kurį norite perkelti;
4. Rodyklėmis pakeiskite gėrimų eiliškumą;
5. Spustelėkite „X“, kad grįžtumėte į gėrimų pasirinkimo puslapį. Paspauskite „X“ dar kartą, jei norite grįžti į pagrindinį puslapį.



(**) Tik modeliai, kuriuos galima prijungti prie tinklo

30



Espresso Soul

7 PAPILDOMOS FUNKCIJOS

7.1 Prisitaikymo prie kavos pupelių technologija „Bean Adapt“**



Po ranka turimas kavos ekspertas, kuris keliais trumpais žingsniais padeda optimizuoti kavos ruošimą ir jos skonį puodelyje. Technologija „Smart“ padeda sureguliuoti ir naudoti kavos aparatą pagal pasirinktas kavos pupeles: nuo malimo iki virimo – kiekvienas žingsnis bus kontroliuojamas, kad iš bet kurios kavos pupelės išgautumėte geriausių kavos skonį. Atsisiųskite „Coffee Link“ programą, kad sužinotumėte daugiau. Kai nustatymai išsaugomi programos skyriuje, skirtame prisitaikymo prie kavos pupelių technologijai, „Bean Adapt“, galite pasirinkti gėrimą „Espresso SOUL“ pagrindiniame puslapyje 30 pav.).

Paruoškite gėrimą „Espresso Soul“, kaip nurodyta punkte ["4.1.1 Tiesioginis karštų kavos gėrimų pasirinkimas"](#).

Atkreipkite dėmesį

Kiekį „Espresso SOUL“ recepte galima koreguoti taip, kaip aprašyta punkte ["4.1.2 Karštų kavos gėrimų tinkinimas"](#).



7.1.1 „my“ (mano) funkcija (tik „Hot“ (karšties) gėrimams)







Naudodami funkciją „my“ (mano) galite pasirinkti kiekvieno atskiro ingrediento, naudojamo norimam karštam gėrimui ruošti, kiekį. Funkcija „my“ (mano) skiriasi nuo kiekio pasirinkimo, aprašyto punktuose, skirtuose gėrimų tinkinimui, nes ji leidžia pritaikyti gėrimą būtent jūsų puodeliui. Ji veikia paprastai ir intuityviai: pradėję ruošti gėrimą, turite tik sustabdyti tiekimą, kai tik panorėsite, ir šis kiekis bus išsaugotas kaip „my“ (mano) kiekis aktyviame profilyje. Toliau pateikiamos išsamios instrukcijos, kaip išsaugoti „my“ (mano) nustatymą gėrimui su dviem ingredientais (pvz., kapučinas = pienas + kava). Tą pačią procedūrą galima taikyti ir gaminant gėrimą, kurio sudėtyje yra tik vienas ingredientas.

Kiekių lentelė		
Gėrimas	Standartinis kiekis	Programuojamas kiekis (min.–maks.)
„Espresso“	40 ml	20–180 ml
„2x Espresso“***	40 ml + 40 ml	(20+20)–(180+180) ml
„Doppio+“	120 ml	80–180 ml
filtruota kava	160 ml	115–250 ml
„Coffee“	180 ml	100–270 ml
„Americano“	150 ml	70–480 ml
„Tea“ (arbata)	150 ml	20–420 ml
Karštas vanduo	250 ml	20–420 ml

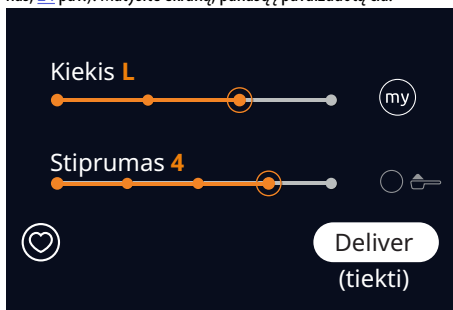
*** Tinkinant „Espresso“ (espresas) gėrimą, automatiškai bus tinkinama ir atitinkama dviguba jo versija.

1. Patikrinkite, ar pasirinktas tas profilis, kuriam norite tinkinti gėrimą;
2. Bakstelėkite po norimu gėrimu esantį simbolį   (pvz., kapučinas, 24 pav.). Matysite ekraną, panašų į pavaizduotą čia:



3. Spustelėkite .
4. Spustelėkite „Start“ (pradėti) procedūrai, kurios metu teikiami nurodymai, atlikti;
5. Pasirinkite stiprumą ir paspauskite „Next“ (toliau) (arba, jei ruošiamas gėrimas yra arbata ar žolelių arbata, pasirinkite temperatūrą);
6. Padėkite norimą puodelį po kavos snapeliu  ir paspauskite „Deliver“ (tiekti) (arba, jei gėrimas yra arbata ar žolelių arbata, padėkite puodelį po karšto vandens snapeliu .
7. Kavos aparatas pradeda tiekti pirmąjį ingredientą. Ekране rodoma juosta, kurioje vaizduojamas ingrediento programavimo diapazonas.
8. Po kelių sekundžių, kai bus patiektas mažiausias programuojamas ingrediento kiekis, apatinėje ekrano dalyje bus rodomas mygtukas „Stop“ (sustabdyti), kurį galite bet kada paspausti, kad nutrauktumėte tiekimą.
9. Pasiekus reikiamą kiekį, nuspauskite „Stop“ (sustabdyti): šio veiksmo metu į puodelį patiektas kiekis bus išsaugotas, ir bet kada galėsite jį atkurti kaip „my“ (mano) kiekį.
10. Jei gėrime yra antrasis ingredientas, kavos aparato ekrane pasirodys kitas programavimo puslapis. Pasiiekus reikiamą kiekį, nuspauskite „Stop“ (sustabdyti): šio veiksmo metu į puodelį patiektas kiekis bus išsaugotas, ir bet kada galėsite jį atkurti kaip „my“ (mano) kiekį.
11. Jei gėrimas puodelyje atitinka jūsų pageidavimus, pasirinkite „Save“ (išsaugoti) nustatymams išsaugoti arba „Cancel“ (atšaukti), jei norite grįžti prie ankstesnių parametrų.
12. Spustelėkite „X“, kad grįžtumėte į pagrindinį puslapį.

Atkreipkite dėmesį

- Nauji nustatymai bus saugomi TIK pasirinktame profilyje.
- Jei ruošiamas espresas, kai tinkinamas viengubas gėrimo kiekis, automatiškai pritaikoma ir atitinkama dviguba gėrimo versija.
- Iš programavimo režimo bet kuriuo metu galima išeiti paspaudus „X“: bet kokios įvestos reikšmės nebus išsaugotos.
- Atlikus gėrimo tinkinimą, nustatymuose bus rodoma „Reset“ (nustatyti iš naujo) (po paveikslėliu) ir „my“ (mano) (tarp kiekio pasirinkimų). Spustelėjus „Reset“ (nustatyti iš naujo), atkuriamos gamyklinės numatytosios parametrų reikšmės.



8 NUSTATYMAI

8.1 Skalavimas

Naudojantis šia funkcija karštas vanduo gali tekėti iš kavos snapelio (A6), kad išvalytų ir pašildytų kavos aparato vidinį kontūrą. Jei kavos aparatas nenaudojamas ilgiau nei 3–4 dienas, prieš vėl jį naudojant patartina atlikti 2–3 skalavimo ciklus.

Norėdami paleisti skalavimo funkciją, atlikite šiuos veiksmus:

1. Atidarykite nustatymų meniu  (C5);
2. Slinkite puslapiais, kol išvysite punktą „Rinse“ (skalauti);
3. Išdėstykite bent 0,2 l tūrio talpą (7 pav.) po kavos snapeliais (A6).
4. Spustelėkite „Ok“ ciklui pradėti: po kelių sekundžių pradėdamas tiekti karštas vanduo vidiniam kavos aparato kontūrai valyti ir šildyti.
5. Norėdami sustabdyti ciklą, nuspauskite „Stop“ (sustabdyti) arba palaukite, kol vanduo nustos tekėti automatiškai.
6. Kavos aparatas paruoštas naudoti.

Atkreipkite dėmesį:

Skalavimo ciklo metu į kavos tirščių talpą (A19) gali patekti vandens: tai yra normalu.

8.2 Nukalkinimas

Siekiant užtikrinti nenutrūkstamą kavos aparato darbą rekomenduojama naudoti „De’Longhi“ nukalkinimo priemonę (E7).

Norėdami gauti daugiau informacijos, apsilankykite interneto svetainėje www.delonghi.com.

ECODECALK





1. Paspauskite  mygtuką (C5).
2. Slinkite per puslapius, kol bus rodomas punktas „Descaling“ (nukalkinimas): pažangos juosta rodo, po kiek laiko pasirodys signalas, raginantis atlikti nukalkinimą;
3. Spauskite „Ok“ procedūrai, kurios metu teikiami nurodymai, atlikti. Instrukcijas taip pat galima rasti punkte "9.6.2 Nukalkinimas".
4. Arba spustelėkite „X“, kad grįžtumėte į pagrindinį puslapį.

8.3 Galimybė prijungti prie tinklo **

Šia funkcija įjungiami arba išjungiami kavos aparato prijungimo prie tinklo galimybė (** tik modeliai su galimybe prijungti prie tinklo). Atlikite šiuos veiksmus:

1. Atidarykite nustatymų meniu  (C5);
2. Slinkite meniu puslapiais, kol išvysite „Connectivity“ (galimybė prijungti prie tinklo);
3. Spustelėkite „Next“ (toliau);
4. Aktyvuokite „Wi-Fi“ ryšį ir nuotolinio valdymo funkciją (per „De’Longhi“ programą „Coffee Link“);
5. Kavos aparato PIN kodas, reikalingas prisijungti per programą, rodomas

- ekrane;
- Spustelėkite „<“ naujam pasirinkimui išsaugoti ir grįžti į nustatymų meniu.
 - Spustelėkite „X“, kad grįžtumėte į pagrindinį puslapį.
- Prijungties būseną rodantis indikatorius rodomas pagrindiniame puslapyje.

Indikatorius pagrindiniame puslapyje	Reikšmė
 Baltas indikatorius pilkame fone	Funkcija „Connectivity“ (ryšys) aktyvuota: kavos aparatas laukia, kol bus prijungtas pirmą kartą
 Baltas indikatorius mėlyname fone	Kavos aparatas prijungtas
 Raudonas indikatorius mėlyname fone	Kavos aparatas prijungtas prie namų „Wi-Fi“, bet nepavyksta rasti tinklo
 Baltas indikatorius pilkame fone	Nepavyksta pasiekti debesies
Jokio simbolio	Ryšys išjungtas. Norėdami jį įjungti, eikite į nustatymų meniu (S)

Atkreipkite dėmesį:

Jei nuotolinio prisijungimo galimybė yra išjungta, dalis programos funkcijų bus nepasiekiamos (pavyzdžiui, gėrimo tiekimo).

Jei pakeičiamas „Wi-Fi“ tinklo pavadinimas ar slaptažodis arba kavos aparatas prijungiamas prie naujo „Wi-Fi“ tinklo, reikia atlikti nustatymo iš naujo procedūrą, aprašytą toliau:



- Atlikite 1–3 punktuose nurodytus veiksmus;
- Spustelėkite „Reset“ (nustatyti iš naujo);
- Spustelėkite „Ok“, kad patvirtintumėte dabartinių tinklo nustatymų ištrynimą;
- Pakartotinai prisijunkite prie programos ir pasirinkite naujus prisijungimo rekvizitus.

[ŽR. VAIZDO JRAŠĄ ČIA](#)

8.4 Kavos malimo reguliavimas



Kavos malūnelio reguliavimas bei maltos kavos rupumas arba smulkumas yra vienas iš esminių veiksnių ruošiant gerą kavą.

Jei jūsų modelyje yra prijungimo prie tinklo galimybė, rekomenduojame naudoti prisitaikymo prie kavos pupelių technologiją „Bean Adapt“ , kuri sureguliuos malūnelį taip, kad jis optimaliai atitiktų bet kokias norimas naudoti pupeles. Jei nenorite aktyvinti prisitaikymo prie kavos pupelių technologiją „Bean Adapt“ , šiame punkte parodysime, kaip pakeisti malūnelio nustatymą, ir pateiksime keletą pasiūlymų, kaip teisingai jį sureguliuoti.

- Atidarykite nustatymų meniu  [\(S\)](#);

2. Slinkite meniu puslapias, kol išvysite „Grinding adjustment“ (malimo reguliavimas);
3. Spustelėkite „Read more“ (skaityti daugiau), kad peržiūrėtumėte, kaip reguliuoti malimo laipsnį.

Atkreipkite dėmesį:

- Atlikus pirmiau minėtą procedūrą, prieš atliekant bet kokias tolesnes korekcijas reikia paruošti bent 3 kavos porcijas. Jei kavos aparatas vis dar netinkamai tiekia kavą, pakartokite procedūrą.
- Reguliavimo rankenėlę (A12) galima sukti tik tada, kai kavos malūnėlis veikia, t. y. pradiniu kavos ruošimo etapu.

8.5 Kavos temperatūra

Temperatūra yra vienas iš pagrindinių veiksnių ruošiant gerą kavą. Kuo šviesesnės paskrudintos kavos pupelės, tuo aukštesnę temperatūrą kava gali išlaikyti, ir atvirksčiai.

Jei jūsų modelis turi galimybę prijungti prie tinklo, rekomenduojame naudoti prisitaikymo prie kavos pupelių technologiją „Bean Adapt“ , kad užtikrintumėte tobulą temperatūros nustatymą naudojamoms pupelėms.

Svarbu:

Jei jums reikia tik karštesnio gėrimo, geriausias būdas tai pasiekti – prieš tai pašildyti puodelį nedideliu kiekiu karšto vandens, kurį galima išpilti prieš kavos aparatui tiekiant kavos gėrimą. Jei pageidaujate šaltesnio gėrimo, prieš padėdami puodelį po kavos aparato snapeliu, atvėsinkite jį šaltu vandeniu arba ledu.

1. Atidarykite nustatymų meniu  (CS);
2. Slinkite meniu puslapias, kol išvysite punktą „Coffee temperature“ (kavos temperatūra);
3. Spustelėkite „Set“ (nustatyti);
4. Pasirinkite reikalingą temperatūrą iš siūlomų variantų;
5. Spustelėkite „<“ naujam pasirinkimui išsaugoti ir grįžti į nustatymų meniu.
6. Spustelėkite „X“, kad grįžtumėte į pagrindinį puslapį.

Atkreipkite dėmesį:

Temperatūros keitimo poveikis labiausiai pastebimas ruošiant gėrimus su didesniu vandens kiekiu.

8.6 „Languages“ (kalbos)

Norėdami pakeisti pagrindiniame puslapyje rodomą kalbą, atlikite šiuos veiksmus:

1. Atidarykite nustatymų meniu  (CS);
2. Slinkite puslapias, kol išvysite užrašą „Languages“ (kalbos);
3. Spustelėkite „Next“ (toliau);
4. Spustelėkite vėliavėlę, atitinkančią norimą nustatyti kalbą (spustelėkite „Next“ (toliau) arba „Back“ (atgal), jei norite peržiūrėti visas galimas

-
- kalbas): ekranas iš karto atnaujinamas ir rodomas pasirinkta kalba.
 - Spustelėkite „<“ naujam pasirinkimui išsaugoti ir grįžti į nustatymų meniu.
 - Spustelėkite „X“, kad grįžtumėte į pagrindinį puslapį.

8.7 Profilių kūrimas ir keitimas

Norėdami pakeisti kiekvieno profilio paveiksluką ir piktogramos spalvą, galite pasinaudoti šia funkcija. Piktogramai tinkinti atlikite šiuos veiksmus:

- Atidarykite nustatymų meniu  (CS);
- Slinkite meniu puslapiams, kol išvysite „Creating and editing profiles“ (kurti ir redaguoti profilius);
- Spustelėkite „Next“ (toliau);
- Norėdami sukurti naują profilį: spustelėkite „Add“ (pridėti);
Norėdami redaguoti esamą profilį: pasirinkite profilį ir spustelėkite „Edit“ (redaguoti);
- Tinkinkite informaciją pagal pageidavimus, tada spustelėkite „Save“ (išsaugoti), kad patvirtintumėte.
- Spustelėkite „X“, kad grįžtumėte į pagrindinį puslapį.

8.8 „Support“ (pagalba)

- Atidarykite nustatymų meniu;
- Slinkite meniu puslapiams, kol išvysite „Support“ (palaikymas);
- Nuskaitykite QR kodą, kad peržiūrėtumėte vadovus ir gautumėte pagalbą.
- Spustelėkite „X“, kad grįžtumėte į pagrindinį puslapį.

8.9 Automatinio išsijungimo laiko nustatymas



Galima nustatyti, kad nenaudojamas kavos aparatas automatiškai išsijungtų po tam tikro laiko tarpo.

- Atidarykite nustatymų meniu  (CS);
- Slinkite meniu puslapiams, kol išvysite punktą „Auto-off“ (automatinis išsijungimas);
- Ekrane bus rodomas šiuo metu pasirinktas automatinio išsijungimo laikas ir kitos galimos parinktys.
- Pasirinkite pageidaujamą automatinio išsijungimo laiką;
- Spustelėkite „X“, kad grįžtumėte į pagrindinį puslapį.

Atkreipkite dėmesį:

Kavos aparate nustatyta žema automatinio išsijungimo vertė, kad būtų suvartojama kuo mažiau energijos. Pasirinkus aukštesnę vertę ilgesniam automatinio išsijungimo laikui, padidės kavos aparato energijos sąnaudos.

8.10 Bendrieji nustatymai:

1. Atidarykite nustatymų meniu  (CS);
2. Slinkite puslapiais, kol išvysite punktą „General“ (bendroji informacija); Šiame meniu skyriuje galima įjungti arba išjungti šias funkcijas paprastu bakstelėjimu:
 - „Audible warning“ (garsinis įspėjimas): kai ši funkcija įjungta, kavos aparatas pypteli kaskart atlikęs operaciją.
 - „Energy saving“ (energijos taupymas): naudokitės šia funkcija, kad įjungtumėte ar išjungtumėte energijos taupymo režimą. Kai funkcija yra aktyvuota, ji sumažina elektros energijos suvartojimą pagal Europos reglamentų reikalavimus. Kai įjungtas energijos taupymo režimas, pagrindiniame puslapyje rodomas santykinis indikatorius .
3. Spustelėkite „X“ naujam pasirinkimui išsaugoti ir grįžti į pagrindinį puslapį.

8.11 Vandens filtras

Norėdami užtikrinti nenutrūkstamą kavos aparato darbą, rekomenduojama naudokite „De'Longhi“ vandens minkštinimo filtrą (E5).





Norėdami gauti daugiau informacijos, apsilankykite interneto svetainėje www.delonghi.com.

WATERFILTER  EAN kodas: 8004399327252

1. Paspauskite  mygtuką (CS).
2. Slinkite per puslapius, kol bus rodomas punktas „Water filter“ (vandens filtras): pažangos juosta rodo, po kiek laiko pasirodys signalas, įspėjantis apie susidėvėjusį filtrą;
3. Paspauskite „Start“ (pradėti) procedūrai, kurios metu teikiami nurodymai, atlikti; instrukcijas taip pat galima rasti punkte "[9.6.4.1 Vandens filtro montavimas](#)".
4. Arba spustelėkite „X“, kad grįžtumėte į pagrindinį puslapį.

8.12 Vandens kietumas

Po nustatyto laiko, atsižvelgiant į vandens kietumą, kavos aparatas paragina atlikti kalkių šalinimo procedūrą. Kavos aparatą taip pat galima užprogramuoti pagal faktinį vietinio vandens kietumą, nustatant atitinkamą nukalkinimo procedūros dažnumą. Informacijos apie vandens kietumo lygį ieškokite šioje lentelėje:

	°dH	°e	°f	
1 lygis	0–7	0–8,75	0–12,6	
2 lygis	8–14	8,76–17,5	12,7–25,2	
3 lygis	15–21	17,6–26,25	25,3–37,8	
4 lygis	>21	>216,25	>37,8	

-
1. Atidarykite nustatymų meniu  (C5);
 2. Slinkite puslapiais, kol išvysite užrašą „Water hardness“ (vandens kietumas);
 3. Spustelėkite „Set“ (nustatyti). Instrukcijos taip pat pateikiamos punkte ["9.6.3.2 Vandens kietumo nustatymas"](#).
 4. Pasirinkite vandens kietumo lygį. Instrukcijas, kaip nustatyti tinkamą jūsų vandens kietumo lygį, galite rasti punkte ["9.6.3.1 Vandens kietumo matavimas"](#).
 5. Spustelėkite „<“, jei norite grįžti.
 6. Spustelėkite „X“, kad grįžtumėte į pagrindinį puslapį.

Atkreipkite dėmesį:

Vandens kietumo testą galite atlikti naudodami bet kurią prekyboje parduodamą panašaus tipo juostelę. Išmatavę vandens kietumą, vadovaukitės lentele (žr. pirmiau).

8.13 Numatytosios reikšmės

Ši funkcija atkuria visus meniu nustatymus ir visas gamykloje numatytąsias vartotojo pakeistų parametrų reikšmes (išskyrus kalbą, kuri lieka tokia, kokia buvo nustatyta, ir statistiką).

Atlikite šiuos veiksmus:

1. Paspauskite  mygtuką (C5).
2. Slinkite meniu puslapiais, kol išvysite punktą „Default values“ (numatytosios reikšmės).
3. Spustelėkite „Next“ (toliau);
4. Pasirinkite iš naujo nustatomus elementus: kavos aparatą arba individualų profilį, tada spustelėkite „Next“ (toliau);
5. Vadovaukitės atitinkamais nurodymais, kol būsite paraginti patvirtinti, ir spauskite „Ok“;
6. Spustelėkite „X“, kad grįžtumėte į pagrindinį puslapį.

Atkreipkite dėmesį:

Atkūrus kavos aparato (ne individualaus profilio) gamyklinius nustatymus, sistema pasiūlys atlikti paleidimo pirmą kartą seką, aprašytą punkte ["2.1 Pirmojo jungimo procedūra"](#).

8.14 Kontūro ištuštinimas

Tam, kad ilgai nenaudojamame kavos aparate kontūre neužšaltų vanduo arba prieš vežant prietaisą klientų aptarnavimo tarnybai rekomenduojama išpilti vandenį iš vandens kontūro.

1. Paspauskite  mygtuką (C5).
2. Slinkite meniu puslapiais, kol išvysite punktą „Empty circuit“ (ištuštinti kontūrą).
3. Spustelėkite „Ok“ procedūrai, kurios metu pateikiami nurodymai, pradėti.

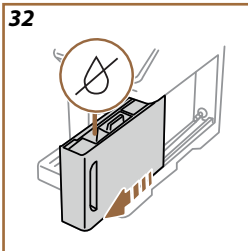
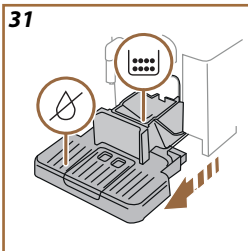

4. Išimkite lašų surinkimo padėklą (A7) (31 pav.); ištuštinkite ir išvalykite padėklą ir tirščių talpą (A19). Įstatykite dalis atgal į kavos aparatą.
5. Įstatykite snapelį (E1) į jungtį A8 (6 pav.);
6. Spustelėkite „Next“ (toliau). Padėkite bent 0,2 l talpą po kavos snapeliu (A6) ir karšto vandens snapeliu (E1) (7 pav.).
7. Paspauskite „Next“ (toliau): kavos aparatas atliks skalavimo ciklą, iš snapelių tekės karštas vanduo.
8. Pasibaigus skalavimo ciklui, išimkite vandens talpą (A8) ir ištuštinkite ją (32 pav.).
9. Išimkite filtrą (E5) (jei sumontuotas) iš vandens talpos ir spustelėkite „Next“ (toliau).
10. Įstatykite tuščią vandens talpą ir spustelėkite „Next“ (toliau).
11. Palaukite, kol kavos aparatas ištuštins kontūrą (atsargiai: iš snapelių teka karštas vanduo). Palaipsniui tuštinant vandens kontūrui kavos aparatas gali dirbti triukšmingiau: tai yra visiškai normalu.
12. Ištuštinę kontūrą, išimkite, ištuštinkite ir vėl įstatykite lašų surinkimo padėklą, tada paspauskite „Next“ (toliau) ir „Ok“. Kavos aparatas išsijungs (veiks budėjimo režimu).
13. Atjunkite kavos aparatą nuo maitinimo tinklo.
14. Kitą kartą įjungę kavos aparatą, vadovaukitės instrukcijomis, pateiktomis punkte "[2 NAUDOJIMASIS KAVOS APARATU PIRMĄ KARTĄ](#)."

8.15 Statistika

Pasirinkę šį punktą, galite matyti, kokių rūšių ir kiek gėrimų buvo paruošta, taip pat kaip dažnai atlikote techninės priežiūros darbus ir kiek vandens buvo sunaudota.

1. Paspauskite mygtuką  (C5).
2. Slinkite meniu puslapiams, kol išvysite užrašą „Statistics“ (statistika) kartu su statistiniais duomenimis: norėdami pamatyti daugiau duomenų, spustelėkite „Read more“ (skaityti daugiau);
3. Paspauskite „<“, jei norite grįžti į nustatymų meniu.



9 VALYMAS IR PRIEŽIŪRA

9.1 Nuimamų dalių valymas

Toliau esančiame punkte rasite instrukcijas dėl įvairių „De'Longhi“ rekomenduojamų valymo ir priežiūros operacijų.

Kad būtų lengviau tinkamai išvalyti kavos aparatą, daugelis sudedamųjų dalių suprojektuotos taip, kad jas būtų galima lengvai išimti ir išplauti.

Atkreipkite dėmesį:

- Nevalykite kavos aparato tirpikliais, agresyviais valikliais ir alkoholiu. „De'Longhi“ automatizuotiems kavos aparatams valyti nereikalingi jokie cheminiai priedai.
- Nevalykite nuosėdų ir kavos likučių metaliniais objektais, nes jais galite subraižyti metalinius ar plastikinius paviršius.

9.1.1 Valymo metodai

- [9.2 Sudedamosios dalys, kurias galima plauti indaplovėje](#)
- [9.3 Sudedamosios dalys, kurias reikia mirkyti](#)
- [9.4 Sudedamosios dalys, plaunamos po tekančiu vandeniu](#)

9.2 Sudedamosios dalys, kurias galima plauti indaplovėje

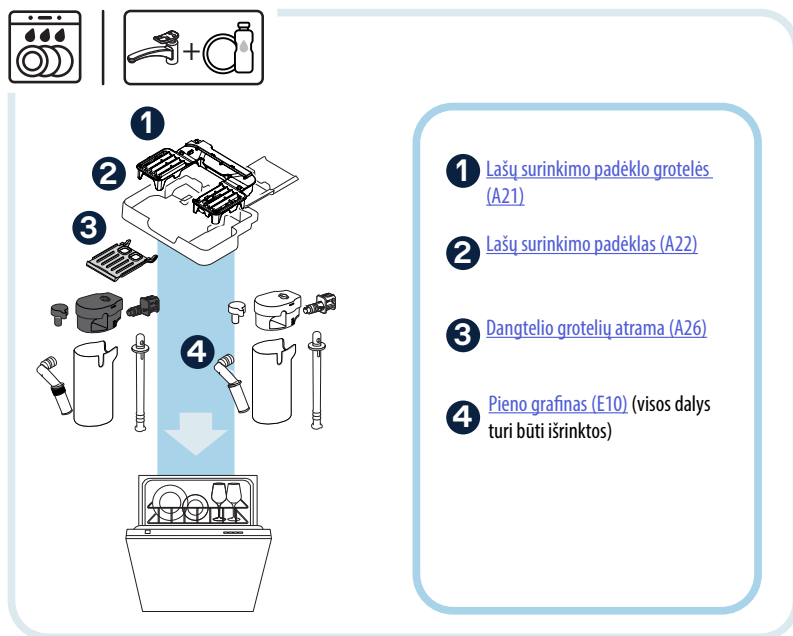

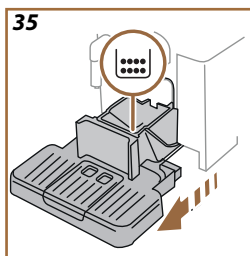
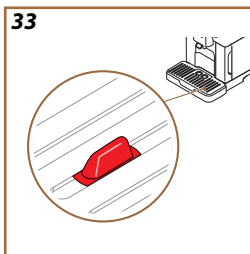

Atkreipkite dėmesį:

Jei indaplovės nėra, rekomenduojama procedūra yra išskalauti visas sudedamąsias dalis šiltu geriamuoju vandeniu (40–50 °C), tada pamerkti į šiltą geriamąjį vandenį (40–50 °C) su indų plovikliu bent 30 min. Tada kruopščiai nuskalaukite visas sudedamąsias dalis po šiltu geriamuoju vandeniu (40–50 °C) ir galiausiai nusauskinkite švaria šluoste.

9.2.1 Lašų surinkimo padėklo, lašų surinkimo padėklo grotelių ir dangtelio grotelių atramos valymas

Lašų surinkimo padėklas (A7) turi plūdinį lygio indikatorius (raudoną) (A27), rodantį esamą vandens kiekį (33 pav.).

Lašų surinkimo padėklą reikia ištuštinti ir išvalyti prieš tai, kai iš puodelių padėklo (A20) ima kyšoti indikatorius. Priešingu atveju vanduo gali išsilieti per kraštą ir sugadinti kavos aparatą, paviršių, ant kurio pastatytas kavos aparatas, arba supančius paviršius. Lašų surinkimo padėklui išimti atlikite šiuos veiksmus:

Svarbu! Pavojus nusiplieskyti!

Jei vienas po kito ruošiami keli pieno turintys gėrimai, metalinis puodelių padėklas (A20) įkaista. Nelieskite padėklo, kol jis neatvėso. Imkite padėklą tik iš priekio (34 pav.).

1. Išjunkite kavos aparatą (žr. punktą „3.1.2 Išjungimas“);
2. Išimkite lašų surinkimo padėklą (A7) (35 pav.);
3. Patikrinkite kondensato padėklą (A18) ir, jei reikia, ištuštinkite jį;
4. Išimkite puodelių padėklą (A20) ir lašų surinkimo padėklo groteles (A21), ištuštinkite lašų surinkimo padėklą (A22) ir tirščių talpą (A19);
5. Pirmajame interpe nurodytas sudedamąsias dalis saugu plauti indaplovėje.
6. Išplovę šias sudedamąsias dalis, valykite kitas, kaip nurodyta punkte „9.3 Sudedamosios dalys, kurias reikia mirkyti“, tada surinkite lašų surinkimo padėklo mazgą (A7) ir įstatykite atgal į kavos aparatą.

Svarbu!

- Išimant lašų surinkimo padėklą kavos tirščių talpą visada reikia ištuštinti, net jei joje yra visai nedaug kavos tirščių. Priešingu atveju kitą kartą ruošiant kavą tirščių talpa gali persipildyti ir užkimšti kavos aparatą.
- Kitų lašų surinkimo padėklo sudedamųjų dalių negalima plauti indaplovėje

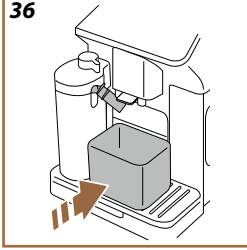
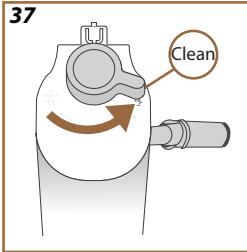
36**37**

9.2.2 Pieno grafinų valymas

9.2.2.1 Panaudoto pieno grafino valymas

Kaskart, kai tiekiamas gėrimas su pienu, aparatas paragins naudotoją išvalyti grafiną (funkcija „Clean“ (valyti)), kad grafino dangtelis (F2) neliktų neplautas. Norėdami pradėti valymo operaciją, atlikite šiuos veiksmus:

1. Palikite pieno grafiną kavos aparate (talpos ištuštinti nereikia);
2. Padėkite puodelį ar kitą tuščią indą po pieno snapeliu (F3) (36 pav.);
3. Pasukite putų reguliavimo / valymo rankenėlę (F1) į padėtį „Clean“ (valyti) (37 pav.): iš pieno snapelio tiekiamas karštas vanduo ir garai. Valymas sustoja automatiškai.
4. Pasukite rankenėlę atgal į vieną iš putų padėčių;

Kelių gėrimų ruošimas iš eilės:

- Norėdami ruošti kitus gėrimus išvydę pranešimą, raginantį išvalyti grafiną (funkcija „Clean“ (valyti)), spustelėkite „Cancel“ (atsaukti). Paruošę paskutinį gėrimą, išvalykite pieno grafiną.

Paruošus daug gėrimų, pieno talpa būna tuščia arba joje likusio pieno nepakanka kitiems gėrimams ruošti

- Atlikę valymo žingsnį (pasinaudoję funkcija „Clean“ (valyti)), išrinkite pieno grafiną ir išvalykite visas jo dalis, kaip aprašyta antraštyje „[9.2.2.2 Kruopštus pieno grafino valymas](#)“.

Paruošus daug gėrimų iš eilės, pieno talpoje lieka pakankamai pieno kitiems gėrimams ruošti

- Atlikę valymo žingsnį (pasinaudoję funkcija „Clean“ (valyti)), išimkite pieno grafiną ir pastatykite jį tiesiai į šaldytuvą. „LatteCrema Hot“ grafiną ☺ šaldytuve galima laikyti ne ilgiau kaip 2 dienas, o „LatteCrema Cool“ grafiną ☹ ne ilgiau kaip vieną dieną; valykite visas dalis, atlikdami veiksmus, aprašytus punkte „[9.2.2.2 Kruopštus pieno grafino valymas](#)“.

Svarbu:

Jei pieno grafinas buvo išimtas iš šaldytuvo ilgiau nei 30 minučių, išrinkite ir išvalykite visas dalis, kaip aprašyta punkte „[9.2.2.2 Kruopštus pieno grafino valymas](#)“.

Paruošus gėrimus su pienu – bendrosios pastabos

- Jei pieno grafinas nebuvo išvalytas, pagrindiniame puslapyje rodomas simbolis ☹ (D3), primenantis, kad būtina išvalyti pieno grafiną.
- Tam tikrais atvejais prieš atliekant valymo (funkcija „Clean“ (valyti)) operaciją kavos aparatas turi įkaisti.
- Palaukite, kol bus baigta „Clean“ (valymas) funkcija, kad įsitikintumėte, jog ji baigta teisingai. Funkcija yra automatinė. Vykdomos funkcijos sustabdymo negalima.

9.2.2.2 Kruopštus pieno grafino valymas

Kruopštus pieno grafino (E10) valymas yra pagrindinis veiksnys, užtikrinantis optimalius ir pastovius kavos aparato rezultatus.

Atkreipkite dėmesį

Apie valymą kaskart paruošus gėrimą su pienu žr. punktą „9.2.2.1 Panaudo-
to pieno grafino valymas“.

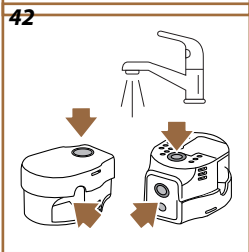
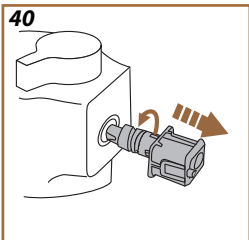
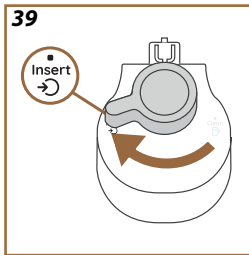
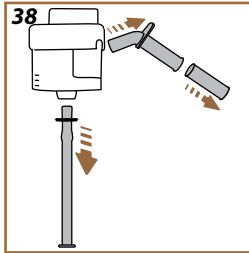

Rekomenduojama kruopščiai valyti pieno grafina:

- nesinaudojus 1 dieną grafinu „LatteCrema Cool“
- nesinaudojus 2 dienas grafinu „LatteCrema Hot“

Atlikite šiuos veiksmus:

1. Kilstelėkite pieno grafino (E10) dangtelį (F2);
2. Nuimkite pieno snapelį (F3), pieno snapelio ilgintuvą (F4) (jei sumontuotas) ir pieno įsiurbimo vamzdelį (F6) (38 pav.);
3. Pasukite putų reguliavimo rankenėlę (F1) palei laikrodžio rodyklę į padėtį „Insert“ (įstatyti) (39 pav.) ir patraukite į viršų;
4. Pasukite pieno grafino jungtį (F7) prieš laikrodžio rodyklę ir ištraukite (40 pav.).
5. Plaukite indaplovėje (rekomenduojama) arba rankomis, kaip aprašyta toliau:

- **Indaplovėje:** Nuskalaukite visas dalis šiltu geriamuoju vandeniu (40–50 °C temperatūros): į viršutinę indaplovės lentyną įdėkite vertikaliai ant krašto pastatytą grafino indelį, o mažesnes nuimamas dalis (išleidimo vamzdelį, įsiurbimo vamzdelį, jungtį, rinkiklį) – į stalo įrankių krepšį (41 pav.). Paleiskite plovimo programą esant 50 °C temperatūrai, pvz., „Eco Standard“.

- **Rankomis:** Visas dalis kruopščiai išskalaukite po šiltu geriamuoju vandeniu (40–50 °C), kad pašalintumėte visus matomus likučius: įsiti-

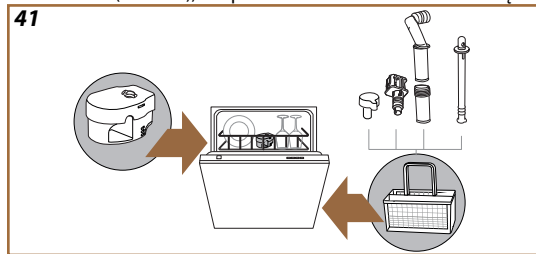

kinkite, kad vanduo patenka pro skylutes (42 pav.). Panardinkite visas dalis (įskaitant pieno talpą) į šilto geriamojo vandens (40–50 °C) ir indų ploviklio tirpalą bent 30 min. Visas dalis kruopščiai nuskalaukite po šiltu geriamuoju vandeniu (40–50 °C), atskirai patirindami jas tarp pirštų ir nykščių.

43

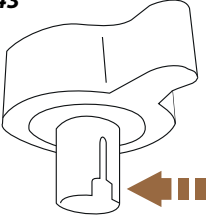

6. Įsitinkinkite, kad ertmėje ir kanale, esančiame apatinėje reguliatoriaus (43 pav.) dalyje, neliko pieno likučių. Jei reikia, išvalykite dantų krapštuku;
7. Įsitinkinkite, kad pieno įsiurbimo vamzdyje (F6) ir pieno tiekimo snapelyje (F3) nėra pieno likučių.
8. Nusauskite dalis švaria sausa šluoste;
9. Iš naujo surinkite visas pieno grafino dalis.

Atkreipkite dėmesį:

Kavos aparatas reguliariai primins, kad reikia kruopščiai išvalyti pieno grafina, ir nurodys visą veiksmų seką.

9.3 Sudedamosios dalys, kurias reikia mirkyti

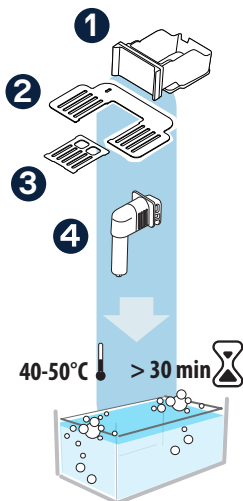
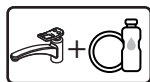

- 1 [Kavos tirščių talpa \(A19\)](#)
- 2 [Puodelių padėklas \(A20\)](#)
- 3 [Dangtelio grotelės \(A25\)](#)
- 4 [Karšto vandens snapelis \(E1\)](#)

Atkreipkite dėmesį:

Išskalaukite visas sudedamąsias dalis šiltu geriamuoju vandeniu (40–50 °C), tada pamerkite į šiltą vandenį (40–50 °C) su indų plovikliu bent 30 min. Kruopščiai nuskalaukite po šiltu geriamuoju vandeniu (40–50 °C) ir galiausiai nusausinkite švaria šluoste.

9.3.1 Kavos tirščių talpos valymas:

Pasirodžius kavos aparato raginimui (žr. punktą „10 DAŽNI RAGINIMAI IR IŠPĖJAMIEJI PRANEŠIMAI“), kavos tirščių talpą reikia ištuštinti ir išvalyti (A19). Kol neišvalysite kavos tirščių talpos, negalėsite paruošti kavos. Tam, kad nesusidarytų pelėsis, kavos aparatas rodytų pranešimą, nurodantį, kad paruošus kavą pirmą kartą, po 72 val. būtina išvalyti tirščių talpą, net jei talpa dar nėra prisipildžiusi (kad 72 val. būtų apskaičiuotos teisingai, niekada neatjunkite kavos aparato nuo maitinimo tinklo).

Svarbu! Pavojus nusiplikyti

Jei vienas po kito ruošiami keli pieno turintys gėrimai, metalinis puodelių padėklas (A20) įkaista. Nelieskite padėklo, kol jis neatvėso. Imkite padėklą tik iš priekio (34 pav.).

Norėdami išvalyti (kai kavos aparatas yra įjungtas):

1. Išimkite lašų surinkimo padėklą (A7) ir kavos tirščių talpą (A19) (35 pav.);
2. Ištuštinkite lašų surinkimo padėklą ir tirščių talpą ir kruopščiai juos nuvalykite, kad ant dugno neliktų jokių likučių.
3. Praskalaukite visas dalis šiltu geriamuoju vandeniu (40–50 °C).
4. Pamerkite kavos tirščių talpą į šiltą vandenį (40–50 °C) su indų plovikliu bent 30 min. Kruopščiai nuskalaukite po tekančiu vandeniu (40–50 °C) ir galiausiai nusauskite švaria šluoste.
5. Nuvalykite kitas sudedamąsias dalis ir, baigę valyti, įstatykite lašų surinkimo padėklo mazgą (A7) į kavos aparatą kartu su kavos tirščių talpa.

Svarbu!

Išimant lašų surinkimo padėklą kavos tirščių talpą visada reikia ištuštinti, net jei joje yra visai nedaug kavos tirščių. Priešingu atveju kitą kartą ruošiant kavą tirščių talpa gali persipildyti ir užkimšti kavos aparatą. Kad valymo rezultatai būtų kuo geresni, nepamirškite, kad visada reikia ištuštinti lašų surinkimo padėklą.

9.3.2 Puodelių padėklo ir dangtelio grotelių valymas

Puodelių padėklą (A20) ir dangtelio groteles (A25) reikia reguliariai valyti toliau nurodytu būdu:

1. Išjunkite kavos aparatą (žr. punktą „3.1.2 Išjungimas“);
2. Išimkite lašų surinkimo padėklą (A7);

Svarbu!

Kad valymo rezultatai būtų kuo geresni, nepamirškite, kad visada reikia ištuštinti kavos tirščių talpą (A19) ir lašų surinkimo padėklą.

3. Pakelkite puodelių padėklą (A20);
4. Atskirkite dangtelio groteles (A25) nuo jų atramos (A26) (44 pav.);
5. Kruopščiai praskalaukite šiltu geriamuoju vandeniu (40–50 °C);
6. Pamerkite padėklą ir dangtelio groteles į šiltą vandenį (40–50 °C) su indų plovikliu bent 30 min. Kruopščiai nuskalaukite po šiltu geriamuoju vandeniu (40–50 °C) ir galiausiai nusauskite švaria šluoste.

44

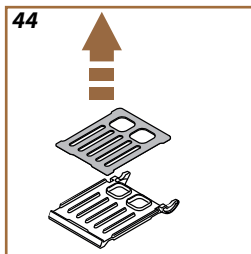

9.3.3 Vandens snapelio valymas

Reguliariai valykite vandens snapelį (E1) toliau nurodytu būdu:

1. Išimkite snapelį iš kavos aparato;
2. Pirmiausia praskalaukite šiltu geriamuoju vandeniu (40–50 °C);
3. Pamerkite į šiltą vandenį (40–50 °C) su indų plovikliu bent 30 min. Kruopščiai nuskalaukite po šiltu geriamuoju vandeniu (40–50 °C) ir galiausiai nusausinkite švaria šluoste.

9.4 Sudedamosios dalys, plaunamos po tekančiu vandeniu

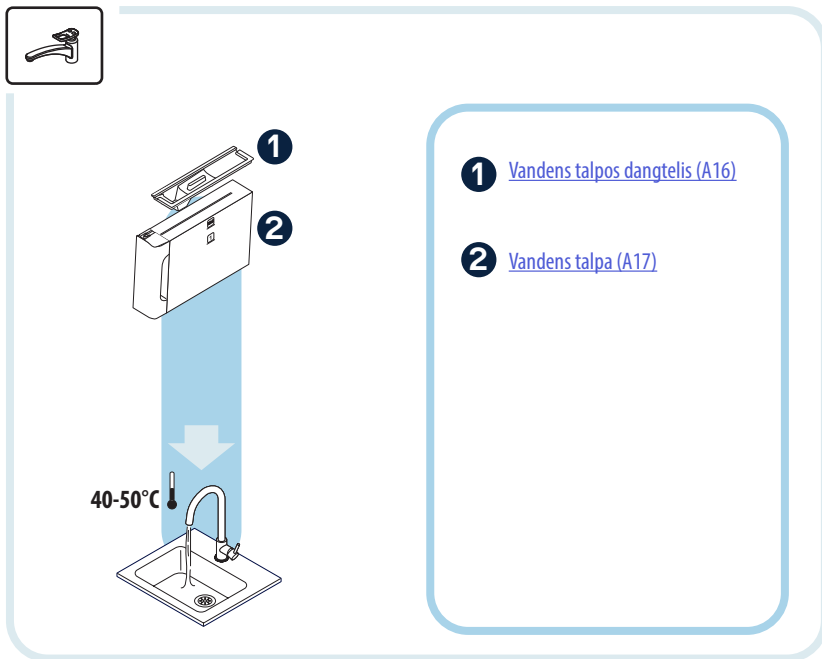

9.4.1 Vandens talpos ir dangtelio valymas

Vandens talpą (A8) reikia valyti reguliariai (maždaug kartą per mėnesį) arba visais atvejais, kai kavos aparatas nenaudojamas ilgiau nei 3 dienas.

Vandens talpos valymas taip pat yra vienas iš būtinų vandens minkštinimo filtro (E5) keitimo procedūros etapų (žr. punktą „9.6.4 Vandens filtro tvarkymas“).

1. Išimkite vandens talpą, vandens minkštinimo filtrą (jei jis sumontuotas) ir praskalaukite po tekančiu vandeniu;
2. Ištuštinkite vandens talpą ir nuplaukite ją šiltu vandeniu (40–50 °C).

Jei reikia, nušluostykite neabrazyvine šluoste. Kruopščiai praskalaukite šiltu geriamuoju vandeniu (40–50 °C);

3. Vėl įstatykite filtrą (jei buvo išimtas), pripildykite vandens talpą šviežio geriamojo vandens iki MAX lygio ir įstatykite atgal į aparatą.
4. (tik jei sumontuotas vandens minkštintimo filtras) išleiskite 100 ml karšto vandens filtrui suaktyvinti iš naujo.

9.5 Kavos aparato korpuso valymas

9.5.1 Kavos aparato vidaus valymas

Elektros smūgio pavojus!

Prieš valydami vidines dalis, išjunkite kavos aparatą (žr. punktą „[3.1.2 Išjungimas](#)“) ir ištraukite kištuką iš elektros lizdo. Niekada nenerdinkite kavos aparato į vandenį

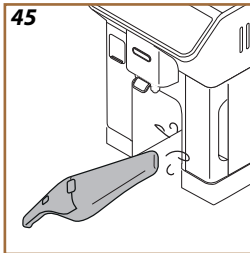

1. Reguliariai tikrinkite (kartą per mėnesį), ar kavos aparato vidus nėra purvinas (tai galite pamatyti ištraukę lašų surinkimo padėklą ([A7](#))).
2. Jei reikia, kavos nuosėdas pašalinkite kartu su kavos aparatu pateiktu šepetėliu ([E6](#)) ir švaria šluoste.
3. Pašalinkite visus likučius dulkių siurbliu ([45](#) pav.).

9.5.2 Valdymo skydelio valymas

Jutiklinio ekrano ekranas yra labai jautrus. Atsižvelgdami į tai, elkitės su juo atsargiai ir atlikite toliau aprašytus veiksmus:

1. Išjunkite kavos aparatą (žr. punktą „[3.1.2 Išjungimas](#)“): taip galėsite lengviau pastebėti nešvarumus;
2. Naudokite mikropluošto šluostę, kuri valo paviršius jų nebraižydama ir nepažeisdama;
3. Nenaudokite tirpiklių, abrazyvinių valiklių ar alkoholio;
4. Perbraukite mikropluošto šluoste per jutiklinį ekraną (prireikus šluostę galima šiek tiek sudrėkinti vandeniu);
5. Nusausinkite sausą mikropluošto šluostės dalimi.

9.6 Nuodugnus kavos aparato valymas

9.6.1 Virimo mazgo valymas

Kavos aparatą reikia reguliariai valyti, kad būtų pašalintos kavos nuosėdos, kurios kartais susidaro tam tikrose dalyse ir aplink jas. Jūsų kavos aparatas praneš, kada reikia atlikti tokį valymą, ir jūs galėsite nuspręsti, ar atlikti jį iš karto, ar palaukti iki vėlesnio laiko (žr. punktą „[10 DAŽNI RAGINIMAI IR ĮSPĖJAMIEJI PRANEŠIMAI](#)“). Jei nuspręsite iš karto pradėti valymo procedūrą, pasirodžius raginamajam pranešimui tiesiog paspauskite „Ok“ ir nuosekliai vykdykite ekrane rodomus nurodymus (valymo procedūra trunka apie 10 minučių). Jei procedūra atidedama, įspėjamasis pranešimas pasirodys kaskart įjungus kavos aparatą.

Atlikite šiuos veiksmus:

1. Kai pasirodys šis pranešimas „Time to clean your coffee machine“ („Laikas valyti kavos aparatą“). Paspauskite „Ok“, kad pradėtumėte (~10 min.), paspauskite „OK“,

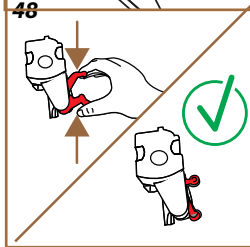
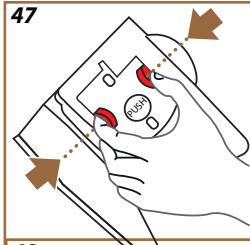
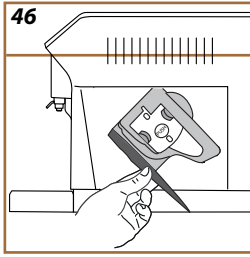

2. Išimkite vandens talpą (A8) (3 pav.);
3. Atidarykite virimo mazgo dangtelį (A14) (46 pav.) dešinėje kavos aparato pusėje;
4. Paspauskite du spalvotus atleidimo mygtukus (47 pav.), tuo pat metu traukdami virimo mazgą (A15);
5. Spustelėkite „Next“ (toliau);
6. Skalaukite virimo mazgą po šviežiu tekančiu vandeniu be ploviklių. Jei nešvarumai įsisenėję, mirkykite virimo mazgą 5 minutes geriamajame vandenyje, tada šepetėliu (E6) pašalinkite likučius;

Svarbu!

SKALAUKITE TIK VANDENIU

NENAUDOKITE JOKIŲ VALIKLIŲ IR NEPLAUKITE INDAPOVĖJE

7. Šepetėlį taip pat naudokite, kad pašalintumėte bet kokius virimo mazgo korpuse esančius kavos likučius, matomus pro dangtelį (A14);
8. Spustelėkite „Next“ (toliau);
9. Įstatykite virimo mazgą atgal, įstumdami jį į jo korpusą. Tada paspauskite dalį, kol ji užsifiksuos savo vietoje;

Atkreipkite dėmesį:

Jei virimo mazgą sunku įstatyti, pritaikykite jį prie tinkamo dydžio (prieš įstatydami) paspausdami dvi svirtis (48 pav.).

10. Įstatę, įsitikinkite, kad du spalvoti mygtukai yra išsikišę;
11. Uždarykite virimo mazgo dangtelį, kad jis tvirtai laikytųsi, ir vėl įstatykite vandens talpą;
12. Norėdami užbaigti kavos aparato valymo procesą, paleiskite kelis skalavimo ciklus, iš kavos snapelio leisdami karštą vandenį: po snapeliu pastatykite bent 0,2 litro talpos indą ir paspauskite „Next“ (toliau).

Kavos aparatas įkaista ir atlieka skalavimo ciklus; kai jie baigiami, vėl pasirodo pagrindinis puslapis.

Atkreipkite dėmesį:

- Vėliau, kai kavos aparatas rodytų raginimą jį išvalyti, procedūra, kurios metu pateikiami nurodymai, bus rodoma tik tuo atveju, jei bus pasirinkta „Read more“ (skaityti daugiau). Kitu atveju, kai visi pirmiau aprašyti išimamo virimo mazgo valymo veiksmai bus atlikti teisingai, tiesiog paspauskite „Done“ (atlikta).
- Jei norite kruopščiau išvalyti virimo mazgą, išjunkite kavos aparatą (žr. „3.1.2 Išjungimas“), kad virimo mazgas būtų tinkamai išdėstytas, tada išimkite mazgą ir išvalykite jį, kaip aprašyta anksčiau.

[ŽR. VAIZDO ĮRAŠĄ ČIA](#)

9.6.2 Nukalkinimas



Nukalkinimas – tai nuodugnaus kavos aparato valymo funkcija, kurios tikslas – pašalinti kalkių likučius, kurie palaipsniui gali susidaryti išilgai kontūro, kuriuo vanduo iš talpos teka į puodelį.

Nukalkinimas ne tik pailgina kavos aparato tarnavimo laiką, bet ir itin pagerina ruošiamų gėrimų kokybę.

Kaip paaiškinta punkte „8.12 Vandens kietumas“, kavos aparatas nurodo, kada geriausia atlikti nukalkinimo ciklą, atsižvelgdamas į paruoštų gėrimų skaičių ir rūšį bei naudojamo vandens kietumą. Jei vandens kietumo nustatymas įvestas teisingai, kavos aparatas prašys atlikti nukalkinimą atitinkamais intervalais.

Nustatymų meniu galite bet kada patikrinti, kiek laiko liko iki kito nukalkinimo „8.2 Nukalkinimas“.

Svarbu!

- Perskaitykite instrukcijas ir susipažinkite su lipdukais ant nukalkinimo pakuotės.
- Naudokite tik „De’Longhi“ tiekiamą nukalkinimo priemonę. Jei naudojama netinkama kalkių šalinimo priemonė arba kalkių šalinimo procedūra atliekama netinkamai ir ne laiku, gali atsirasti gedimų, kuriems netaikoma gamintojo garantija.
- Nukalkinimo priemonė gali sugadinti švelnius paviršius. Netyčia išlieję produkto, nedelsdami nuvalykite.

Norėdami nukalkinti

ECODECALK  EAN kodas: 8004399327252

Nukalkinimo priemonė	„De’Longhi“ nukalkinimo priemonė
Talpa	Rekomenduojama talpa: 2,0 l
Laikas	~30 min.

Nukalkinkite kavos aparatą, kai pagrindiniame puslapyje pasirodo atitinkamas pranešimas (žr. punktą „10 DAŽNI RAGINIMAI IR ĮSPĖJAMIEJI PRANEŠIMAI“): norėdami pradėti nukalkinimo procedūrą iškart, paspauskite „Ok“ ir vadovaukitės instrukcijomis, rodomomis kavos aparato ekrane.

Norėdami atidėti nukalkinimą vėlesniam laikui, paspauskite „Cancel“ (atšaukti): simbolis  (D2) pagrindiniame puslapyje yra priminimas, kad reikia atlikti nukalkinimą. (Pranešimas rodomas kiekvieną kartą įjungus kavos aparatą).

Jei norite patekti į nukalkinimo meniu:

1. Atidarykite nustatymų meniu  (C5);
2. Slinkite puslapius, kol išvysite punktą „Descale“ (nukalkinimas);
3. Spustelėkite „Start“ (pradėti) nukalkinimo procedūrai, kurios metu pateikiami nurodymai, peržiūrėti;
4. Spustelėkite „Start“ (pradėti) procedūrai pradėti;
5. Pritvirtinkite vandens snapelį (E1) (6 pav.);
6. Išimkite ir ištuštinkite lašų surinkimo padėklą (A7) ir kavos tirščių talpą (A19) (35 pav.), tada įstatykite abu į kavos aparatą ir spustelėkite „Next“ (toliau);
7. Išimkite vandens talpą (A8), kilstelėkite dangtelį (jei įstatytas) ir išimkite filtrą (E5). Visiškai ištuštinkite talpą;
8. Įpilkite nukalkinimo priemonės E7 (100 ml) į vandens talpą iki A lygio, nurodyto talpos viduje (atitinka vieną 100 ml pakuotę), tada įpilkite geriamojo vandens (1 litrą) iki B lygio (49 pav.). Įstatykite vandens talpą (su dangteliu) atgal į kavos aparatą ir spustelėkite „Next“ (toliau);
9. Išdėstykite mažiausiai 2,0 l tūrio tuščią talpą po snapeliais (50 pav.). Spustelėkite „Next“ (toliau) procedūrai pradėti (arba „Back“ (atgal), jei norite grįžti į ankstesnį ekraną, arba „X“, jei norite išeiti iš procedūros, tačiau šiuo atveju nepamirškite pašalinti nukalkinimo tirpalo iš talpos).

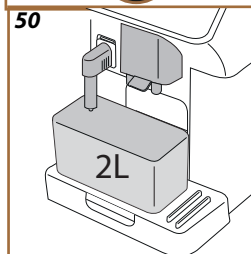
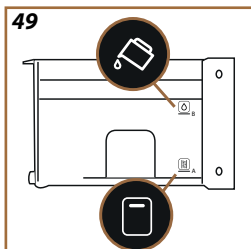

Svarbu! Pavojus nusiplikyti

Iš snapelių bėga karštas vanduo su rūgštimi. Venkite sąlyčio su šiuo tirpalu.

Svarbu!

Jei nukalkinimo ciklas nutrūksta pradiniais etapais, įsitikinkite, kad nukalkinimo tirpalo neliko talpoje.

10. Prasidėjus nukalkinimo procedūrai, iš karšto vandens snapelio (E1) ir kavos snapelio (A6) ima tekėti nukalkinimo tirpalas; nustatytais intervalais automatiškai atliekami skalavimų ciklai, kad iš kavos aparato vidaus būtų pašalinti kalkių likučiai;

Po kelių minučių kavos aparatas užbaigia pirmąjį nukalkinimo ciklo etapą, po kurio seka skalavimo etapas. Atlikite šiuos veiksmus:

11. Ištuštinkite talpą, kuri buvo naudojama nukalkinimo tirpalui surinkti;
12. Išimkite ir ištuštinkite vandens talpą, tada kruopščiai išplaukite po tekančiu geriamuoju vandeniu;
13. Pripildykite talpą šviežio vandens iki MAX lygio (51 pav.) ir įdėkite atgal

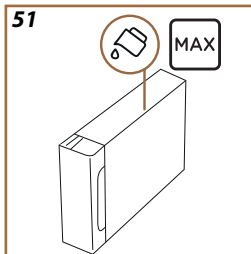

- j kavos aparatą. Spustelėkite „Next“ (toliau);
14. Ištuštinę talpą, kurią naudojate nukalkinimo tirpalui surinkti, padėkite ją po snapeliais ir spustelėkite mygtuką „Next“ (toliau) skalavimui pradėti;
 15. Karštas vanduo teka ir iš vandens snapelio (E1), ir iš kavos snapelio (A6);
 16. Kai talpoje nelieka vandens, ištuštinkite indą, kurį naudojote skalavimo vandeniui surinkti;
 17. Ištraukite vandens talpą ir įdėkite atgal vandens minkštinimo filtrą, jei jis buvo nuimtas. Spustelėkite „Next“ (toliau), kad tęstumėte;
 18. Įpilkite į talpą šviežio vandens iki MAX žymos (51 pav.), įstatykite į kavos aparatą ir spustelėkite „Next“ (toliau), kad tęstumėte;
 19. Ištuštinę talpą, kurią naudojate nukalkinimo tirpalui surinkti, padėkite ją po snapeliais ir spustelėkite mygtuką „Next“ (toliau) skalavimo ciklui pradėti;
 20. Pasibaigus vandeniui talpoje ištuštinkite indą, į kurį buvo renkamas skalavimo vanduo, išimkite ir ištuštinkite lašų surinkimo padėklą (A7) ir tirščių talpą (A19) ir įstatykite atgal į kavos aparatą;
 21. Išimkite vandens talpą, įpilkite vandens iki MAX žymos (51 pav.), įstatykite į kavos aparatą ir spustelėkite „Next“ (toliau);
 22. Nukalkinimo procedūra baigta: spustelėkite „Ok“.
 23. Kavos aparatas atlieka greitą kaitinimo ciklą, po kurio vėl pasirodo pagrindinis puslapis.

Atkreipkite dėmesį:

- Nukalkinimo procedūros metu į kavos tirščių talpą (A19) gali patekti vanduo. Tai yra normalu.
- Jei nukalkinimo ciklo nepavyktų sėkmingai užbaigti (pvz., dėl elektros energijos tiekimo sutrikimo), vėl jungus kavos aparatą, jis paprašys ciklą pradėti iš naujo.
- Jei vandens talpa nebuvo vėl užpildyta iki MAX žymos, ekrane bus rodomas raginimas atlikti skalavimą dar kartą, kad iš kavos aparato vidinių kontūrų būtų pašalinti visi nukalkinimo tirpalo likučiai. Prieš pradėdami skalavimo procedūrą, nepamirškite ištuštinti skysčių surinkimo padėklo.

9.6.3 Vandens kietumo reguliavimas

Po nustatyto laiko, atsižvelgiant į vandens kietumą, kavos aparatas parągins atlikti kalkių šalinimo procedūrą. Kavos aparatą taip pat galima užprogramuoti pagal faktinį vietinio vandens kietumą, nustatant atitinkamą nukalkinimo procedūros dažnumą. Atsižvelgiant į tai, patartina iš karto nustatyti teisingą vertę.





9.6.3.1 Vandens kietumo matavimas

1. Paimkite bendro vandens kietumo testo juostelę (E4) (pasisveikinimo pakuotėje) ir išpakuokite.
2. Vienai sekunde įmerkite juostelę į stiklinę vandens.
3. Išimkite juostelę iš vandens ir lengvai pakratykite. Po minutės susidaro

1, 2, 3 ar 4 raudoni kvadratai (priklausomai nuo vandens kietumo). Kiekvienas kvadratas atitinka vieną lygį.

9.6.3.2 Vandens kietumo nustatymas

1. Paspauskite  mygtuką [\[C5\]](#).
2. Slinkite puslapius, kol išvysite užrašą „Water hardness“ (vandens kietumas);
3. Spustelėkite „Set“ (nustatyti).
4. Spustelėkite tašką, atitinkantį vandens kietumą, parodytą atlikus testą (žr. ankstesnį punktą), kaip parodyta toliau pateiktoje lentelėje:

	°dH	°e	°f	
1 lygis	0–7	0–8,75	0–12,6	
2 lygis	8–14	8,76–17,5	12,7–25,2	
3 lygis	15–21	17,6–26,25	25,3. 37,8	
4 lygis	>21	>216,25	>37,8	

5. Dabar užprogramuotas naujas kavos aparato vandens kietumo lygis.
6. Paspauskite „<“, jei norite grįžti į nustatymų meniu.

9.6.4 Vandens filtro tvarkymas

Siekiant užtikrinti nenutrūkstamą kavos aparato darbą rekomenduojama sumontuoti „De’Longhi“ vandens minkštinimo filtrą [\[E5\]](#).

Norėdami gauti daugiau informacijos, apsilankykite interneto svetainėje www.delonghi.com.

WATERFILTER  EAN kodas: 8004399327252

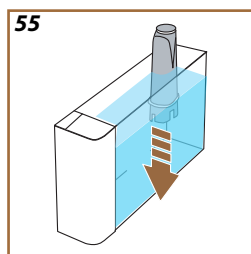
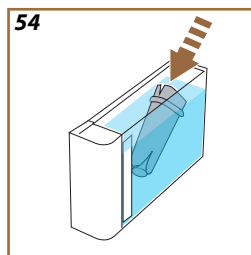
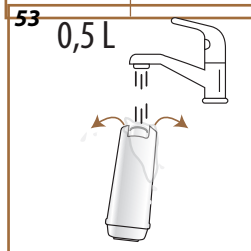
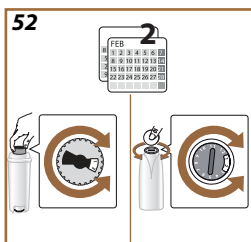

9.6.4.1 Vandens filtro montavimas

Geriausia filtrą montuoti pirmą kartą įjungiant kavos aparatą. Atlikite šiuos veiksmus:

1. Paspauskite  mygtuką (C5).
2. Slinkite puslapiais, kol išvysite „Water Filter“ (vandens filtras);
3. Spauskite „Ok“ procedūrai, kurios metu teikiami nurodymai, atlikti.
4. Išimkite filtrą iš pakuotės ir pasukite datos indikatorių, kad matytumėte 2 kitus mėnesius (52 pav.);

Atkreipkite dėmesį:

Filtrus tarnauja maždaug du mėnesius, jei kavos aparatu naudojamosi įprastai; kita vertus, jei kavos aparatas nenaudojamas su įdėtu filtru, jis tarnaus ne ilgiau kaip tris savaites.

5. Spustelėkite „Next“ (toliau), kad tęstumėte („Back“ (atgal), kad grįžtumėte į ankstesnį ekraną, arba „X“, kad atšauktumėte veiksmą);
6. Filtrui suaktyvinti leiskite vandenį pro angą filtro centre, kol vanduo pradės tekėti pro angas šonuose (ilgiau kaip vieną minutę) (53 pav.). Spustelėkite „Next“ (toliau);
7. Išimkite vandens talpą (A8) ir pripilkite šviežio geriamojo vandens. Nuimkite talpos dangtelį ir panardinkite filtrą į vandenį, 2 ar 3 kartus suspausdami vidurinę dalį, kad pasišalintų oro burbuliukai (54 pav.). Spustelėkite „Next“ (toliau), kad pereitumėte prie kito žingsnio.
8. Įstatykite filtrą į jo korpusą (55 pav.) ir pastumkite kuo toliau. Uždarykite vandens talpą dangteliu. Spustelėkite „Next“ (toliau), kad pereitumėte prie kito žingsnio;
9. Įstatykite vandens talpą atgal į kavos aparatą;
10. Padėkite mažiausiai 0,5 l talpos tuščią indą po vandens snapeliu (E1) ir spustelėkite „Next“ (toliau) filtrui suaktyvinti;
11. Kavos aparatas pradeda tiekti karštą vandenį ir automatiškai sustoja. Spustelėkite „Ok“, kad grįžtumėte į pagrindinį puslapį;
12. Dabar filtras yra suaktyvintas, ir kavos aparatu galima naudotis.

9.6.4.2 Vandens filtro keitimas

Vandens minkštinimo filtro naudojimas (žr. punktą „9.6.4.1 Vandens filtro montavimas“) gali būti laikomas prevencinės techninės priežiūros priemone, turinčia dvejopą paskirtį:

- pagerinti vandens, tekančio per kavos aparato kontūrą ir patenkančio į puodelį, kokybę;
- sumažinti kavos aparato reikalingo nukalkinimo dažnumą.

Nustatymų meniu galite bet kada patikrinti, kiek laiko liko iki kito filtro keitimo / nuėmimo „8.11 Vandens filtras“. Pakeiskite filtrą, kai pagrindiniame puslapyje pasirodo atitinkamas pranešimas (žr. punktą „10 DAŽNI RAGINIMAI IR ĮSPĖJAMIEJI PRANEŠIMAI“): norėdami pradėti iškart, paspauskite „Ok“ ir vadovaukitės nuosekliomis instrukcijomis, rodomomis ekrane. Norėdami atidėti operaciją vėlesniam laikui, paspauskite „Cancel“ (atšaukti): pagrindiniame

puslapyje toliau degs filtro indikatorius  (D1), primenantis, kad filtrą reikia pakeisti.

Filtrui pakeisti atlikite šiuos veiksmus:

1. Atidarykite nustatymų meniu  (C5);
2. Slinkite puslapias, kol išvysite „Water Filter“ (vandens filtras): paspauskite „Start“ (pradėti);
3. Spustelėkite „Ok“ procedūrai, kurios metu pateikiami nurodymai, peržiūrėti;
4. Išimkite vandens talpą (A8) ir susidėvėjusį filtrą.
5. Išimkite filtrą iš pakuotės ir pasukite datos indikatorius, kad matytumėte 2 kitus mėnesius (S2 pav.);

Atkreipkite dėmesį:

Filtrus tarnauja maždaug du mėnesius, jei kavos aparatu naudojamosi įprastai; kita vertus, jei kavos aparatas nenaudojamas su įdėtu filtru, jis tarnaus ne ilgiau kaip tris savaites.

6. Spustelėkite „Next“ (toliau), kad tęstumėte („Back“ (atgal), kad grįžtumėte į ankstesnį ekraną, arba „X“, kad atšauktumėte veiksmą);
7. Filtrui suaktyvinti leiskite vandenį pro angą filtro centre, kol vanduo pradės tekėti pro angas šonuose (ilgiau kaip vieną minutę) (S3 pav.). Spustelėkite „Next“ (toliau);
8. Pripilkite į vandens talpą šviežio geriamojo vandens. Nuimkite talpos dangtelį ir panardinkite filtrą į vandenį, 2 ar 3 kartus suspausdami vidurinę dalį, kad pasišalintų oro burbuliukai (S4 pav.). Spustelėkite „Next“ (toliau), kad pereitumėte prie kito žingsnio.
9. Įstatykite filtrą į jo korpusą (S5 pav.) ir pastumkite kuo toliau. Uždarykite vandens talpą dangteliu. Spustelėkite „Next“ (toliau), kad pereitumėte prie kito žingsnio;
10. Įstatykite vandens talpą atgal į kavos aparatą;
11. Padėkite mažiausiai 0,5 l talpos tuščią indą po vandens snapeliu (E1) ir spustelėkite „Next“ (toliau) filtrui suaktyvinti;
12. Kavos aparatas pradeda tiekti karštą vandenį ir automatiškai sustoja. Spustelėkite „Ok“, kad grįžtumėte į pagrindinį puslapį;
13. Dabar filtras yra suaktyvintas, ir kavos aparatu galima naudotis.

9.6.4.3 Vandens filtro nuėmimas

Vandens minkštinimo filtro naudojimas (žr. punktą „9.6.4.1 Vandens filtro montavimas“) gali būti laikomas prevencinės techninės priežiūros priemone, turinčia dvejopą paskirtį:

- pagerinti vandens, tekančio per kavos aparato kontūrą ir patenkančio į puodelį, kokybę;
- sumažinti kavos aparato reikalingo nukalkinimo dažnumą.

Nustatymų meniu galite bet kada patikrinti, kiek laiko liko iki kito filtro keitimo / nuėmimo „8.11 Vandens filtras“: Pakeiskite filtrą, kai pagrindiniame puslapyje pasirodo atitinkamas pranešimas (žr. punktą „10 DAŽNI RAGINIMAI IR ĮSPEJAMIEJI PRANEŠIMAI“): norėdami iškart nuimti susidėvėjusį filtrą, pa-

spauskite „Ok“. Norėdami atidėti operaciją vėlesniam laikui, paspauskite „Cancel“ (atšaukti): pagrindiniame puslapyje toliau degs filtro indikatorius  (D1), primenantis, kad filtras susidėvėjo.

Filtrui nuimti atlikite šiuos veiksmus:

1. Atidarykite nustatymų meniu  (CS);
2. Slinkite puslapiams, kol išvysite „Water Filter“ (vandens filtras): paspauskite „Start“ (pradėti);
3. Spustelėkite „Ok“ procedūrai, kurios metu pateikiami nurodymai, peržiūrėti;
4. Išimkite vandens talpą (A8) ir susidėvėjusį filtrą.
5. Paspauskite „Ok“, kad praneštumėte kavos aparatui, jog filtras šalinamas („Back“ (atgal), kad grįžtumėte į ankstesnį ekraną; „Cancel“ (atšaukti), kad atšauktumėte operaciją);
6. Įstatykite vandens talpą atgal į kavos aparatą.
7. Paspauskite „Close“ (uždaryti) operacijai užbaigti.

10 DAŽNI RAGINIMAI IR ĮSPĖJAMIEJI PRANEŠIMAI

Šiame skyriuje rasite galimų raginimų ir įspėjamųjų pranešimų sąrašą (žr. toliau).

- [10.1 Pranešimai apie vandens talpą ir kavos tirščių talpą](#)
- [10.2 Pranešimai apie virimo mazgą](#)
- [10.3 Pranešimai apie kavos pupeles ir maltą kavą](#)
- [10.4 Pranešimai apie grafinus](#)
- [10.5 Įspėjamieji pranešimai](#)
- [10.6 Pranešimai apie valymą ir nukalkinimą](#)

10.1 Pranešimai apie vandens talpą ir kavos tirščių talpą



Įstatykite vandens talpą

- Vandens talpa [\(A8\)](#) neįstatyta.
- Patikrinkite, ar teisingai įstatyta talpa. Pabandykite išimti ir iš naujo įstatyti talpą, pastumdami ją iki pat galo.



Jūsų gėrimui paruošti trūksta vandens. Įpilkite į talpą šviežio vandens iki MAX žymos. Vandens lygis turi viršyti 1 lygį

- Vandens talpoje nepakanka vandens [\(A8\)](#).
- Išimkite talpą, įpilkite šviežio vandens bent iki 1 lygio ir įstatykite atgal į kavos aparatą.



Įpilkite šviežio vandens į talpą. Išimkite lašų surinkimo padėklą ir tirščių talpą

- Talpoje [\(A8\)](#) esančio vandens nepakanka gėrimui paruošti, netrukus kavos aparatas parodys pranešimą, raginantį ištuštinti tirščių talpą.
- Kavos aparatas generuoja abu įspėjimus iš karto: tokiu būdu nereikės imtis papildomų veiksmų, ir bus galima ruošti kelis gėrimus iš eilės be pertraukų.

Empty drip tray and grounds container

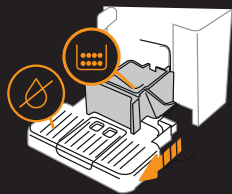

Išimkite lašų surinkimo padėklą ir tirščių talpą

- Kavos tirščių talpa (A19) yra pilna ir buvo ištuštinta daugiau nei prieš 72 val. (nepamirškite, kad kavos tirščių talpą reikia ištuštinti kas 72 val., net jei ji nėra pilna, kad nesusidarytų nemalonas kvapas ir pelėsis).
- Išvalykite, kaip nurodyta punkte „9.3.1 Kavos tirščių talpos valymas“.

Please insert grounds container and drip tray

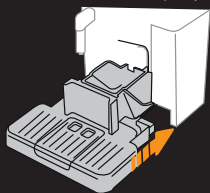

Išstatykite tirščių talpą ir lašų surinkimo padėklą

- Kavos tirščių talpa (A19) ir lašų surinkimo padėklas (A7) buvo išimti iš kavos aparato.
- Iš naujo įstatykite kavos tirščių talpą ir lašų surinkimo padėklą

10.2 Pranešimai apie virimo mazgą

Please insert the brewing unit

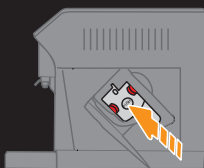

Išstatykite virimo mazgą

- Išvalytos lašų surinkimo padėklo grotelės (A15) nebuvo įstatytos atgal.
- Įstatykite virimo mazgą, kaip nurodyta punkte „9.6.1 Virimo mazgo valymas“

10.3 Pranešimai apie kavos pupeles ir maltą kavą



Įdėkite norimos maltos kavos.
Ne daugiau kaip vieną samtelį!

- Pasirinktas gėrimo paruošimas naudojant maltą kavą, tačiau įdėtos maltos kavos kiekis yra nepakankamas.
- Įsitikinkite, kad atidarant dangtelį (A2) piltuvėlis (A13) neužsikimšęs, tada įdėkite vieną nugriebtą samtelį (E2) maltos kavos ir paspauskite „Ok“ ruošimui tęsti.

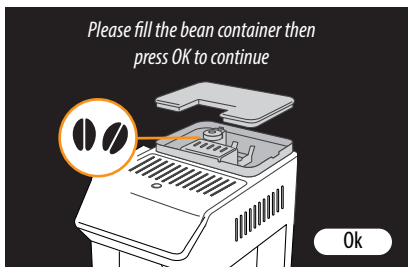

Užpildykite kavos pupelių talpą, tada
paspauskite „Ok“, kad tęstumėte

- Baigėsi kavos pupelės.
- Pripildykite pupelių talpą ir paspauskite „Ok“ ruošimui tęsti

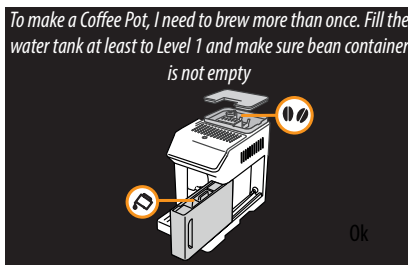

Kad paruoščiau kavinuką, turiu virti daugiau nei vieną kartą.
Pripildykite vandens talpą bent iki 1 lygio ir įsitikinkite, kad
pupelių talpą nėra tuščia

- Pasirinktas ruošimas, kuriam reikia kelių malimo ir tiekimo žingsnių.
- Įsitikinkite, kad kavos pupelių talpa ir vandens talpa yra pilnos, ir pradėkite ruošti.

I could not deliver the drink. Adjust the coffee grinder by increasing 1 position at time



Ok

Nepavyko patiekti gėrimo. Sureguliuokite kavos malūnėlį didindami po 1 padėtį vienu metu

- Kavos pupelės malamos per smulkiai, todėl kava teka per lėtai arba iš viso neteka.
- Spustelėkite „Ok“, kad grįžtumėte į pagrindinį puslapį. Paruoškite dar kartą, pasirinkdami mažesnę stiprumo nustatymą tinkinimo meniu (žr. punktą ["4.1.2 Karštų kavos gėrimų tinkinimas"](#) ar ["4.2.2 Šaltos kavos gėrimų \(„Cold Brew“ \(šaltos ekstrakcijos\) ir „Over Ice“ \(su ledukais\) tinkinimas"](#)).

10.4 Pranešimai apie grafinus

Please insert the Hot milk carafe

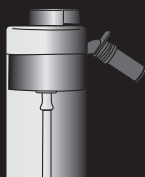

Įstatykite karšto pieno grafiną

- Ekrane rodoma, kad pasirinktas gėrimas su karštu pienu.
- Pritvirtinkite grafiną prie pieno grafino / priedų jungties

Please insert the Cold milk carafe

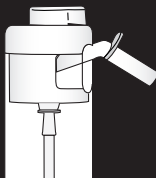

Įstatykite šalto pieno grafiną

- Ekrane rodoma, kad pasirinktas gėrimas su šaltu pienu.
- Pritvirtinkite grafiną prie pieno grafino / priedų jungties



*Ar esate tikri, kad tai tinkamas grafinas?
Įstatykite karšto pieno grafiną*

- Ekrane rodoma, kad pasirinktas gėrimas su karštu pienu, tačiau įstatytas „LatteCrema Cool“ grafinas.
- Pritvirtinkite „LatteCrema Hot“ grafiną prie pieno grafino / priedų jungties.



*Ar esate tikri, kad tai tinkamas grafinas?
Įstatykite šalto pieno grafiną*

- Ekrane rodoma, kad pasirinktas gėrimas su šaltu pienu, tačiau įstatytas „LatteCrema Hot“ grafinas.
- Pritvirtinkite „LatteCrema Cool“ grafiną prie pieno grafino / priedų jungties.

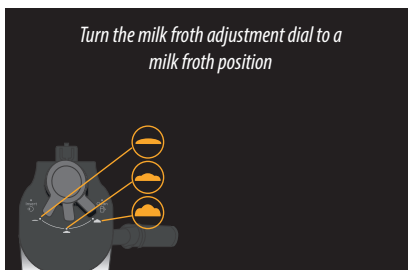

*Pasukite putų reguliavimo rankenėlę į
pieno putų padėtį*

- Ruošiant gėrimą putų reguliavimo rankenėlė nėra tinkamai nustatyta.
- Pasukite rankenėlę į pasirinktam gėrimui rekomenduojamą putų nustatymą (žr. punktą ["4.3.3 Pieno plakimas naudojant „LatteCrema Hot“ grafiną"](#)).

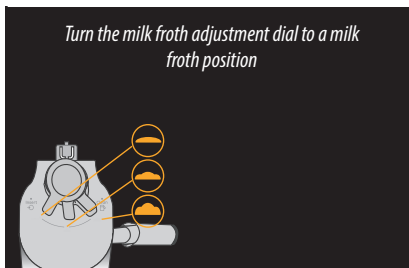

Pasukite putų reguliavimo rankenėlę į pieno putų padėtį

- Ruošiant gėrimą putų reguliavimo rankenėlė nėra tinkamai nustatyta.
- Pasukite rankenėlę į pasirinktam gėrimui rekomenduojamą putų nustatymą (žr. punktą ["4.4.3 Pieno plakimas naudojant „LatteCrema Cool“ grafiną"](#)).

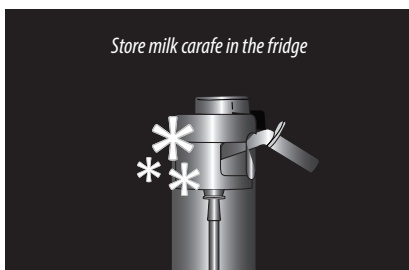

Saugokite pieno grafiną šaldytuve

- „LatteCrema Hot“ grafinas tebėra kavos aparate.
- Toliau ruoškite kitus gėrimus arba išimkite grafiną ir įdėkite jį į šaldytuvą.

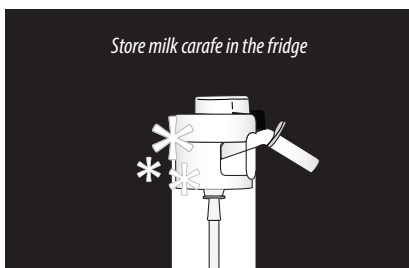

Saugokite pieno grafiną šaldytuve

- „LatteCrema Cool“ grafinas tebėra kavos aparate.
- Toliau ruoškite kitus gėrimus arba išimkite grafiną ir įdėkite jį į šaldytuvą.



Padėkite talpą po pieno snapeliu. Pasukite rankenėlę į padėtį „CLEAN“ (valyti)

(atšaukti)

Cancel

- Jei norite iš karto ruošti kitą gėrimą, paspauskite „Cancel“ (atšaukti) ir toliau ruoškite gėrimą, tačiau nepamirškite atlikti valymo procedūros pasukdami rankenėlę į padėtį „Clean“ (valyti), prieš išimdami grafiną ir padėdami jį į šaldytuvą. Kiekvieną kartą, kai buvo ruošiamas gėrimas su karštu pienu, kavos aparatas ragina išvalyti grafiną (funkcija „Clean“ (valyti).
- Tęskite, kaip nurodyta punkte ["9.2.2.1 Panaudoto pieno grafino valymas"](#) (funkcija „Clean“ (valyti).



Padėkite talpą po pieno snapeliu. Pasukite rankenėlę į padėtį „CLEAN“ (valyti)

- Jei norite iš karto ruošti kitą gėrimą, paspauskite „Cancel“ (atšaukti) ir toliau ruoškite gėrimą, tačiau nepamirškite atlikti valymo procedūros pasukdami rankenėlę į padėtį „Clean“ (valyti), prieš išimdami grafiną ir padėdami jį į šaldytuvą. Kiekvieną kartą, kai buvo ruošiamas gėrimas su šaltu pienu, kavos aparatas ragina išvalyti grafiną (funkcija „Clean“ (valyti)).

- Tęskite, kaip nurodyta punkte ["9.2.2.1 Panaudoto pieno grafino valymas"](#) (funkcija „Clean“ (valyti)).

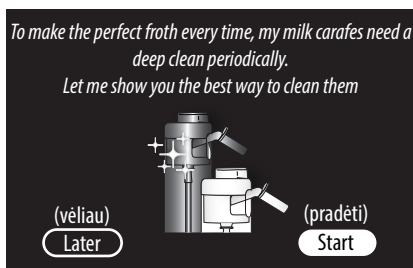

Kad putas kaskart būtų tobulas, mano pieno grafinus reikia reguliariai kruopščiai išvalyti.
Parodysiu geriausią būdą juos valyti

- Tam, kad „LatteCrema“ sistema išliktų veiksminga, reguliariai valykite grafiną.
- Paspauskite „Start“ (pradėti) ir atlikite procedūrą žingsnis po žingsnio.

10.5 Įspėjamieji pranešimai



Malama per smulkiai. Sumažinkite stiprumą arba sureguliuokite malūnėlį naudodami specialią funkciją „my“ (mano) nustatymuose

- Kavos pupelės malamos per smulkiai, todėl kava teka per lėtai arba iš viso neteka.
- Spustelėkite „Ok“, kad grįžtumėte į pagrindinį puslapį. Paruoškite dar kartą, pasirinkdami mažesnį stiprumo nustatymą tinkinimo meniu (žr. punktą ["4.1.2 Karštų kavos gėrimų tinkinimas"](#) ar ["4.2.2 Šaltos kavos gėrimų \(„Cold Brew“ \(šaltos ekstrakcijos\) ir „Over Ice“ \(su ledukais\) tinkinimas"](#)).

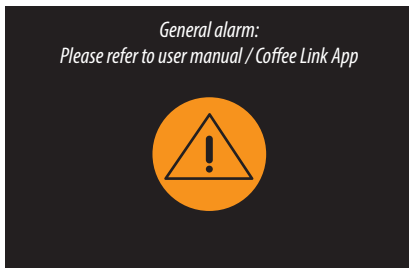

Bendras įspėjamas pranešimas. Žr. naudotojo vadovą / programą „Coffee Link“

- Kavos aparato vidus yra labai purvinas
- Kruopščiai išvalykite aparato vidų, kaip aprašyta punkte "[9 VALYMAS IR PRIEŽIŪRA](#)". Jei pranešimas neišnyksta ir išvalius kavos aparato vidų, kreipkitės į „De'Longhi“ klientų aptarnavimo tarnybą ir (arba) įgaliotą techninės priežiūros centrą



Būtina pakeisti vandens filtrą. Spustelėkite „Ok“, kad pradėtumėte

- Vandens minkštinimo filtras susidėvėjo
- Spustelėkite „Ok“ filtrui pakeisti arba „Cancel“ (atšaukti), jei norite pakeisti jį vėliau. Vadovaukitės instrukcijomis, pateiktomis punkte "[9.6.4.2 Vandens filtro keitimas](#)"



Kavos aparatas per daug įkaitęs

- Iš eilės paruošta daug gėrimų, ir kavos aparatas perkaito.
- Palaukite kiekvieną kartą, kol kavos aparatas bus paruoštas naudoti



Kavos aparatą reikia nukalkinti. Spustelėkite „Ok“, kad pradėtumėte (apie 30 min.)

- Nurodo, kad kavos aparatą reikia nukalkinti.
- Norėdami nukalkinti, spustelėkite „Ok“ ir atlikite procedūrą, kurios metu teikiami nurodymai, kitu atveju spustelėkite „Cancel“ (atšaukti): šiuo atveju pagrindiniame puslapyje toliau dešs nukalkinimo indikatorius  primenantis, kad būtina nukalkinti kavos aparatą (žr. punktą "[8.2 Nukalkinimas](#)").



Pasirinkite švelnesnio stiprumo kavą arba sumažinkite maltos kavos kiekį

- Naudojama per daug kavos.
- Pasirinkite švelnesnį stiprumą (žr. ["4.1.2 Karštų kavos gėrimų tinkinimas"](#) ir ["4.2.2 Šaltos kavos gėrimų \(„Cold Brew“ \(šaltos ekstrakcijos\) ir „Over Ice“ \(su ledukais\) tinkinimas\)"](#)) arba sumažinkite maltos kavos kiekį (ne daugiau kaip 1 samtelį). Spustelėkite „Ok“, kad grįžtumėte į pagrindinį puslapį, arba palaukite, kol pranešimas dingęs.



Negaliu baigti ruošti jūsų gėrimo. Sumažinkite stiprumą ir bandykite dar kartą

- Naudojama per daug kavos.
- Pasirinkite švelnesnį stiprumą (žr. ["4.1.2 Karštų kavos gėrimų tinkinimas"](#) ir ["4.2.2 Šaltos kavos gėrimų \(„Cold Brew“ \(šaltos ekstrakcijos\) ir „Over Ice“ \(su ledukais\) tinkinimas\)"](#)).
- Jei yra vandens minkštinimo filtras, vidiniame kontūre galėjo susidaryti oro burbuliukų, dėl kurių kava teka per lėtai.
- Spustelėkite „Ok“ ir išleiskite šiek tiek vandens (žr. punktą ["4.5 Karšto vandens ruošimas"](#)), kad srovė vėl taptų įprasta. Jei problema kartosis, išimkite filtrą (žr. ["9.6.4.3 Vandens filtro nuėmimas"](#))

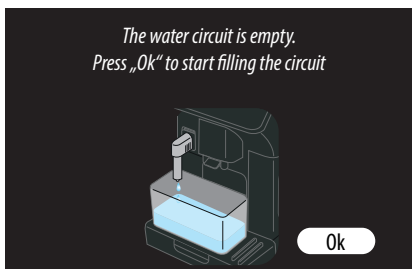

Vandens kontūras yra tuščias. Spustelėkite „Ok“ vandens kontūrai užpildyti

- The water circuit is empty.
- Press "OK" to fill the circuit (Vandens kontūras tuščias. Spustelėkite „Ok“ vandens kontūrai užpildyti) Tiekimas sustoja automatiškai. Užsipildžius kontūrai, į lašų surinkimo padėklą ([A22](#)) gali patekti vandens: tai normalu. Jei kontūras ir toliau ištuštėja, patikrinkite, ar vandens talpa ([A8](#)) iki galo įstumta į vidų.
- Buvo įstatytas naujas vandens minkštinimo filtras ([E5](#))
- Įsitikinkite, kad buvo vadovaujama naujo filtro įstatymo instrukcijomis (žr. punktus "[9.6.4.1 Vandens filtro montavimas](#)" ir "[9.6.4.2 Vandens filtro keitimas](#)"). Jei problema kartosis, išimkite filtrą (žr. punktą "[9.6.4.3 Vandens filtro nuėmimas](#)").

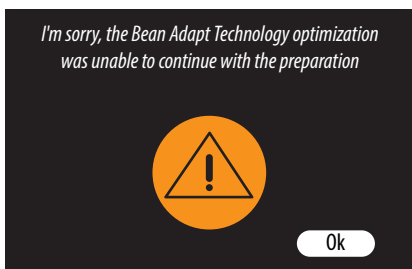

Apgailestauju, bet dėl prisitaikymo prie kavos pupelių technologijos „Bean Adapt“ optimizavimo nepavyko tęsti ruošimo

- Tik modeliai, kuriuos galima prijungti prie tinklo:
- Ruošiant espressą su prisitaikymo prie kavos pupelių technologijos „Bean Adapt“ optimizavimu įvyko klaida.
- Nuspauskite „Ok“, kad grįžtumėte į ankstesnį ekraną. Norėdami pakeisti parametrus, prisijunkite prie programos.



Nepavyko paruošti jūsų gėrimo. „Coffee Link“ programoje raskite prisitaikymo prie kavos pupelių technologiją „Bean Adapt“ ir nustatykite iš naujo

- Tik modeliai, kuriuos galima prijungti prie tinklo:
- Ruošiant espressą su prisitaikymo prie kavos pupelių technologijos „Bean Adapt“ optimizavimu įvyko klaida.
- Nuspauskite „Ok“, kad grįžtumėte į ankstesnį ekraną. Norėdami pakeisti parametrus, prisijunkite prie programos.

10.6 Pranešimai apie valymą ir nukalkinimą



Vykdomi trumpi valymo darbai. Kavos aparatas veiks įprastai po kelių sekundžių

- Kavos aparato vidiniuose kontūruose aptikta priemaišų.
- Palaukite, kol kavos aparatu bus vėl galima naudotis, ir dar kartą pasirinkite pageidaujimą gėrimą. Kreipkitės į įgaliotą techninės priežiūros centrą, jei problema išlieka.

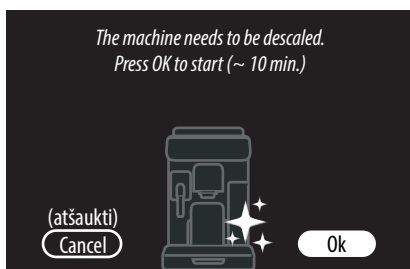

Būtina pakeisti vandens filtrą. Spustelėkite „Ok“, kad pradėtumėte (~ 10 min.)

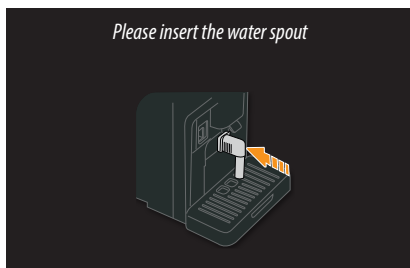

- Reikia atlikti nuodugnų kavos aparato valymą.
- Paspauskite „Ok“, kad pradėtumėte valymą: pirmą kartą pasirodžius šiam raginimui, kavos aparatas nuosekliai parodo visą procedūrą. Jei norite peržiūrėti visą veiksmų seką, kai pasirodys tolesni raginimai, spauskite „Read more“ (skaityti daugiau). Norėdami atidėti valymą vėlesniam laikui, spauskite „Cancel“ (atšaukti):



Įstatykite vandens snapelį

- Norint atlikti šią operaciją vandens snapelis turi būti prijungtas.
- Pritvirtinkite vandens snapelį ir pasuktumkite kuo toliau: prietaisas supypsi (jei įjungta pyptelėjimo funkcija).

11 DUK

- Kavos aparatas neįsijungia
Laidas [\(A9\)](#) nėra įjungtas į elektros lizdą.
- Kava šalta (1)
Nuo paskutinio paruošimo praėjo 2–3 minutės ir mašinos vidinis kontūras atvėso: tokiu atveju patartina atlikti karšto skalavimo procedūrą. Bakstelėkite  pagrindiniame puslapyje, kad pereitumėte į nustatymų meniu
(žr. antraštę "[8.1 Skalavimas](#)").
- Kava šalta (2)
Puodeliai nebuvo iš anksto pašildyti.
Pašildykite puodelius išskalaudami juos karštu vandeniu.
(atkreipkite dėmesį: galima pasinaudoti funkcija, aprašyta punkte "[4.5 Karšto vandens ruošimas](#)").
- Kava šalta (3)
Nustatyta per žema kavos ruošimo temperatūra. Pasirinkite aukštesnę kavos temperatūrą nustatymų meniu.
Bakstelėkite  pagrindiniame puslapyje (žr. punktą "[8.5 Kavos temperatūra](#)")
- Kava šalta (4)
Reikia nukalkinti: vadovaukitės veiksmais, nurodytais punkte "[8.2 Nukalkinimas](#)".
Kai tai atliksite, patikrinkite, ar vandens kietumo nustatymas atitinka vietinio tiekėjo tiekiamo vandens kietumą (žr. punktą "[9.6.3.1 Vandens kietumo matavimas](#)" ir "[9.6.3.2 Vandens kietumo nustatymas](#)").
- Kava per silpna arba puta nepakankamai tiršta (1)
Kavos pupelės sumaltos per rupiai. Programoje suaktyvinkite prisitaikymo prie kavos pupelių technologiją „Bean Adapt“ (tik modeliuose su galimybe prisijungti prie tinklo) arba nustatykite malimo lygį vadovaudamiesi vadovo nurodymais nustatymų meniu: bakstelėkite nustatymų piktogramą  pagrindiniame puslapyje (žr. punktą "[8.4 Kavos malimo](#)").

[reguliuojamas](#)").

- Kava teka per lėtai arba po lašą (1)

Kava malama per smulkiai. Programoje suaktyvinkite prisitaikymo prie kavos pupelių technologija „Bean Adapt“ (tik modeliuose su galimybe prisijungti prie tinklo) arba nustatykite malimo lygį vadovaudamiesi vadovo nurodymais nustatymų meniu: bakstelėkite nustatymų piktogramą  pagrindiniame puslapyje (žr. punktą ["8.4 Kavos malimo reguliuojamas"](#)).

- Kava per silpna arba puta nepakankamai tiršta (2)

Kava netinkama.

Naudokite espresso kavos aparatams tinkančią kavą.

- Kava per silpna arba puta nepakankamai tiršta (3)

Kava nešviežia: pakuotė buvo atidaryta per ilgai ir prarado savo skonį.

- Iš snapelio tiekama skysta kava

Jei prisitaikymo prie kavos pupelių technologija „Bean Adapt“ yra aktyvi (tik modeliuose su galimybe prisijungti prie tinklo), atsidarykite nustatymus programoje ir pakeiskite parametrus arba gėrimo stiprumą (["4.1.2 Karštų kavos gėrimų tinkinimas"](#) ir ["4.2.2 Šaltos kavos gėrimų \(„Cold Brew“ \(šaltos ekstrakcijos\) ir „Over Ice“ \(su ledukais\) tinkinimas"](#)).

- Iš pieno snapelio trykšta dideli pieno burbulai ar pūslai arba putos nepakankamai tirštos (1).

Karvės pieną arba augalinės kilmės gėrimus vartokite šaldytuvo temperatūros (apie 5° C).

Jei rezultatas netenkina, išbandykite kito gamintojo pieną.

Jei naudojate augalinės kilmės gėrimus, geriausiems rezultatams pasiekti naudokite jų „Barista“ versijas.

- Iš pieno snapelio trykšta dideli pieno burbulai ar pūslai arba putos nepakankamai tirštos (2).

Kruopščiai išvalykite pieno grafino dangtelį, kaip nurodyta punkte ["9.2.2.1 Panaudoto pieno grafino valymas"](#) ir ["9.2.2.2 Kruopštus pieno grafino valymas"](#).

-
- „To Go“ (skirto išsinešti) gėrimo kiekis yra per didelis arba gėrimas išsilieja iš kelioninio puodelio
Pasirinktas kiekis neatitinka kelioninio puodelio dydžio (žr. punktą ["5 „To Go“ \(išsinešti\) !\[\]\(fd4127b9e2af37bd6ea0fa06afa8e6d8_img.jpg\)](#)").
 - Virimo mazgo [\(A15\)](#) negalima išimti.
Virimo mazgą galima išimti tik išjungus kavos aparatą (žr. punktą ["3.1.2 Išjungimas"](#)).
 - Puodelių lentynėlė [\(A3\)](#) labai karšta.
Vienas po kito buvo paruošti keli gėrimai.
 - Pasibaigus nukalkinimo ciklui, kavos aparatas nurodo atlikti skalavimo ciklą
Skalavimo ciklo metu vandens talpa [\(A8\)](#) nebuvo pripildyta iki MAX žymos
Vadovaukitės kavos aparate nurodyta procedūra, bet iš pradžių išvalykite lašų surinkimo padėklą [\(A7\)](#), kad vanduo neišsilietų per kraštus.
Žr. punktą ["8.2 Nukalkinimas"](#).
 - Iš kavos aparato lašų surinkimo padėklo [\(A7\)](#) veržiasi garai ir (arba) ant paviršiaus, ant kurio stovi kavos aparatas, esama vandens.
Išvalytos lašų surinkimo padėklės grotelės [\(A21\)](#) nebuvo įstatytos atgal.
Įstatykite groteles atgal į lašų surinkimo padėklą.
 - Programa neveikia
Programa veikia netinkamai. Uždarykite programą, tada paleiskite dar kartą.

12 TECHNINIAI DUOMENYS

Įtampa:	220–240 V~ 50–60 Hz maks. 10 A
Galia:	1450 W
Slėgis:	1,9 MPa (19 barų)
Vandens talpos tūris:	1,8 l
Išmatavimai LxDxH:	260x450x385 mm
Laido ilgis:	1250 mm
Svoris (skiriasi priklausomai nuo modelio):	10/11 kg
Didžiausia kavos pupelių talpyklos talpa:	300 g

Bendrovė „De'Longhi“ pasilieka teisę keisti savo gaminių techninę specifikaciją ir stilių bet kuriuo metu, neblogindama jų funkcinių savybių ir kokybės.

11.1 Patarimai, padėsiantys taupyti energiją

- Norėdami sumažinti elektros energijos suvartojimą, paruošę vieną arba kelis gėrimus, išimkite pieno grafinus arba priedus.
- Pasirinkite mažiausią automatinio išsijungimo funkcijos laiko nustatymą (žr. punktą "[8.9 Automatinio išsijungimo laiko nustatymas](#)");
- Suaktyvinkite energijos taupymo režimą (žr. punktą "[8.10 Bendrieji nustatymai](#):");
- Visada atlikite nukalkinimo ciklą, kai tai yra nurodoma kavos aparato ekrane.

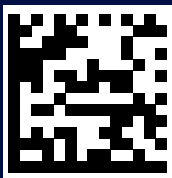

57132C9442_00_0425