

Avvertenze

- Questo apparecchio è stato costruito per condizionare gli ambienti domestici e non deve essere adoperato per altri scopi.
- È pericoloso modificare o alterare in qualsiasi modo le caratteristiche dell'apparecchio.
- L'apparecchio deve essere installato secondo le regole impiantistiche nazionali.
- Per eventuali riparazioni, rivolgetevi sempre ed esclusivamente ai Centri di Assistenza Tecnica autorizzati dalla Casa Costruttrice. Le riparazioni effettuate da personale incompetente possono essere pericolose.
- Questo apparecchio deve essere usato esclusivamente da adulti; non permettete che i bambini giochino con esso.
- Senza opportuna sorveglianza, l'uso di questo apparecchio non dovrebbe essere consentito a bambini o persone incapaci
- Se il cavo di alimentazione è danneggiato, esso deve essere sostituito dal costruttore o dal suo servizio assistenza tecnica o comunque da una persona con qualifica simile, in modo da prevenire ogni rischio.
- Evitate l'utilizzo di prolunghe per il cavo di alimentazione elettrica.
- Prima di ogni operazione di pulizia o di manutenzione, staccate sempre la spina dalla presa di corrente.
- Non tirate il cavo di alimentazione elettrica per spostare il prodotto.
- Non installate l'apparecchio in ambienti dove l'aria può contenere gas, olio, zolfo o in prossimità di fonti di calore.
- Non appoggiate oggetti pesanti o caldi sopra l'apparecchio.
- Pulite i filtri antipolvere almeno ogni settimana.
- Evitate di utilizzare apparecchi di riscaldamento in prossimità del climatizzatore.
- In caso di trasporto, l'apparecchio deve restare in posizione verticale o adagiato su un fianco solo per brevi tragitti. Prima di un trasporto vuotare la bacinella interna dell'acqua di condensa dell'unità interna ed il basamento dell'unità esterna.
Dopo un trasporto, attendete almeno 1 ora prima di avviare l'apparecchio.
- I materiali utilizzati per l'imballaggio sono riciclabili. Si consiglia quindi di riportarli negli appositi contenitori per la raccolta differenziata.
- R407c è un refrigerante che rispetta le normative CEE sull'ecologia.
Si raccomanda di non perforare il circuito frigorifero dell'apparecchio. Alla fine della sua vita utile consegnare l'apparecchio presso gli appositi centri di raccolta.

AVVERTENZE PER IL CORRETTO SMALTIMENTO DEL PRODOTTO AI SENSI DELLA DIRETTIVA EUROPEA 2002/96/EC.

Alla fine della sua vita utile il prodotto non deve essere smaltito insieme ai rifiuti urbani. Può essere consegnato presso gli appositi centri di raccolta differenziata predisposti dalle amministrazioni comunali, oppure presso i rivenditori che forniscono questo servizio.



Smaltire separatamente un elettrodomestico consente di evitare possibili conseguenze negative per l'ambiente e per la salute derivanti da un suo smaltimento inadeguato e permette di recuperare i materiali di cui è composto al fine di ottenere un importante risparmio di energia e di risorse.

Per rimarcare l'obbligo di smaltire separatamente gli elettrodomestici, sul prodotto è riportato il marchio del contenitore di spazzatura mobile barrato.

Nella stagione estiva, le condizioni di benessere sono raggiunte con una temperatura compresa tra i 24 e i 27°C e con una umidità relativa attorno al 50%.

Il climatizzatore è una macchina che sottrae umidità e calore dall'ambiente in cui è collocata. Rispetto ai modelli da installazione, i climatizzatori portatili hanno il vantaggio di poter essere spostati da una stanza all'altra di una casa, e di essere trasferibili da un edificio all'altro.

L'aria calda della vostra stanza viene fatta passare attraverso una batteria raffreddata da un gas refrigerante. In tal modo cede calore e umidità in eccesso prima di venire re-immessa nell'ambiente.

Nei modelli monoblocco (Pinguino) una piccola parte di questa aria viene utilizzata per raffreddare il gas refrigerante e quindi, divenuta calda e umida, viene rilasciata all'esterno.

Nei modelli con valigetta (SuperPinguino) il circuito si raffredda sfruttando l'aria esterna.

Ogni Pinguino e SuperPinguino può essere usato anche in funzione di sola ventilazione.

DESCRIZIONE DELL'APPARECCHIO

- 1 Unità interna
- 2 Maniglia unità interna
- 3 Griglia uscita aria fredda
- 4 Led indicatori stato di funzionamento
- 5 Filtro
- 6 Griglie entrata aria
- 7 Cavo di alimentazione
- 8 Pulsante di svuotamento bacinella
- 9 Guaina di collegamento
- 10 Ruote
- 11 Unità esterna
- 12 Maniglia unità esterna
- 13 Griglie uscita aria di condensazione
- 14 Spia rossa (funzione deumidifica)
- 15 Spia gialla (funzione ventilazione)
- 16 Spia verde (funzione condizionamento/deumidifica)
- 17 Pulsante funzionamento manuale
- 18 Ricevitore di segnale telecomando
- 19 Raccordo
- 20 Ventose
- 21 Fermaruote
- 22 Coperchio estetico

Predisposizione all'uso

DISPOSIZIONE DELL'UNITÀ INTERNA

Installare l'apparecchio all'interno del locale da condizionare. In genere vicino a una finestra o una porta. In ogni caso vicino ad una parete perimetrale. L'unità interna deve essere posizionata "in piano", possibilmente sopra un tavolino, o mobiletto (vedi figure 1 e 2). L'unità interna non deve avere ostacoli sulla zona di aspirazione (griglie posteriori **6**) e nella zona di emissione (griglia di uscita superiore **3**).

NOTA: La distanza dell'apparecchio dalle pareti deve essere di almeno 20/30 cm.

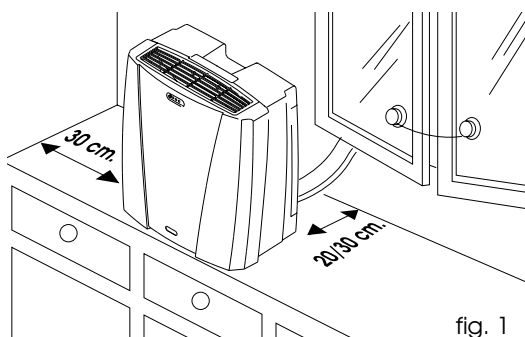

fig. 1

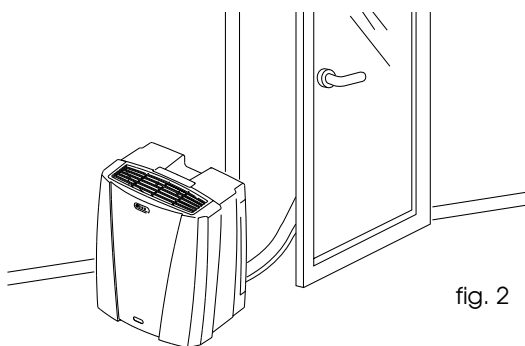

fig. 2

DISPOSIZIONE DELLA GUAINA DI COLLEGAMENTO

La guaina **9** che collega l'unità esterna a quella interna può passare da una fessura di finestra o porta socchiusa; utilizzate le ventose **20** perché non si spalanchi.

E' possibile eseguire un'installazione fissa acquistando come accessori, le relative staffe a muro reperibili presso un centro assistenza o rivenditore De'Longhi.

UTILIZZO DEI RACCORDI RAPIDI

In aggiunta ai metodi precedentemente descritti, la guaina che collega l'unità esterna a quella interna può passare attraverso un foro del diametro di 9 cm. circa, praticato in una parete che comunica con l'esterno. In quest'ultimo caso si dovranno staccare i collegamenti dell'unità esterna operando come segue:

- 1) Togliere la spina dalla presa di corrente.
- 2) Rimuovere il coperchio estetico **22**
- 3) Togliere la maniglia svitando le 4 viti metriche, quindi, per rimuovere il coperchio, rimuovere le rimanenti 4 viti autofilettanti (vedi figura 3).

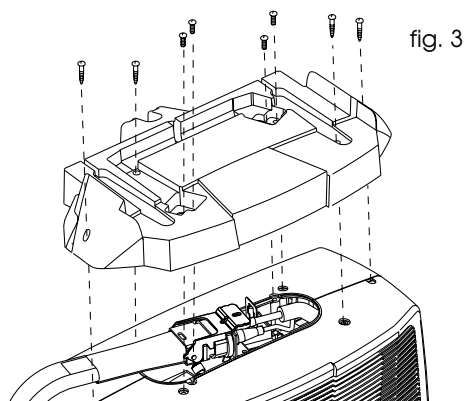
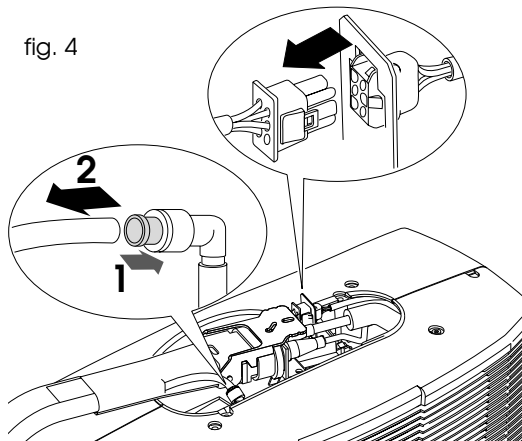

fig. 3

- 4) Scollegare i connettori elettrici (figura 4).
- 5) Scollegare il tubo dell'acqua dall'innesto rapido, premendo l'anello di trattenimento e tirando il tubo di plastica (figura 4).

fig. 4



- 6) Scollegare i tubi flessibili agendo sulla maniglia del raccordo rapido, fino a completa apertura, quindi arretrando la ghiera del raccordo si collegherà completamente la guaina flessibile (fig. 5).

Evitare strozzature alla guaina di collegamento.

fig. 5

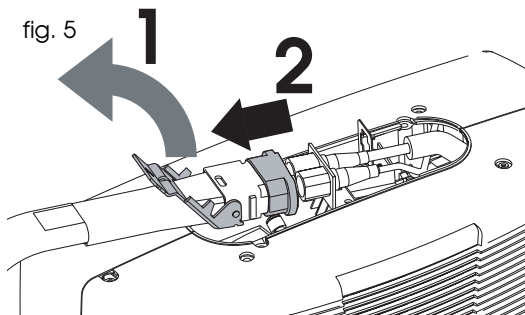

RICOLLEGARE LA GUAINA

Per ricollegare le estremità della guaina di collegamento, precedentemente staccata, all'unità interna si dovranno ripetere le operazioni 1, 2, 3, 4, 5, 6 in senso inverso, osservando le seguenti precauzioni:

- Prima di far passare la guaina attraverso il foro del muro si consiglia di proteggere l'estremità del raccordo rapido con il tappo di ottone presente nell'imballo o con un nastro di carta.
- Imboccare il raccordo femmina della guaina al maschio arretrando la ghiera ed inserirlo fino a bloccarlo, quindi richiudere la leva di blocco. Dopo aver collegato i due raccordi frigoriferi collegare anche la connessione elettrica ed il tubo dell'acqua reinsertendolo nell'innesto previsto e premendolo fino a fine corsa.

Attenzione

Far effettuare le operazioni di scollegamento e collegamenti dei raccordi rapidi all'aria aperta, da personale qualificato.

DISPOSIZIONE DELL'UNITÀ ESTERNA

L'unità esterna può essere appoggiata su una terrazza o balcone (fig. 6).

È possibile posizionare l'unità esterna sul davanzale della finestra, se quest'ultima dà su una terrazza (fig. 7)

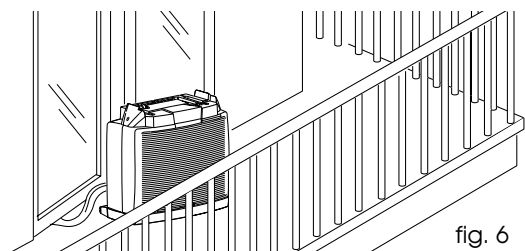

fig. 6

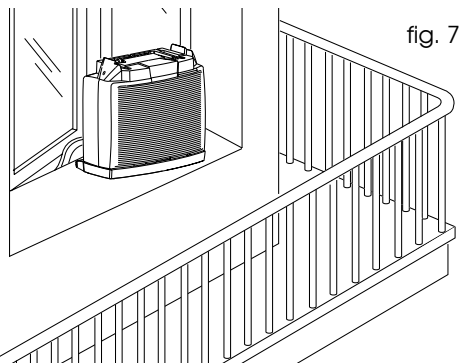

fig. 7

Bloccare sempre le 2 ruote più esterne con i fermaruote in dotazione.

La De'Longhi non risponde di danni a persone, o cose causati da un posizionamento non conforme alle più basilari norme di sicurezza.

L'unità esterna può essere installata sopra o allo stesso livello dell'unità interna, purché il dislivello non superi 1,5 m. L'unità esterna non deve avere ostacoli né sull'aspirazione né sulla mandata d'aria. La distanza minima tra lo schienale e la parete deve essere di 6 cm. L'acqua di condensa che si forma durante il funzionamento in condizionamento (funzionamento estivo) viene smaltita quasi totalmente per evaporazione dall'unità esterna. In casi particolari e se l'umidità è eccessiva, la condensa è smaltita da un foro sotto il basamento. Per canalizzare l'acqua prodotta, è necessario utilizzare il raccordo di drenaggio condensa [19] in dotazione, che deve essere montato sul basamento dell'unità esterna (vedi figura 8), a cui si può applicare un tubo in gomma.

Nota: Qualora lo riteniate opportuno, per proteggere l'unità esterna, potete applicare il coperchio estetico [22]. È consigliabile proteggere l'unità esterna da pioggia, neve, da gocciolamenti dai tetti e dal sole.

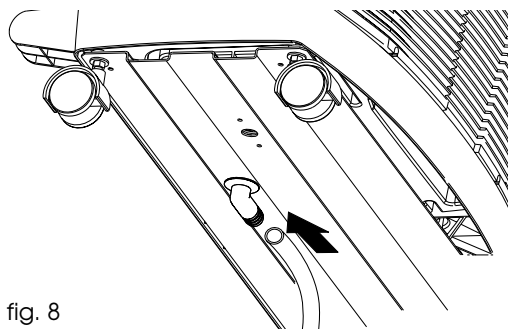
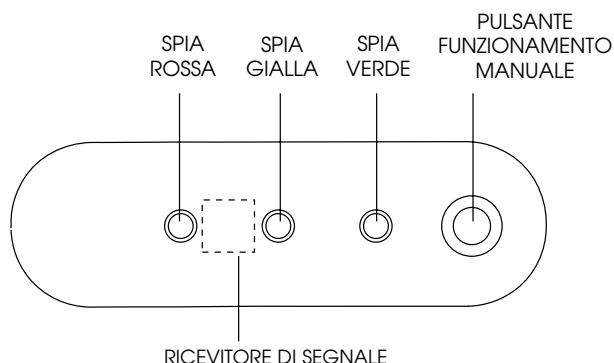

fig. 8

Pulsanti ed indicatori dell'unità interna

PULSANTI ED INDICATORI DELL'UNITÀ INTERNA



SPIE LUMINOSE

Si accendono a seconda della funzione selezionata o segnalano eventuali anomalie.

FUNZIONE	SPIA ROSSA	SPIA GIALLA	SPIA VERDE
SPENTO	-	-	-
CONDIZIONAMENTO	-	-	accesa
DEUMIDIFICA	accesa	-	accesa
VENTILAZIONE	-	accesa	-

ANOMALIA	SPIA ROSSA	SPIA GIALLA	SPIA VERDE
ALLARME	lampeggia	lampeggia	lampeggia

vedere "se qualcosa non funziona" a pag. 18

FUNZIONAMENTO MANUALE

È un modo di funzionamento da utilizzare solo quando non è disponibile l'utilizzo del telecomando (rottura, smarrimento o pile scariche).

Premere il pulsante funzionamento manuale fino a selezionare la funzione desiderata (condizionamento, deumidificazione, ventilazione, smart, spento). Per individuare la funzione impostata, fare riferimento alle spie luminose ed alla tabella sopra riportata.

L'apparecchio selezionerà automaticamente i valori di benessere per ogni funzione selezionata.

Questo apparecchio è provvisto di un sistema di sicurezza che non permette l'accensione del compressore se non sono trascorsi almeno 3 minuti dall'ultima accensione.

IL TELECOMANDO

Inserimento batterie

- Rimuovere il coperchio di protezione (vedi figura).
- Inserire due batterie nuove del tipo non ricaricabili, facendo attenzione a posizionarle nel verso giusto (+) e (-).
- Reinserire il coperchio.

Nota: Vi consigliamo l'utilizzo di batterie di tipo alcalino (LR03).

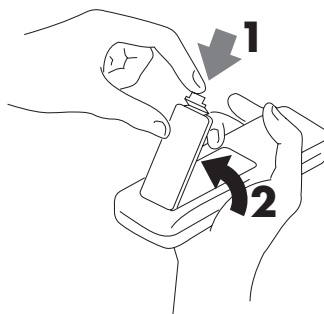

Sia in caso di sostituzione che di eliminazione del telecomando, le batterie devono essere rimosse ed eliminate secondo le leggi vigenti in quanto dannose per l'ambiente.

In caso si preveda un prolungato inutilizzo del telecomando, rimuovere le batterie dal suo interno.

USO CORRETTO

- Direzionare il telecomando verso il ricevitore di segnale del condizionatore d'aria.
- Distanza massima: circa 7 metri (senza alcun ostacolo tra telecomando e ricevitore).
- Il telecomando va maneggiato con **estrema cura e rispetto**: senza farlo cadere, senza esporlo alla luce solare diretta, né vicino a fonti di calore

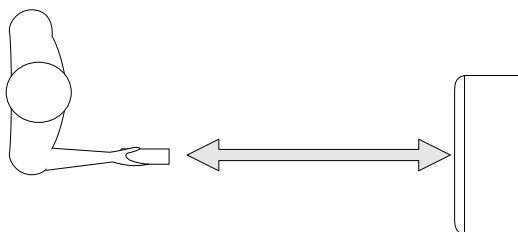

Descrizione del telecomando

IL TELECOMANDO

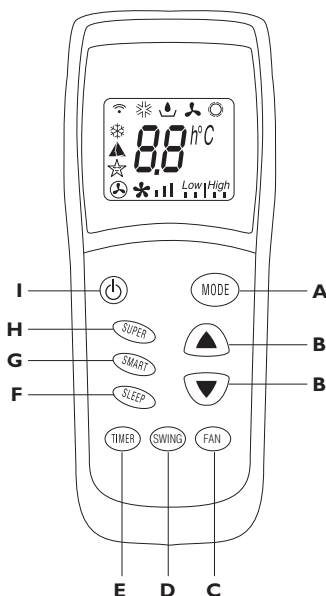

IL DISPLAY

- Trasmissione segnale
- Indicatore Condizionamento
- Indicatore Deumidifica
- Indicatore Ventilazione
- Indicatore SUPER (**non attivo in questo modello**)
- Indicatore SMART
- Indicatore SLEEP
- Velocità ventilatore automatica
- Velocità ventilatore alta
- Velocità ventilatore media
- Velocità ventilatore bassa

A. Pulsante MODE

Utilizzato per selezionare la modalità di funzionamento (Condizionamento, Deumidifica, Ventilazione).

B. Pulsanti di IMPOSTAZIONE DELLA TEMPERATURA AMBIENTE

Utilizzati per impostare la temperatura ambiente o per programmare il timer.

C. Pulsante FAN

Utilizzato per impostare la velocità del ventilatore in sequenza su automatico, alto, medio, basso.

D. Pulsante SWING (non attivo in questo modello)

E. Pulsante TIMER

Utilizzato per impostare o annullare il funzionamento del timer.

F. Pulsante SLEEP (☆)

Utilizzato per impostare o annullare la funzione automatica SLEEP.

G. Pulsante SMART (▲)

Premendo questo pulsante, l'apparecchio stabilisce automaticamente le modalità di funzionamento più adatte per garantire il massimo comfort.

H. Pulsante SUPER (❄) (non attivo in questo modello)





I. Pulsante ON/OFF

Premere questo pulsante per accendere e spegnere l'apparecchio. Nota: anche a condizionatore spento il display continua a visualizzare le impostazioni effettuate.



Utilizzato per regolare la temperatura nella modalità SMART o il livello di Deumidificazione.

FUNZIONE CONDIZIONAMENTO



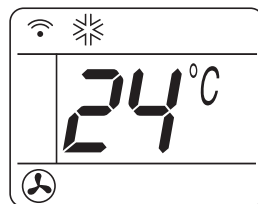

- Innanzitutto premere il tasto  per l'accensione.
- Un beep segnalerà l'avvio del condizionatore e sul display lampeggerà il simbolo .
- Poi premere più volte il tasto MODE, finché apparirà sul display il simbolo condizionamento .
- A questo punto va impostata la temperatura agendo sui tasti  .
- Per selezionare la velocità del ventilatore, basta premere ripetutamente il tasto FAN fino al raggiungimento della ventilazione desiderata (automatica, alta, media, bassa).



N.B.:

In funzione di condizionamento, l'apparecchio sottrae automaticamente l'umidità in eccesso dall'ambiente.

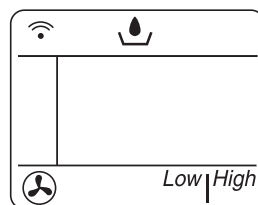

FUNZIONE DEUMIDIFICAZIONE

- È bene attivare tale funzione in caso di alti livelli di umidità.
- Innanzitutto, premere il tasto  per l'accensione. Un beep segnalerà l'avvio del condizionatore e sul display lampeggerà il simbolo .
- Poi premere il tasto MODE finché apparirà sul display il simbolo deumidificazione .
- Premendo il tasto  aumenterà il livello di deumidificazione, premendo il tasto  lo diminuirà.
- Nella modalità deumidificazione, la velocità del ventilatore viene scelta dall'apparecchio in maniera automatica.



FUNZIONE VENTILAZIONE

In caso di giornate afose, ma non particolarmente calde, può essere sufficiente attivare la funzione ventilazione.

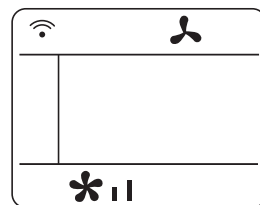

- Premere il tasto . Un beep segnalerà l'avvio del condizionatore e sul display lampeggerà il simbolo .
- Poi premere il tasto MODE, finché apparirà sul display il simbolo ventilazione .
- Una volta attivata la funzione ventilazione, premere ripetutamente il tasto FAN, fino al raggiungimento della velocità desiderata (alta, media, bassa).





Le funzioni

FUNZIONE SMART

Con la funzione SMART sarà il condizionatore stesso a decidere come funzionare per garantirvi le condizioni di benessere.

- Premere il tasto  per l'accensione. Un beep segnalerà l'avvio del condizionatore e sul display lampeggerà il simbolo .
- Premere il tasto SMART. A questo punto l'apparecchio funziona in modalità automatica e sul display apparirà il simbolo .

Nota: nella modalità SMART la temperatura è controllata automaticamente, tuttavia, se non si è ancora raggiunta la temperatura desiderata è possibile diminuirla o aumentarla di 2° C al massimo, premendo i tasti  .



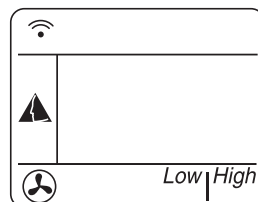

L'apparecchio stabilirà automaticamente la funzione (condizionamento, ventilazione) e la velocità ottimali.

Essendo SMART una funzione automatica, non è possibile selezionare SLEEP e la velocità del ventilatore interno anche se compaiono i relativi simboli sul display del telecomando.



FUNZIONE AUTOMATICA SLEEP

La funzione automatica SLEEP è ideale per le ore notturne in quanto consente, all'interno della modalità di funzionamento corrente (condizionamento o deumidificazione), di ridurre progressivamente il funzionamento del condizionatore fino al suo completo spegnimento (dopo 8 ore). Per selezionare la funzione SLEEP procedere come segue:

- Premere il tasto  per l'accensione del condizionatore. Un beep segnalerà l'avvio del condizionatore e sul display lampeggerà il simbolo .
- Poi premere più volte il tasto MODE, finché apparirà sul display il simbolo della funzione desiderata.
- Selezionare quindi la temperatura desiderata premendo i tasti  .
- Ora premere il tasto SLEEP per impostare la funzione notte: il display visualizzerà il simbolo .

Ripremere il tasto SLEEP per ritornare alla modalità precedente. Con questa funzione, il ventilatore funziona a bassa velocità.

La funzione notte consente di mantenere l'ambiente alla temperatura ottimale evitando un eccessivo innalzamento o abbassamento della temperatura con funzionamento silenzioso. Il flusso d'aria diminuisce, mentre la temperatura dell'ambiente varia gradualmente seguendo le esigenze di benessere: aumenta di 1°C dopo 60 minuti e di 2°C dopo 2 ore (si spegne dopo 8 ore).



PROGRAMMAZIONE DEL TIMER

Il timer vi permette di impostare l'accensione o lo spegnimento ritardato dell'apparecchio; questa impostazione eviterà sprechi di energia elettrica ottimizzando i periodi di funzionamento.

Programmazione dello spegnimento

- A condizionatore acceso, premere il tasto TIMER: il display visualizza le ore e il simbolo "h" lampeggia. Impostare il tempo di spegnimento desiderato agendo sui tasti ▲ ▼ (da 30 minuti a 24 ore).
Nell'ambito delle prime 10 ore è consentita la selezione ad intervalli di mezz'ora. Per tempi superiori a 10 ore, la selezione è consentita con intervalli di un'ora.
- Ripremere il tasto TIMER per confermare la selezione effettuata. Col passare del tempo il display visualizza il tempo residuo.
- Allo scadere del tempo impostato, l'apparecchio si spegne automaticamente.
- Per cancellare l'orario impostato, premere nuovamente il pulsante TIMER: si udirà un segnale acustico.

Programmazione dell'accensione

- A condizionatore spento, premere il tasto TIMER: il display visualizza le ore e il simbolo "h" lampeggia. Impostare il tempo di accensione desiderato agendo sui tasti ▲ ▼ (da 30 minuti a 24 ore).
Nell'ambito delle prime 10 ore è consentita la selezione ad intervalli di mezz'ora. Per tempi superiori a 10 ore, la selezione è consentita con intervalli di un'ora.
- Ripremere il tasto TIMER per confermare la selezione effettuata.
- Allo scadere del tempo impostato, l'apparecchio si accende automaticamente.
- Per cancellare l'orario impostato, premere nuovamente il pulsante TIMER: si udirà un segnale acustico.

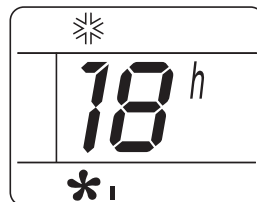

Consigli

COLLEGAMENTO ELETTRICO

Prima di collegare la spina alla presa di corrente, bisogna verificare che:

- la tensione di rete sia conforme al valore indicato nella targa caratteristiche posta sul retro della macchina;
- la presa e la linea di alimentazione elettrica siano dimensionate per sopportare il carico richiesto;
- la presa sia del tipo adatto alla spina, altrimenti far sostituire la presa stessa;
- la presa sia collegata con un efficace impianto di terra. **La casa costruttrice declina ogni responsabilità nel caso questa norma antinfortunistica non fosse rispettata.**

UN'ULTIMA OCCHIATA ALLA STANZA

Ci sono alcune avvertenze da seguire per ottenere il massimo rendimento dal climatizzatore:

- chiudere porte e finestre dell'ambiente da condizionare. Unica eccezione nel caso di installazione attraverso una finestra, dove è necessario che quest'ultima rimanga socchiusa.

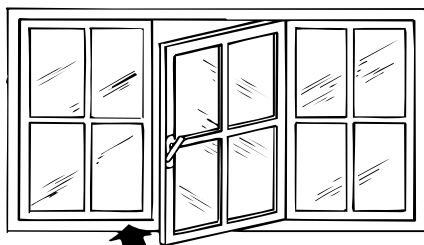

Chiudere le finestre

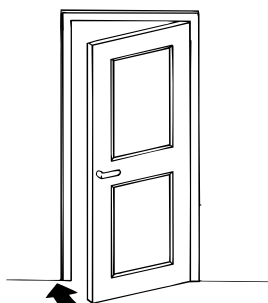

Chiudere le porte

- Proteggere la stanza dalle esposizioni dirette del sole, in modo da avere un funzionamento estremamente economico, tirando le tende e/o abbassando parzialmente le persiane.

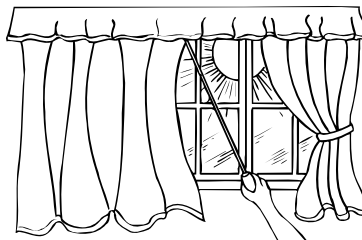

Tirare le tende

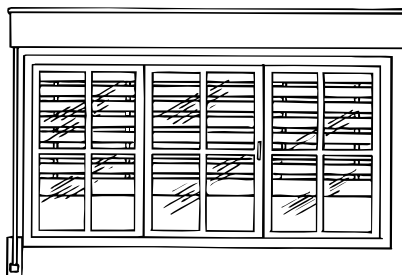

Abbassare le persiane

- Non appoggiare oggetti sul climatizzatore;
- Non ostacolare l'aspirazione e la mandata d'aria;
- Assicurarsi che nell'ambiente non vi siano sorgenti di calore.

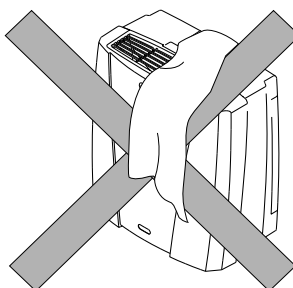

non coprire

COSÌ IL VOSTRO CLIMATIZZATORE È PRONTO PER FUNZIONARE

Prima di ogni operazione di pulizia o di manutenzione, spegnete l'apparecchio premendo il tasto "OFF" sul telecomando e staccate sempre la spina dalla presa di corrente.

PULIZIA

Vi suggeriamo di pulire l'apparecchio con un panno che sia soltanto inumidito ed asciugare con un panno asciutto. Per motivi di sicurezza non lavate il climatizzatore con acqua.

Precauzioni

Mai usare benzina, alcool o solventi per la pulizia. Mai spruzzare liquido insetticida o simili.

PULIZIA DEI FILTRI ARIA

Per mantenere inalterata l'efficienza del vostro climatizzatore. Vi consigliamo di pulire il filtro antipolvere ogni settimana.

I filtri si trovano in corrispondenza delle due griglie di aspirazione dell'unità interna. Le griglie sono a loro volta la sede dei filtri stessi.

Per la pulizia dei filtri sarà quindi necessario estrarre i filtri antipolvere dalle griglie di aspirazione. (Fig. 11).

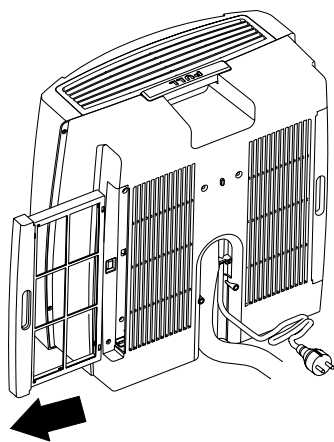

fig. 11

Per togliere la polvere depositata sul filtro usare un aspirapolvere. Se sono molto sporchi immergeteli in acqua tiepida risciacquando- li più volte. La temperatura dell'acqua va mantenuta sotto i 40° C.

Dopo averli lavati, lasciateli asciugare quindi reinserteli nelle loro sedi.

VERIFICHE DI INIZIO STAGIONE

Verificate che il cavo di alimentazione e la presa siano perfettamente integri e assicuratevi che l'impianto di messa a terra sia efficiente. Osservate scrupolosamente le norme di installazione.

OPERAZIONI DI FINE STAGIONE

Prima di qualsiasi trasporto, vuotare la bacina interna tenendo premuto il pulsante **8** posto sull'apparecchio fino ad udire il "gorgoglio" della pompa.

Attenzione che l'acqua verrà scaricata all'esterno da sotto l'unità esterna.

Pulite i filtri antipolvere e fateli asciugare bene prima di reinsertarli.

Coprite l'apparecchio con un sacchetto di plastica per evitare che si impolveri.

Se qualcosa non funziona...

SE QUALCOSA NON FUNZIONA

Se qualcosa non funziona, a volte si tratta di piccoli problemi che voi stessi potrete facilmente risolvere. Verificare quindi con attenzione queste brevi indicazioni prima di rivolgervi al Centro di Assistenza Tecnica Autorizzato che opera nella vs. zona.

PROBLEMI	CAUSE	RIMEDI
Il climatizzatore non funziona	<ul style="list-style-type: none">• manca la corrente• la spina non è inserita• il timer è impostato in maniera errata	<ul style="list-style-type: none">• attendere• inserire la spina• impostare correttamente il timer
Non raffredda a sufficienza	<ul style="list-style-type: none">• filtro dell'aria sporco• temperatura impostata in modo errato • le griglie di ingresso/uscita dell'aria sono ostruite	<ul style="list-style-type: none">• pulire il filtro dell'aria• impostare correttamente la temperatura• pulire le griglie
Odore particolare nella stanza	<ul style="list-style-type: none">• filtro dell'aria sporco	<ul style="list-style-type: none">• pulire il filtro dell'aria
Perdita d'acqua dall'unità interna del climatizzatore	<ul style="list-style-type: none">• installazione errata dell'apparecchio• pompa guasta	<ul style="list-style-type: none">• Vedere pag. 8 per installare l'apparecchio correttamente.• staccare l'apparecchio dalla presa di corrente e chiamare il Centro Assistenza.
L'indicazione del telecomando è debole o inesistente	<ul style="list-style-type: none">• batterie scariche• probabile inserimento invertito delle batterie	<ul style="list-style-type: none">• cambiare le batterie• verificare i poli delle batterie (+) e (-)
Il climatizzatore non funziona per circa 3 minuti dal riavvio	<ul style="list-style-type: none">• interviene il dispositivo di sicurezza della macchina	<ul style="list-style-type: none">• attendere che siano trascorsi 3 min.
Il compressore si accende e si spegne periodicamente	<ul style="list-style-type: none">• il climatizzatore funziona in deumidificazione• interviene la sicurezza antighiaccio	
Le tre spie lampeggiano	<ul style="list-style-type: none">• anomalia di funzionamento	<ul style="list-style-type: none">• staccare la spina, attendere qualche minuto quindi riaccendere l'apparecchio. Se l'anomalia persiste contattare un Centro Assistenza

ASSISTENZA

Se dopo queste verifiche la disfunzione rimane, rivolgersi al più vicino Centro di Assistenza Tecnica autorizzato specificando il modello di apparecchiatura e il tipo di difetto.

Il trasporto, la carica, la pulizia, il recupero e lo smaltimento del refrigerante devono essere effettuati solo dai centri di assistenza tecnica autorizzati dalla casa costruttrice.

Lo smaltimento dell'apparecchio deve essere eseguito solo da personale specializzato autorizzato dalla casa costruttrice.

