

Pinguino
SUPER SPLIT

DeLonghi

**Condizionatore d'aria
PAC 36**

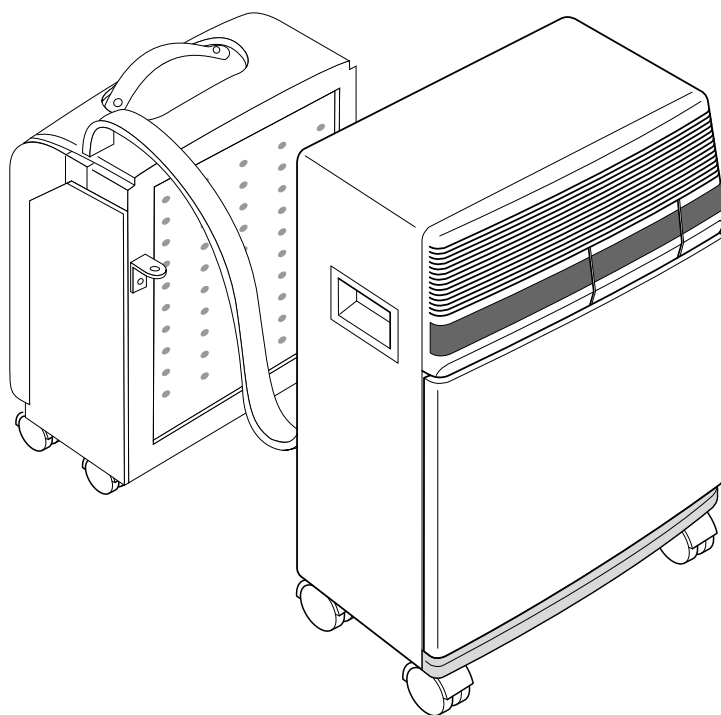

Istruzioni per l'uso

Leggete con attenzione questo libretto istruzioni prima di installare e di usare l'apparecchio. Solo così potrete ottenere i migliori risultati e la massima sicurezza d'uso. In particolare prestare attenzione alle avvertenze di pagina 12.



PRESENTAZIONE

Il nuovo PAC 36 è un climatizzatore a controllo elettronico molto versatile perchè può essere usato per **condizionare** (automaticamente o manualmente) durante la stagione estiva.

È un condizionatore del tipo split costituito da due unità: una interna (che funziona all'interno dell'ambiente) e una esterna (da installare all'esterno dell'ambiente). Le due unità vengono fornite già collegate tra di loro da una guaina (3,5 metri circa) contenente le connessioni frigorifere, i collegamenti elettrici ed il tubicino scarico condensa.

Questo apparecchio è inoltre provvisto della funzione **SLEEP**. Questa funzione attiva un programma studiato e progettato per ottimizzare il confort nelle ore notturne. Tale programma combina la massima silenziosità sia dell'unità interna che esterna con il controllo della temperatura evitando l'eccessivo raffreddamento dell'ambiente, seguendo le esigenze di benessere.

Temperatura

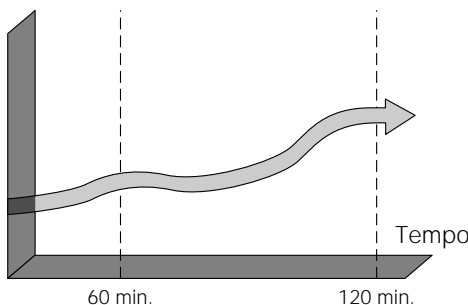

CARATTERISTICHE TECNICHE

Tensione di alimentazione	vedere targa caratteristiche
Potenza max assorbita in condizionamento	vedere targa caratteristiche
Potenza frigorifera*	vedere targa caratteristiche
Numero di velocità ventilatore	2
Portata aria max	560 m ³ /h
Timer	24 h
Lunghezza tubi flessibili	3500 mm
Sezione tubo	20 x 44 mm

Dimensioni unità interna:

• larghezza	560 mm
• altezza	735 mm
• profondità	355 mm
• peso	44 kg

Dimensioni unità esterna:

• larghezza	450 mm
• altezza	470 mm
• profondità	210 mm
• peso	14 kg

* Condizioni standard:

Temperatura interna	27°C
	47% umidità relativa
Temperatura esterna	35°C
	41% umidità relativa

CONDIZIONI OTTIMALI DI FUNZIONAMENTO

Temperatura nella stanza 21 ÷ 32°C

Temperatura esterna 21 ÷ 43°C

UNITA' INTERNA

Guaina di collegamento

Griglia mandata aria

Cruscotto (Pannello comandi)

Coperchio cruscotto

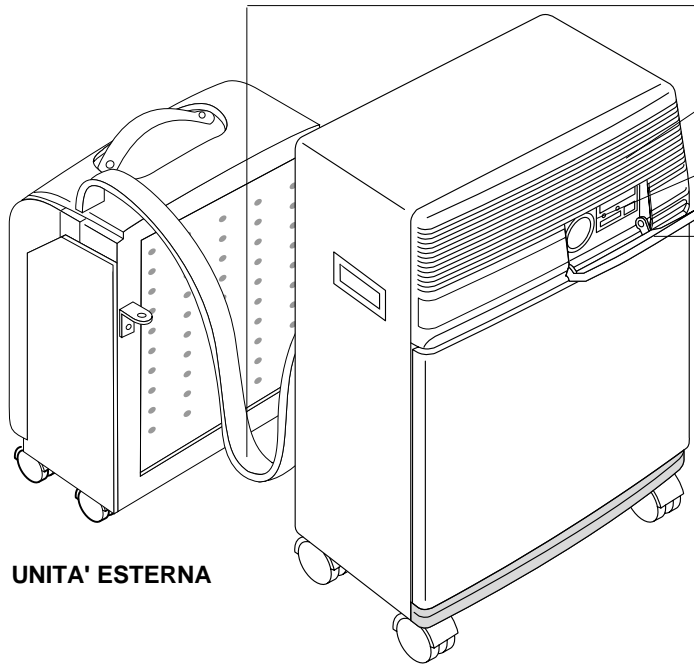

UNITA' ESTERNA

UNITA' INTERNA

Maniglia di sollevamento

Filtro estraibile

Griglia di aspirazione aria

Sportellino posteriore

Vano cavo alimentazione

Cavo di alimentazione

Tubo di drenaggio condensa









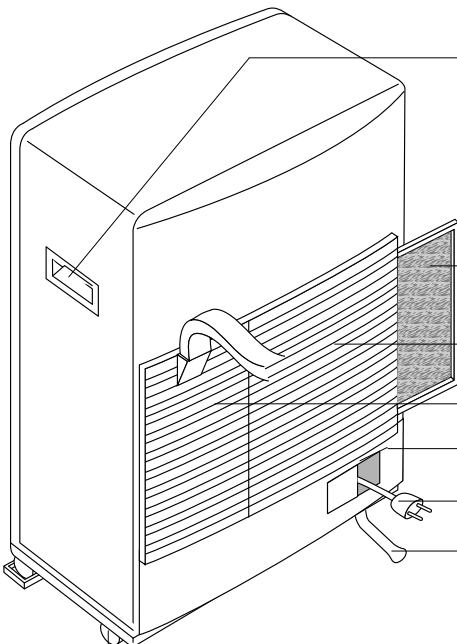

ILLUSTRAZIONE	DESCRIZIONE	N. PEZZI IN DOTAZIONE
	Staffa fissaggio a muro	2
	Tasselli ad espansione + viti Ø 6mm	4
	Viti e dadi Ø 5mm	4
	Cinghie con ganci	2
	Cornice per guaina	1
	Feraruote	2
	Raccordo drenaggio acqua di condensa	1
	Ruote per unità esterna e rondelle	4

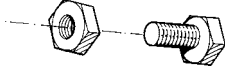
IMPORTANTE!

La **cartolina di registrazione garanzia** si trova nella busta posta sul fianco destro dell'apparecchio. Se non avete ancora provveduto, compilatela e speditela: solo così fruirete della garanzia. E' nel Vostro interesse!

ASSISTENZA TECNICA

Conservate l'elenco dei Centri Assistenza Tecnica ed individuate il Centro più vicino a Voi (con il nostro ausilio di non averne mai bisogno).

Su questo apparecchio è installato un sistema **HE** (High Efficiency) a basso consumo di energia che richiede circa 4 minuti di attesa, dopo l'avviamento, per produrre aria fredda.

MODELLI SENZA RACCORDI RAPIDI

La guaina che collega l'unità esterna a quella interna può passare:

a) Da una fessura di finestra o porta socchiusa.

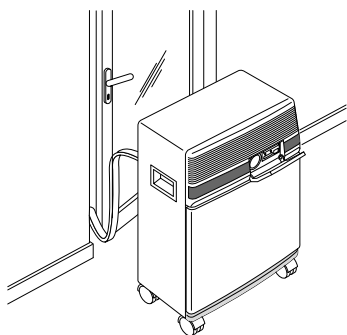

b) Attraverso una piccola fessura (5,5 cm x 2,5 cm) ricavata nella parte inferiore di una porta o nel telaio di una finestra, utilizzando la cornice per guaina in dotazione.

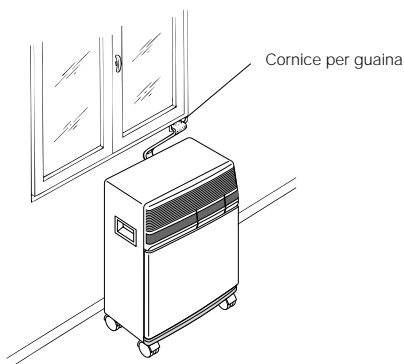

MODELLI PROVISTI DI RACCORDI RAPIDI

In aggiunta ai metodi precedentemente descritti, la guaina che collega l'unità esterna a quella interna può passare attraverso un foro del diametro di 6 cm. circa, praticato in una parete che comunica con l'esterno.

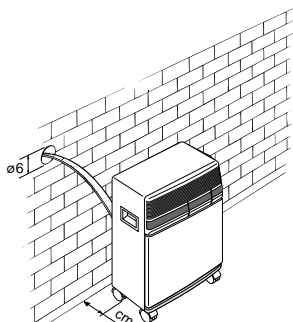

gamenti del mobiletto interno operando come segue:

- 1) Togliere la spina dalla presa di corrente.
- 2) Togliere lo sportellino posteriore dello schienale svitando le 4 viti autofilettanti.
- 3) Togliere i cavallotti in lamiera che fissano i tubi della macchina (n° 3).
- 4) Impiegando una chiave da 24, svitare il bocchettone girevole del raccordo. Contemporaneamente, con una chiave da 19, tenere ferma l'estremità del tubo flessibile. (Ripetere l'operazione per il secondo bocchettone).

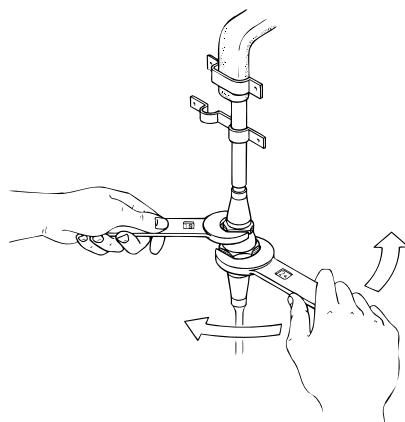

- 5) Scollegare il tubo di condensa dal portagomma.
- 6) Disinnestare il blocchetto di connessione elettrica premendo sulle due alette.

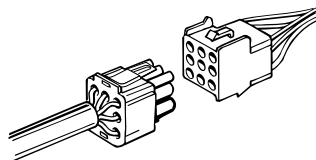

Evitare le curve troppo secche alla guaina di collegamento.

mento, staccata staccata, all'unità interna si dovranno ripetere le operazioni 1, 2, 3, 4, 5 e 6 in senso inverso, osservando le seguenti precauzioni:

- Prima di far passare la guaina attraverso il foro del muro si consiglia di proteggere le estremità filettate dei raccordi rapidi con del nastro isolante o simili.
- Imboccare i 2 raccordi frigoriferi superiori ai 2 inferiori e avvitarli a mano per alcuni giri controllando che siano bene imboccati, e stringere successivamente con le chiavi usate precedentemente.
- Dopo aver collegato i due raccordi frigoriferi, fissare i cavallotti.
- Verificare la tenuta dei collegamenti frigoriferi bagnando i giunti con un po' di acqua saponata. Non si deve notare formazione di bolle di sapone.

sibile mantenere l'unità esterna come indicato in figura. In questo caso si utilizzeranno le cinghie in dotazione.

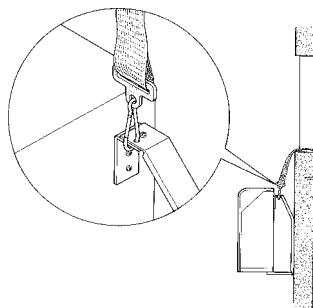

Attenzione

E' consigliabile far effettuare le operazioni di scollegamento e collegamento dei raccordi rapidi da personale qualificato.

UNITA' INTERNA

Installare l'unità interna all'interno del locale da condizionare. In genere sotto una finestra o in ogni caso contro una parete perimetrale.

L'unità interna deve essere posizionata "in piano", servirsi anche dei fermaruote in dotazione. L'unità interna non deve avere ostacoli sulla zona di aspirazione (griglia di aspirazione) e nella zona di emissione (griglia di uscita).

UNITA' ESTERNA

L'unità esterna può essere appoggiata su una terrazza o balcone. In questo caso non è necessario l'uso delle staffe.

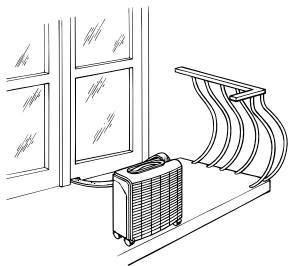

L'unità esterna può essere installata sopra o allo stesso livello dell'unità interna, purché il dislivello non superi 1,5 m.

L'unità esterna non deve avere ostacoli né sull'aspirazione né sulla mandata d'aria.

La distanza tra lo schienale e la parete deve essere di 6 cm.

L'acqua di condensa che si forma durante il funzionamento in condizionamento (funzionamento estivo) viene smaltita per evaporazione dall'unità esterna.

In casi particolari, se l'umidità è eccessiva, per smaltire la condensa è necessario utilizzare il raccordo di drenaggio condensa in dotazione, che deve essere montato sul basamento dell'unità esterna (vedi figura), dopo aver tolto il tappo di gomma.

Nel caso ci sia della condensa da smaltire e l'apparecchio sia collegato all'alimentazione, è possibile che la pompa di scarico entri in funzione per espellere l'umidità eccessiva, anche se l'apparecchio è spento.

Per garantire la massima efficienza di funzionamento, si suggerisce di posizionare l'unità eterna in modo tale che non sia direttamente esposta ai raggi solari, alla pioggia, ecc.

L'unità esterna può essere appesa ad un muro con le apposite staffe.

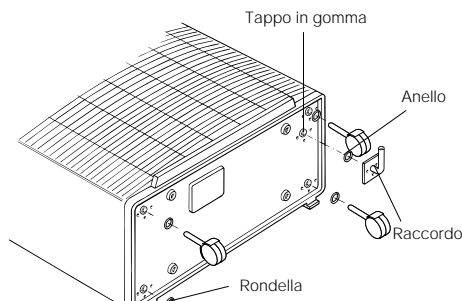
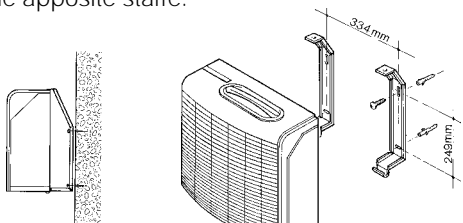

Prima di collegare la spina alla presa di corrente, bisogna verificare che:

- la tensione di rete sia conforme al valore indicato nelle caratteristiche tecniche;
- la presa e la linea di alimentazione elettrica siano dimensionate per sopportare il carico richiesto;
- la presa sia del tipo adatto alla spina, altrimenti far sostituire la presa stessa;
- la presa sia collegata con un efficace impianto di terra. **La casa costruttrice declina ogni responsabilità nel caso questa norma antinfortunistica non fosse rispettata.**

Questo apparecchio è conforme alla Norma EN 55014 sulla soppressione dei radiodisturbi.

del sole, in modo da avere un funzionamento estremamente economico, tirando le tende e/o abbassando parzialmente le persiane;

- Non appoggiare oggetti sul condizionatore;
- Non ostacolare l'aspirazione e la mandata d'aria;
- Assicurarsi che nell'ambiente non vi siano sorgenti di calore.

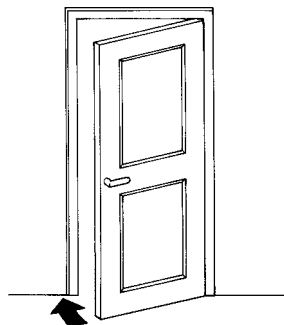

Chiudere le porte

UN'ULTIMA OCCHIATA ALLA STANZA

Ci sono alcune avvertenze da seguire per ottenere il massimo rendimento dal condizionatore:

- chiudere porte e finestre dell'ambiente da condizionare. Unica eccezione nel caso di installazione attraverso una fessura della finestra, dove è necessario che quest'ultima rimanga socchiusa.

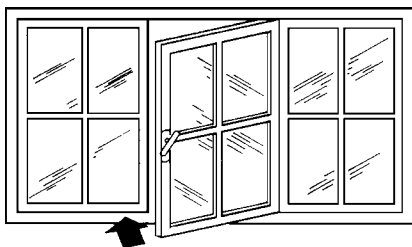

Chiudere le finestre

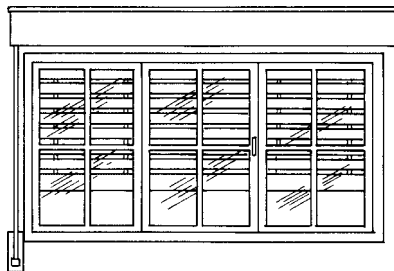

Abbassare le persiane

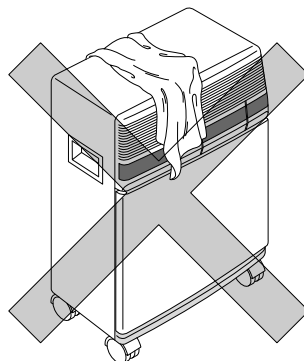
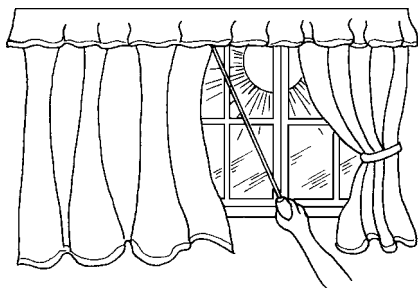

Non coprire

COSÌ IL VOSTRO CONDIZIONATORE È PRONTO PER FUNZIONARE e pertanto vediamo di

Spia segnalazione attesa 3 min (lampeggiante) o condizionamento (spia continua)

alimentazione/ se la spia lampeggia segnala una anomalia

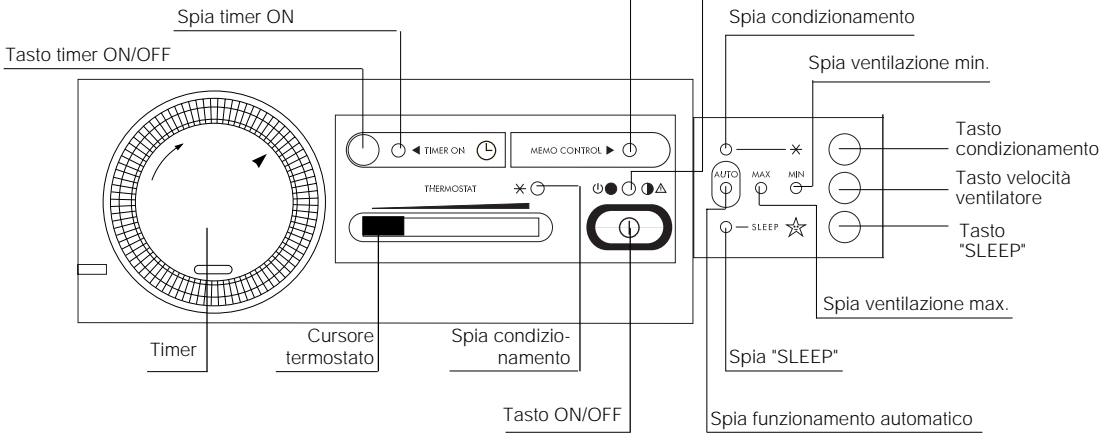

REGOLAZIONE DELL'ORA

Il programmatore/timer, come tutti gli orologi, deve essere regolato all'ora esatta. Supponendo che siano le 16:00 ruotare il disco in senso orario (seguire il senso della freccia) fino a far coincidere il numero 16 con l'indice triangolare di riferimento (la freccia indica le ore 16).

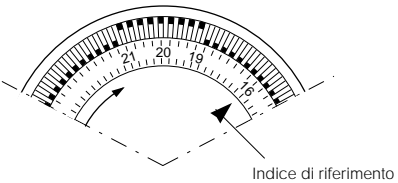

N.B.: Non ruotare il quadrante in senso opposto!

Il timer è praticamente un orologio elettrico e funziona solo finchè la spina è collegata. Ogni qualvolta la spina viene staccata o manca la corrente, il programmatore si ferma e può essere necessaria una nuova regolazione dell'ora.

Il vostro condizionatore può essere usato "con timer" o "senza timer".

FUNZIONAMENTO CON TIMER

- 1) Scegliere la funzione desiderata seguendo lo schema della pagina seguente.
- 2) Premere il tasto TIMER, si accenderà la spia "TIMER ON".
- 3) Assicuratevi che il timer indichi l'ora esatta (vedi regolazione sull'ora).
- 4) Impostare i periodi di funzionamento spingendo verso l'esterno i dentini compresi nell'intervallo desiderato (ogni dentino sono 15

minuti). L'apparecchio sarà in funzione nell'intervallo delimitato dai dentini verso l'esterno.

Esempio: dalle ore 19 alle ore 21

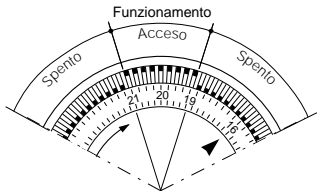

Così predisposto l'apparecchio ripeterà ogni giorno il programma prefissato.

N.B.: Nel caso si desideri escludere il funzionamento "con timer", è sufficiente ripremere il tasto TIMER (la spia timer ON si spegnerà).

FUNZIONAMENTO SENZA TIMER

- 1) Ripremere il tasto TIMER ON si spegnerà la spia timer ON.
- 2) Scegliere la funzione desiderata seguendo lo schema alla pagina seguente.

Per ragioni tecniche, la temperatura non è espressa in gradi ma attraverso una linea che da sottile diventa sempre più grossa. Si consiglia pertanto di iniziare posizionando al massimo il termostato (linea grossa verde = massimo freddo). Quando la temperatura ottenuta nell'ambiente sarà quella di confort desiderato, spostare lentamente il cursore, allontanandovi dalla posizione di massimo freddo fino a quando il termostato interverrà spegnendo l'apparecchio. Così facendo avrete programmato l'apparecchio sull'esatto grado di confort desidera-

(vedi pannello di controllo sulla pagina a lato)

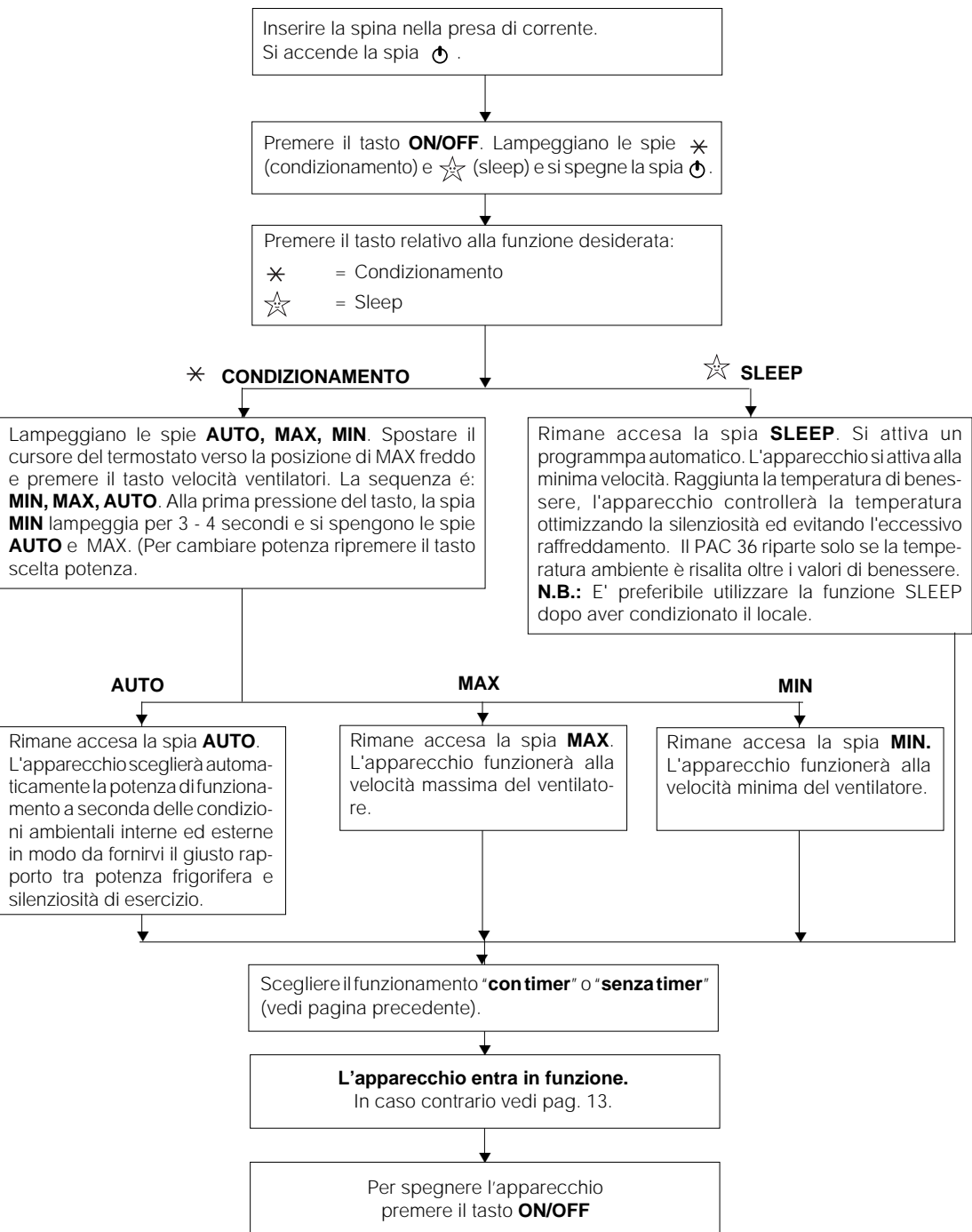

Questo apparecchio è provvisto di un sistema di sicurezza che non permette l'accensione del

Prima di ogni operazione di pulizia o di manutenzione, staccare sempre la spina dalla presa di corrente.

Per motivi di sicurezza non lavare il condizionatore con acqua.

PULIZIA DEL MOBILE

Pulire con un panno che sia soltanto inumidito ed asciugare con un panno asciutto.

Precauzioni

Mai usare benzina, alcool o solventi per la pulizia. Mai spruzzare liquido insetticida o simili. La vernice può staccarsi e la plastica si può deformare.

PULIZIA FILTRO ARIA

- Se il filtro dell'aria si sporca, la circolazione dell'aria viene resa difficile e diminuisce l'efficienza del condizionatore. Per questo motivo, è buona norma pulire il filtro ogni settimana.
- Per togliere il filtro dell'aria, estrarlo come riportato in figura.

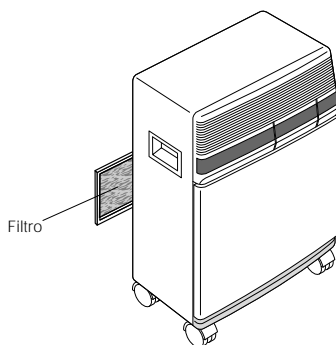

- Per togliere la polvere depositata sul filtro usare un'aspirapolvere. Se è molto sporco immergerlo in acqua tiepida risciacquando più volte. La temperatura dell'acqua va mantenuta sotto i 40°C. Dopo averlo lavato, lasciar asciugare il filtro prima di reinserirlo.

VERIFICHE DI INIZIO STAGIONE

Verificare che il cavo di alimentazione e la presa siano perfettamente integri e assicurarsi che l'impianto di messa a terra sia efficiente.

Osservare scrupolosamente le norme di installa-

zione. Spegnerne l'apparecchio premendo il tasto **ON/OFF**.

Fare uscire l'acqua dalla bacinella togliendo il tappo del tubo di drenaggio.



Pulire il filtro e farlo asciugare bene prima di reinserirlo.

Coprire l'apparecchio con un sacchetto di plastica per evitare che si impolveri.

AVVERTENZE

- Questo apparecchio è stato costruito per condizionare gli ambienti domestici e non deve essere adoperato per altri scopi.
- E' pericoloso modificare o alterare in qualsiasi modo le caratteristiche dell'apparecchio.
- Per eventuali riparazioni, rivolgetevi sempre ed esclusivamente ai Centri di Assistenza Tecnica autorizzati dalla Casa Costruttrice. Le riparazioni effettuate da personale incompetente possono essere pericolose.
- Questo apparecchio deve essere collegato ad un'efficace impianto di "terra". Fate controllare l'impianto elettrico da un elettricista qualificato.
- Evitare l'utilizzo di prolunghe per il cavo di alimentazione elettrica.
- Prima di ogni operazione di pulizia o di manutenzione, staccare sempre la spina dalla presa di corrente.
- Non tirare il cavo di alimentazione elettrica per spostare il prodotto.
- Non installare l'apparecchio in ambienti dove l'aria può contenere gas, olio, zolfo o in prossimità di fonti di calore.
- Non appoggiare oggetti pesanti o caldi sopra l'apparecchio.
- Pulire il filtro dell'aria almeno ogni settimana.
- In caso di trasporto, l'apparecchio deve restare in posizione verticale o adagiato su un fianco. Prima di un trasporto, vuotare la bacinella dell'acqua di condensa. Dopo un trasporto, attendere almeno 1 ora prima di avviare l'apparecchio.

Se qualcosa non funziona, a volte si tratta di piccoli problemi che voi stessi potrete facilmente risolvere. Verificare quindi con attenzione queste brevi indicazioni prima di rivolgervi al Centro di Assistenza Tecnica Autorizzato che opera nella vs. zona.

PROBLEMI	CAUSE	RIMEDI
<p>Il condizionatore non funziona</p>	<ul style="list-style-type: none"> • non è accesa la spia  - manca la corrente - la spina non è inserita • lampeggia la spia Memo Control - non sono passati tre minuti dall'ultimo spegnimento • lampeggia la spia  - nella funzione condizionamento: la temperatura della stanza è già inferiore a quella impostata 	<ul style="list-style-type: none"> • attendere • inserire la spina • attendere tre minuti • spostare lentamente il cursore del termostato verso la posizione massimo freddo
<p>Il condizionatore funziona solo per poco tempo. Lampeggia la spia </p>	<ul style="list-style-type: none"> • è intervenuto il galleggiante di sicurezza perchè la bacinella all'interno della macchina è troppo piena • ci sono delle anomalie nella scheda di controllo • il ventilatore del condensatore è bloccato 	<ul style="list-style-type: none"> • scaricare l'acqua di condensa togliendo l'apposito tappo dal tubo di drenaggio. Se persiste questo inconveniente chiamare il Centro di Assistenza • chiamare il Centro di Assistenza • chiamare il Centro Assistenza
<p>Il condizionatore fa intervenire spesso l'interruttore generale del contatore</p>		<ul style="list-style-type: none"> • spegnerlo ed interpellare il Centro Assistenza
<p>Il condizionatore funziona ma non rinfresca la stanza</p>	<ul style="list-style-type: none"> • finestra aperta • nella stanza sta funzionando qualche fonte di calore (bruciatore, lampada, ecc.) oppure vi sono molte persone • termostato regolato troppo alto • filtro dell'aria intasato • il condizionatore ha una potenzialità non adeguata alle condizioni o alle dimensioni dell'ambiente 	<ul style="list-style-type: none"> • chiudere la finestra • eliminare la fonte di calore • abbassare il termostato • pulire il filtro