

A KÉSZÜLÉK LEÍRÁSA

- A Felső forgatógomb °C
- B Alsó forgatógomb 
- C Ellenőrző lámpa
- E Üvegajtó
- F Alsó fűtőszál
- F Sütőrács
- G Zsírfelfogó tálca
- H Felső fűtőszál
- I Felső vezetősín
- J Alsó vezetősín
- K Kinyitható morzsátálca

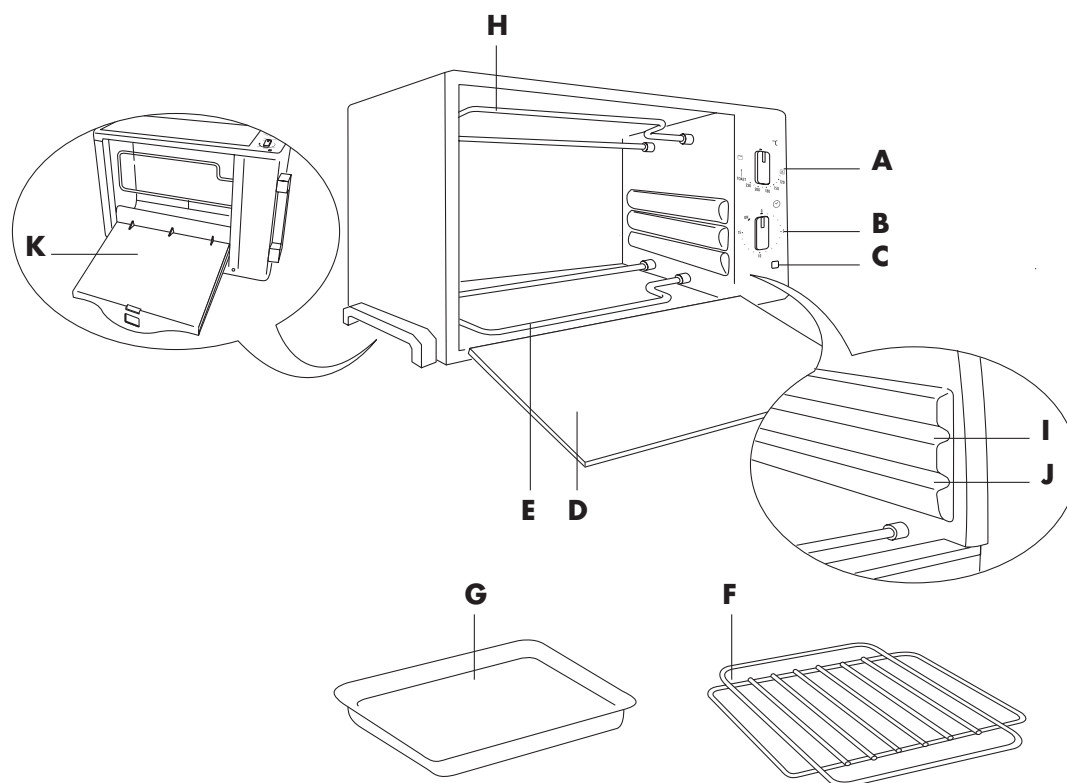

MŰSZAKI ADATOK

Üzemi feszültséglásd műszaki adattábla
Maximális felvett teljesítménylásd műszaki adattábla

ENERGIAFOGYASZTÁS (CENELEC HD 376 szabvány)

200 °C eléréséhez0,09 kWh
200°C egy órán keresztül történő tartásához0,5 kWh
Összesen0,59 kWh

Ez a készülék megfelel az Elektromágneses összeférhetőségre vonatkozó 2004/108/EK Irányelvnek, valamint az élelmiszerekkel érintkezésbe kerülő anyagokról és tárgyokról szóló 2004/10/27-i 1935/2004/EK rendelet előírásainak.

FONTOS TUDNIVALÓK

- A készülék használata előtt figyelmesen olvassa el az összes tudnivalót.
- Ez a sütő ételkészítésre lett tervezve. A sütő egyéb célokra történő használata, módosítása vagy szétszerelése tilos.
- A készüléket egy vízszintes felületre, legalább 85 cm magasságban, gyerekektől távol helyezze el.
- Használat előtt gondosan mossa el az összes tartozékot.
- A készülék hálózati csatlakoztatása előtt győződjön meg, hogy
 - a felhasználás helyén található hálózati feszültség megegyezik a műszaki adattáblán feltüntetett értékkel.
 - a hálózati csatlakozóaljzat min. névleges terhelése 16 A és földelővezetékekkel rendelkezik.A gyártó cég minden felelősséget elhárít abban az esetben, ha ezt a balesetvédelmi előírást nem tartják be.
- A sütő legelső használata előtt távolítsa el a készülék belsejében található összes csomagolóanyagot és papírt (védőkartonok, használati utasítás, műanyag zacskók, stb.)
- A legelső használat előtt maximum hőmérsékletre állított termosztáttal, legalább 15 percig működtesse üresen a készüléket az új szag és a füst megszüntetésére, amit a szállítás előtt a fűtőszálak felületére felvitt védőanyagok okoznak. A művelet alatt szellőztesse a szobát.
FIGYELEM! A csomagolás eltávolítása után ellenőrizze az ajtó és a készülék épségét. Az ajtó törékeny, mivel üvegből készült. Tanácsos kicseréltetni az ajtót, ha az üvegen repedések, barázdák vagy karcok láthatók. Emellett a készülék használata, tisztítása és mozgatása közben ne csapja be vagy lökje meg erősen a sütőajtót és ne öntsön hideg folyadékokat az üvegre amikor a készülék forró.
- A készülék működése közben a sütő ajtaja és külső felülete felforrósodhat. Használja mindig a forgatógombokat, fogantyúkat és nyomógombokat. Sose érjen a fémből készült részekhez vagy a sütő üvegéhez. Szükség esetén használjon edényfogó kesztyűt.
- Ez az elektromos készülék magas hőmérsékleten üzemel, amely égési sérüléseket okozhat.
- Ne engedje, hogy a készüléket csökkent szellemi-fizikai-szenzorikus képességű vagy kevés tapasztalattal és nem elegendő ismeretekkel rendelkező személyek (beleértve gyermekeket) használják, ha nincsenek egy biztonságukért felelős személy felügyelete alatt és nem lettek felvilágosítva a készülék helytelen használatából származó veszélyekről. A gyermekeket felügyelet alatt kell tartani, hogy ne használhas-sák játékszerként a készüléket.
- Üzemelés közben ne mozgassa a készüléket.
- Ne használja a készüléket ha
 - a hálózati csatlakozókábel hibás.
 - leesett vagy azon sérüléseket ill. működési rendellenességeket észlel.Ezekben az esetekben a veszélyek elkerülésére a készüléket el kell vinni a legközelebbi eladás utáni szervizbe.
- Ne hagyja, hogy a hálózati csatlakozókábel lelógjon a munkafelületről és kerülje, hogy a sütő meleg részeihez érjen. Sose válassa le a készüléket az elektromos hálózatról a hálózati csatlakozókábel meghúzásával.
- Hosszabbító használata előtt ellenőrizze, hogy az jó állapotban legyen, rendelkezzen földelt villásdugóval és a kábelvezeték keresztmetszete legalább akkora legyen mint a készülék hálózati csatlakozókábeléé.
- Az áramütés veszélyének elkerülése érdekében sose mártsa vízbe vagy más folyadékba a hálózati csatlakozókábelét, a villásdugót vagy a készüléket.
- Ne helyezze a készüléket hőforrások közelébe.
- Sose helyezzen gyúlékony anyagokat a sütő közelébe vagy a bútor alá, amelyre a sütő van állítva.
- A kenyér könnyen megéghet. Ezért pirítás vagy grillezés közben mindig tartsa felügyelet alatt a sütőt. Sose üzemeltesse a készüléket egy polc vagy állvány alatt ill. gyúlékony anyagok (pl. függönyök, redőnyök, stb.) közelében.
- Ne használja a sütőt hőforrásként.
- Sose tegyen a készülék belsejébe papírt, kartont vagy műanyagot és ne támasszon semmit (pl. szerzőszámok, sütőrácsok, más tárgyak) a sütő felületére.



- Ne tegyen semmit a szellőzőnyílásokba. Ne zárja le őket.
- Ha az étel vagy a sütő más részei meggyulladnának, a tüzet sose próbálja meg vízzel eloltani. Tartsa zárva a sütő ajtaját, húzza ki a villásdugót és egy nedves ruhával fojtsa el a lángokat.
- Ez a sütő nem beépíthető.
- A sütő ajtajának kinyitása után vegye tekintetbe az alábbiakat:
 - Ne fejtessen ki túlzott nyomást az ajtóra nehéz tárgyakkal vagy a fogantyú lehúzásával.
 - Sose támasszon a nyitott ajtó felületére nehéz edényeket vagy a sütőből éppen kivett, forró lábasokat, serpenyőket.
- Mivel az egyes országokban eltérő előírások vannak érvényben, ha a készüléket a vásárlás helyétől eltérő országban kívánja használni, ellenőriztesse egy hivatalos márkaszervizben.
- A személyi biztonság érdekében egyedül sose szerelje szét a készüléket, mindig forduljon egy hivatalos márkaszervizhez.
- A készüléket kizárólag háztartási használatra tervezték. A sütő professzionális célra történő, helytelen vagy a használati útmutatótól eltérő használata esetén a gyártó sem felelősséget, sem jótállást nem vállal a termékért.
- Ha a sütőt nem használja vagy meg akarja tisztítani, mindig kapcsolja le az elektromos hálózatról.
- Ha a hálózati tápkábel sérült, azt a veszélyek elhárítása érdekében a gyártónak, egy márkaszerviznek vagy egy hasonló szakképzettséggel rendelkező szerelőnek kell kicserélnie.
- A készüléket nem szabad külső időzítő órával (timer) vagy különálló távirányító rendszerrel működtetni.
- A készüléket hátsó részével a falhoz tolva kell elhelyezni és üzemeltetni.

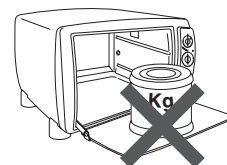

Őrizze meg a használati útmutatót



ÖSSZEFOGLALÓ TÁBLÁZAT

Program	Felső forgatógomb (A) pozíciója	Alsó forgatógomb pozíciója (B)	Sütőrács és tartozékok pozíciója	Megjegyzések / Tanácsok
Ételek melegen tartása		ON		-
Sütés hagyományos sütőben	120°C - 230°C	ON		Használja a sütőrácsra (F) helyezett zsírfelfogó (G) tálcát.
Pirítás	TOAST	1-től 7 percig		Ideális kenyérpíráshoz
Grillezés		ON		Ideális mindenféle hagyományos grillezéshez: hamburger, virsli, rablöhús, stb.

A KEZELŐGOMBOK HASZNÁLATA

Felső forgatógomb °C (A)

Válassza ki a kívánt hőmérsékletet az alábbi módon:

- Ételek melegen tartásához (lásd 67. old.):Forgatógomb  pozícióban.
- Sütőben való sütéshez (lásd 67-68. old.):Forgatógomb 120°C-tól 230°C-ig.
- Piritáshoz (lásd 68-69. old.):Forgatógomb "TOAST" pozícióban.
- Mindenfajta grillezéshez (lásd. 69-70. old.):Forgatógomb  pozícióban.

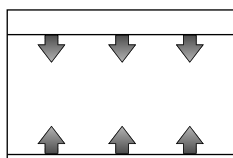

HAGYOMÁNYOS
SÜTŐ/TOAST
(felső és alsó fűtőszál
működik)

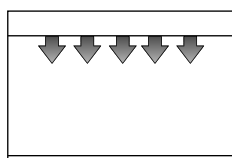

GRILL
(csak a felső fűtőszál műkö-
dik maximális telje-
sítménnyel)

Alsó forgatógomb (B)

- A sütő kikapcsolásához:Forgassa a gombot az "ON" pozícióba
- Egy piritás beprogramozásához:Válassza ki az időt 1-től 7 percig
- Melegítéshez:Válassza ki az időt 1-től 15 percig
- A sütő kikapcsolásához:Vigye vissza a forgatógombot a "0" állásba.

Ellenőrző lámpa (C)



A lámpa felgyulladás azt jelzi, hogy a sütő üzemel.

A SÜTŐ HASZNÁLATA

Általános tanácsok

- A sütőben való ételkészítéskor a legjobb eredmény eléréséhez a kiválasztott hőmérsékleten kb. 5 percig tanácsos előmelegíteni a sütőt.
- A sütési idők az ételek minősége, az élelmiszerek hőmérséklete és az egyéni ízlés függvényében változnak. A 68. oldalon található táblázatban található sütési idők jelzés értékűek, változtathatók és nem veszik figyelembe a sütő előmelegítéséhez szükséges időt.
- Fagyasztott ételek készítésénél kövesse a csomagoláson jelzett időket.

Ételek melegen tartása

- Forgassa a felső gombot (A) a  pozícióba.
- Forgassa az alsó gombot (B) az "ON" pozícióba.
- Illessze a sütőrácsot (F) az alsó vezetősínbe (J) és tegye a tányért az étellel a sütőrácsra.
- A művelet befejezéséhez kézzel vigye vissza az alsó forgatógombot (B) a "0" pozícióba, a felső forgatógombot (A) pedig a  pozícióba.

Az ételeket nem tanácsos túl sokáig a sütőben hagyni, mert túlzottan kiszáradhatnak.

Sütés hagyományos sütőben

- Illessze a sütőrácsot (F) az alsó vezetősínbe (J).
- Válassza ki a kívánt sütési hőmérsékletet a felső gomb (A) elforgatásával.
- Forgassa az alsó gombot (B) az "ON" pozícióba.
- A sütő 5 perces előmelegítése után helyezze a sütőbe az ételt.
- A sütés végén kézzel vigye vissza az alsó forgatógombot (B) a "0" pozícióba, a felső forgatógombot (A) pedig a  pozícióba.

Program	Felső forgatógomb (A)	Idő	sütőrács pozíció	Megjegyzések és tanácsok
Pizza	220°C	17 perc	alsó	Használja a zsírfelfogó tálcát.
Kenyer	200°C	25 perc	"	Használja a beolajozott zsírfelfogó tálcát.
Lasagne	220°C	20 perc	"	Használjon egy tűzálló edényt, 10 perc után fordítsa meg.
Gratinírozott makaróni	220°C	20 perc	"	Fordítsa meg a tepsit félkész állapotban.
Csirke	200°C	70-80 perc	"	Használja a zsírfelfogó tálcát, kb. 38 perc után fordítsa meg.
Sertéssült	200°C	70 perc	"	Használja a zsírfelfogó tálcát, 35 perc után fordítsa meg.
(Egybesült) fasírozott	180°C	55 perc	"	Használja a zsírfelfogó tálcát, 30 perc után fordítsa meg.
Pisztráng	200°C	35 perc	"	Használja a zsírfelfogó tálcát, 16 perc után fordítsa meg.
Töltött tintahal (kalamájó)	200°C	30 perc	"	Használjon egy tűzálló edényt, félkész állapotban fordítsa meg.
Tepsiben sült burgonya	200°C	50 perc	"	Használja a zsírfelfogó tálcát, kétszer keverje meg.
Gratinírozott paradicsom	200°C	40 perc	"	Használja a beolajozott zsírfelfogó tálcát és 20 perc után fordítsa meg.
Tonhállal töltött cukkini	200°C	40 perc	"	Használja a beolajozott zsírfelfogó tálcát és 20 perc után fordítsa meg.
Lekváros rácsos	180°C	40 perc	"	Használja a zsírfelfogó tálcát.
Rétes	180°C	40 perc	"	Használja a zsírfelfogó tálcát.
(Omlós) Keksz	180°C	14 perc	"	Használja a zsírfelfogó tálcát.

TOAST Píritás

- A sütőrács (F) méretei olyanok, hogy rajta egyidejűleg 4 szelet kenyeret lehet píritani.
- A píritáshoz a kenyérszeleteket az alábbi módon helyezze el:

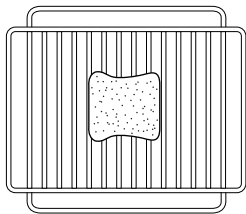

Egy szelet píritása

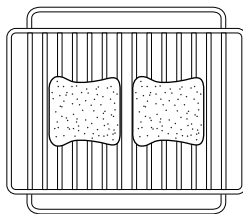

Két szelet píritása

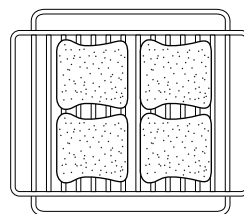

Négy szelet píritása

Több egymást követő píritásnál csökkenteni kell a beprogramozott píritási időt.

Útmutatás a kenyérpírtáshoz

Kenyér, szendvics, muffin, kalács és fagyasztott ostya automatikus pírtásához mindig használja a sűtőrácst.

1. Illessze a sűtőrácst (F) a felső vezetősínbe (I).
2. Tegye a pírtandó ételeket a sűtőrács közepére. Zárja be az ajtót.
3. Forgassa a felső gombot (A) a "TOAST" pozícióba.
4. Az alsó forgatógombbal (B) válassza ki a sűtési időt 1 és 7 perc között a használt kenyérfajta és a kívánt pírtási fokozat szerint. Ha először használja a készüléket, válasszon ki egy közepes időtartamra. Pírtson meg néhány kenyeret a pírtási fokozat ellenőrzésére.

A táblázatban néhány jelzés értékű példa található a sűtési időkre:

Pírtási fokozat	1 szelet kenyér	2 szelet kenyér	4 szelet kenyér
Világos	3 perc	4 perc	5 perc
Közepes	3,30 perc	5 perc	6 perc
Sötét	4 perc	5,30 perc	7 perc

5. Kenyér pírtásakor mind a felső mind az alsó fűtőszál be van kapcsolva, hogy a kenyérszelet mindkét oldala egyidejűleg pírujjon. Az ajtó üvegének belső oldalán pára csapódhat le. Ez normális jelenség, ami a pírtás során eltűnik.
6. A beprogramozott idő lejártára egy hangjelzés hívja fel a figyelmet. A pírtás befejeződött és a fűtőszálak automatikusan kikapcsolnak. Forgassa el a felső gombot (A) a "●" pozícióba.

Megjegyzések:

Ez a készülék automatikusan különböző fokozatokon képes pírtani.

Ha gyengébb fokozaton kíván pírtani, az alsó gomb (B) "0" pozícióba forgatásával meg kell szakítani az automatikus ciklust, hogy a sűtőt károkozás nélkül kikapcsolja.

Erősebb fokozaton történő pírtáshoz indítsa újra a ciklust úgy, hogy az alsó gombot (B) az óramutató járásával megegyező irányban a kívánt pírtási fokozatra forgatja.

Ekkor kézzel kapcsolja ki a felső (A) és az alsó gombot (B) az előzőekben ismertetettek szerint.

A sűtő rendszeres használata esetén minden egyes kenyérfajtához meg lehet találni a legmegfelelőbb beállítást.

Tanácsok a jó pírtáshoz:

Vastagabb kenyérszeletek és fagyasztott kenyér pírtása esetén erősebbre kell állítani a pírtási fokozatot. Egyetlen szelet kenyér pírtásához enyhébb pírtási fokozat beállítására van szükség mint több szelethez.

Grillezés

- Tegye e grillezni kívánt ételt a sűtőrácsra (F).
- Illessze a sűtőrácst (F) a felső vezetősínbe (I) és tegye a zsírfelfogó tálcát (G) az alsó fűtőszálakra.
- Forgassa a felső gombot (A) a  pozícióba.
- Zárja be az ajtót.
- Forgassa az alsó gombot (B) az "ON" pozícióba.
- Ne felejtse el kb. félidőben megfordítani az ételt.
- A sűtés végén kézzel vigye vissza az alsó forgatógombot (B) a "0" pozícióba, a felső forgatógombot (A) pedig a "●" pozícióba.

Program	Felső forgatógomb (A)	Sütési idő	sütőrács pozíció	Megjegyzések és tanácsok
Sertés hátszínselet		26 perc	felső	14 perc után fordítsa meg.
Virsli	"	20 perc	"	11 perc után fordítsa meg.
Hamburger	"	25 perc	"	13 perc után fordítsa meg.
Kolbász	"	26 perc	"	14 perc után fordítsa meg.
Rablóhús	"	26 perc	"	8, 15 és 21 perc után fordítsa meg.

Olyan főtt ételek esetében, amelyeket csak gratinírozni kell, helyezze az edényt közvetlenül a felső vezetősinbe (I) illesztett sütőrácsra. Sütés végén kézzel vigye vissza az alsó forgatógombot (B) a "0" pozícióba, a felső forgatógombot (A) pedig a "■" pozícióba.

TISZTÍTÁS ÉS KARBANTARTÁS

A gyakori tisztítás megakadályozza, hogy sütés közben füst és rossz szag képződjön. Ne hagyja, hogy zsír gyűljön fel a sütő belsejében. Mielőtt bármilyen karbantartási vagy tisztítási műveletbe kezdene, mindig húzza ki a villásdugót és hagyja lehűlni a sütőt. A sütő ajtaját, belső falait és zománcos vagy lakkozott felületeit mosószeres vízzel tisztítsa meg, majd törölje jól szárazra. A sütő alumíniumbevonatú belsejének tisztításához sose használjon maró hatású szereket (fémtisztító spray) és a sütő falait ne kaparja hegyes vagy éles tárgyakkal. A sütő külső felületének tisztításához használjon mindig egy nedves szivacsot. Kerülje a dörzshatású szerek alkalmazását, amelyek megsérthetik a sütő felületének festékbevonatát. Ügyeljen, hogy a sütő tetején található nyílásokon keresztül ne kerüljön víz vagy folyékony szappan a készülék belsejébe. Sose mártsa vízbe a készüléket. A sütő összes tartozéka a konyhai edényekhez hasonlóan kézzel vagy mosógépben tisztítható.

A KINYITHATÓ MORZSATÁLCÁ TISZTÍTÁSA

A sütő aljának tisztításához nyissa ki a morzsátálcát (A/B ábra). Támassza a sütőt a hátsó oldalára a tisztítás megkönnyítésére. A morzsátálcát minden használat után tisztítsa meg, hogy azon ne rakódjanak le ételmaradékok, melyek negatívan befolyásolhatják a további sütéseket. Kefélje le a morzsát vagy törölje le a tálcát egy nedves ruhával. Makacs lerakódások esetén használjon egy nylon vagy műanyag szivacsot, vagy egy nem maró hatású tisztítószer. Gondosan törölje meg mielőtt bezárná. A tisztítás befejezése után zárja vissza a morzsátálcát és győződjön meg, hogy helyesen van bekapcsolva.

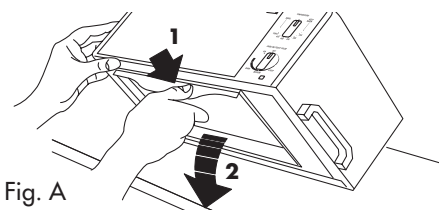

Fig. A

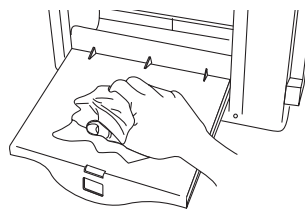

Fig. B

A termék megfelelő módon történő hulladékkezelésére vonatkozó fontos tudnivalók a 2002/96/EC irányelv értelmében.



A hasznos élettartamának végére érkezett készüléket nem szabad a lakossági hulladékkal együtt kezelni. A leselejtezett termék az önkormányzatok által kijelölt szelektív hulladékgyűjtőkben (hulladékgyűjtő udvar) vagy az elhasznált készülékek visszavételét végző kereskedőknél adható le. Az elektromos háztartási készülékek szelektív gyűjtése és kezelése lehetővé teszi a nem megfelelően végzett hulladékkezelésből adódó, a környezetet és az egészséget veszélyeztető negatív hatások megelőzését és a készülék alkotórészeinek újrahasznosítását, melynek révén jelentős energia- és erőforrás-megtakarítás érhető el. Az elektromos háztartási készülékek szelektív gyűjtésére és kezelésére vonatkozó kötelezettséget a terméken feltüntetett áthúzott szemétygyűjtő edény (szemeteskuka) jelzés mutatja.