

FRANÇAIS

Cher Client,

Nous vous félicitons de votre choix et nous vous remercions de votre confiance.

Chacun de nos produits est le fruit d'une étude approfondie et de tests techniques méticuleux.

Nous avons préparé ce mode d'emploi pour vous permettre d'utiliser au mieux votre appareil et d'en apprécier toutes les qualités.

Nous sommes certains que si vous suivez scrupuleusement les indications fournies dans cette notice, vous pourrez vous en servir longtemps et en être entièrement satisfait

Cet appareil exploite la puissance de la vapeur pour vous aider dans vos travaux ménagers de tous les jours. En exploitant la force de la vapeur, vous contribuerez à réduire la pollution découlant de la dispersion de détergents chimiques.

Cet appareil a été spécialement étudié pour obtenir une meilleure hygiène des surfaces et des papiers peints.

Description

1. Couvercle fermeture
2. Bidon récupération solides/liquides extractible
3. Convoyeur air/eau
4. Filtre en polyuréthane
5. Couvercle bidon
6. Poignée pour extraction bidon
7. Filtre air
8. Flotteur
9. Poignée
10. Détente ouverture couvercle avant
11. Réservoir eau
12. Prise pour tuyau
13. Volet de sécurité
14. Touche alimentation
15. Touche marche chaudière
16. Voyant alimentation
17. Voyant marche chaudière
18. Voyant vapeur prête
19. Bouton réglage vapeur (seulement sur certains modèles)
20. Bouton réglage aspiration
21. Bouton aspiration ON/OFF
22. Bouton sortie vapeur
23. Fiche tuyau
24. Fixation à baïonnette
25. Flexible complet
26. Tubes de rallonge rigides

Accessoires fournis (différents selon les modèles)

Aspiration à sec

27. Suceur multifonctions
28. Brosse à meubles
29. Suceur plat effilé

Lavage par extraction et à la vapeur

27. Suceur multifonctions
30. Suceur fauteuils-canapés
31. Élément lave-vitres
32. Suceur vapeur + brosse ronde
33. Buse
34. Brosse droite
35. Brosse ronde

Avertissements

- 1) Lisez attentivement le mode d'emploi
- 2) Lorsque l'appareil fonctionne, il contient de la vapeur sous pression : une utilisation incorrecte peut être dangereuse.
L'appareil est destiné à un usage exclusivement domestique.
Le Fabricant décline toute responsabilité en cas de dégâts découlant d'une utilisation impropre de l'appareil.
- 3) **Après usage et avant toute opération de nettoyage et entretien, débranchez toujours l'appareil.**
- 4) Avant d'utiliser l'appareil, vérifiez si la tension du secteur correspond à celle indiquée sur la plaque signalétique.
- 5) Branchez l'appareil sur une prise de courant d'une intensité minimale de 10 A et munie d'une mise à la terre efficace.
- 6) **Ne dirigez jamais le jet de vapeur sur des prises électriques ni sur des appareils contenant des composants électriques (intérieur de four) : ils pourraient se détériorer.**
- 7) Ne dirigez jamais le jet de vapeur sur l'appareil.
- 8) Ne tirez pas sur le cordon d'alimentation ni sur l'appareil pour débrancher celui-ci.
- 9) Afin d'éviter d'endommager l'isolation, évitez de passer l'appareil sur le cordon.
- 10) **Pour ajouter de l'eau, sortez toujours le réservoir de l'appareil et évitez de le mettre sous le robinet.**
- 11) Évitez tout contact de la vapeur avec la peau. La haute température peut être la cause de brûlures graves.
Ne dirigez jamais le jet de vapeur sur des personnes ou des animaux, ni sur des objets ou des surfaces qui ne résisteraient pas à cette température.
- 12) **Ne manipulez pas la fiche les mains mouillées.**
- 13) Pour déplacer l'appareil en marche, prenez-le par sa poignée. Comme il contient une chaudière, sa surface chauffe dès qu'il est utilisé.
Les personnes affectées de pathologies particulières de sensibilité à la chaleur doivent utiliser cet appareil avec toutes les précautions nécessaires.
- 14) Assurez-vous que l'appareil est toujours en position horizontale quand il est en marche.
- 15) N'introduisez aucun détergent dans la chaudière. Utilisez exclusivement de l'eau froide.
- 16) **Ne lavez jamais l'appareil avec du trichloréthylène ou autres solvants. Utilisez exclusivement de l'eau additionnée de détergents liquides ordinaires.**
- 17) Ne refermez pas la porte sur le cordon et ne le frottez pas contre les arêtes. Ne l'approchez pas des surfaces chaudes
- 18) N'aspirez pas de liquides inflammables.
- 19) Évitez d'aspirer les objets durs et coupants pour ne pas abîmer l'appareil.
- 20) **Avant de mettre l'appareil en marche, assurez-vous que les filtres nécessaires sont à leur place.**
- 21) N'utilisez jamais l'appareil si le filtre en polyuréthane n'est pas introduit dans le panier porte flotteur.
- 22) Versez toujours de l'eau dans le bidon avant d'utiliser l'aspirateur pour la poussière.

- 23) Soyez très prudent lorsque vous utilisez l'aspirateur sur une échelle.
- 24) **Gardez l'appareil hors de la portée des enfants et des personnes incapables de l'utiliser sans surveillance.**
- 25) N'utilisez jamais un appareil qui vous semble défectueux. Adressez-vous à votre revendeur ou à un Centre de Service agréé.
- 26) En cas d'intervention du limiteur de température de sécurité, l'appareil cesse de fonctionner. Pour le remettre en marche, adressez-vous à un Centre de Service agréé.
- 27) Évitez d'exposer l'appareil aux agents atmosphériques (pluie, soleil, gel, etc.)
- 28) Le chauffage et le refroidissement de la chaudière peuvent être accompagnés de bruits dus à de normales dilatations de l'acier inox avec lequel elle est construite.
- 29) Pour les réparations, adressez-vous à votre revendeur ou au Centre de Service agréé, vous sauvegarderez ainsi l'efficacité de votre appareil et vous conserverez la validité de la garantie.
Pour les mêmes raisons, il est conseillé de toujours utiliser des pièces de rechange d'origine.
- 30) **Le remplacement du cordon d'alimentation doit être exécuté exclusivement dans un Centre de service agréé.**

CONSERVEZ SOIGNEUSEMENT CE MODE D'EMPLOI

Le fabricant se réserve le droit de modifier sans préavis les appareils et accessoires fournis. L'appareil est conforme aux normes en vigueur en matière de sécurité électrique et compatibilité électromagnétique.

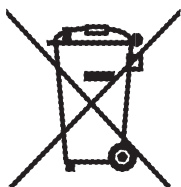

Avertissements pour l'élimination correcte du produit aux termes de la Directive européenne 2002/96/EC.

Au terme de son utilisation, le produit ne doit pas être éliminé avec les déchets urbains.

Le produit doit être remis à l'un des centres de collecte sélective prévus par l'administration communale ou auprès des revendeurs assurant ce service.

Éliminer séparément un appareil électroménager permet d'éviter les retombées négatives pour l'environnement et la santé dérivant d'une élimination incorrecte, et permet de récupérer les matériaux qui le composent dans le but d'une économie importante en termes d'énergie et de ressources. Pour rappeler l'obligation d'éliminer séparément les appareils électroménagers, le produit porte le symbole d'un caisson à ordures barré.

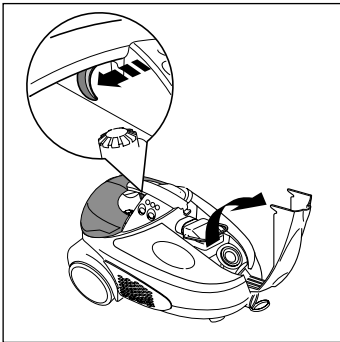

Préparation de l'appareil comme aspirateur eau et poussières

Ouvrez le couvercle avant en agissant sur la détente (10) située sous la poignée.

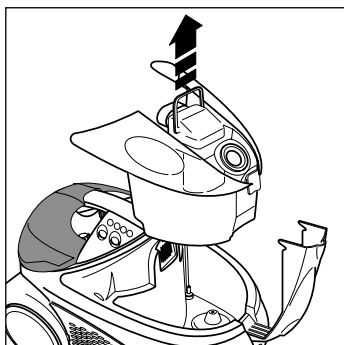

Retirez le groupe bidon récupération de solides/liquides en maintenant la pression sur la détente et en soulevant le bidon par la poignée qui sert à l'extraire (6).

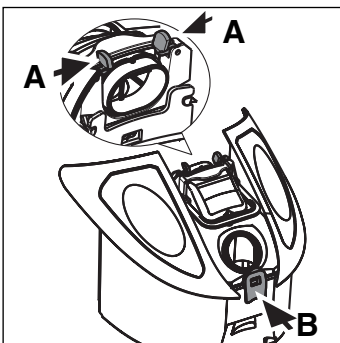

Retirez le couvercle du bidon avec système flotteur
 Pour extraire correctement le couvercle, appuyez sur les leviers marqués de la lettre **A** tout en appuyant sur le levier **B**, dans le bas, pour décrocher le couvercle
 Sans relâcher les leviers **A**, soulevez le couvercle et videz le bidon.

Soulevez le couvercle et videz le bidon.
 Retirez le convoyeur air/eau (3) et versez l'eau dans le bidon jusqu'à couvrir les deux protubérances au fond du bidon (environ 800 cc).

Remettez le convoyeur à sa place, remettez le couvercle du bidon en appuyant bien dessus pour l'accrocher puis, tout en maintenant la pression sur la détente (10) remettez le bidon à sa place.
 Refermez le couvercle.

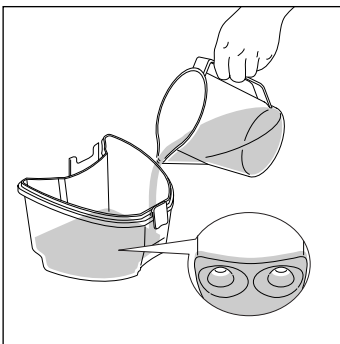

N.B. : Pour utiliser l'appareil pour aspirer les liquides, il n'est pas indispensable de verser de l'eau dans le bidon.

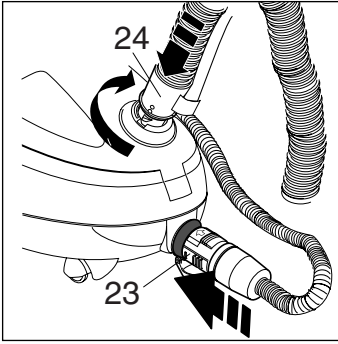

Montez le flexible (25). Introduisez la fixation à baïonnette (24) dans le trou prévu sur le couvercle de fermeture (1) et appuyez à fond en vissant jusqu'au bout.

Ouvrez le volet de sécurité (13) et introduisez la fiche (23) dans la prise (12) située dans le bas de l'appareil en veillant à ce que la flèche de référence soit tournée vers le haut et appuyez jusqu'au déclic signalant le blocage.

Pour le retirer, pressez les ailettes de blocage latérales et tirez.

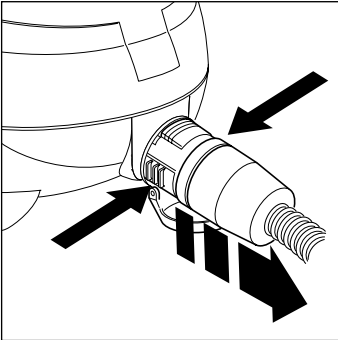

Fixez le tube de rallonge (26) sur la poignée du flexible en veillant à ce que l'embout de la poignée et celui du tube de rallonge soient parfaitement introduits l'un dans l'autre et poussez jusqu'au bout puis **bloquez en tournant le collier de serrage (A)**.

Essayez de retirer le tube de rallonge pour vous assurer que les deux éléments sont parfaitement accrochés.

Pour fixer le second tube de rallonge ou la brosse, procédez de la même manière.

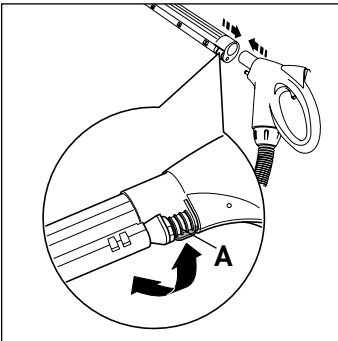

Branchez l'appareil sur la prise de courant et appuyez sur la touche alimentation (14) : le voyant (16) s'allume, l'appareil est sous tension.

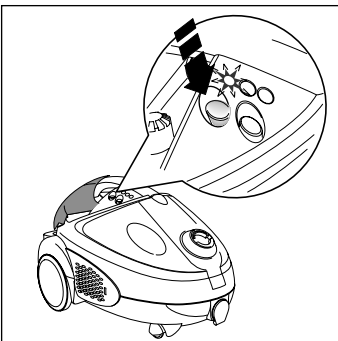

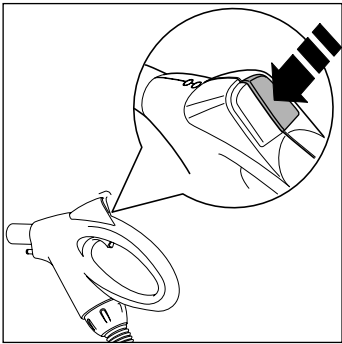

Pour activer la fonction aspiration, appuyez sur le bouton aspiration ON/OFF (21) situé sur la poignée du flexible : l'appareil atteindra la puissance maximale d'aspiration. Pour désactiver l'aspiration, appuyez une nouvelle fois sur le bouton aspiration ON/OFF (21).

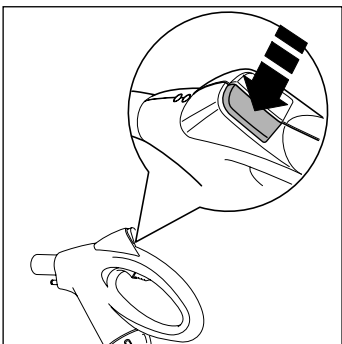

Pour diminuer ou augmenter la force d'aspiration du moteur, agissez sur le bouton (20) et maintenez la pression jusqu'à obtention de la puissance désirée.

N.B. : N'appuyez pas sur la touche (15) pour alimenter la chaudière si vous utilisez l'appareil comme simple aspirateur.

Attention : en aspiration de liquides, quand le bidon (2) sera plein d'eau, un dispositif spécial coupera l'aspiration et le moteur se mettra à tourner plus vite.

Arrêtez l'appareil en appuyant sur la touche (14) alimentation.

Débranchez l'appareil et videz le bidon.

Le dispositif susmentionné peut intervenir aussi lorsque les filtres (7) et (4) sont sales. Le cas échéant, retirez-les et nettoyez-les (voir chap. "nettoyage et entretien de l'appareil").

Le dispositif qui coupe l'aspiration peut intervenir aussi lorsque l'appareil subit des chocs violents.

Le cas échéant, coupez le moteur et attendez quelques secondes avant de remettre l'appareil en marche.

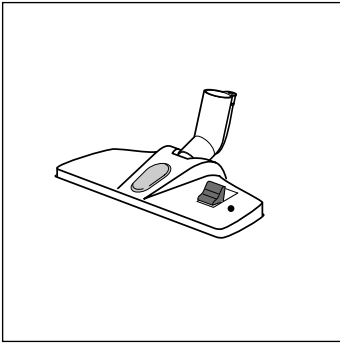

Accessoires aspiration

(les accessoires fournis varient selon le modèle)

Suceur multifonctions (27)

Ce suceur permet d'aspirer eau et poussières.

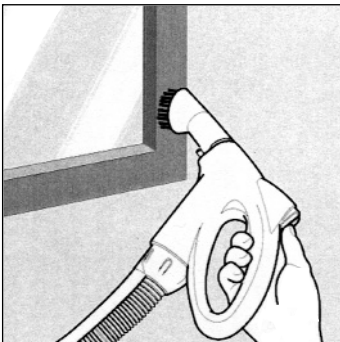

Brosse à meubles (28)

Dotée d'articulation pour faciliter les opérations de nettoyage, elle est conseillée pour aspirer la poussière des tapisseries, meubles, livres, rideaux, cadres et vêtements.

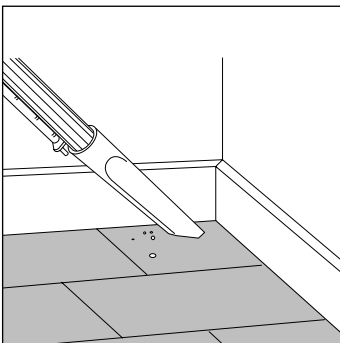

Suceur plat effilé (29)

Il aspire les miettes, la poussière et les petits déchets. Il est idéal partout où l'accès est difficile.

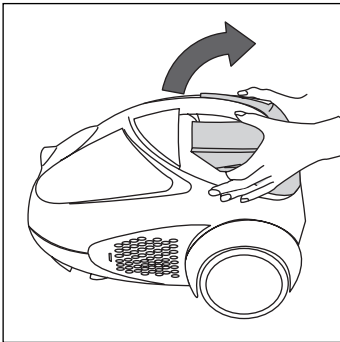

Préparation de l'appareil comme nettoyeur vapeur

Nettoyeur vapeur par extraction

Assurez-vous que l'appareil est débranché.

Sortez le réservoir, retirez le bouchon et remplissez d'eau. Appliquez sur l'appareil le flexible (25), les tubes de rallonge (26) et le suceur multifonctions (27) en suivant les instructions pour le montage des tubes et du suceur indiquées au chapitre 2.

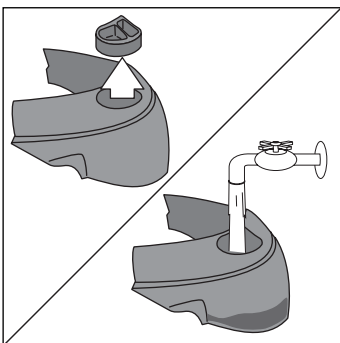

Branchez l'appareil sur la prise de courant. Appuyez sur la touche alimentation (14) et marche chaudière (15).

Les voyants alimentation (16) et marche chaudière (17) s'allumeront immédiatement. Dès que le voyant vapeur prête (18) s'éteindra, l'appareil sera prêt.

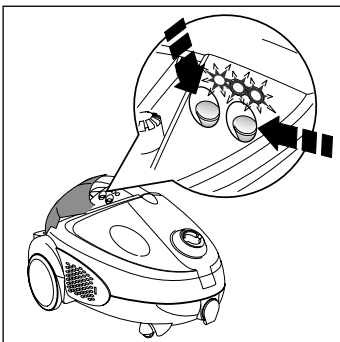

Pour **produire de la vapeur**, maintenez la pression sur le **bouton (22)** situé dans le bas de la poignée du flexible et relâchez pour arrêter la vaporisation. Activez **l'aspiration en appuyant sur le bouton ON/OFF (21)**, l'appareil pourra ainsi simultanément laver et aspirer. Pour les taches persistantes, nous conseillons de passer d'abord la vapeur puis d'aspirer. (Voir paragraphe "Technique du lavage par extraction", page 36).

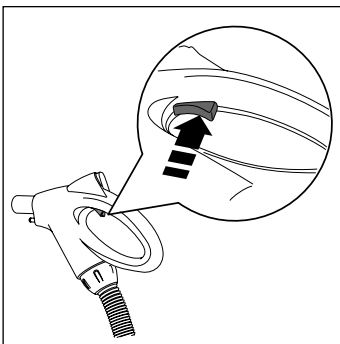

N.B. Lors de la première utilisation, l'appareil peut produire pendant quelques minutes une odeur due au réchauffement et au séchage des colles utilisées pour assembler la chaudière.

Rétablissement du niveau d'eau dans le réservoir

Lorsque l'eau arrive à environ 2 cm du fond, il faut remplir de nouveau. Procédez de la façon suivante :

- Arrêtez la chaudière en appuyant sur la touche alimentation chaudière et sur la touche alimentation.
- Débranchez l'appareil.
- Sortez le réservoir, retirez le bouchon et remplissez le réservoir d'eau **froide** ; remettez le bouchon.
- Remettez le réservoir bien en place dans l'appareil.

ATTENTION : pendant sa marche, l'appareil charge dans la chaudière l'eau du réservoir (chargement continu). Il est normal d'entendre le bruit du chargement qui survient à intervalles pour garantir une émission constante de vapeur ; il est possible ainsi de nettoyer à la vapeur en continu, avec efficacité et sans baisse de performances.

Si par mégarde toute l'eau du réservoir est épuisée, vous disposez encore d'une autonomie de vapeur d'environ 10 minutes, selon la quantité de vapeur utilisée.

Si vous ne remplissez pas le réservoir, la pompe se mettra à vibrer et il ne sortira plus de vapeur.

Dès que vous aurez rempli le réservoir d'eau, l'appareil repartira comme lors de la première mise en marche. La vapeur sera prête en 3 minutes, pendant lesquelles la pompe enverra de l'eau à la chaudière.

Il est déconseillé, quand le réservoir est sec, de continuer le nettoyage à la vapeur et de laisser vibrer la pompe.

À la longue, cela pourrait détériorer irrémédiablement les composants internes.

ATTENTION : il peut y avoir de l'eau sous l'appareil, produite par la vanne d'évacuation de surpression.

Afin d'éviter les fuites d'eau du réservoir pendant les déplacements, refermez toujours le réservoir avec son bouchon.

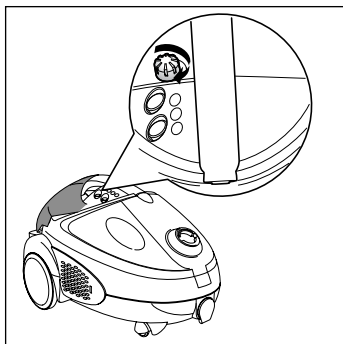

Bouton réglage vapeur (19)

(seulement sur certains modèles)

Il permet de régler la quantité de vapeur produite.

Au moment de la mise en marche, il est conseillé de tourner le bouton sur vapeur max.

Technique du lavage par extraction

La technique du lavage par extraction est la suivante :

- Dirigez le jet de vapeur sur la surface à nettoyer, en appuyant sur le bouton débit vapeur (22), et aspirez en même temps, en actionnant le bouton ON/OFF (21).
- Passez plusieurs fois sur la surface à nettoyer en aspirant seulement, après avoir appuyé sur la pédale pour rentrer la brosse. Les surfaces traitées seront quasiment sèches et la saleté aura disparu.

N.B. : la puissance d'aspiration doit être au maximum.

Nettoyeur vapeur non aspirée

Pour utiliser l'appareil comme simple nettoyeur à vapeur, exécutez toutes les opérations susmentionnées mais sans faire fonctionner l'aspiration, donc sans appuyer sur le bouton (21) d'aspiration.

Accessoires pour lavage par extraction et vapeur

(les accessoires fournis varient selon le modèle)

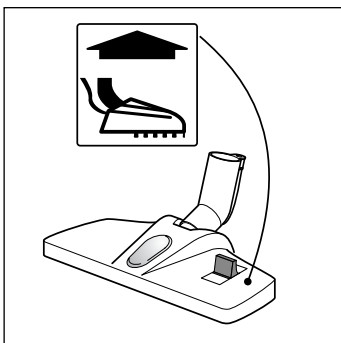

Suceur multifonctions (27)

Pour utiliser le suceur pour lavage par extraction à la vapeur sur sols durs, appuyez sur la pédale pour faire sortir la brosse.

Vous aurez ainsi une action combinée vapeur + brosse, qui assurera un nettoyage en profondeur.

Attention : déconseillé pour les sols en terre cuite traitée, sols encaustiqués et parquets.

Suceur triangulaire (30)

Appliquez-la sur le tube de rallonge ou directement sur la poignée, en veillant à parfaitement introduire l'embout de la poignée ou du tube de rallonge, poussez jusqu'au bout et **bloquez en tournant le collier de serrage.**

Ce suceur est conseillé pour laver et aspirer les liquides des tapisseries, canapés, meubles et revêtements textiles verticaux.

Pour éviter d'abîmer les couleurs et les tissus délicats, faites d'abord un essai dans un coin du tapis ou de la tapisserie à traiter.

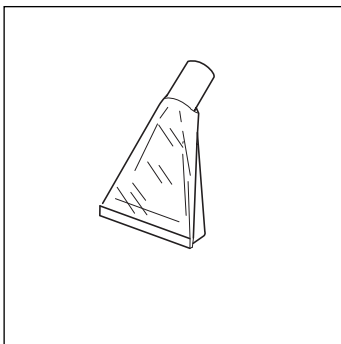

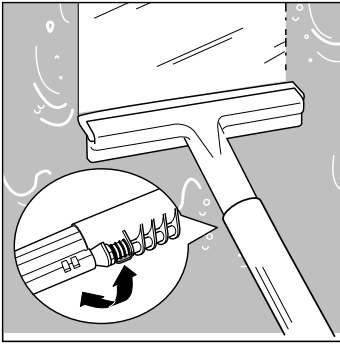

Lave-vitres (43)

La raclette lave-vitres est un excellent outil pour nettoyer les surfaces vitrées.

Appliquez-la sur le tube de rallonge ou directement sur la poignée, en veillant à parfaitement introduire l'embout de la poignée ou du tube de rallonge, et poussez jusqu'au bout puis **bloquez en tournant le collier de serrage**.

Soufflez la vapeur sur la surface à laver. Pour essuyer, inclinez l'accessoire de manière à ce que la raclette adhère parfaitement à la surface.

Attention : par basse température, il est conseillé de passer d'abord un léger jet de vapeur sur les fenêtres pour les réchauffer et éviter les ruptures causées par l'écart de température.

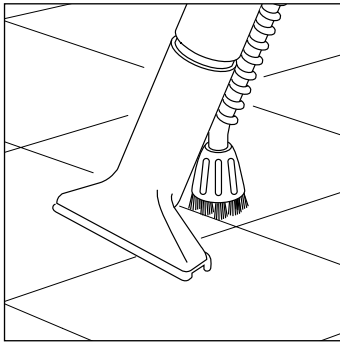

Suceur vapeur + brosse ronde (31)

Appliquez-le sur le tube de rallonge ou directement sur la poignée, en veillant à parfaitement introduire l'embout de la poignée ou du tube de rallonge et poussez jusqu'au bout puis **bloquez en tournant le collier de serrage**. La brosse associée à la vapeur permet de mieux supprimer la saleté des joints du carrelage, des radiateurs, des sanitaires et de tous les coins difficilement accessibles.

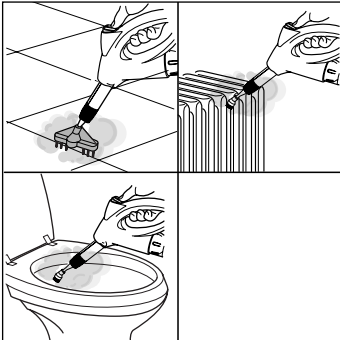

Buse (46) + brosses (ronde 48 et droite 47)

Après avoir appliqué la buse, appliquez l'une des deux brosses fournies.

Les brosses ont une couleur différente pour vous permettre de les utiliser toujours pour le même usage (par exemple rouge pour le four, jaune pour les sanitaires, etc.).

La brosse droite est particulièrement conseillée pour nettoyer les joints de carrelage.

Avertissement : Après avoir appliqué l'accessoire désiré, suivez le mode d'emploi pour faire fonctionner l'appareil.

Nettoyage et entretien de l'appareil

Attention : avant toute opération de nettoyage ou d'entretien de l'appareil, débranchez toujours celui-ci.

Après usage, nous conseillons, pour une meilleure hygiène, de rincer les accessoires en aspirant de l'eau claire.

Vous pourrez ainsi nettoyer les accessoires et l'intérieur du flexible.

Il est recommandé de vider le bidon récupération liquides après chaque utilisation.

Si l'appareil reste inutilisé pendant de longues périodes, nous conseillons de vider le réservoir avant de le ranger.

Après avoir vidé et rincé le bidon, il faut retirer le filtre en polyuréthane pour liquides, le laver sous le robinet et le faire sécher.

Pour durer plus longtemps, le filtre doit être conservé sec.

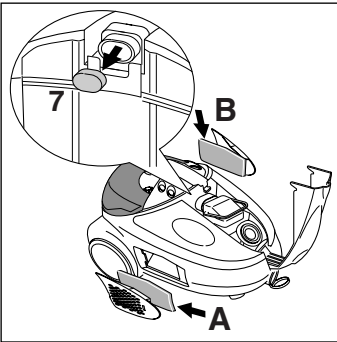
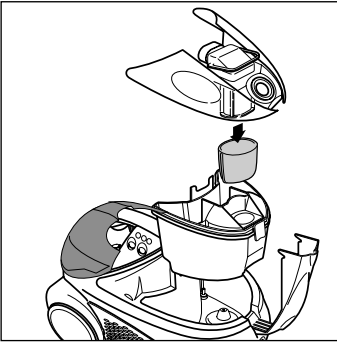

L'air usé passe dans **un filtre haute efficacité (A)** capable de retenir les particules de plus de 3 microns. Si ce filtre est sale, il faut le remplacer.

Lorsqu'ils sont sales, les filtres **B** et **7** peuvent être lavés, séchés et remis à leur place.

Il est important d'avoir des filtres efficaces car ils garantissent le bon fonctionnement de l'appareil.

Les filtres sont en vente dans les Centres de service agréés.

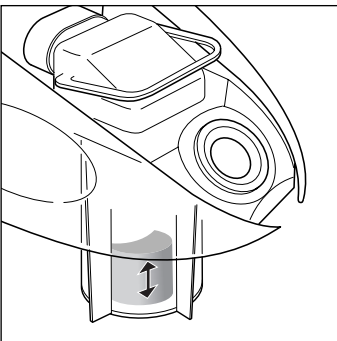

Contrôlez périodiquement si le flotteur dans le panier bouge librement et si le filtre en polyuréthane (4) et le filtre à air (7) sont présents et bien positionnés.