

INTRODUCCIÓN

Le damos las gracias por haber elegido un producto De'Longhi. Dedique unos minutos para leer estas instrucciones para el uso. De esta forma evitará correr riesgos o causar desperfectos al aparato.

Símbolos utilizados en las instrucciones

Las advertencias importantes se indican con los siguientes símbolos. Debe absolutamente respetar estas advertencias. Si no se respetan las indicaciones facilitadas, se pueden provocar descargas eléctricas, graves lesiones, quemaduras, incendios o desperfectos al aparato.



El incumplimiento puede ser la causa de lesiones provocadas por descargas eléctricas con peligro para la vida.



El incumplimiento puede ser la causa de lesiones o de desperfectos al aparato.



Este símbolo indica consejos e información importantes para el usuario.

Problemas y reparaciones

Para las reparaciones, póngase en contacto exclusivamente con los centros de Asistencia Técnica autorizados por el fabricante. Solicite siempre la utilización de repuestos originales. Las reparaciones realizadas por personal no cualificado pueden ser peligrosas y anulan la garantía.

ADVERTENCIAS

Advertencias fundamentales para la seguridad

Emplear el acondicionador de aire local sólo como lo indica este manual. Estas instrucciones no contemplan todas las condiciones o situaciones posibles que puedan presentarse. Es necesario recurrir al sentido común y a la prudencia en lo que se refiere a la instalación, el funcionamiento y el mantenimiento de cada electrodoméstico. Este aparato ha sido fabricado para acondicionar los ambientes domésticos y no debe ser utilizado para otros fines.



Este aparato puede ser utilizado por

niños de edad no inferior a los 8 años y por personas con capacidades físicas, sensoriales o mentales reducidas, o con experiencia y conocimientos insuficientes, siempre que estén atentamente vigiladas o instruidas sobre la manera de utilizar de forma segura el aparato o sobre los peligros que ello comporta. Asegúrese de que los niños no jueguen con el aparato. La limpieza y el mantenimiento del usuario pueden ser realizados también por niños de, al menos, 8 años, siempre que estén vigilados. Tenga siempre el aparato y el cable alejados del alcance de los niños de edad inferior a 8 años.

- No ponga objetos pesados o calientes encima del aparato.



¡Peligro! Dado que el aparato funciona con corriente eléctrica, es importante respetar las siguientes advertencias de seguridad:

- Es peligroso modificar o alterar de cualquier forma las características del aparato.
- El aparato debe ser instalado respetando las normas nacionales que regulan los equipos eléctricos.
- Para las eventuales reparaciones diríjase siempre y de forma exclusiva a los centros de asistencia técnica autorizados por la empresa fabricante. Las reparaciones efectuadas por personal incompetente pueden ser peligrosas.
- Este aparato debe estar conectado a una toma de tierra eficaz. Haga controlar el equipo eléctrico por un electricista cualificado.
- Evite el uso de alargadores para el cable de alimentación eléctrica.
- Antes de cualquier operación de limpieza o mantenimiento desconecte siempre el aparato de la corriente.
- No tire del cable de alimentación eléctrica para mover el aparato.
- No instale el aparato en ambientes donde el aire pueda contener gas, aceite, azufre o cerca de fuentes de calor.
- Si el cable de alimentación está estro-

peado, el fabricante o su servicio de asistencia técnica deberá sustituirlo a fin de prevenir cualquier riesgo.



Nota Bene:

- Limpie el filtro de aire al menos una vez por semana.
- En caso de transporte el aparato debe estar en posición vertical o colocado sobre un lado. Antes del transporte vacíe por completo de agua el interior del aparato. Después de un transporte espere al menos 1 hora antes de poner en marcha el aparato.
- No tape el aparato con bolsas de plástico cuando lo guarde.
- Los materiales usados para el embalaje son reciclables. Le aconsejamos, por lo tanto, ponerlos en los correspondientes contenedores para la recogida selectiva
- Al final de su vida útil, entregue el acondicionador de aire local a los centros de recogida correspondientes.

Advertencias específicas para aparatos con gas refrigerante R290

- Lea atentamente las advertencias.
- No use herramientas distintas a las recomendadas por la empresa fabricante para el proceso de descongelación y para la limpieza del aparato.
- El aparato debe colocarse en un ambiente carente de fuentes de encendido en funcionamiento continuo (por ejemplo: llamas libres, aparatos de gas o eléctricos en funcionamiento).
- No agujeree y no queme.
- Los gases refrigerantes pueden ser inodoros.
- El aparato debe ser instalado, utilizado y conservado en un ambiente con una superficie superior a 4 m².
- (Para más detalles sobre el refrigerante, vea la contraportada).
- R290 es un gas refrigerante conforme a las directivas europeas sobre el medio ambiente. No agujeree ninguno de los componentes del circuito frigorífico.
- El local no ventilado en que se instala, acciona o conserva el aparato debe impedir el estancamiento de las eventuales pérdidas de refrigerante con el consiguiente peligro de incendio o de explosión debido al encendido del refrigerante provocado por estufas eléctricas, hornillos u otras fuentes de encendido.
- El aparato debe conservarse de forma que se prevengan las averías mecánicas.
- Las personas que trabajan o intervienen en un circuito

frigorífico deben tener la adecuada certificación expedida por un ente acreditado que certifique la capacidad para manipular los refrigerantes de acuerdo con la específica evaluación reconocida por las asociaciones del sector.

- Las intervenciones de reparación deben ser realizadas de acuerdo con las recomendaciones de la empresa fabricante del aparato.

Las operaciones de mantenimiento y de reparación que exigen la asistencia de otro personal cualificado deben ser efectuadas bajo la supervisión de la persona especializada en el uso de los refrigerantes inflamables.

GARANTÍA Y ASISTENCIA TÉCNICA

Las condiciones de garantía y de asistencia técnica se indican en la documentación entregada junto con su aparato.

CARACTERÍSTICAS TÉCNICAS

Tensión de alimentación	consulte la placa de las características
Potencia máx. absorbida en acondicionamiento	“
Refrigerante	“
Potencia frigorífica	“

Condiciones límites de funcionamiento:

Temperatura de la habitación con acondicionamiento	21 ÷ 35°C
--	-----------

ELIMINACIÓN DEL APARATO



No elimine el aparato con los residuos domésticos; entrégelo a un centro de recogida diferenciada y reciclamiento autorizado.



Nota: El transporte, la carga, la limpieza, la recuperación y la eliminación del refrigerante deben ser efectuados únicamente por los centros de asistencia técnica autorizados por el fabricante. El desguace del aparato debe ser efectuado únicamente por personal especializado autorizado por el fabricante.

DESCRIPCIÓN

- 1 Rejilla de impulsión aire
- 2 Panel de mandos
- 3 Ruedas
- 4 Asas
- 5 Filtro
- 6 Rejilla de aspiración de aire del evaporador
- 7 Alojamiento del tubo de vaciado de aire
- 8 Rejilla de aspiración de aire del condensador
- 9 Cable de alimentación
- 10 2 Tapón de la salida de vaciado
- 11 Brida para pared con tapón
- 12 Tubo de vaciado de aire
- 13 Adaptador para tubo (2 piezas)
- 14 Accesorio para montaje mural
- 15 Boquilla para ventana
- 16 Mando a distancia (sólo en algunos modelos)

USO

Conexión eléctrica

Antes de enchufar el aparato, compruebe lo siguiente:

- la tensión de la red debe ser compatible con el valor indicado en la placa de características técnicas, situada en la parte trasera de la máquina;
- el enchufe de corriente y la línea de alimentación eléctrica deben estar dimensionados para soportar la carga requerida;
- el enchufe de corriente debe ser compatible con la clavija; si no es así, haga sustituir el enchufe;
- el enchufe de corriente debe estar conectado a una eficaz toma de tierra. El fabricante queda eximido de toda responsabilidad si esta norma para la prevención de accidentes no es respetada.



¡Peligro! La sustitución del cable de alimentación deberá ser realizada exclusivamente por parte de personal técnico especializado.



¡Atención! Coloque siempre el aparato en un lugar donde no haya obstáculos para la aspiración y la impulsión del aire.

A continuación, hallará todas las indicaciones necesarias para preparar de la mejor forma su acondicionador de aire local para el funcionamiento.

Climatización sin instalación

Con pocas y simples operaciones, su acondicionador le devolverá las condiciones de bienestar:

- Enrosque un adaptador para tubo **13** en una punta del tubo de vaciado de aire **12**.
- Aplique el otro adaptador **13** en el alojamiento correspondiente del tubo de vaciado de aire **7** situado en la parte trasera del aparato (véase la fig. A).
- Enrosque la punta del tubo sin adaptador en el adaptador anteriormente aplicado al aparato (véase la fig. A).

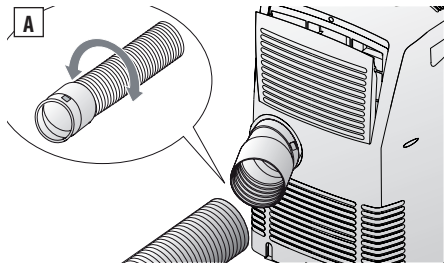

- Aplique la boquilla para ventana **15** al tubo de vaciado de aire **12** siguiendo las indicaciones de la fig. B.

B

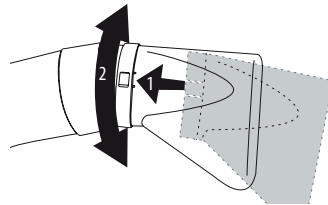

- Acerque el acondicionador de aire local a una ventana o puertaventana.
- Asegúrese de no obstruir el tubo de vaciado de aire.
- Abra ligeramente la ventana o puertaventana y coloque la boquilla **15** según las indicaciones de la figura C.

C

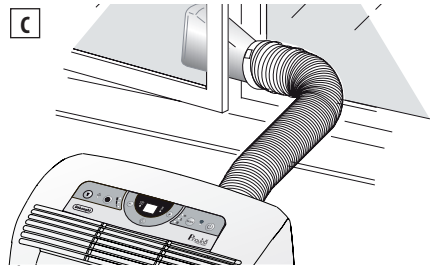

¡Atención! Limite todo lo posible la longitud y las curvas de los tubos de aire evitando cualquier estrangulamiento.

Climatización con instalación

Si lo desea, puede también instalar su aparato de manera semipermanente (Fig. D).

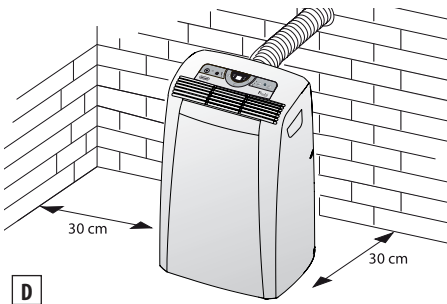

En este caso deberá:

- Realizar un agujero ($\varnothing 134$ mm) en la pared que se comunica con el exterior, o a través del cristal de una ventana. Respete el intervalo de altura y las dimensiones del agujero, indicados en la figura E.

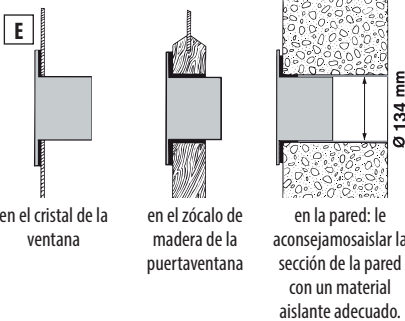

en el cristal de la ventana

en el zócalo de madera de la puertaventana

en la pared: le aconsejamos aislar la sección de la pared con un material aislante adecuado.

¡Atención! Limite todo lo posible la longitud y las curvas de los tubos de aire evitando cualquier estrangulamiento.

- Aplique el accesorio brida **11** incluido en el equipamiento en el agujero.
- Aplique el adaptador **13** en el alojamiento correspondiente del tubo de vaciado de aire **7** situado en la parte trasera del aparato (véase la fig. A).
- Enrosque el accesorio para montaje mural **14** en el tubo de vaciado de aire **12** o, si es necesario, quite el adaptador **13** del tubo de vaciado de aire **12** para ello desenrosque y coloque en su lugar el extremo para la

instalación mural **14** (fig. F).

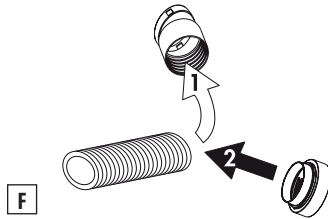

- Aplique la extremidad del tubo **12** en la brida **11** siguiendo las indicaciones de la fig. G.

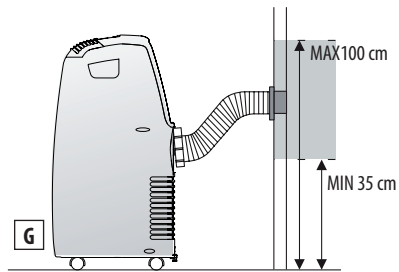

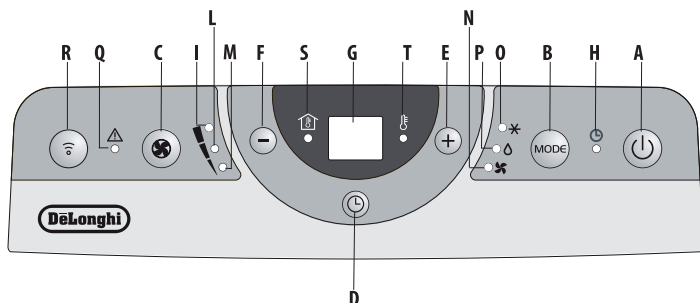

- Cuando el tubo **12** no esté colocado, puede cerrar el agujero con el tapón de la brida **11**.

i Nota: Cuando realice una instalación semipermanente, le aconsejamos dejar ligeramente abierta una puerta (aunque sea 1 cm solamente) para garantizar un recambio de aire correcto.



Descripción del panel de mandos

- A** Botón **ON/STAND-BY** (encendido/apagado)
- B** Botón de selección funciones **MODE**
Acondicionamiento, deshumidificación, ventilación
- C** Botón de selección velocidad de ventilación
(MAX/MED/MIN)
- D** Botón timer
- E** Botón aumento de temperatura/ tiempo de funcionamiento programado
- F** Botón disminución de temperatura/tiempo de funcionamiento programado
- G** Visor Muestra los valores de temperatura programados, la temperatura ambiente y el tiempo de funcionamiento programado.
- H** Piloto timer en funcionamiento
- I/L/M** Pilotos velocidad de ventilación
(MAX/MED/MIN en algunos modelos)
- N** Piloto función ventilación
- O** Piloto función acondicionamiento
- P** Piloto función deshumidificación
- Q** Piloto alarma
- R** Receptor de señal mando a distancia
- S** Piloto: muestra la temperatura ambiente
- T** Piloto: muestra la temperatura programada

 **¡Atención!** Nunca apague el acondicionador de aire local desconectando directamente la clavija, presione el botón  y espere durante algunos minutos antes de quitar la clavija: sólo de este modo el aparato podrá realizar los controles que comprueban el estado de funcionamiento.

FUNCIONAMIENTO

Encendido del aparato

 **Nota:** Antes de enchufar el aparato a la corriente comprobar siempre que la tapa esté bien insertada en el desagüe de drenaje10.

Enchufe el aparato a la corriente. Presione el botón **ON/STAND-BY** (A) (al encenderse, el acondicionador arranca con la última función configurada antes del apagado). En el visor aparece la temperatura ambiente. Presione el botón **"MODE"** (B) hasta que se encienda el piloto relativo a la función deseada, es decir:

Piloto (O): función acondicionamiento

Piloto (N): función ventilación

Piloto (P): función deshumidificación

Función acondicionamiento

Es ideal para los períodos cálidos y bochornosos que requieren refrescar y deshumidificar el ambiente. Por default en el visor se ve la temperatura ambiente. El piloto (S) está encendido. Para programar la temperatura, presione los botones + (E) o - (F) hasta que vea en el visor la temperatura que alcanzar. (Para cambiar de °F a °C o viceversa, presione unos segundos ambos botones E y F. El piloto (T) se enciende y el piloto (S) se apaga. Cuando transcurren 15 segundos de la programación de la temperatura, en el visor se vuelve a ver la temperatura ambiente. El piloto (S) se reenciende. El ajuste de la temperatura puede realizarse solamente en la función acondicionamiento. Para configurar correctamente esta función, presione los botones "+" (E) o "-" (F) hasta que en el visor aparezca la temperatura a la que se quiere llegar. Después seleccione la velocidad de ventilación

presionando el botón FAN (C), hasta que se encienda el piloto correspondiente a la velocidad de ventilación deseada, es decir:

MAX: si quiere obtener la máxima potencia del acondicionador de aire local alcanzando lo más rápidamente posible la temperatura deseada.

MED: si quiere reducir el nivel de ruido manteniendo un buen nivel de confort.

MIN: cuando desee el silencio máximo.

i *Nota: Las temperaturas más aptas para el ambiente en el periodo veraniego varían entre los 24 ° y los 27°C. De todas formas, no es aconsejable programar temperaturas muy inferiores respecto a las temperaturas externas.*

Función ventilación

Regule la velocidad de ventilación pulsando el botón (C), como se ilustra para la función acondicionamiento. Considere que, cuanto más alta es la velocidad, mayor es la cantidad de aire filtrado; seleccionando, sin embargo, la velocidad "MIN", el aire filtrado es menor pero el nivel sonoro es también bajo.

Función deshumidificación

Es ideal para disminuir la humedad del ambiente (estaciones intermedias, locales húmedos, períodos de lluvia, etc.). Cuando selecciona la función deshumidificación, se enciende el piloto (P). Contemporáneamente se enciende el piloto ventilación "MIN" (M). En esta función no podrá seleccionar otras velocidades.

i *Nota: No se olvide de instalar el tubo de vaciado de aire siguiendo las indicaciones del capítulo: "Preparación para el uso".*

Programación del timer

El timer permite programar el encendido o el apagado retardado del aparato; esta programación evita derroches de energía eléctrica optimizando los períodos de funcionamiento.

Cómo programar el encendido retardado

- Enchufe el aparato a la corriente y enciéndalo presionando el botón "ON/STAND-BY" (A); seleccione la función y los demás parámetros de funcionamiento (temperatura, velocidad de ventilación, etc.).
- Pulse de nuevo el botón "ON/STAND-BY" (A): el aparato se situará en la posición de Stand-by.

- Pulse el botón timer (D): el piloto timer en funcionamiento (H) parpadea.
- Programe con los botones "+" (E) o "-" (F) el número de horas después de las cuales el aparato debe empezar a funcionar.

Estos incrementan o decrecientan una hora a la vez. El piloto (H) en el visor parpadea hasta el encendido programado. Puede programar un encendido en las 24 horas siguientes. Para borrar la programación del timer presione de nuevo botón timer (D). El piloto (H) deja de parpadear.

Cómo programar el apagado retardado

- En cualquier modo de funcionamiento acondicionamiento/ventilación/deshumidificación, puede programar el apagado retardado.
- Presione el botón Timer (D): el piloto timer en funcionamiento (H) parpadea.
- Programe con los botones "+" (E) o "-" (F) el número de horas después de las cuales el aparato debe dejar de funcionar. Estos incrementan o decrecientan una hora a la vez.

El piloto (H) parpadea hasta que se produce el apagado programado. En el horario preestablecido el acondicionador de aire local se apaga situándose en la posición Stand-by. Para borrar la programación del timer presione el botón timer (D). El piloto (H) deja de parpadear.

FUNCIONAMIENTO CON MANDO A DISTANCIA

Modelos con mando a distancia

- Dirija el mando a distancia hacia el receptor de señal del aparato. La distancia máxima entre el mando a distancia y el aparato es de 5 metros (sin ningún obstáculo entre el mando a distancia y el receptor).
- El mando a distancia debe manejarse con **sumo cuidado y respeto**: sin hacerlo caer, sin exponerlo a la luz solar directa, ni colocarlo cerca de fuentes de calor.

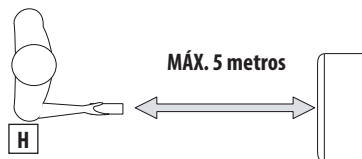

Descripción del mando a distancia

- 17) Botón "ON/STAND-BY"
- 18) Botón "MODE"
- 19) Botón aumento/disminución de temperatura/funcionamiento programado
- 20) Botón "TIMER"
- 21) Botón selección de velocidad de ventilación (MAX/MED/MIN)
- 22) Botón de conmutación °F/°C

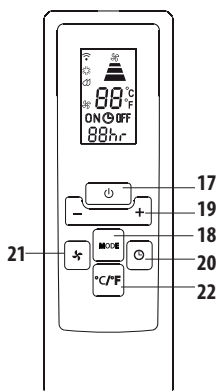

Sustitución de las pilas

- Quite la tapa situada en la parte trasera del mando a distancia;
- Cambie las pilas gastadas con dos pilas LR03 "AAA" 1,5V colocándolas en la posición correcta (véanse las instrucciones en el interior del alojamiento de las pilas);
- Coloque nuevamente la tapa.

i Nota: Tanto si se sustituye como si se deja de usar el mando a distancia, quitele y elimine las pilas según las leyes vigentes porque son perjudiciales para el medio ambiente. No mezcle pilas alcalinas, estándares (cinc-carbón) o recargables (níquel-cadmio). No tire al fuego las pilas pues podrían explotar o perder líquidos peligrosos.

Encendido del aparato

Enchufe el aparato a la corriente. Presione el botón **ON/STAND-BY (17)** del mando a distancia (al encenderse, el acondicionador arranca con la última función configurada antes del apagado). Presione el botón **MODE (18)** para seleccionar la función deseada:

ACONDICIONAMIENTO (COOL)

DESHUMIDIFICACIÓN (DEUMIDIFYING)

SÓLO VENTILACIÓN (FAN)

En el panel de mandos se enciende el piloto relativo a la función seleccionada. En lo que se refiere a las configuraciones de acondicionamiento / deshumidificación / sólo ventilación / programación del timer, consulte los párrafos de la pág. 53-54.

CONSEJOS

Es necesario seguir las siguientes advertencias para obtener el máximo rendimiento del acondicionadores de aire locales:

- Cierre puertas y ventanas del local que desea climatizar, excepto únicamente en caso de instalación por medio de un agujero en la pared. En dicho caso, es aconsejable dejar una rendija en una puerta o ventana en modo de garantizar un adecuado recambio del aire (véase la fig. I).

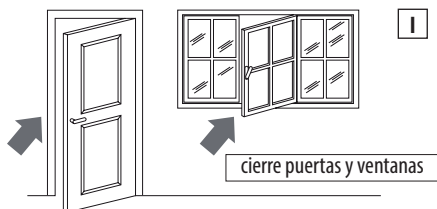

- Proteja la habitación de los rayos solares directos, cerrando las cortinas y/o bajando parcialmente las persianas, para obtener un funcionamiento extremadamente económico (véase la fig. J);

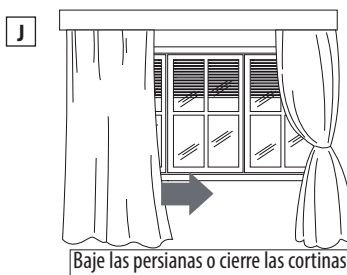

- No apoye objetos sobre el acondicionador de aire local (véase la fig. B);

K



No cubra

- No obstaculice la aspiración 6 ni la impulsión de aire 1;
- Compruebe que no haya fuentes de calor en el ambiente.
- No utilice el aparato en ambientes con un alto nivel de humedad (tipo lavaderos).
- No utilice el aparato en el exterior.
- Controle que el acondicionador de aire local esté colocado sobre un suelo "plano".

LIMPIEZA

Antes de realizar cualquier operación de limpieza o de mantenimiento, apague el aparato presionando el botón ON/STAND-BY (A) y, en los modelos con mando a distancia, presione el botón ON/STAND-BY 17, y a continuación desenchufe siempre el aparato de la corriente.

Limpeza del mueble externo

Le aconsejamos limpiar el aparato con un paño apenas humedecido y secarlo con un paño seco. Por motivos de seguridad, no lave el acondicionador de aire local con agua.

Precauciones

No use nunca gasolina, alcohol o disolventes para la limpieza. No pulverice líquidos insecticidas o productos similares.

Limpeza de los filtros de aire

Para mantener inalterada la eficiencia de su acondicionadores de aire locales, le aconsejamos limpiar el filtro antipolvo cada semana de funcionamiento. El filtro está situado en correspondencia de la rejilla de aspiración y la rejilla es, a su vez, el alojamiento del filtro. Para la limpieza del filtro será necesario sacar el filtro siguiendo las indicaciones de la figura L.

L

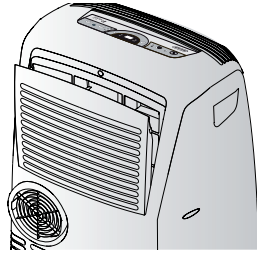

Para quitar el polvo depositado en el filtro, utilice una aspiradora. Si está muy sucio, sumérjalo en agua tibia aclarándolo varias veces. Mantenga la temperatura del agua por debajo de los 40°C. Después de haberlo lavado, seque el filtro antes de volverlo a colocar. Ponga el filtro en el alojamiento específico para colocarlo de nuevo.

Controles de inicio de temporada

Compruebe que el cable de alimentación y el enchufe estén perfectamente íntegros y asegúrese de que la toma de tierra sea eficiente. Respete rigurosamente las normas de instalación.

Operaciones de finales de temporada

Para drenar completamente el agua del circuito, retire el tapón externo desatornillándolo en el sentido contrario de las manecillas del reloj, retire el tapón interior de la manguera de drenaje en la parte trasera del electrodoméstico y permita que el aguasalga en un recipiente (figura I). Cuando se haya vaciado el electrodoméstico, coloque de nuevo los tapones. Limpie el filtro y séquelo completamente antes de ponerlo en su lugar.

M

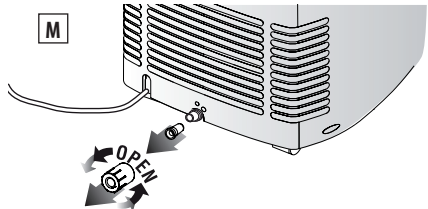



SI ALGO NO FUNCIONA

PROBLEMAS	CAUSAS	SOLUCIONES
El acondicionador de aire local no se enciende	<ul style="list-style-type: none"> No hay corriente. No está enchufado. Ha intervenido el dispositivo de seguridad. 	<ul style="list-style-type: none"> Espere. Enchúfelo. Llame a su centro de asistencia
El acondicionador de aire local funciona sólo por poco tiempo	<ul style="list-style-type: none"> El tubo de vaciado del aire presenta un estrangulamiento. El tubo de vaciado del aire está obstruido. El tubo de vaciado del aire tiene pliegues. 	<ul style="list-style-type: none"> Coloque correctamente el tubo de vaciado. Compruebe que no haya obstáculos que impidan la salida del aire al exterior. Elimine los pliegues.
El acondicionador de aire local funciona pero no enfría la habitación	<ul style="list-style-type: none"> Ventana abierta. En la habitación hay alguna fuente de calor encendida (quemador, lámpara, etc.). El tubo de vaciado de aire se ha salido de su sede. Filtro de aire obstruido. El acondicionador de aire local tiene una potencia inadecuada para las condiciones o las dimensiones del ambiente. 	<ul style="list-style-type: none"> Cierre la ventana. Elimine la fuente de calor. Introduzca el tubo en la sede. Deberá limpiar el filtro o sustituirlo.
Olor particular en la habitación	<ul style="list-style-type: none"> el filtro de aire está atascado. 	<ul style="list-style-type: none"> limpie el filtro o sustitúyalo.
El acondicionador de aire local no funciona durante 3 minutos aproximadamente después de reencenderlo	<ul style="list-style-type: none"> Se ha activado el dispositivo de seguridad de la máquina. 	<ul style="list-style-type: none"> espere a que pasen 3 min.
El piloto alarma(ALARM) Q se enciende	<ul style="list-style-type: none"> La cubeta situada dentro del aparato está llena. 	<ul style="list-style-type: none"> Vacíe la cubeta (consulte el párrafo operaciones de finales de temporada pág. 56).

Autodiagnóstico

El aparato está dotado de un sistema de autodiagnóstico que identifica algunas de las anomalías de funcionamiento. Los mensajes de error aparecen en el display del aparato.

EN EL DISPLAY APARECE	EN EL DISPLAY APARECE	EN EL DISPLAY APARECE
 <p>“Low Temperature” (temperatura baja)</p>	 <p>“High Temperature” (temperatura alta)</p>	 <p>“Probe Failure” (sonda estropeada)</p>
SIGNIFICA: la temperatura ambiente es demasiado baja.	SIGNIFICA: la temperatura ambiente es demasiado alta.	SIGNIFICA: póngase en contacto con el centro de asistencia más cercano.