

INTRODUCCIÓN

Le damos las gracias por haber elegido un producto De'Longhi. Dedique unos minutos para leer estas instrucciones para el uso. De esta forma evitará correr riesgos o causar desperfectos al aparato.

Símbolos utilizados en las instrucciones

Las advertencias importantes se indican con los siguientes símbolos. Debe absolutamente respetar estas advertencias. Si no se respetan las indicaciones facilitadas, se pueden provocar descargas eléctricas, graves lesiones, quemaduras, incendios o desperfectos al aparato.



El incumplimiento puede ser la causa de lesiones provocadas por descargas eléctricas con peligro para la vida.



El incumplimiento puede ser la causa de lesiones o de desperfectos al aparato.



Este símbolo indica consejos e información importantes para el usuario.

Problemas y reparaciones

Para las reparaciones, póngase en contacto exclusivamente con los centros de Asistencia Técnica autorizados por el fabricante. Solicite siempre la utilización de repuestos originales. Las reparaciones realizadas por personal no cualificado pueden ser peligrosas y anulan la garantía.

Uso conforme a su destino

Este aparato está destinado exclusivamente al uso doméstico.

ADVERTENCIAS

Advertencias fundamentales para la seguridad

Emplear el acondicionador de aire local sólo como lo indica este manual. Estas instrucciones no contemplan todas las condiciones o situaciones posibles que puedan presentarse. Es necesario recurrir al sentido común y a la prudencia en lo que se refiere a la instalación, el funcionamiento y el mantenimiento de cada electrodoméstico. Este aparato ha sido fabricado para acondicionar los ambientes domésticos y no debe ser utilizado para otros fines.



¡Peligro! El aparato funciona con corriente eléctrica por lo que es importante respetar las siguientes advertencias de seguridad:

- Es peligroso modificar o alterar de cualquier forma las características del aparato.
- Instale el aparato según las normas nacionales inherentes a las instalaciones eléctricas.
- Para eventuales reparaciones, diríjase siempre y exclusivamente a los Centros de Asistencia Técnica Autorizados por el Fabricante. Las reparaciones efectuadas por personal incompetente pueden resultar peligrosas.
- Este aparato debe estar conectado a una toma de tierra eficaz.
- Evite utilizar alargadores para el cable de alimentación eléctrica.
- Antes de efectuar cualquier operación de limpieza o mantenimiento, desenchufe siempre el aparato de la corriente.
- No tire del cable de alimentación para cambiar de lugar el aparato.
- No instale el aparato en ambientes donde el aire pueda contener gas, aceite, azufre o cerca defuentes de calor.
- Mantenga el aparato al menos a 50 cm. de distancia de sustancias inflamables (alcohol, etc.) ode recipientes bajo presión (por ejemplo sprays).
- No apoye objetos pesados o calientes sobre el aparato.
- Evite utilizar aparatos de calefacción cerca del climatizador.
- Si el cable de alimentación está dañado, deberá ser cambiado por el fabricante o por su serviciode asistencia técnica a fin de evitar cualquier riesgo.

 **¡Atención!** Este aparato debe ser utilizado exclusivamente por adultos.

 **¡Atención!** No permita que personas (incluidos niños) con capacidades psicofísicas sensoriales disminuidas o con experiencia y conocimientos insuficientes usen el aparato a no ser que estén vigilados atentamente o instruidos por un responsable en relación a su seguridad. Vigile a los niños para asegurarse de que no jueguen con el aparato.

 **Nota:** Limpie el filtro del aire al menos semanalmente.

 **Nota:** Si debe transportar el aparato, colóquelo siempre en posición vertical o apoyado sobre un lado. Antes del transporte quite toda el agua contenida en el aparato. Después del transporte, espere por lo menos 1 hora antes de poner en marcha el aparato.

 **Nota:** No cubra el aparato con bolsas de plástico cuando lo guarde.

 **Nota:** Los materiales usados para el embalaje son reciclables. Le aconsejamos, por lo tanto, ponerlos en los correspondientes contenedores para la recogida selectiva.

 **Nota:** Al final de su vida útil, entregue el climatizador a los centros de recogida correspondientes.

Advertencias específicas para aparato con gas refrigerante R410A

R410 A es un gas refrigerante que cumple con los reglamentos de la CE sobre ecología. Se recomienda no perforar el circuito frigorífico del aparato.

INFORMACIÓN MEDIOAMBIENTAL: Esta unidad contiene gases fluorados de efecto invernadero contemplados por el Protocolo de Kyoto. Las operaciones de mantenimiento y eliminación deben ser efectuadas por personal cualificado (R410A, GWP=1975).

 **Nota:** Compruebe en la placa de características el tipo de gas refrigerante empleado en su aparato.

GARANTÍA Y ASISTENCIA TÉCNICA

Las condiciones de garantía y de asistencia técnica se indican en la documentación entregada junto con su aparato.

CARACTERÍSTICAS TÉCNICAS

Tensión de alimentación	consulte la placa de las características
Potencia máx. absorbida en acondicionamiento	“
Refrigerante	“
Potencia frigorífica	“

Condiciones límites de funcionamiento:

Temperatura de la habitación con acondicionamiento	21 ÷ 35°C
----------------------------------------------------	-----------

ELIMINACIÓN DEL APARATO



En cumplimiento de la Directiva Europea 2002/96/CE, no elimine el aparato con los residuos domésticos, ha de entregarlo a un centro de recogida selectiva oficial.

 **Nota:** El transporte, la carga, la limpieza, la recuperación y la eliminación del refrigerante deben ser efectuados únicamente por los centros de asistencia técnica autorizados por el fabricante. El desguace del aparato debe ser efectuado únicamente por personal especializado autorizado por el fabricante.

DESCRIPCIÓN

- 1 Rejilla de impulsión aire
- 2 Panel de mandos
- 3 Asas
- 4 Ruedas
- 5 Filtro
- 6 Rejilla de aspiración de aire del evaporador
- 7 Alojamiento del tubo de vaciado de aire
- 8 Rejilla de aspiración de aire del condensador
- 9 Cable de alimentación
- 10 2 Tapón de la salida de vaciado
- 11 Tubo de vaciado de aire
- 12 Adaptador para tubo (2 piezas)
- 13 Rejilla para soporte
- 14 Tapón para agujero soporte
- 15 Soporte
- 16 Soporte adicional
- 17 Tornillos
- 18 Boquilla para ventana
- 19 Mando a distancia (sólo en algunos modelos)

Climatización sin instalación

Con pocas y simples operaciones, su acondicionador le devolverá las condiciones de bienestar:

- Enrosque un adaptador para tubo **12** en una punta del tubo de vaciado de aire **11**.
- Aplique el otro adaptador **12** en el alojamiento correspondiente del tubo de vaciado de aire **7** situado en la parte trasera del aparato (véase la fig. A).
- Enrosque la punta del tubo sin adaptador en el adaptador anteriormente aplicado al aparato (véase la fig. A).

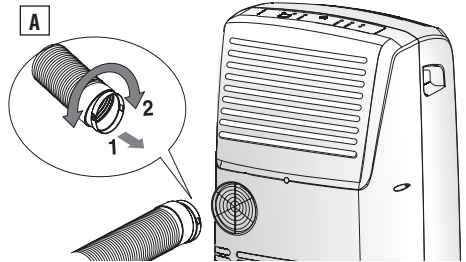

USO

Conexión eléctrica

Antes de enchufar el aparato, compruebe lo siguiente:

- la tensión de la red debe ser compatible con el valor indicado en la placa de características técnicas, situada en la parte trasera de la máquina;
- el enchufe de corriente y la línea de alimentación eléctrica deben estar dimensionados para soportar la carga requerida;
- el enchufe de corriente debe ser compatible con la clavija; si no es así, haga sustituir el enchufe;
- el enchufe de corriente debe estar conectado a una eficaz toma de tierra. El fabricante queda eximido de toda responsabilidad si esta norma para la prevención de accidentes no es respetada.



¡Peligro! La sustitución del cable de alimentación deberá ser realizada exclusivamente por parte de personal técnico especializado.



¡Atención! Coloque siempre el aparato en un lugar donde no haya obstáculos para la aspiración y la impulsión del aire.

A continuación, hallará todas las indicaciones necesarias para preparar de la mejor forma su climatizador para el funcionamiento.

Ventana de guillotina

- Coloque la rejilla para soporte **13** en el soporte **15** y fíjela con los 4 tornillos incluidos en el suministro **17** (fig. B).

B

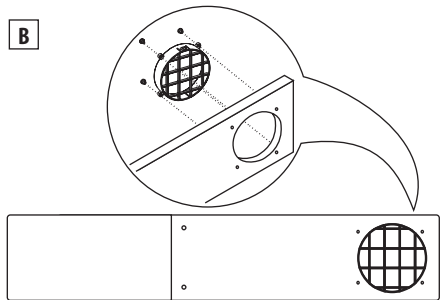

- Abra la ventana.
- Coloque el soporte **15** en todo el ancho de la ventana (fig. C).
- Tras haber alargado el soporte, podrá fijarlo con los tornillos restantes incluidos en el suministro.
- Baje la ventana (fig. D).

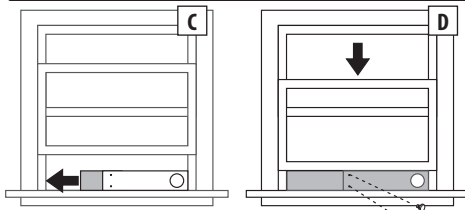

- Coloque el acondicionador cerca de la ventana. Inserte la manguera de escape de aire montado **11** en la rejilla sobre el soporte **15** (fig. E). Asegúrese de que el tubo de salida del aire no esté obstruido.
- Cuando no utilice el aparato, puede tapan el agujero del soporte con el tapón **14** incluido en el suministro.

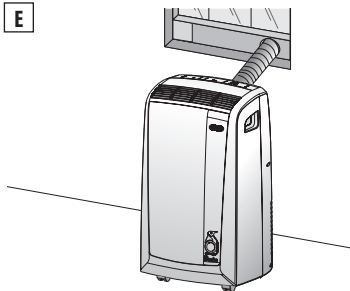

Si tiene ventanas muy grandes, para cubrir la abertura de su ventana, utilice el soporte adicional de ventana sin orificios **16**, extendiéndolo a la medida deseada, para luego fijarla utilizando los pasadores de inmovilización proporcionados. Cuando retire el soporte de ventana y una las dos piezas, preste atención para no cubrir el orificio para el desagüe de la ventana (véase la figura F).

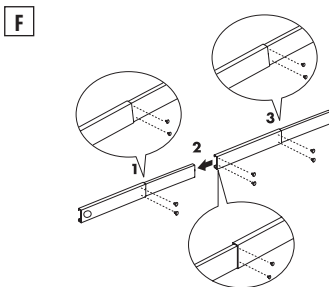

! ¡Atención! Limite todo lo posible la longitud y las curvas de los tubos de aire evitando cualquier estrangulamiento.

Ventana de doble hoja

- Aplique la boquilla para ventana **18** to en el tubo de salida del aire **11** antes empalmado, como se representa en fig. G.

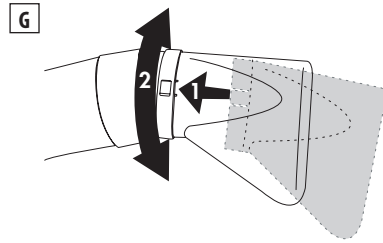

- Coloque el acondicionador cerca de la ventana o ventana de doble hoja.
- Asegúrese de que el tubo de salida del aire no esté obstruido.
- Abra ligeramente la ventana o ventana de doble hoja y colocar la boquilla para ventana **18** como se representa en fig. H.

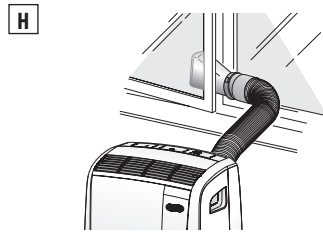

! ¡Atención! Limite todo lo posible la longitud y las curvas de los tubos de aire evitando cualquier estrangulamiento.

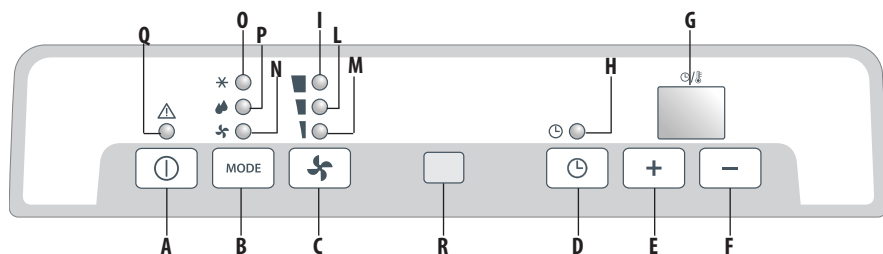

Descripción del panel de mandos

- A** Botón On/off (encendido/apagado)
- B** Botón de selección funciones **MODE**
Acondicionamiento, deshumidificación, ventilación
- C** Botón de selección velocidad de ventilación
(MAX/MED/MIN)
- D** Botón timer
- E** Botón aumento de temperatura/ tiempo de funcionamiento programado
- F** Botón disminución de temperatura/tiempo de funcionamiento programado
- G** Visor: Muestra los valores de temperatura programados y el tiempo de funcionamiento programado.
- H** Piloto timer en funcionamiento
- I/L/M** Pilotos velocidad de ventilación
- N** Piloto función ventilación
- O** Piloto función acondicionamiento
- P** Piloto función deshumidificación
- Q** Piloto alarma
- R** Receptor de señal mando a distancia

¡Atención! Nunca apague el climatizador desconectando directamente la clavija, presione el botón y espere durante algunos minutos antes de quitar la clavija: sólo de este modo el aparato podrá realizar los controles que comprueban el estado de funcionamiento.

FUNCIONAMIENTO

Encendido del aparato

i **Nota:** Antes de enchufar el aparato a la corriente comprobar siempre que la tapa esté bien insertada en el desagüe de drenaje 10.

Enchufe el aparato a la corriente. Presione el botón **ON/OFF** (**A**) (al encenderse, el acondicionador arranca con la última función configurada antes del apagado). En el visor aparece la temperatura ambiente. Presione el botón **"MODE"** (**B**) hasta que se encienda el piloto relativo a la función deseada, es decir:

- Piloto (**O**): función acondicionamiento
- Piloto (**N**): función ventilación
- Piloto (**P**): función deshumidificación

Función acondicionamiento

Es ideal para los periodos cálidos y bochornosos que requieren refrescar y deshumidificar el ambiente. Para programar la temperatura, presione los botones **+** (**E**) o **-** (**F**) hasta que vea en el visor la temperatura que alcanzar. (Para cambiar de °F a °C o viceversa, presione unos segundos ambos botones **E** y **F**). La temperatura programada aparece en el visor.

Usted puede ajustar la temperatura en el modo de aire acondicionado solamente. Después seleccione la velocidad de ventilación presionando el botón **FAN** (**C**), hasta que se encienda el piloto correspondiente a la velocidad de ventilación deseada, es decir:

- MAX:** si quiere obtener la máxima potencia del climatizador alcanzando lo más rápidamente posible la temperatura deseada.
- MED:** si quiere reducir el nivel de ruido manteniendo un buen nivel de confort.
- MIN:** cuando desee el silencio máximo.

i **Nota:** Las temperaturas más aptas para el ambiente en el período veraniego varían entre los 24 ° y los 27°C. De todas formas, no es aconsejable programar temperaturas muy inferiores respecto a las temperaturas externas.

Función ventilación

Regule la velocidad de ventilación pulsando el botón (C), como se ilustra para la función acondicionamiento. Considere que, cuanto más alta es la velocidad, mayor es la cantidad de aire filtrado; seleccionando, sin embargo, la velocidad "MIN", el aire filtrado es menor pero el nivel sonoro es también bajo.

Función deshumidificación

Es ideal para disminuir la humedad del ambiente (estaciones intermedias, locales húmedos, períodos de lluvia, etc.). Cuando selecciona la función deshumidificación, se enciende el piloto (P). En este modo, con la temperatura ambiente por encima de 25 grados C, la velocidad del ventilador es ajustable. Si la temperatura es inferior, la velocidad se selecciona automáticamente por el aparato y no puede ajustarse manualmente.

i **Nota:** No se olvide de instalar el tubo de vaciado de aire siguiendo las indicaciones del capítulo: "Preparación para el uso".

i **Nota:** aunque si en el modo de deshumidificación es posible ajustar la temperatura, no tiene ninguna influencia en la función de deshumidificación.

Programación del timer

El timer permite programar el encendido o el apagado retardado del aparato; esta programación evita derroches de energía eléctrica optimizando los períodos de funcionamiento.

Cómo programar el encendido retardado

- Enchufe el aparato a la corriente y enciéndalo presionando el botón **ON/OFF (A)**; seleccione la función y los demás parámetros de funcionamiento (temperatura, velocidad de ventilación, etc.).
- Pulse de nuevo el botón **"ON/OFF" (A)**: el aparato se situará en la posición de Stand-by.
- Pulse el botón timer (D): el piloto timer en funcionamiento (H) parpadea.
- Programe con los botones "+" (E) o "-" (F) el número de

horas después de las cuales el aparato debe empezar a funcionar.

- Estos incrementan o decrementan una hora a la vez. El piloto (H) en el visor parpadea hasta el encendido programado. Puede programar un encendido en las 12 horas siguientes. Para borrar la programación del timer presione de nuevo botón timer (D). El piloto (H) deja de parpadear.

Cómo programar el apagado retardado

- En cualquier modo de funcionamiento acondicionamiento/ventilación/deshumidificación, puede programar el apagado retardado.
- Presione el botón Timer (D): el piloto timer en funcionamiento (H) parpadea.
- Programe con los botones "+" (E) o "-" (F) el número de horas después de las cuales el aparato debe dejar de funcionar. Estos incrementan o decrementan una hora a la vez.

El piloto (H) parpadea hasta que se produce el apagado programado. En el horario preestablecido el climatizador se apaga situándose en la posición Stand-by. Para borrar la programación del timer presione el botón timer (D). El piloto (H) deja de parpadear.

FUNCIONAMIENTO CON MANDO A DISTANCIA

Modelos con mando a distancia

- Dirija el mando a distancia hacia el receptor de señal del aparato (véase la figura I). La distancia máxima entre el mando a distancia y el aparato es de 5 metros (sin ningún obstáculo entre el mando a distancia y el receptor).
- El mando a distancia debe manejarse con **sumo cuidado y respeto**: sin hacerlo caer, sin exponerlo a la luz solar directa, ni colocarlo cerca de fuentes de calor.

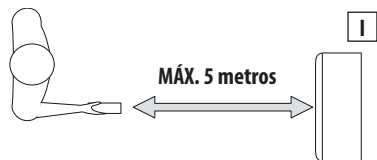

Descripción del mando a distancia

- 20) Botón "ON/OFF"
- 21) Botón "MODE"
- 22) Botón aumento/disminución de temperatura/ funcionamiento programado
- 23) Botón "TIMER"
- 24) Botón de conmutación °F/°C
- 25) Botón selección de velocidad de ventilación (MAX/MED/MIN)

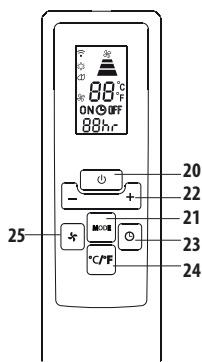

Encendido del aparato

Enchufe el aparato a la corriente. Presione el botón **ON/OFF (20)** del mando a distancia (al encenderse, el acondicionador arranca con la última función configurada antes del apagado). Presione el botón **MODE (21)** para seleccionar la función deseada:

ACONDICIONAMIENTO (COOL)

DESHUMIDIFICACIÓN (DEUMIDIFYING)

SÓLO VENTILACIÓN (FAN)

En el panel de mandos se enciende el piloto relativo a la función seleccionada. En lo que se refiere a las configuraciones de acondicionamiento / deshumidificación / sólo ventilación / programación del timer, consulte los párrafos de la pág. 17-18.

CONSEJOS

Es necesario seguir las siguientes advertencias para obtener el máximo rendimiento del climatizador:

- Cierre puertas y ventanas del local que desea climatizar, excepto únicamente en caso de instalación por medio de un agujero en la pared. En dicho caso, es aconsejable dejar una rendija en una puerta o ventana en modo de garantizar un adecuado recambio del aire (véase la fig. L).

Sustitución de las pilas

- Quite la tapa situada en la parte trasera del mando a distancia;
- Cambie las pilas gastadas con dos pilas LR03 "AAA" 1,5V colocándolas en la posición correcta (véanse las instrucciones en el interior del alojamiento de las pilas);
- Coloque nuevamente la tapa.

i Nota: Tanto si se sustituye como si se deja de usar el mando a distancia, quítele y elimine las pilas según las leyes vigentes porque son perjudiciales para el medio ambiente. No mezcle pilas alcalinas, estándares (cinc-carbón) o recargables (níquel-cadmio). No tire al fuego las pilas pues podrían explotar o perder líquidos peligrosos.

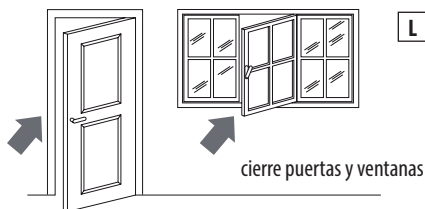

- Proteja la habitación de los rayos solares directos, cerrando las cortinas y/o bajando parcialmente las persianas, para obtener un funcionamiento extremadamente económico (véase la fig. M);

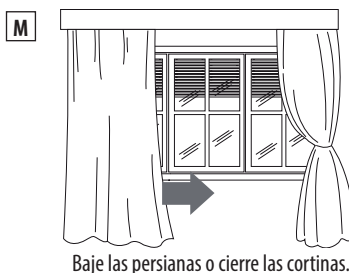

- No apoye objetos sobre el climatizador (véase la fig. N);

N



No cubra

- No obstaculice la aspiración 6 ni la impulsión de aire 1;
- Compruebe que no haya fuentes de calor en el ambiente.
- No utilice el aparato en ambientes con un alto nivel de humedad (tipo lavaderos).
- No utilice el aparato en el exterior.
- Controle que el climatizador esté colocado sobre un suelo "plano".

LIMPIEZA

Antes de realizar cualquier operación de limpieza o de mantenimiento, apague el aparato presionando el botón ON/OFF (A) y, en los modelos con mando a distancia, presione el botón ON/OFF 20, y a continuación desenchufe siempre el aparato de la corriente.

Limpeza del mueble externo

Le aconsejamos limpiar el aparato con un paño apenas humedecido y secarlo con un paño seco. Por motivos de seguridad, no lave el climatizador con agua.

Precauciones

No use nunca gasolina, alcohol o disolventes para la limpieza. No pulverice líquidos insecticidas o productos similares.

Limpeza de los filtros de aire

Para mantener trabajando eficientemente su equipo de aire acondicionado, debe limpiar el filtro contra polvo cada semana de funcionamiento. El filtro se aloja en la rejilla de admisión. Para la limpieza del filtro será necesario sacar el filtro siguiendo las indicaciones de la figura O.

O

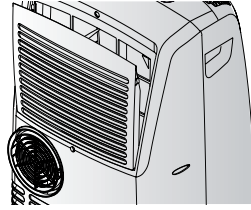

Para quitar el polvo depositado en el filtro, utilice una aspiradora. Si está muy sucio, sumérgalo en agua tibia aclarándolo varias veces. Mantenga la temperatura del agua por debajo de los 40°C. Después de haberlo lavado, seque el filtro antes de volverlo a colocar. Ponga el filtro en el alojamiento específico para colocarlo de nuevo.

Controles de inicio de temporada

Compruebe que el cable de alimentación y el enchufe estén perfectamente íntegros y asegúrese de que la toma de tierra sea eficiente. Respete rigurosamente las normas de instalación.

Operaciones de finales de temporada

Para drenar completamente el agua del circuito, retire el tapón externo desatornillándolo en el sentido contrario de las manecillas del reloj, retire el tapón interior de la manguera de drenaje en la parte trasera del electrodoméstico y permita que el aguasalga en un recipiente (figura P). Cuando se haya vaciado el electrodoméstico, coloque de nuevo los tapones. Limpie el filtro y séquelo completamente antes de ponerlo en su lugar.

P

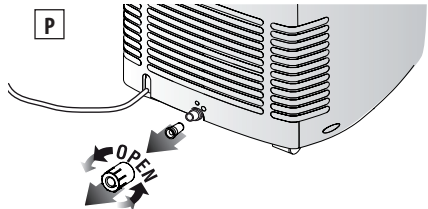



SI ALGO NO FUNCIONA

PROBLEMAS	CAUSAS	SOLUCIONES
El climatizador no se enciende	<ul style="list-style-type: none"> No hay corriente. No está enchufado. Ha intervenido el dispositivo de seguridad. 	<ul style="list-style-type: none"> Espere. Enchúfelo. Llame a su centro de asistencia
El climatizador funciona sólo por poco tiempo	<ul style="list-style-type: none"> El tubo de vaciado del aire presenta un estrangulamiento. El tubo de vaciado del aire está obstruido. El tubo de vaciado del aire tiene pliegues. 	<ul style="list-style-type: none"> Coloque correctamente el tubo de vaciado. Compruebe que no haya obstáculos que impidan la salida del aire al exterior. Elimine los pliegues.
El climatizador funciona pero no enfría la habitación	<ul style="list-style-type: none"> Ventana abierta. El tubo de vaciado de aire se ha salido de su sede. Filtro de aire obstruido. El climatizador tem um poder inadequado para as condições ou dimensões do ambiente. 	<ul style="list-style-type: none"> Cierre la ventana. Introduzca el tubo en la sede. Deberá limpiar el filtro o sustituirlo.
Olor particular en la habitación	<ul style="list-style-type: none"> el filtro de aire está atascado 	<ul style="list-style-type: none"> limpie el filtro o sustitúyalo.
El climatizador no funciona durante 3 minutos aproximadamente después de reencenderlo	<ul style="list-style-type: none"> Se ha activado el dispositivo de seguridad de la máquina. 	<ul style="list-style-type: none"> espere a que pasen 3 min.
El piloto alarma(ALARM) Q se enciende	<ul style="list-style-type: none"> La cubeta situada dentro del aparato está llena. 	<ul style="list-style-type: none"> Vacíe la cubeta (consulte el párrafo operaciones de finales de temporada pág. 20).

Autodiagnóstico

El aparato está dotado de un sistema de autodiagnóstico que identifica algunas de las anomalías de funcionamiento. Los mensajes de error aparecen en el display del aparato.

EN EL DISPLAY APARECE	EN EL DISPLAY APARECE	EN EL DISPLAY APARECE
 <p>“Low Temperature” (temperatura baja)</p>	 <p>“High Temperature” (temperatura alta)</p>	 <p>“Probe Failure” (sonda estropeada)</p>
SIGNIFICA: la temperatura ambiente es demasiado baja.	SIGNIFICA: la temperatura ambiente es demasiado alta.	SIGNIFICA: póngase en contacto con el centro de asistencia más cercano.