

## INTRODUCCIÓN

Le damos las gracias por haber elegido esta plancha grill De'Longhi. Le rogamos leer detenidamente este manual de instrucciones para evitar posibles riesgos o causar desperfectos al aparato.

### Símbolos utilizados en las instrucciones

Los símbolos que aparecen a continuación indican advertencias importantes. Respetar las advertencias es importante ya que de lo contrario podría haber riesgo de descargas eléctricas, lesiones graves, quemaduras, incendio o de causar daños al aparato.



**¡Peligro!**

El incumplimiento puede ser o es la causa de lesiones provocadas por descargas eléctricas con peligro para la vida.



**¡Atención!**

El incumplimiento puede ser o es la causa de lesiones o de desperfectos al aparato.



**¡Peligro de ustiones!**

El incumplimiento de las advertencias puede ser la causa de quemaduras o ustiones.



**Nota:**

Este símbolo indica sugerencias e información importantes para el usuario.

## INSTRUCCIONES IMPORTANTES

Cuando se utilizan aparatos eléctricos es oportuno adoptar siempre algunas precauciones fundamentales para evitar el riesgo de incendios, descargas eléctricas y/o lesiones. Lea atentamente todas las instrucciones antes de utilizar el aparato. Específicamente:



**¡Peligro!**

- No utilice el aparato si el cable o la clavija estuvieran dañados, después de una avería o en caso de que se haya dejado caer o si estuviera dañado de alguna manera. Lleve el aparato al centro de servicio autorizado más cercano para su revisión, ajuste de las partes eléctricas o mecánicas o reparación.
- Este termoventilador no está diseñado para su uso en baños, áreas de lavado o sitios similares

en interiores. Nunca coloque el aparato donde pudiese caer dentro de una tina de baño o entrar en contacto con agua.

- Nunca utilice este aparato de calentamiento en la proximidad inmediata de una tina de baño, ducha o alberca.
- No inserte ni permita introducir cuerpos extraños en las rejillas de toma o descarga de aire, dado que ello puede producir descargas eléctricas, incendios o daños al aparato.
- **ATENCIÓN: A fin de evitar descargas eléctricas, asegúrese de que la espiga ancha de la clavija se inserte en la ranura ancha del tomacorriente.**



**¡Atención!**

- El aparato no está diseñado para ser utilizado por personas (incluyendo niños) con capacidades físicas, sensoriales o mentales disminuidas, o que carezcan de experiencia y conocimiento, a menos que lo hagan bajo la supervisión o instrucción de una persona responsable de su seguridad. Los niños deben ser supervisados para asegurarse de que no jueguen con el aparato.
- Desconecte siempre la clavija del tomacorriente cuando no se utiliza el aparato.
- No utilice el aparato al aire libre.
- No pase el cable de alimentación debajo de las alfombras. No cubra el cable con tapetes, recubrimientos o similares. Extienda el cable lejos de las zonas de tránsito donde se pueda tropezar con el mismo.
- Para evitar el riesgo de incendios, no bloquee de ningún modo las tomas y descargas de aire. No utilice el aparato sobre superficies suaves, tales como camas, donde las aberturas pudieran obstruirse.
- Utilice este aparato sólo como se describe en este manual. Cualquier otro uso no recomendado por el fabricante puede ser causa de incendios, descargas eléctricas o lesiones.
- Para impedir sobrecargas de corriente y que se fundan los fusibles, asegúrese de que ningún otro aparato esté conectado en el

mismo tomacorriente o a otro tomacorriente del mismo circuito.

- Para reducir el riesgo de funcionamiento defectuoso, si se daña el cable de alimentación, debe ser reemplazado por el fabricante, su agente de servicio, o un profesional calificado y autorizado.
- No utilice este aparato con extensiones o una barra de tomacorriente. Conecte el aparato directamente a un tomacorriente adecuado.
- Asegúrese de que la clavija esté insertada totalmente en el tomacorriente. Los tomacorrientes de pared pueden deteriorarse con el tiempo, así que verifique periódicamente que la clavija no presente señales de sobrecalentamiento o deformación. Si el tomacorriente está deteriorado, deje de usarlo y mándelo reparar.
- No coloque el termoventilador cerca de camas debido a que objetos tales como almohadas o cobertores pueden caer de la cama e incendiarse por el termoventilador.
- Utilice el aparato siempre y únicamente en posición vertical.
- No utilice este aparato en una habitación menor a 4 m<sup>2</sup>.



**¡Peligro de ustiones!**

- Este aparato se calienta mucho cuando está en uso. Para evitar quemaduras no toque las superficies calientes con las manos desnudas. Para trasladar el aparato utilice el asa correspondiente. Conserve todo objeto inflamable, tal como mobiliario, almohadas, cobertores, papel, vestidos o cortinas a una distancia de al menos 90 cm. de las partes frontal y superior del aparato, evitando además el contacto con los costados y la parte posterior.
- No enrolle el cable alrededor del aparato inmediatamente después de usarlo.
- No cubra nunca al aparato mientras esté funcionando para evitar sobrecalentamientos y riesgos de incendios.
- Las partes internas del aparato pueden calentarse mucho o producir chispas durante

el funcionamiento. No utilice el aparato en lugares donde se usen o almacenen gasolina, pinturas u otros líquidos inflamables.

- Es normal que la clavija y el cable del termoventilador se sientan calientes al tacto. Sin embargo, una clavija o cable excesivamente calientes no es normal y puede ser resultado de un tomacorriente eléctrico defectuoso. Los tomacorrientes defectuosos deben reemplazarse antes de utilizar el termoventilador. Conectar el termoventilador a un tomacorriente dañado puede sobrecalentar el cable de alimentación o provocar un incendio.
- No utilice el aparato para secar ropa ni obstruya las rejillas de toma y descarga de aire (riesgo de sobrecalentamiento).
- No utilice el aparato junto a paredes, mobiliario, cortinas, etc.



**Nota:**

- Para apagar completamente el aparato, oprima el botón ON/OFF (A), y después desconecte el termoventilador.
- Verifique que ni el aparato ni el cable de alimentación se hayan dañado durante el transporte.
- Asegúrese de que no se haya dejado poliestireno u otros materiales de empaque entre un elemento y otro del aparato.
- La primera vez que utilice el aparato, hágalo funcionar a su máxima potencia durante al menos dos horas. Durante este tiempo, ventile bien la habitación a fin de eliminar el olor "a nuevo" emitido por el aparato. Es del todo normal que el aparato emita "crujidos" la primera vez que se usa.
- No abra el aparato. No intente reparar las partes internas.
- Antes de guardar el aparato, verifique que se encuentre completamente apagado y que el cable esté desconectado. En este punto, enrolle el cable alrededor de la base. No lo guarde en un ambiente polvoso. La temperatura ambiente debe estar entre 0-30°C. No coloque nada sobre el mismo.

- Los termoventiladores extraen más corriente que otros aparatos pequeños, el tomacorriente puede sobrecalentarse incluso si ello no ha ocurrido con el uso de otros aparatos.

# GUARDE ESTAS INSTRUCCIONES

## ÚNICAMENTE PARA USO DOMÉSTICO

### DESCRIPCIÓN

(vea la fig. 1)

- A** Botón ON/OFF
- B** Botones de ajuste +/-
- C** Botón MODE (MOD0) (selecciona el modo de funcionamiento)
- D** Botón función "ECO plus"
- E** Botón Timer (Temporizador)
- F** Botón de oscilación
- G** Receptor del control remoto
- H** Luz indicadora
- I** Rejilla de entrada de aire
- J** Filtro

### USO

#### Instalación

- Puede utilizar el aparato sobre cualquier superficie de apoyo horizontal. No utilice la misma toma de salida para otros aparatos a fin de no sobrecargar el circuito eléctrico.

#### Conexión eléctrica

- Antes de conectar el enchufe al tomacorriente, revise que el voltaje de la red corresponda al valor indicado en la placa de especificaciones y que la red de alimentación sea adecuada para la carga utilizada.
- ESTE APARATO CUMPLE LA DIRECTIVA 2004/108/CEE SOBRE LA SUPRESIÓN DE RADIOINTERFERENCIAS.

#### Montaje de la base del aparato

- Junte las dos partes de la base, los ganchos guía de la parte delantera han de coincidir con los alojamientos de la parte trasera. Encaje los dos dientes de enganche Fig. A y Fig. B.
- Vuelque el aparato y sitúe la base ensamblada de forma que las dos ranuras de dicha base coincidan con las lengüetas de la parte trasera del aparato, incline la base según las indicaciones de la figura C y, a continuación, presione la base hacia abajo hasta encajar los dientes de enganche frontales (figura D).
- Tiempo de montaje: 5 minutos aproximadamente.

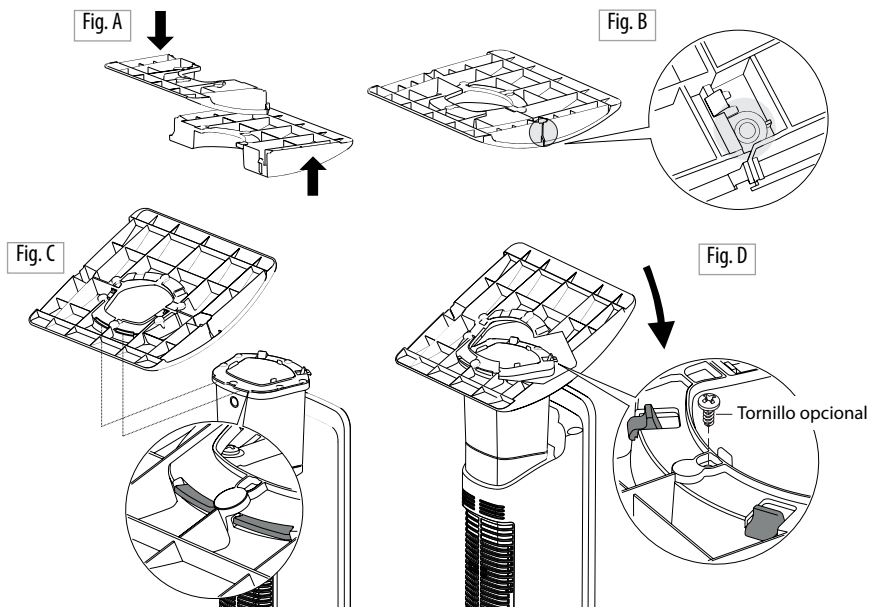

- Opcional
  - Fije la torre a la base con el tornillo suministrado para lograr mayor estabilidad.
  - Herramientas requeridas y tiempo estimado:
    - 1 desatornillador modelo PH 2 x 100
    - 1 tornillo (incluidos)
    - Tiempo de montaje: 2 minutos aproximadamente.

## Funcionamiento y uso



1. Enchufe el aparato al tomacorriente.
2. El aparato emite una señal acústica y la luz indicadora (H) se enciende y permanece encendida mientras el aparato está conectado.
3. Presione el botón ON/OFF (A) para encender el aparato. El aparato se enciende con la programación utilizada durante el periodo previo de funcionamiento.
4. Presione el botón MODE (C) para seleccionar uno de los siguientes modos de funcionamiento:

### Ventilación

#### Antihielo

Calefacción 1  

Calefacción 2  

Calefacción 3  

#### 4.1 Ventilación



En este modo funciona solamente el ventilador por lo que el aparato no calienta el ambiente.



#### 4.2 Antihielo



En este modo el aparato mantiene la temperatura ambiente a 45°F (7°C) para impedir la congelación.

#### 4.3 Calefacción 1, 2 y Calefacción 3

En este modo puede elegir la temperatura presionando los botones de ajuste + y – (B):

- **Calefacción 1**  

El aparato funciona a baja potencia y reduce el consumo de energía al mínimo.
- **Calefacción 2**  

El aparato funciona a media potencia.
- **Calefacción 3**  

El aparato funciona a alta potencia para calentar rápidamente el ambiente.

 **Nota:** La temperatura ambiente puede visualizarse ya sea en grados °F o °C. Para cambiar la unidad de medición de la temperatura, presione sin soltar el botón + durante aprox. 10 segundos y luego suéltelo.

## 5. Función “ECO plus”

La función “ECO plus” está disponible solamente en los modos de funcionamiento Calefacción 1, 2 y 3. Presione el botón “ECO plus” (D) para activar esta función. Con esta función activada, el aparato regula automáticamente el nivel de potencia más adecuado para asegurar el mejor nivel de confort y reducir también los consumos energéticos.

Durante la activación de la función “ECO plus”, el aparato puede conmutar automáticamente a un nivel de potencia de calefacción más baja que el valor visualizado. Esto puede suceder varias veces en una hora.

## 6. Botón de oscilación

Presione el botón de oscilación (F)  para que el aparato distribuya el flujo de aire en una superficie más amplia.

El aparato empezará a oscilar de derecha a izquierda.

Para detener la oscilación en la posición elegida, solamente presione de nuevo el botón de oscilación (F).



## 7. Apagar el aparato

Presione el botón ON/OFF (A) para apagar el aparato.



En la pantalla puede visualizar una cuenta regresiva durante unos 6 segundos.

## Temporizador digital de 24h (selección de 0.5 hrs a 24 hrs)

Puede activar esta función en todos los modos de funcionamiento.

**Encendido automático:** presione el botón del temporizador (E)  con el aparato en la posición de ON/OFF. En la pantalla se ve el símbolo  y el tiempo que falta para que el aparato se encienda. Utilice los botones de ajuste + y – (B) para ajustar el temporizador y espere unos segundos para memorizar la programación. En la pantalla se ve la luz (H) del modo en espera y el símbolo  para indicar que el temporizador se ha programado. El aparato se enciende a la hora programada con la misma programación utilizada durante el período anterior de funcionamiento.

**Apagado automático:** presione el botón de temporizador (E)  con el aparato encendido.

En la pantalla se ve el símbolo  y el tiempo que falta para que el aparato se apague. Utilice los botones de ajuste + y – (B) para ajustar el temporizador y espere unos segundos para memorizar la programación. En la pantalla se ve de nuevo la programación actual y el símbolo  para indicar que el temporizador se ha programado. El aparato se apaga automáticamente a la hora programada. Si quiere regresar

al modo de funcionamiento sin el temporizador, presione dos veces el botón del temporizador (E). El símbolo del temporizador Ⓛ desaparece de la pantalla.

### Uso del control remoto

Las funciones del control remoto corresponden a las del panel de control del aparato. Consulte la sección "Funcionamiento y uso" en la página anterior para la descripción de las funciones.

### Colocación o cambio de las pilas

El control remoto funciona con una pila de litio CR2032 de 3V, ya incluida en su interior.

Jale y extraiga la banda de plástico situada bajo la tapa del compartimiento de las pilas, para accionar el control remoto. Para cambiar las pilas, extraiga la tapa del compartimiento de las pilas deslizándola como se muestra en la figura.

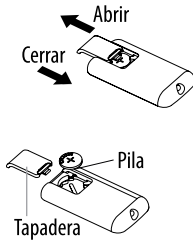

Fig. 2

Respete la polaridad correcta (ver la figura 2) cuando cambie las pilas. Coloque de nuevo la tapa como se muestra en la figura. Las pilas gastadas son dañinas para el medio ambiente, por lo que deben retirarse y desecharse en cumplimiento de la legislación en vigor.

Las pilas no recargables no deben recargarse.

**ADVERTENCIA: NO DESECHE LAS PILAS EN EL FUEGO. LAS PILAS PUEDEN EXPLOTAR O GENERAR FUGAS.**

### MANTENIMIENTO

- Antes de realizar cualquier operación de limpieza, desenchufe siempre el aparato del tomacorriente.
- Limpie regularmente las rejillas de entrada y salida de aire durante la temporada de utilización del aparato con una aspiradora.
- Jale la rejilla posterior hacia fuera (fig. 1) para retirarla y limpiar el filtro. Retire el filtro antipolvo que retiene las impurezas del aire aspirado del ambiente, sople ligeramente sobre éste y colóquelo de nuevo.
- Nunca utilice polvos o disolventes abrasivos para limpiar el aparato.

### Funciones de seguridad

- **Dispositivo de seguridad:** el aparato cuenta con un dispositivo de seguridad que interrumpe el funcionamiento del termoventilador en caso de sobrecalentamiento accidental (por ejemplo, la

obstrucción de las rejillas de entrada y salida de aire, el motor no gira o gira lentamente).

Para restablecer el funcionamiento, desenchufe el aparato del tomacorriente durante unos minutos, elimine la causa del sobrecalentamiento y enchufe nuevamente el aparato a la corriente.

- **Dispositivo de seguridad contra caídas:** el dispositivo de seguridad contra caídas interrumpe el funcionamiento si el aparato se cae o si está colocado incorrectamente, lo cual compromete la seguridad. El aparato emite una señal acústica y un punto parpadeante aparece en la pantalla. El aparato reanuda el funcionamiento unos segundos después de haberse colocado nuevamente en una posición vertical.

### CARACTERÍSTICAS TÉCNICAS

Voltaje de alimentación	Vea la placa de especificaciones
Potencia absorbida	"

**NOTA:** Tras realizar las pruebas correspondientes se encontró que este equipo cumple con los límites establecidos para considerarse un dispositivo digital de la Clase B, en aplicación a lo dispuesto por la Parte 15 de las reglas del FCC. Estos límites están establecidos para proporcionar una protección razonable contra la interferencia nociva en una instalación residencial. Este equipo genera, usa y puede radiar energía de radiofrecuencia y si no se instala y usa de acuerdo con las instrucciones puede causar interferencia nociva a las comunicaciones de radio. Sin embargo, no hay garantía de que la interferencia no ocurrirá en una instalación específica en particular. Si este equipo ocasiona interferencia nociva para la recepción de radio o televisión, que se puede determinar apagando y encendiendo el equipo, se recomienda al usuario que trate de corregir la interferencia aplicando una o más de las siguientes medidas:

- Oriente o reubique la antena receptora.
- Aumente la distancia entre el equipo y el receptor.
- Conecte el equipo a un tomacorriente conectado a un circuito diferente al que está conectado el receptor.
- Pida ayuda al distribuidor o a un técnico de radio y televisión experimentado

Las modificaciones no aprobadas por la entidad responsable del cumplimiento a las normas puede anular el derecho del usuario a operar el equipo.

CAN ICES-3 (B) / NMB-3 (B)

## RESOLUCIÓN DE LOS PROBLEMAS

PROBLEMA	CAUSA	SOLUCIÓN
PF visualización	El sensor de temperatura no está funcionando adecuadamente	El producto necesita recibir mantenimiento, llame a nuestro número gratuito de servicio técnico
El producto no se enciende	Revise si el enchufe se encuentra conectado al tomacorriente El encendido automático está activo La temperatura ambiente alcanza la temperatura de ajuste	Enchufe Espere hasta que haya transcurrido el tiempo o presione dos veces el botón (E) para cancelar el encendido automático y presione el botón (A) Utilice el botón “+” para incrementar la temperatura de ajuste
Un punto verde parpadea y la unidad se apaga.	El interruptor de seguridad contra caídas se ha activado	Asegúrese de que el aparato se encuentre en posición vertical sobre una superficie plana, si el problema persiste llame a nuestro número gratuito de servicio técnico

## GARANTÍA LIMITADA

---

**Esta garantía cubre todos los productos con las marcas De'Longhi o Kenwood.**

### Alcance de la garantía

Cada artefacto tiene garantía por defectos de materiales y de fabricación. Bajo los términos de esta garantía limitada, nuestra obligación se limita a la reparación de partes o componentes (a excepción de partes dañadas durante el transporte) en nuestra fábrica o en un centro autorizado de servicio. Al devolver un producto para cambio o reparación, todos los costos de envío deben ser pagados por el propietario del mismo. El modelo reparado o de sustitución será devuelto con los gastos de envío pagados por la compañía.

Esta garantía es válida únicamente si el artefacto se utiliza de acuerdo con las instrucciones del fabricante (incluidas con el artefacto) y alimentada eléctricamente con corriente alterna (CA).

### Duración de la garantía

Esta garantía es válida por un (1) año a partir de la fecha de compra que figura en el recibo o factura de venta de la unidad, y sólo el comprador original tiene derecho a hacer uso de la garantía.

### Exclusiones de la garantía

La garantía no cubre defectos ni daños que fueran consecuencia de reparaciones o modificaciones efectuadas al artefacto por personal ajeno a nuestra fábrica o a centros autorizados de servicio, ni cubre fallas o daños causados por maltrato, uso indebido, negligencia o accidentes. Esta garantía tampoco reconocerá reclamos efectuados por perjuicios directos ni indirectos emergentes del uso del producto, ni perjuicios o daños resultantes del uso del producto en incumplimiento de los términos y condiciones que hacen válida la garantía. En algunos estados no se permiten exclusiones ni limitaciones de los perjuicios reconocidos por una garantía, por lo cual las limitaciones mencionadas podrían ser no válidas en su caso particular.

### Obtención de servicios de garantía

Si las reparaciones son necesarias, vea la información de contacto que aparece a continuación:

**Residentes de los Estados Unidos:** Por favor contactar a nuestra línea telefónica gratuita, al 1-800-322-3848 o ingrese a nuestro sitio en el Internet [www.delonghi.com](http://www.delonghi.com)

**Residentes de Canadá:** Por favor contactar a nuestra línea telefónica gratuita, al 1-888-335-6644 o ingrese a nuestro sitio en el Internet [www.delonghi.com](http://www.delonghi.com)

**Residentes de México:** Por favor contactar 01-800-711-88-05 o ingrese a nuestro sitio en el Internet [www.delonghi.com](http://www.delonghi.com)

La garantía explicada anteriormente se ofrece en reemplazo de cualquier otra garantía, sea expresa u ofrecida de cualquier otra manera, y toda garantía implícita del producto estará limitada al período de duración mencionado anteriormente. Esta limitación queda anulada y es reemplazada por otros términos si el usuario decide obtener una garantía prolongada de De'Longhi. En algunos estados/países no se permiten limitaciones del período de garantía implícita, por lo cual las limitaciones mencionadas anteriormente podrían no ser válidas en su caso particular. De'Longhi no autoriza a ninguna otra persona ni compañía a ofrecer ningún tipo de garantía ni responsabilidad con respecto al uso o a los términos de venta de sus artefactos.

### Leyes del país

Esta garantía le confiere derechos establecidos por ley, pero usted también podría tener otros derechos que varían de un estado/país a otro.