

Hinweise

- Dieses Gerät wurde ausschließlich als Haushaltsgerät zum Kühlen von Wohnräumen entwickelt und darf nicht zweckentfremdet eingesetzt werden.
- Eingriffe oder Änderungen, die die Betriebseigenschaften des Gerätes verändern, stellen eine Gefahrenquelle dar.
- Das Gerät ist gemäß den inländischen Vorschriften für den Anlagenbau zu installieren.
- Wenden Sie sich für eventuelle Reparaturen stets und ausschließlich an vom Händler autorisierte Kundendienststellen. Reparaturen, die von Nichtfachleuten vorgenommen werden, können gefährlich sein.
- Dieses Gerät darf nur von Erwachsenen bedient werden. Sorgen Sie dafür, dass Kinder nicht damit spielen.
- Dieses Gerät sollte nicht unbeaufsichtigt von Kindern oder unfähigen Personen benutzt werden.
- Gerät nicht in Reichweite spielender Kinder lassen.
- Bei Beschädigung des Netzanschlusskabels ist dieses vom Hersteller, von einer seiner Kundendienststellen oder auf jeden Fall von einem Fachmann zu ersetzen, um Gefährdungen zu vermeiden.
- Vermeiden Sie für das Stromversorgungskabel die Verwendung von Verlängerungskabeln.
- Vor Beginn jeder Reinigungs- oder Wartungsarbeit stets den Netzstecker aus der Steckdose ziehen.
- Ziehen Sie zum Verstellen des Gerätes nicht direkt am Netzkabel.
- Das Gerät nicht in der Nähe von Wärmequellen oder in Räumen, wo die Luft Gas, Schwefel oder Öl enthalten könnte, aufstellen.
- Stellen Sie keine schweren oder heißen Gegenstände auf das Gerät.
- Reinigen Sie die Staubfilter mindestens ein Mal wöchentlich.
- Vermeiden Sie den Einsatz von Heizgeräten in der Nähe des Klimagerätes.
- Für den Transport des Gerätes, ist dieses aufrecht oder für kurze Strecken auf der Seite liegend zu positionieren. Entleeren Sie vor dem Transport den Kondenswasserbehälter der internen Einheit und das Untergestell der Außeneinheit.
Vor der erneuten Inbetriebsetzung nach dem Transport, warten Sie mindestens 1 Stunde ab.
- Das Verpackungsmaterial kann recycelt werden. Entsorgen Sie es daher in den entsprechenden Behältern für getrennte Abfallsammlung.
- R407 ist ein Kühlmittel gemäß den EWG-Umweltvorgaben. Es ist darauf zu achten, dass der Kühlkreis des Geräts nicht angebohrt wird. Hat Ihr Gerät endgültig ausgedient, so bringen Sie es zu den eigens eingerichteten Sammelstellen.

WICHTIGER HINWEIS FÜR DIE KORREKTE ENTSORGUNG DES PRODUKTS IN ÜBEREINSTIMMUNG MIT DER EG-RICHTLINIE 2002/96/EG.

Am Ende seiner Nutzzeit darf das Produkt NICHT zusammen mit dem Siedlungsabfall beseitigt werden.



Es kann zu den eigens von den städtischen Behörden eingerichteten Sammelstellen oder zu den Fachhändlern, die einen Rücknahmeservice anbieten, gebracht werden. Die getrennte Entsorgung eines Haushaltsgerätes vermeidet mögliche negative Auswirkungen auf die Umwelt und die menschliche Gesundheit, die durch eine nicht vorschriftsmäßige Entsorgung bedingt sind. Zudem ermöglicht wird die Wiederverwertung der Materialien, aus denen sich das Gerät zusammensetzt, was wiederum eine bedeutende Einsparung an Energie und Ressourcen mit sich bringt.

Zur Erinnerung an die Verpflichtung, die Elektrohaushaltsgeräte getrennt zu beseitigen, ist das Produkt mit einer Mülltonne, die durchgestrichen ist, gekennzeichnet.

Eigenschaften der Klimageräte Pinguino und SuperPinguino

Im Sommer wird das Wohlbefinden bei einer Temperatur zwischen 24 und 27°C und einer relativen Feuchte von etwa 50 % erreicht.

Das Klimagerät ist eine Maschine, die dem Raum, in dem sie aufgestellt ist, Feuchtigkeit und Wärme entzieht. Im Gegensatz zu den festinstallierten Modellen, haben die tragbaren Klimageräte den Vorteil, dass sie von einem Raum in den anderen umgestellt und von einem in ein anderes Gebäude befördert werden können.

Die warme Luft Ihres Raumes durchläuft eine Batterie, die durch ein Kühlgas gekühlt wird. Auf diese Weise gibt sie übermäßige Wärme und Feuchtigkeit ab, bevor sie wieder in den Raum zurückgeleitet wird.

Bei den einteiligen Modellen (Pinguino) wird ein geringer Teil dieser Luft verwendet, um das Kühlgas zu kühlen, die dann warm und feucht geworden, nach außen abgegeben wird.

Bei den Modellen mit zwei Einheiten (SuperPinguino) kühlt sich der Kreis durch Nutzung der Außenluft.

Alle Pinguino und SuperPinguino Geräte können auch nur in der Betriebsart Belüftung eingesetzt werden.

BESCHREIBUNG DES GERÄTES

- 1 Inneneinheit
- 2 Tragegriff Inneneinheit
- 3 Kaltluftausströmgitter
- 4 Led Betriebszustand
- 5 Filter
- 6 Luftansauggitter
- 7 Versorgungskabel
- 8 Taste "Entleeren Auffangschale"
- 9 Ummantelte Anschlussleitung
- 10 Laufrollen
- 11 Außeneinheit
- 12 Tragegriff Außeneinheit
- 13 Luftausströmgitter
- 14 Rote Kontrollanzeige (Entfeuchtungsbetrieb)
- 15 Gelbe Kontrollanzeige (Belüftungsbetrieb)
- 16 Grüne Kontrollanzeige (Kühl/Entfeuchtungsbetrieb)
- 17 Taste Manuellbetrieb
- 18 Empfänger Fernbedienungssignal
- 19 Anschlussstutzen
- 20 Saugköpfe
- 21 Laufrollensicherung
- 22 Abdeckdeckel

Vorbereitung für den Gebrauch

AUFSTELLUNG DER INNENEINHEIT

Installieren Sie das Gerät in dem zu kühlenden Raum, und zwar möglichst in der Nähe eines Fenster oder einer Tür, und auf jeden Fall an einer Außenwand. Die Inneneinheit ist "eben" zu positionieren, möglicherweise auf einem Tisch oder einem Möbelstück (siehe Abbildungen 1 und 2). Achten Sie darauf, dass der Lufteintrittsbereich (hintere Gitter **6**) und der Luftaustrittsbereich (oberes Ausströmgeritter **3**) frei von Hindernissen sind.

NOTA: Das Gerät muss in einem Abstand von mindestens 20/30 cm zu den Wänden aufgestellt werden.



Abb. 1



Abb. 2

ANBRINGEN DER UMMANTELTEN ANSCHLUSSLEITUNG

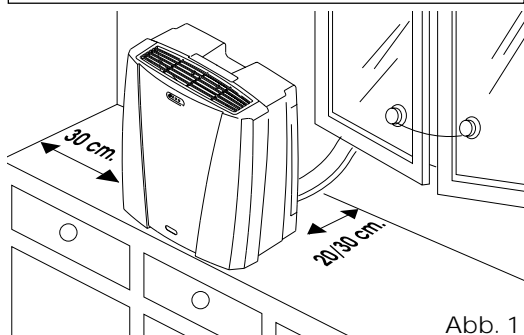
Die ummantelte Anschlussleitung **9** die die Außeninheit mit der Inneneinheit miteinander verbindet, kann entweder durch einen Fensterschlitz oder durch eine angelehnte Tür geführt werden; verwenden Sie hierzu die Saugköpfe **20**, damit sich die Tür nicht ganz öffnet.

Es ist möglich, dass Gerät auch fest zu installieren. Das hierfür erforderliche Zubehör, wie die entsprechenden Wandbefestigungsbügel, ist bei einer Kundendienststelle oder einer zugelassenen De'Longhi Verkaufsstelle erhältlich.

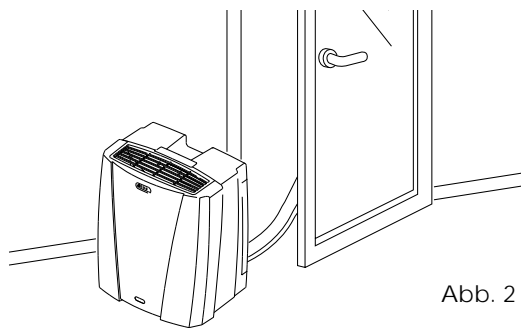
GEBRAUCH DER SCHNELLANSCHLÜSSE

Zusätzlich zu den vorab beschriebenen Methoden kann die ummantelte Anschlussleitung, die Außen- und Inneneinheit miteinander verbindet, auch durch eine etwa 9 cm breite Öffnung geführt werden, welche in eine mit dem Außenbereich kommunizierende Wand gebohrt wird. In diesem Fall müssen die Anschlüsse der Außeninheit wie folgt getrennt werden:

- 1) Ziehen Sie den Netzstecker aus der Steckdose.
- 2) Nehmen Sie den Abdeckdeckel ab.
- 3) Montieren Sie den Tragegriff ab, indem Sie die 4 Feinstellschrauben lösen. Entfernen Sie dann die restlichen 4 Gewindeschrauben, um den

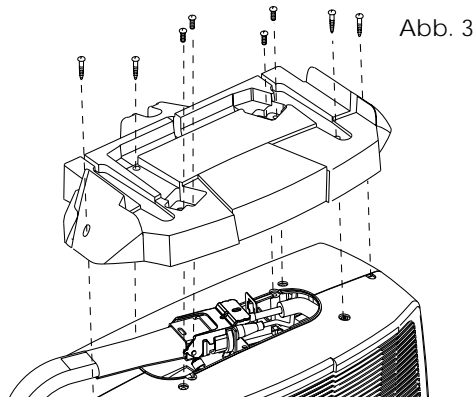

Deckel abzunehmen (siehe Abbildung 3).

- 4) Trennen Sie die elektrischen Verbinder (Abbildung 4)
- 5) Trennen Sie den Wasserschlauch von dem Schnellanschluss, indem Sie den Sperrring drücken und am Kunststoffrohr ziehen (Abbildung 4).

Abb. 4

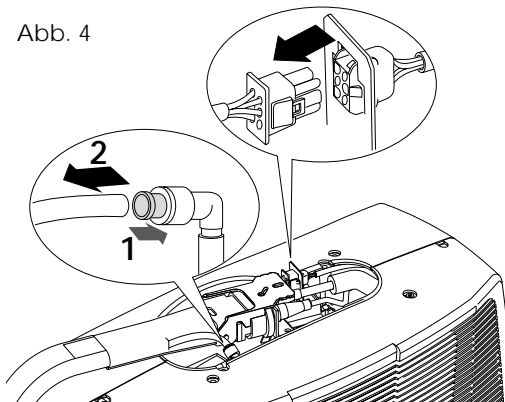

- 6) Trennen Sie die Schläuche, indem Sie den Schnäkel des Schnellanschlusses ganz öffnen, dann den Ring des Anschlusses zurückziehen und schließlich die flexible, ummantelte Anschlussleitung ganz abtrennen (Abb. 5).

Vorbereitung für den Gebrauch

Vermeiden Sie zu starke Krümmungen der ummantelten Anschlussleitung

Abb. 5

WIEDERMONTAGE DER UMMANTELTEN ANSCHLUSSLEITUNG

Zur Wiedermontage der ummantelten, vorab vom Klimagerät abgetrennten Anschlussleitung, an die Inneneinheit, gehen Sie gemäß der Punkte 1, 2, 3, 4, 5, 6 in umgekehrter Reihenfolge vor und berücksichtigen bitte nachstehende Vorsichtsmaßnahmen:

- Bevor Sie die Anschlussleitung durch die Maueröffnung führen, empfehlen wir, die Enden des Schnellanschlusses mit dem in der Verpackung beigelegten Messingverschluss oder mit einem Isolierband zu schützen.
- Führen Sie den Hohlanschluss der ummantelten Leitung in den Gewindeanschluss, indem Sie die ummantelte Leitung zurückziehen und setzen Sie ihn fest ein. Dann mit dem Sperrhebel schließen. Nachdem Sie die beiden Kühlmittelschlüsse verschraubt haben, schließen Sie auch die elektrische Verbindung und das Wasserrohr an, indem Sie das Letztere in die vorgesehene Kupplung stecken und bis zum Anschlag hineindrücken.

Achtung

Die Ab- und Wiedermontagevorgänge der Schnellanschlüsse sind von Fachpersonal und im Freien durchzuführen.

AUFSTELLEN DER AUSSENEINHEIT

Die Außeneinheit kann auf einer Terrasse oder einem Balkon aufgestellt werden (Abb. 6).

Sie können die Außeneinheit auch auf der Fensterbank positionieren, wenn diese auf eine Terrasse blickt (Abb. 7).



Abb. 6



Abb. 7

Blockieren Sie stets die 2 äußeren Laufrollen mit der mitgelieferten Rollensicherung.

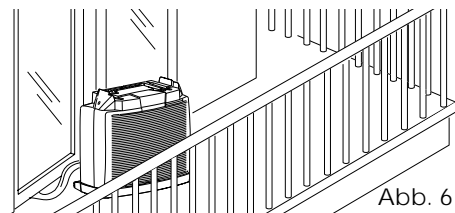
Die Firma De'Longhi haftet nicht für Schäden an Personen oder Sachen, die auf eine nicht mit den grundlegenden Sicherheitsvorschriften übereinstimmende Aufstellung des Gerätes zurückzuführen sind.

Die Außeneinheit kann höher oder auf gleicher Ebene der Inneneinheit installiert werden. Allerdings darf der Höhenunterschied nicht mehr als 1,5 m betragen. Die Lufteingangs- und Luftausgangsgitter der Außeneinheit müssen frei von Hindernissen sein. Zwischen der Rückseite der Außeneinheit und der Mauer muss ein Mindestabstand von 6 cm gehalten eingehalten werden. Das sich beim Kühlbetrieb (Sommerbetrieb) bildende Kondenswasser wird von der Außeneinheit fast vollkommen verdampft. In besonderen Fällen, beispielsweise bei sehr hoher Luftfeuchtigkeit, wird das Kondenswasser durch eine Öffnung am Untergestell der Einheit abgelassen.

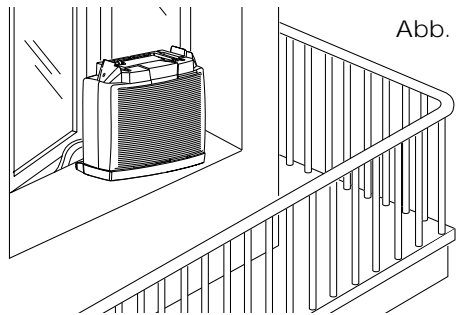
Zur Kanalisierung des erzeugten Wassers muss das mitgelieferte Kondenswasserabfluss-Anschlussstück [19] verwendet werden, welches am Untergestell der Außeneinheit montiert wird (siehe Abbildung 8) und an dem ein Gummischlauch angebracht wird.

Hinweis: Wenn Sie es für angebracht halten, können Sie zum Schutz der Außeneinheit den Abdeckdeckel anbringen. Es wird empfohlen, die Außeneinheit vor Regen, Schnee, vor von den Dächern heruntropfendem Wasser und vor Sonne zu schützen.



Abb. 8

Tasten und anzeigen der Inneneinheit

TASTEN UND ANZEIGEN DER INNENEINHEIT

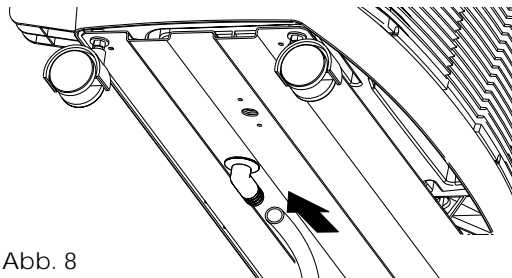
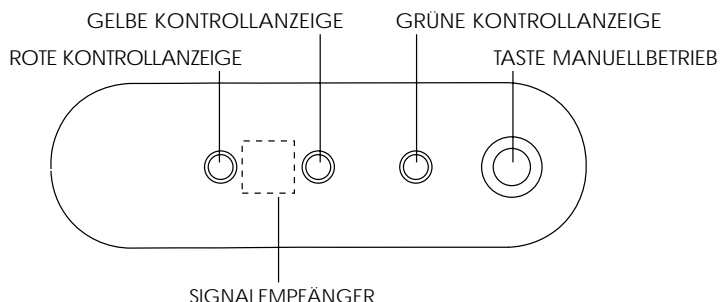

KONTROLLANZEIGEN

Sie leuchten je nach der gewählten Funktion auf oder signalisieren eventuelle Störungen.

FUNKTION	ROTE KONTROLLANZEIGE	GELBE KONTROLLANZEIGE	GRÜNE KONTROLLANZEIGE
AUS	-	-	-
KÜHLUNG	-	-	Ein
ENTFEUCHTEN	Ein	-	Ein
BELÜFTUNG	-	Ein	-

STÖRUNG	ROTE KONTROLLANZEIGE	GELBE KONTROLLANZEIGE	GRÜNE KONTROLLANZEIGE
ALARM	Blinkt auf	Blinkt auf	Blinkt auf

Siehe "Im Falle eventueller Betriebsstörungen" auf S. 60

MANUELLBETRIEB

Diese Betriebsart ist nur dann zu wählen, wenn die Fernbedienung nicht verwendet werden kann (im Fall von Beschädigung, Verlust oder leeren Batterien).

Die Taste „Manuellbetrieb“ drücken und die gewünschte Funktion wählen (Kühlung, Entfeuchten, Belüftung, Smart, Aus).

Um festzustellen, welche Funktion eingeschaltet ist, beziehen Sie sich auf die Kontrollanzeigen und die oben aufgeführte Tabelle.

Das Gerät wird für jede ausgewählte Funktion automatisch die Werte für ein Wohlfühlklima wählen.

Dieses System ist mit einem Sicherheitssystem ausgerüstet, welche das Einschalten des Kompressors erst nach 3 Minuten nach dem ersten Einschalten ermöglicht.

Die Fernbedienung

DIE FERNBEDIENUNG

Einlegen der Batterien

- Schieben Sie den Deckel nach vorne (siehe Abb.)
- Legen Sie zwei neue Einwegbatterien ein, und achten Sie dabei auf die korrekte Einlege- richtung (+) und (-).
- Bringen Sie den Deckel wieder an.

HINWEIS: WIR EMPFEHLEN IHNEN DEN GEBRAUCH VON ALKALIBATTERIEN (LR03).

Sollten Sie die Fernbedienung austauschen oder endgültig ausrangieren, nehmen Sie zuvor die Batterie heraus und entsorgen diese gemäß den geltenden Gesetzesvor- schriften, da sie umweltschädigend ist.

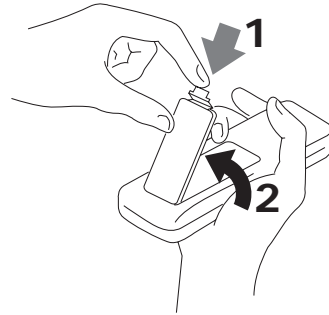

DER RICHTIGE GEBRAUCH

- Richten Sie die Fernbedienung auf den Signalempfänger des Klimagerätes.
- Maximale Entfernung: etwa 7 Meter (ohne jegliches Hindernis zwischen Fernbedienung und Empfänger).
- Behandeln Sie die Fernbedienung äußerst **sorgfältig**: nicht fallenlassen, nicht dem Sonnenlicht aussetzen und nicht in die Nähe von Wärmequellen bringen.

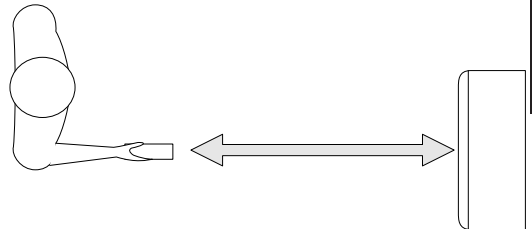





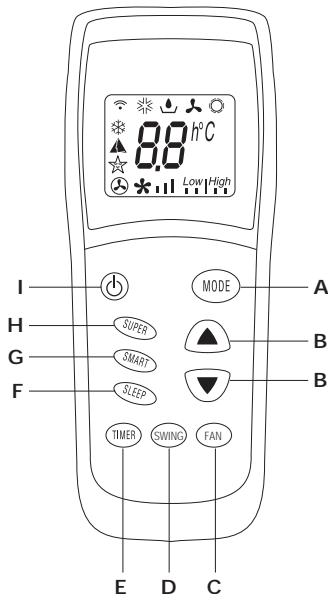







Beschreibung der Fernbedienung

DIE FERNBEDIENUNG



DAS DISPLAY

-  Signalübertragung
-  Anzeige Kühlung
-  Anzeige Entfeuchten
-  Anzeige Belüftung
-  Anzeige SUPER (in diesem Modell nicht verfügbar)
-  Anzeige SMART
-  Anzeige SLEEP
-  Automatische Gebläseschwindigkeit
-  Hohe Gebläseschwindigkeit
-  Mittlere Gebläseschwindigkeit
-  Niedrige Gebläseschwindigkeit
-  Zur Temperaturregelung in der Betriebsart SMART oder Entfeuchten genutzt.

A. Taste MODE

Dient zur Auswahl der Betriebsart (Kühlen, Entfeuchten, Belüften).

B. Tasten zur EINSTELLUNG DER RAUMTEMPERATUR

Dienen zur Einstellung der Raumtemperatur oder zur Programmierung des Timers.

C. Taste FAN

Dient zur Einstellung der Geschwindigkeit des Gebläses in der Sequenz auf automatisch, hoch, mittel, niedrig.

D. Taste SWING (in diesem Modell nicht verfügbar)

E. Taste TIMER

Dient zum Einstellen oder zum Löschen des Timer-Betriebs.

F. Taste SLEEP (★)

Dient zum Einstellen oder Löschen der automatischen Funktion SLEEP.

G. Taste SMART (▲)

Durch Drücken dieser Taste legt das Gerät zur Gewährleistung des höchsten Wohlbefindens automatisch die geeignetsten Betriebsarten fest.





H. Taste SUPER (❄) (in diesem Modell nicht verfügbar)

I. EIN/AUS-Taste

Zum Ein- und Ausschalten diese Taste drücken. Hinweis: Auch bei ausgeschaltetem Klimagerät zeigt das Display weiter die durchgeführten Einstellungen an. die durchgeführten Einstellungen an.

Die Betriebsarten

KÜHLBETRIEB



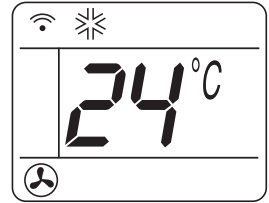

- Drücken Sie zunächst die Taste , um das Gerät einzuschalten.
- Ein Piepston wird den Start des Klimagerätes anzeigen und auf dem Display blinkt das Symbol  auf.
- Dann mehrmals die Taste MODE betätigen, bis auf dem Display das Symbol Kühlung  erscheint.
- Nun wird die Temperatur eingegeben, indem Sie die Tasten   betätigen.
- Zur Auswahl der Gebläsegeschwindigkeit, drücken Sie einfach wiederholt die Taste FAN, bis die gewünschte Belüftungsgeschwindigkeit (automatisch, hoch, mittel, niedrig) erreicht wird.



Hinweis:

Im Kühlbetrieb entzieht das Gerät dem Raum automatisch die überschüssige Feuchtigkeit.

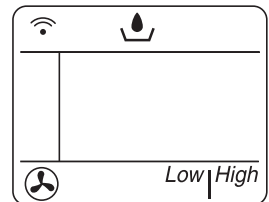

ENTFEUCHTUNGSBETRIEB

- Diese Betriebsart sollte bei hoher Luftfeuchtigkeit eingesetzt werden.
- Drücken Sie zunächst die Taste , um das Gerät einzuschalten. Ein Piepston zeigt den Start des Klimagerätes an, und auf dem Display blinkt das Symbol  auf.
- Drücken Sie dann die Taste MODE, bis auf dem Display das Symbol Entfeuchten  erscheint.
- Durch Drücken der Taste  erhöht sich der Entfeuchtungsgrad, durch Drücken der Taste  wird er herabgesetzt.
- In der Betriebsart Entfeuchten, wird die Geschwindigkeit des Gebläses automatisch vom Gerät ausgewählt.



BELÜFTUNGSBETRIEB

An schwülen, aber nicht besonders heißen Tagen, kann es bereits ausreichend sein, die Funktion Belüftung zu aktivieren.



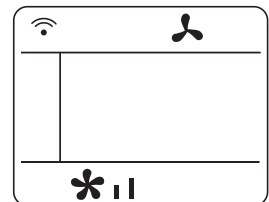

- Drücken Sie die Taste . Ein Piepston zeigt den Start des Klimagerätes an, und auf dem Display blinkt das Symbol  auf.
- Drücken Sie dann die Taste MODE, bis auf dem Display das Symbol Belüftung  erscheint.
- Nach erfolgter Aktivierung des Belüftungsbetriebs, wiederholt die Taste FAN drücken, bis die gewünschte Geschwindigkeit erreicht wurde (Mind., Mittl., Max.).



Die Funktionen

FUNKTION SMART

Mit der Funktion SMART stellt das Gerät sich automatisch auf die Betriebsart, welche Ihnen Komfortbedingungen garantiert.



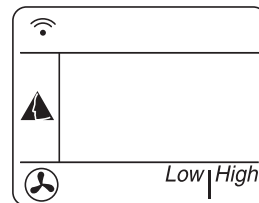

- Drücken Sie die Taste , um das Gerät einzuschalten. Ein Piepston zeigt den Start des Klimagerätes an, und auf dem Display blinkt das Symbol  auf.
- Drücken Sie die Taste SMART. Ab jetzt an funktioniert das Gerät automatisch und auf dem Display erscheint das Symbol  .
HINWEIS: In der Betriebsart SMART wird die Temperatur automatisch geregelt. Dennoch können Sie, falls die gewünschte Temperatur noch nicht erreicht worden sein sollte, diese durch Drücken der Tasten   um maximal 2°C steigern oder senken.

Das Gerät legt automatisch die Betriebsart (Klimatisierung, Belüftung) sowie die optimale Geschwindigkeit fest.



AUTOMATISCHE SLEEP-FUNKTION

Die automatische SLEEP FUNKTION ist ideal für den Nachtbetrieb, da sie auf der jeweils eingestellten Betriebsart (Kühlung, Entfeuchten) ermöglicht, den Betrieb des Klimagerätes allmählich zu verringern, bis es sich schließlich ganz ausschaltet (nach 8 Stunden). Zur Einstellung der SLEEP Funktion, wie folgt vorgehen:

- Drücken Sie die Taste , um das Gerät einzuschalten.
- Ein Piepston zeigt den Start des Klimagerätes an und auf dem Display blinkt das Symbol  auf.
- Dann mehrmals die Taste MODE drücken, bis auf dem Display das Symbol der gewünschten Funktion erscheint.
- Nun durch Drücken der Tasten  , die gewünschte Temperatur wählen.
- Jetzt drücken Sie die Taste SLEEP, um den Nachtbetrieb einzustellen: Auf dem Display wird das Symbol  angezeigt.

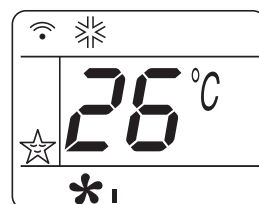

Durch erneutes Drücken der Taste SLEEP kehren Sie wieder auf die vorherige Betriebsart zurück. In dieser Betriebsart läuft das Gebläse auf niedriger Geschwindigkeit.

Hinweis: Während dem Nachtbetrieb wird der Raum a optimaler Temperatur gehalten, wobei bei geräuscharmem Betrieb ein übermäßiger Temperaturanstieg oder -abfall verhindert wird. Der Luftstrom nimmt ab, während die Raumtemperatur je nach den Bedürfnissen des Wohlbefindens schrittweise variiert: in der Kühlungsphase erhöht sie sich nach 60 Minuten um 1°C und nach 2 Stunden um 2°C. (schaltet sich nach 8 Stunden ab).

Die Funktionen

PROGRAMMIERUNG DES TIMERS

Mit dem Timer können Sie das verzögerte Ein- und Ausschalten des Geräts einstellen.

Somit werden die Betriebszeiten optimiert und demzufolge ein unnötiger Energieverbrauch vermieden.

Programmierung der Ausschaltzeit

- Bei eingeschaltetem Klimagerät, die Taste TIMER drücken: Das Display zeigt die Stunden an und das Symbol „h“ blinkt auf. Stellen Sie die gewünschte Abschaltzeit ein, indem Sie die Tasten ▲ ▼ betätigen (von 30 Minuten bis 24 Stunden).
- Drücken Sie zur Bestätigung der durchgeführten Wahl erneut die Taste TIMER. Das Display wird die Restzeit anzeigen.
- Bei Ablauf der eingestellten Zeit, schaltet sich das Gerät automatisch aus.
- Im Rahmen der ersten 10 Stunden können Sie in Zeitabständen von einer halben Stunde wählen. Für mehr als 10 Stunden, ist die Wahl mit Zeitabständen von einer Stunde möglich.
- Zum Löschen der eingestellten Uhrzeit, erneut die Taste TIMER drücken: es ertönt ein akustisches Signal.

Programmierung der Einschaltzeit

- Bei ausgeschaltetem Klimagerät, die Taste TIMER drücken: Das Display zeigt die Stunden an und das Symbol „h“ blinkt auf. Stellen Sie die gewünschte Einschaltzeit ein, indem Sie die Tasten ▲ ▼ betätigen (von 30 Minuten bis 24 Stunden).
- Drücken Sie zur Bestätigung der durchgeführten Wahl erneut die Taste TIMER.
- Bei Ablauf der eingestellten Zeit, schaltet sich das Gerät automatisch ein.
Im Rahmen der ersten 10 Stunden können Sie in Zeitabständen von einer halben Stunde wählen. Für mehr als 10 Stunden, ist die Wahl mit Zeitabständen von einer Stunde möglich.
- Zum Löschen der eingestellten Uhrzeit, erneut die Taste TIMER drücken: es ertönt ein akustisches Signal.

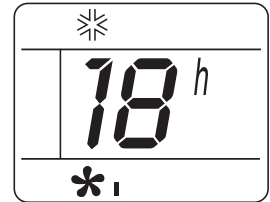

Ratschläge

ELEKTRISCHER ANSCHLUSS

Bevor Sie den Netzstecker an der Steckdose anschließen, Folgendes überprüfen:

- ob die Netzspannung mit der auf dem Typenschild angegebenen Spannung übereinstimmt; das Typenschild ist auf der Rückseite des Gerätes angebracht;
- ob die Strombelastung der Steckdose und des Stromnetzes der des Gerätes entspricht;
- ob der Gerätestecker für die Steckdose geeignet ist. Sollte dies nicht der Fall sein, lassen Sie ihn auswechseln;
- ob die Steckdose einwandfrei geerdet ist. **Der Hersteller übernimmt keinerlei Haftung, wenn diese Unfallverhütungsvorschrift nicht beachtet werden sollte.**

EIN LETZTER BLICK AUF DEN RAUM

Um die optimale Leistung Ihres Klimagerätes zu erzielen, hier einige Hinweise:

- Schließen Sie die Fenster und Türen des zu kühlenden Raumes. Einzige Ausnahme gilt für die Installation durch ein Fenster, wo es notwendig ist, dass das Fenster angelehnt bleibt.

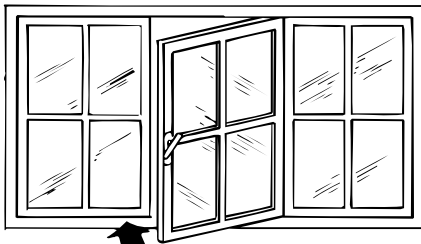

Fenster schließen

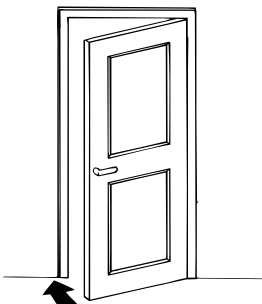

Türen schließen

- Damit Ihr Gerät energiesparend arbeitet, den Raum vor direkter Sonnenbestrahlung schützen, indem Sie die Vorhänge zuziehen und/oder die Rollläden teilweise herablassen;

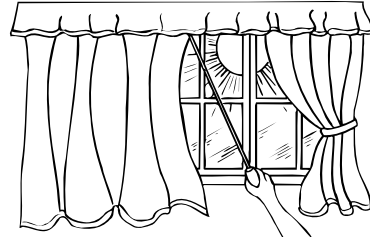

Vorhänge zuziehen



Vorhänge zuziehen

- Legen Sie keine Gegenstände auf das Klimagerät;
- Lassen Sie den Lufteingang und den Luftausgang frei;
- Vergewissern Sie sich, dass sich keine Wärmequellen im Raum befinden.

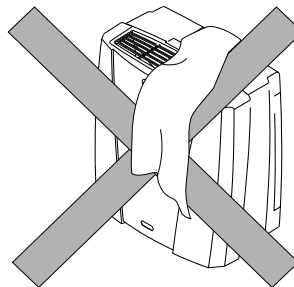

Nicht abdecken

SO IST IHR KLIMAGERÄT BETRIEBSBEREIT

Reinigung

Bevor Sie mit Reinigungs- bzw. Wartungsarbeiten beginnen, schalten Sie das Gerät durch Drücken der Taste „OFF“ auf der Fernbedienung aus und ziehen stets den Netzstecker aus der Steckdose.

REINIGUNG

Wir empfehlen Ihnen das Gerät mit einem angefeuchteten Tuch zu reinigen und danach mit einem trockenen Tuch abzuwischen und zu trocknen. Das Klimagerät aus Sicherheitsgründen nicht mit Wasser reinigen.

Vorsichtsmaßnahmen

Verwenden Sie zur Reinigung niemals Benzin, Alkohol oder Lösemittel. Besprühen Sie das Gerät niemals mit Insektiziden oder Ähnlichem.

REINIGUNG DER LUFTFILTER

Um die Funktionstüchtigkeit Ihres Klimagerätes nicht zu beeinträchtigen, empfehlen wir:

Den Staubfilter jede Betriebswoche reinigen.

Die Filter befinden sich an den beiden Luftausgittern der Außeneinheit, welche ihrerseits als Filteraufnahme dienen.

Zur Reinigung der Filter verfahren Sie wie folgt:

Nehmen Sie die Staubfilter aus den Luftausgittern heraus (Abb. 11).

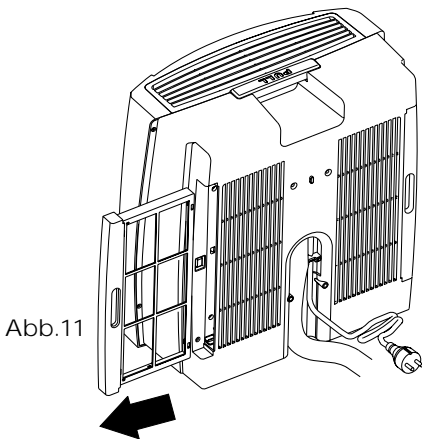

Verwenden Sie zum Entfernen des auf dem Staubfilter abgelagerten Staubs den Staubsauger. Sollten Sie Staubfilter sehr verschmutzt sein, tauchen Sie diese in lauwarmes Wasser und spülen Sie diese dann mehrmals nach.

Die Wassertemperatur sollte unter 40°C liegen. Nach der Reinigung der Filter, diese gut trocknen lassen und dann erneut in ihre Aufnahme einsetzen.

ÜBERPRÜFUNGEN AM ANFANG DER SAISON

Prüfen Sie das Einspeisekabel und die Steckdose auf ihre Unversehrtheit und die Erdung auf ihre Effizienz.

Genauestens die Installationsnormen beachten.

ARBEITSVORGÄNGE AM ENDE DER SAISON

Vor jedem Transport, den internen Behälter leeren, indem Sie die am Gerät angebrachte Taste **8** gedrückt halten, bis das „Gurgeln“ der Pumpe zu vernehmen ist.

Achten Sie darauf, dass das Wasser von unterhalb der

Kondensationseinheit, die außerhalb angebracht ist, nach außen abgelassen wird.

Reinigen Sie die Staubfilter und lassen Sie diese gut trocknen, bevor Sie sie wieder einsetzen.

Decken Sie das Gerät mit einem Plastenschutz ab, um zu vermeiden, dass es verstaubt.

Im Falle eventueller Betriebsstörungen

IM FALLE EVENTUELLER BETRIEBSSTÖRUNGEN

Bei den eventuell auftretenden Störungen, handelt es sich oft nur um kleine Probleme, für die Sie selbst leicht Abhilfe schaffen können. Überprüfen Sie daher genau die im Folgenden beschriebenen kurzen Anleitungen, bevor Sie sich an eine zugelassene Kundendienststelle in Ihrer Nähe wenden.

PROBLEME	URSACHEN	ABHILFEN
Das Klimagerät funktioniert nicht	<ul style="list-style-type: none"> Kein Strom vorhanden Der Stecker ist nicht eingesteckt Der Timer ist nicht korrekt eingestellt 	<ul style="list-style-type: none"> Abwarten Den Stecker einstecken Den Timer korrekt einstellen
Unzureichende Kühlung	<ul style="list-style-type: none"> Der Luftfilter ist verschmutzt Nicht korrekt eingestellte Temperatur Die Luftansaug- und Luftausströmgitter sind verstopft 	<ul style="list-style-type: none"> Den Luftfilter reinigen Die Temperatur korrekt einstellen Die Gitter reinigen
Unangenehmer Geruch im Raum	<ul style="list-style-type: none"> Der Luftfilter ist verschmutzt 	<ul style="list-style-type: none"> Den Luftfilter reinigen
Aus der Inneneinheit des Klimageräts tritt Wasser heraus	<ul style="list-style-type: none"> Falsche Installation des Gerätes Defekte Pumpe 	<ul style="list-style-type: none"> Zur korrekten Installation des Gerätes, siehe S. 50 Das Gerät vom Stromnetz trennen und den technischen Kundendienst kontaktieren.
Die Anzeigen der Fernbedienung sind schwach oder fehlen ganz	<ul style="list-style-type: none"> Batterien leer Die Batterien wurden nicht in der korrekten Position eingesetzt. 	<ul style="list-style-type: none"> Batterien auswechseln Die Pole der Batterien (+) und (-) kontrollieren.
Das Klimagerät funktioniert nach dem Einschalten etwa 3 Minuten nicht	<ul style="list-style-type: none"> Die Sicherheitsvorrichtung der Maschine wurde ausgelöst. 	<ul style="list-style-type: none"> 3 Minuten abwarten.
Der Verdichter schaltet sich ein und schaltet ab und zu ab.	<ul style="list-style-type: none"> Das Klimagerät läuft auf Entfeuchtungsbetrieb. Der Entfrosterschutz wird ausgelöst. 	
Die drei Kontrollanzeigen blinken auf	<ul style="list-style-type: none"> Betriebsstörung 	<ul style="list-style-type: none"> Den Stecker trennen, einige Minuten abwarten und dann das Gerät wieder einschalten. Sollte die Störung weiterhin auftreten, kontaktieren Sie bitte den technischen Kundendienst.

KUNDENDIENST

Sollten nach diesen Überprüfungen die Störungen weiterhin auftreten, wenden Sie sich bitte an die nächst gelegene, autorisierte Kundendienststelle und spezifizieren Sie das Modell des Gerätes und die Art von Störung.

Der Transport, das Auffüllen, die Reinigung, die Rückführung und die Entsorgung des Kühlmittels sind nur von den vom Hersteller autorisierten Kundendienststellen durchzuführen.

Die Entsorgung des Gerätes ist ausschließlich von vom Hersteller autorisiertem Fachpersonal vorzunehmen.

Garantie/Technische Eigenschaften

GARANTIE UND TECHNISCHER KUNDENDIENST

Die Garantiebedingungen und der technische Kundendienst sind auf dem Ihrem Gerät beigelegten Zertifikat aufgeführt.

EINSATZGRENZEN

Raumtemperatur	21 ÷ 32°C
Außentemperatur	21 ÷ 43°C

TECHNISCHE EIGENSCHAFTEN

Anschlussspannung	siehe Typenschild
Max. Leistungsaufnahme bei Kühlung	"
Max. Leistungsaufnahme bei Entfeuchtung	"
Kühlleistung*	"
Gebläsegeschwindigkeitsstufen	3
Max Luftumwälzung	250-350 m ³ /h
Abmessungen Inneneinheit:	
• Breite	450 mm
• Höhe	475 mm
• Tiefe	255 mm
• Gewicht	10 kg
Abmessungen Außeneinheit	
• Breite	570 mm
• Höhe	542 mm
• Tiefe	280 mm
• Gewicht	30 kg
* Standard-Betriebsbedingungen	
Innentemperatur	27°C
	47% relative Luftfeuchtigkeit
Außentemperatur	35°C
	41% relative Luftfeuchtigkeit

R407c ist ein Kühlmittel gemäß den EG-Umweltvorgaben. Es ist daher darauf zu achten, dass der Kühlkreis des Geräts nicht angebohrt wird.
Hat das Klimagerät ausgesorgt, liefern Sie es bitte bei den eigens für die Entsorgung dieser Art von Geräten zuständigen Sammelstellen ab..