

Указания

- Използвайте уреда единствено според указанията в това ръководство. Тези инструкции не включват всички възможни условия и ситуации, които могат да могат да възникнат. Придържайте се винаги към здравия разум и безопасността при монтажа, експлоатацията и при поддръжката на всеки електродомакински уред.
- Този уред е изработен за охлаждане на домашни помещения и не трябва да се използва за други цели.
- Всяка модификация или промяна на характеристиките на уреда е опасна.
- Уредът трябва да се монтира в съответствие с националните разпоредби, регулиращи електрическите инсталации.
- При необходимост от ремонт, обръщайте се винаги и единствено към оторизираните от фирмата производител сервизни центрове. Ремонтите, извършени от некомпетентен персонал могат да бъдат опасни.
- Този уред трябва да се използва единствено от възрастни.
- Не допускате използването на уреда от лица (включително деца) с ограничени психо-физически и сензорни способности или с недостатъчен опит и познания, освен ако не са внимателно наблюдавани и обучени от отговорно за тяхната безопасност лице. Наблюдавайте децата, за да се уверите, че не си играят с уреда.
- Уредът трябва да е свързан към надеждна инсталация за заземяване. Възложете проверка на електрическата инсталация на квалифициран електротехник.
- Избягвайте използването на удължители за захранващия електрически кабел.
- Преди всяка операция по почистване или поддръжка, винаги изключвайте щепсела от електрическия контакт.
- Не дърпайте захранващия електрически кабел за преместване на уреда.
- Не монтирайте уреда в помещения, където въздухът може да се съдържа газ, масла, сярна или в близост източници на топлина.
- Дръжте уреда на разстояние най-малко 50 см от запалими вещества (спирт и др.) или от съдове под налягане (напр. флакони с аерозол).
- Не поставяйте тежки или топли предмети върху уреда.
- Почиствайте въздушния филтър поне веднъж седмично.
- Избягвайте използване на отоплителни уреди в близост до климатика.
- При транспортиране, уредът трябва да се поддържа във вертикално положение или опрян на една страна. Преди транспортиране, източете напълно водата, съдържаща се в уреда. След транспортиране, изчакайте поне 1 час, преди да включите уреда.
- Не покривайте уреда с пластмасови пликове, когато го прибирате.
- Материалите, използвани за опаковане подлежат на рециклиране. Препоръчително е да се изхвърлят в съответните контейнери за разделно събиране на отпадъци.
- Накрая на технологичния му живот, предайте климатика в съответните пунктове за събиране на отпадъци.
- При повреда на захранващия кабел, той трябва да се замени от производителя или в сервизен център на производителя, така че да се избегнат всякакви рискове.

СПЕЦИАЛНИ ПРЕДУПРЕЖДЕНИЯ ЗА УРЕД С ХЛАДИЛЕН АГЕНТ R410A *

R410 A е хладилен агент, който отговаря на регламентите на ЕО относно екологичните норми. Внимавайте да не пробиете охладителния кръг на уреда.

ЕКОЛОГИЧНА ИНФОРМАЦИЯ: Този уред съдържа флуорирани газове с парников ефект, включени в протокола от Киото.

Операциите по поддръжката и обезвреждането трябва да се изпълняват единствено от квалифициран персонал (R410A, GWP=1975).

* Проверете на табелката с характеристики вида на хладилния агент, използван във вашият уред.

Подготовка за експлоатация

ОПИСАНИЕ

- 1 Решетка за изхвърляне на въздух
- 2 Панел за управление
- 3 Ръкохватки
- 4 Колела
- 5 Филтър
- 6 Решетка за засмукване на въздух към изпарителя
- 7 Гнездо за шланга за отвеждане на въздуха
- 8 Решетка за засмукване на въздух към кондензатора
- 9 Захранващ кабел
- 10 Тапа за дренажния отвор
- 11 Фланец за стена
- 12 Шланг за отвеждане на въздуха
- 13 Преходник за тръба (2 части)
- 14 Накрайник за стенов монтаж
- 15 Решетка за напречен праг
- 16 Тапа за отвора на напречния праг
- 17 Напречен праг
- 18 Винтове
- 19 Приставка за отвеждане през прозорец
- 20 Устройство за дистанционно управление

ЕЛЕКТРИЧЕСКО СВЪРЗВАНЕ

Преди свързване на щепсела към контакта, проверете следното:

- напрежението на мрежата да отговаря на стойността, посочена на табелката с характеристиките на задната страна на уреда;
- контактът и линията за електрическо захранване да са правилно оразмерени за необходимото натоварване;
- контактът да съответства на вида на щепсела, в противен случай да се подмени самия контакт;
- щепселът да е свързан с надеждна заземителна инсталация. **Фирмата производител не носи никаква отговорност при неспазването на това изискване за безопасност на труда.**

Захранващият кабел трябва да се подменя единствено от специализиран технически персонал.

По-долу ще намерите всички указания за по-добра подготовка на вашия климатик за експлоатация.

При пускане на уреда в употреба, трябва винаги да се внимава да няма запушвания при засмукване и отвеждане на въздуха.

КЛИМАТИК БЕЗ МОНТАЖ

С няколко лесни операции вашият климатик ще ви осигури топлинен комфорт:

- Завийте преходника за шланга **13** в единия край на шланга за отвеждане на въздуха **12**.
- Поставете другия преходник **13** в съответното гнездо за шланга за отвеждане на въздуха **7** разположено на задната страна на уреда. (вж. фиг. **A**).
- Завийте края на шланга без преходник към поставения преди това на уреда преходник (вж. фиг. **A**).

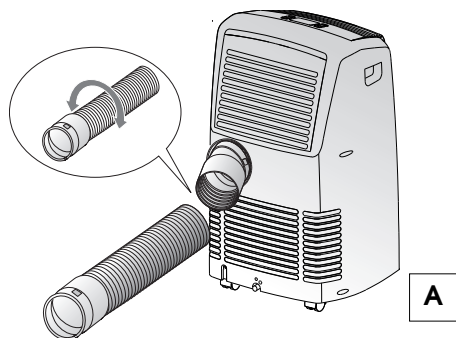

Прозорец тип „гилотина“

- Монтирайте решетката за прага **15** на прага **17** и я закрепете с 4-те винта **18** (фиг. **B**), включени в окомплектовката.

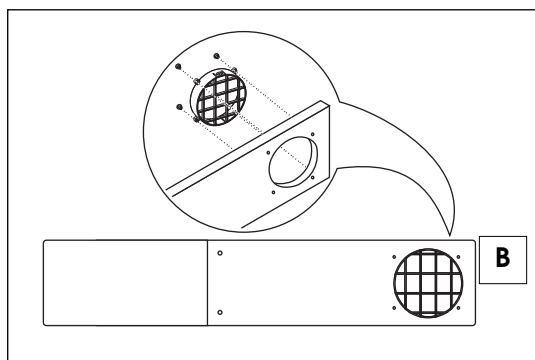

- Отворете прозореца.
- Поставете прага **17** на прозореца и го удължете до ширината на прозореца (фиг. **C**).
- Щом удължите прага, може да го закрепите с останалите два винта от окомплектовката.
- Спуснете прозореца (фиг. **D**).

Подготовка за експлоатация

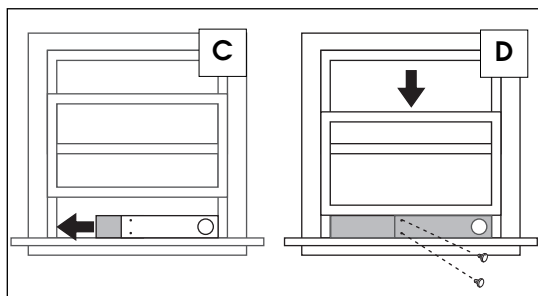

- Поставете климатика близо до прозореца. Вкарайте сглобения шланг за отвеждане на въздуха **12** в решетката на прага **17** (фиг. E). Уверете се, че по шланга за отвеждане на въздуха няма запушвания.
- Когато не използвате уреда, може да затворите отвора на прага със специалната тапа **16** от окомплектовката.

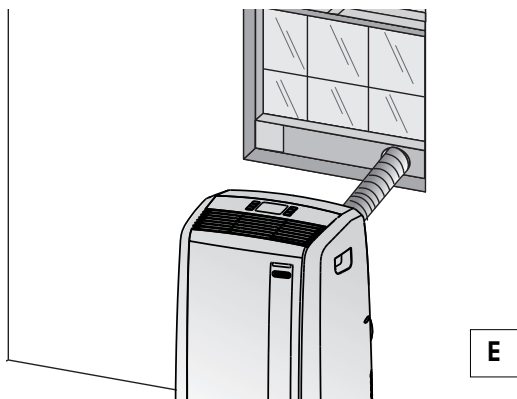

Двукрилен прозорец

- Поставете приставката за отвеждане през прозорец **19** на предварително сглобения шланг за отвеждане **12** както е показано на (фиг. F).

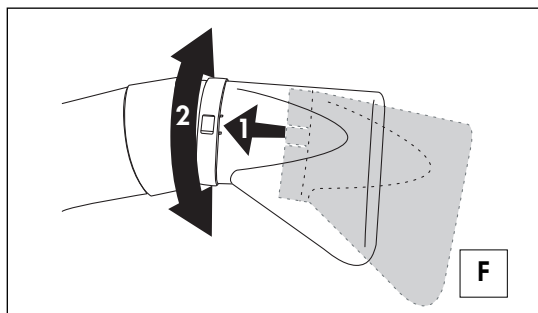

- Откrehнете леко прозореца или балконската врати наместете приставката **19** както е показано на фигура G

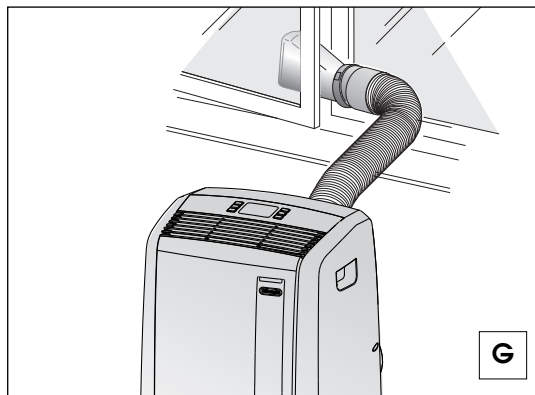

Ограничете максимално дължината и колената на въздуховодите, като избягвате всякакви притискания.

Подготовка за експлоатация

КЛИМАТИК С МОНТАЖ

Ако желаете, вашият уред може да се монтира и полустационарно (Фиг. Н).

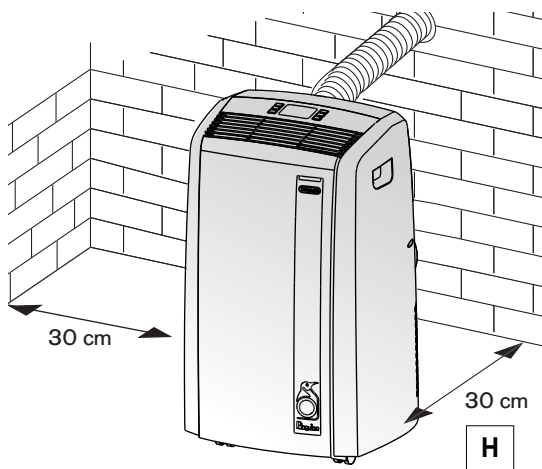

В този случай е необходимо:

- Да направите отвор ($\varnothing 134$ mm) на една от външните стени или на стъклото на някой прозорец. Спазвайте отстоянията и размерите на отвора, посочени на фигура I.

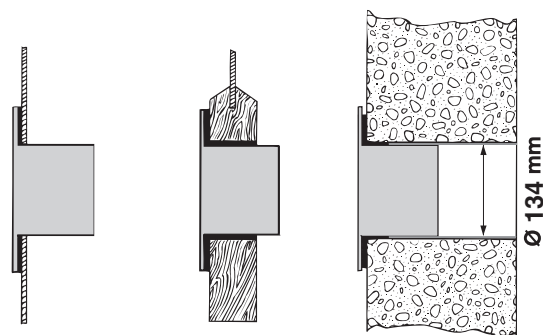

в стъклото на прозореца

I

в дървеният цокъл на балконската врата

в стената: препоръчваме ви да изолирате отвора на стената с подходящ изолационен материал.

Ограничете максимално дължината и колената на въздуховодите, като избягвате всякакви притискания.

- В отвора монтирайте фланеца [11] включен в окомплектовката.
- Поставете преходника [13] в специалното гнездо за шланга за отвеждане на въздуха [7] разположено на задната страна на уреда. (вж. фиг. А).
- Завийте накрайника за стенен монтаж [14] към шланга за отвеждане на въздуха [12]; ако е необходимо, свалете преходника [13] от шланга за отвеждане на въздуха [12] като го развиете и на негово място поставете накрайника за стенен монтаж [14] (фиг. L).

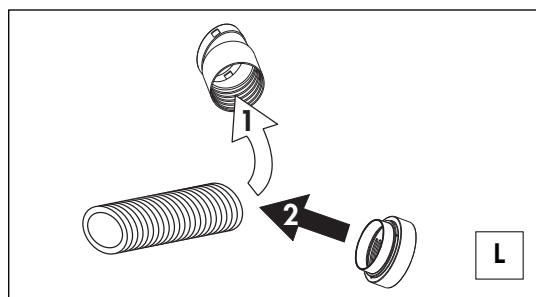

- Вкарайте края на шланга [12] във фланеца [11] както е показано на фиг. М.

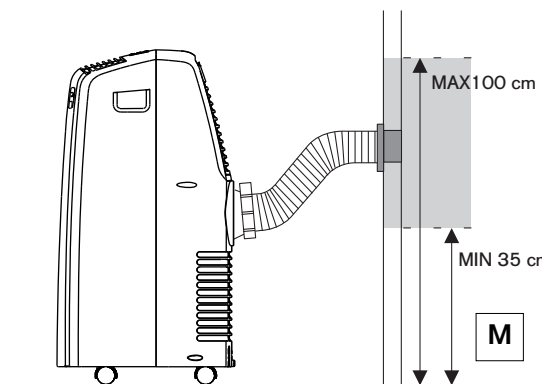

Когато шлангът [12] не е вкаран, отворът може да се затвори с капачката на фланеца [11].

ЗАБЕЛЕЖКА

При извършване на полустационарен монтаж, препоръчваме да оставите леко открената някоя врата (дори само с 1 см), за да се осигури обмен на въздуха.

Панел за управление

ПАНЕЛ ЗА УПРАВЛЕНИЕ

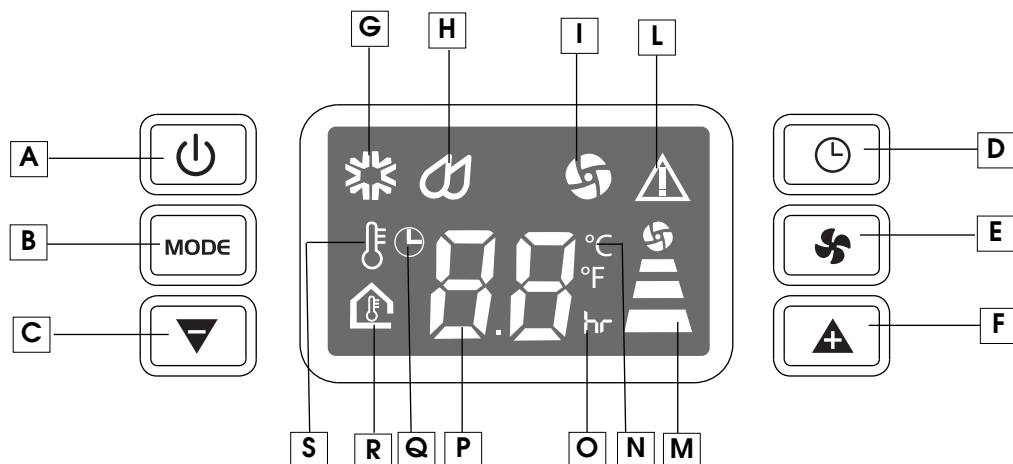

ОПИСАНИЕ НА ПАНЕЛА ЗА УПРАВЛЕНИЕ

- A** Бутон ON/OFF (включен/изключен)
- B** Бутон избиране на режим **MODE**
Охлаждане, изсушаване, вентилация
- C** Бутон за намаляване на температурата/програмираното време за работа
- D** Бутон таймер
- E** Бутон за избор на скорост на вентилация (**MAX/MED/MIN**)
- F** Бутон за увеличаване на температурата/ програмираното време за работа
- G** Символ за охлаждане
- H** Символ за изсушаване
- I** Символ за вентилация
- L** Символ за аларма
- M** Индикатор за скоростта на вентилатора
- N** Индикатор за избраната температурна скала
- O** Индикатор за часове на таймера
- P** Зададени стойности на температурата, температура на помещението и програмирано време на работа/изключване
- Q** Символ за таймер
- R** Символ за стайна температура
- S** Символ за зададена температура

✓ Никога не изключвайте климатика с изваждане на щепсела направо от контакта, а натиснете бутона  и изчакайте няколко минути, преди да издърпате щепсела: само по този начин, уредът може да извърши проверки за тестване на експлоатационното състояние.

ВКЛЮЧВАНЕ НА УРЕДА

Включете щепсела в електрическия контакт.



На дисплея се появяват две чертички, които показват, че уредът е в режим stand-by.

След това натиснете бутона  (A).

При първото включване уредът стартира в режим охлаждане, дисплеят показва температурата на помещението, а скоростта на вентилация е минимална.

При следващото включване, климатикът стартира с последната функция, зададена преди изключването му.



Натиснете бутона **MODE** (B) до появата на символа, съответстващ на желания режим, тоест:

-  Символ за охлаждане (G)
-  Символ за изсушаване (H)
-  Символ за вентилация (I)

РЕЖИМ ОХЛАЖДАНЕ

Този режим е подходящ за горещите и задушни сезони, когато е необходимо охлаждане и едновременно изсушаване на въздуха в помещението.

За правилно задаване на този режим:

- Натиснете няколкократно бутона **MODE** до появата на символа за охлаждане; на дисплея се извежда температурата на помещението.
- За да изберете температура, която желаете да достигнете, натиснете бутона  (F) или бутона  (C) до появата на желаната стойност.
По време на избирането, стойността на температурата мига. 10 секунди след избирането, дисплеят отново показва температурата на помещението.
- Изберете желаната скорост на вентилация с натискане на бутона .

Предвидени са 3 скорости:



Максимална скорост: за възможно най-бързо достигане на желаната температура



Средна скорост: когато желаете да ограничите нивото на шум и същевременно да поддържате добър топлинен комфорт



Минимална скорост: когато желаете максимално безшумна работа на уреда

Най-подходящите температури за помещението, през летния сезон са между 24 и 27°C.

Все пак не е препоръчително задаването на температури, много по-ниски от външната температура.



РЕЖИМ ИЗСУШАВАНЕ

Този режим е идеален за понижаване на влажността на въздуха в помещенията (междинни сезони, влажни помещения, дъждовни периоди и др.). За ползването му в този режим, уредът трябва да се подготви по същия начин както за работа в режим охлаждане, тоест със свързан шланг за отвеждане на въздуха, за да може влагата да се изхвърля навън.

За правилно задаване на този режим:



- Натиснете няколкократно бутона **MODE** до появата на символа за изсушаване.

ЗАБЕЛЕЖКА: В режим изсушаване при температура на помещението над 25°C може да се регулира скоростта на вентилатора, докато при температури под 25°C изборът на скорост на вентилатора не е възможен, тъй като уредът автоматично задава „минимална скорост“.

РЕЖИМ ВЕНТИЛАЦИЯ

При използването на този режим не е необходимо шлангът за отвеждане на въздуха да се свързва към уреда.

За правилно задаване на този режим:

- Натиснете няколкократно бутона **MODE** до появата на символа за вентилация .
- Изберете желаната скорост на вентилация с натискане на бутона .

Предвидени са 3 скорости:





Максимална скорост: за постигане на максимална мощност на вентилация.



Средна скорост: когато желаете да ограничите нивото на шума и същевременно да поддържате добра вентилация.



Минимална скорост: когато желаете максимално безшумна работа на уреда.

Забележка: За да промените изведената мерна единица за температура, натиснете едновременно в продължение на 3 сек бутона  и .



Програмиране на таймера

ПРОГРАМИРАНЕ НА ТАЙМЕРА

Таймерът дава възможност за задаване на отложено включване или изключване на уреда; с тази настройка се избягват разхищението на електроенергия, като се оптимизират работните периоди.

Как се програмира отложеното включване

- Включете щепсела в електрическия контакт; уредът се позиционира в положение STAND-BY.
- Натиснете бутона таймер (D): символът за таймер (Q) светва.
- С бутоните ▲ (F) или ▼ (C) задайте броя на часовете след които, уредът трябва да започне да работи. Часовете нарастват или намаляват с по един час.

Настройката на включването е възможна в рамките на следващите 24 часа.

5 секунди след настройването на таймера, осветеността на дисплея намалява и настройката се запаметява.

Забележка: при завършено програмиране, може да се промени режима на работа и скоростта на вентилатора.

За изтриване на програмата на таймера, натиснете отново бутона таймер (D).

С натискане на бутона ON/OFF (A), програмата на таймера се анулира и климатикът веднага се включва в избрания режим.

Как се програмира отложено изключване

- От всеки работен режим охлаждане/вентилация/изсушаване може да се изпълни програмиране на отложено изключване.
- Натиснете бутона таймер (D): символът таймер в действие (Q) светва.
- С бутоните ▲ (F) или ▼ (C) задайте броя на часовете, след които уредът трябва да преустанови работа.

Часовете нарастват или намаляват с по един час.

Настройката на изключването е възможна в рамките на следващите 24 часа.

5 секунди след настройването на таймера, на дисплея се извежда режимът на работа, а символът на таймера ще продължи да свети.

В определения час климатикът се изключва, като преминава в положение Stand by.

За изтриване на програмата на таймера, натиснете отново бутона таймер (D), символът таймер изгасва.

Забележка: при завършено програмиране, може да се промени режима на работа и скоростта на вентилатора.

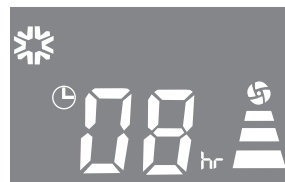

МОДЕЛИ С ДИСТАНЦИОННО УПРАВЛЕНИЕ

- Насочете дистанционното управление към приемника на климатика. Максималното разстояние между дистанционното управление и приемника е (5 метра) (без никакви препятствия между дистанционното управление и приемника).
- С дистанционното управление трябва да се работи **много внимателно и грижливо**: да не се изпуска, без да се излага на пряка слънчева светлина или в близост до източници на топлина.

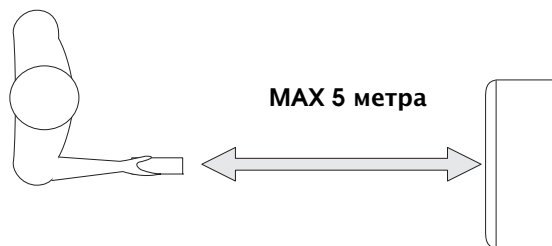

ОПИСАНИЕ НА ДИСТАНЦИОННОТО УПРАВЛЕНИЕ

- 17) Бутон "ON/OFF"
- 18) Бутон "MODE"
- 19) Бутон увеличаване/намаляване температура/ програмирана работа
- 20) Бутон "TIMER"
- 21) Бутон избирание на скорост на вентилация (MAX/MED/MIN)
- 22) Бутон за превключване °F/°C

СМЯНА НА БАТЕРИИТЕ

- Свалете капака на задната страна на дистанционното управление;
- Сменете изтощените батерии с две батерии LR03 "AAA" 1,5V, като ги поставите в правилната посока (вж. указанията в гнездото за батериите);
- Поставете отново капака.

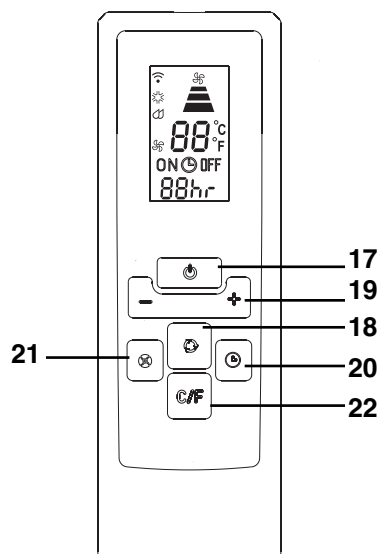

Както при смяна така и при изхвърляне на дистанционното управление, батериите трябва да се извадят и унищожат съгласно действащите разпоредби, тъй като са вредни за околната среда. Не смесвайте алкални, стандартни (цинк-въглеродни) или презаредими (никел-кадмиеви) батерии. Не хвърляйте батериите в огъня, тъй като могат да избухнат или да отделят опасни течности.

ВКЛЮЧВАНЕ НА УРЕДА

Включете щепсела в електрическия контакт.

Натиснете бутона **ON/OFF** (17) на дистанционното управление (при включване, климатикът стартира от последната функция, зададена преди изключването).

Натиснете бутона **MODE** (18), за да изберете желания режим:

ОХЛАЖДАНЕ (COOLING)

ИЗСУШАВАНЕ (DEUMIDIFYING)

САМО ВЕНТИЛАЦИЯ (FAN ONLY)

На панела за управление светва индикаторът, съответстващ на избрания режим.

Що се отнася до настройките за охлаждане/изсушаване/само вентилация и за програмиране на таймера, направете справка с посоченото в разделите на стр. 256-257.

Съвети

Има няколко правила, които трябва да се спазват с оглед постигането на максимално ефективна работа на климатика:

- затваряйте прозорците на помещението, което охлажда. Изключение се прави единственото при монтиране през отвор в стената. В такъв случай се препоръчва да се остави леко притворена някоя врата или прозорец, за да се осигури постоянен обмен на въздуха.

- Не използвайте уреда в помещения, с повишена на влажност (например пералня).
- Не използвайте уреда на открито.

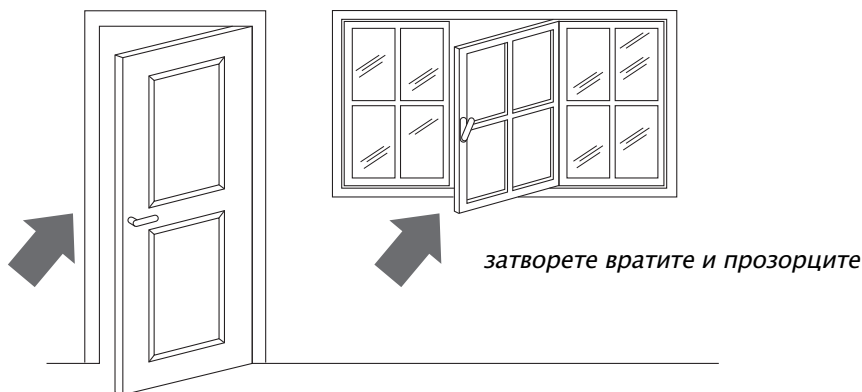

- Защитете стаята от пряко излагане на слънце, като дръпнете пердетата и/или спуснете частично щорите, така че климатикът да работи максимално икономично;
- Не поставяйте предмети върху климатика;
- Не възпрепятствайте засмукването **6** и отвеждането на въздуха **1**;
- Уверете се, че в помещението няма източници на топлина.

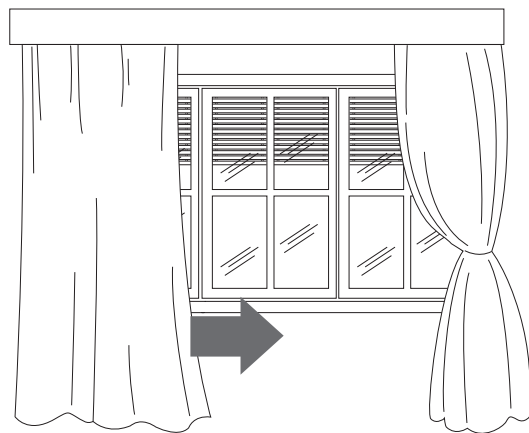

Спуснете щорите или дръпнете пердетата

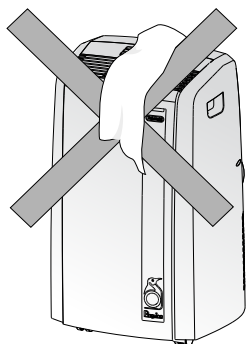

да не се покрива

- Проверете дали климатикът е поставен на равен под.

Почистване

Преди всяка операция по почистване или по поддръжка, изключвайте уреда с натискане на бутона ON/OFF (A), а при моделите с дистанционно управление – с натискане на бутона ON/OFF [17], след което винаги изключвайте щепсела от електрическия контакт.

ПОЧИСТВАНЕ НА УРЕДА ОТВЪН

Препоръчваме ви да почиствате уреда с леко влажна кърпа и да го подсушавате със суха кърпа. От съображения за безопасност, климатикът да не се мие с вода.

Предпазни мерки

Никога не използвайте бензин, спирт или разтворители при почистване. В никакъв случай не пръскайте с препарат за насекоми или с подобни продукти.

ПОЧИСТВАНЕ НА ВЪЗДУШНИТЕ ФИЛТРИ

За поддържане вашия климатик в изправно състояние, препоръчваме да почиствате прахоулавящия филтър всяка седмица. Филтърът се намира на нивото на аспирационната решетката, а решетката от своя страна служи като гнездо на самия филтър.

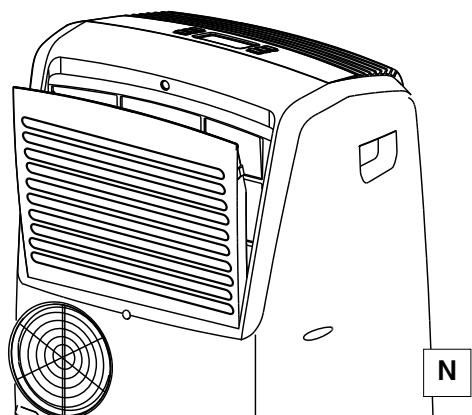

За почистване на филтъра, той трябва да се извади, както е показано на фигура N. Използвайте прахосмукачка за отстраняване на праха, натрупан върху филтъра. Ако е силно замърсен, наиснете го в хладка вода и изплакнете няколко пъти. Температурата на водата трябва да се поддържа под 40° C. След измиването, оставете филтъра да изсъхне.

За да го монтирате отново, поставете филтъра обратно в предвиденото гнездо.

ПРОВЕРКИ В НАЧАЛОТО НА СЕЗОНА

Проверете дали захранващият кабел и контакта, са напълно здрави и се уверете, че заземителната инсталация е изправна. Спазвайте стриктно инсталационните стандарти.

ОПЕРАЦИИ НА КРАЯ НА СЕЗОНА

За да източите напълно водата от вътрешния кръг, свалете тапата.

Оставете остатъчната вода да изтече напълно във ваничката (фигура O).

Щом източването приключи, поставете тапата обратно в съответното гнездо.

Почистете филтъра и го изсушете добре, преди да го поставите обратно.

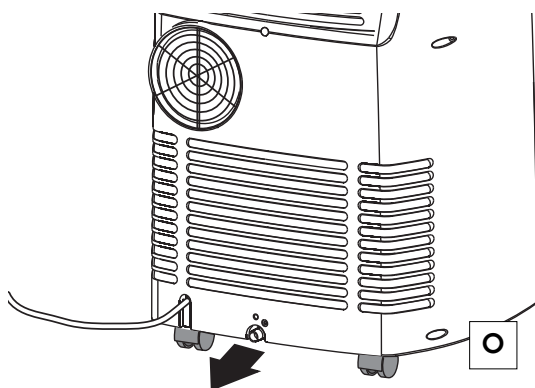

При наличие на проблеми...

ПРОБЛЕМИ	ПРИЧИНИ	ОТСТРАНЯВАНЕ
Климатикът не се включва	<ul style="list-style-type: none"> няма захранване щепселът не е включен Включване на защитата 	<ul style="list-style-type: none"> изчакайте включете щепсела Свържете се с вашият сервизен център
Климатикът работи, но само за кратък период от време	<ul style="list-style-type: none"> шлангът за отвеждане на въздуха има някакво стеснение шлангът за отвеждане на въздуха е запушен шлангът за отвеждане на въздуха е прегънат 	<ul style="list-style-type: none"> поставете правилно тръбата за отвеждане на въздуха проверете дали няма препятствия, които пречат на отвеждането на въздуха навън отстранете прегъванията
Климатикът работи, но не охлажда стаята	<ul style="list-style-type: none"> отворен прозорец в стаята работи някакъв източник на топлина (горелка, лампа и др.) шлангът за отвеждане на въздуха е излязъл от гнездото си запушен въздушен филтър мощността на климатика не е съобразена с условията или с размерите на помещението 	<ul style="list-style-type: none"> затворете прозореца отстранете източника на топлина вкрайте шланга в гнездото почистете филтъра или го сменете
Наличие на специфична миризма в стаята	<ul style="list-style-type: none"> почистете филтъра или го сменете 	<ul style="list-style-type: none"> запушен въздушен филтър
Климатикът не работи за около 3 минути след включването	<ul style="list-style-type: none"> Включване на защитата на уреда 	<ul style="list-style-type: none"> изчакайте да изминат 3 минути.
Индикаторът аларма (ALARM) L светва	<ul style="list-style-type: none"> Ваничката, разположена във вътрешността на уреда е пълна 	<ul style="list-style-type: none"> Изпразнете ваничката (вж. раздел операции на края на сезона стр. 261).

САМОДИАГНОСТИКА

Уредът разполага със система за самодиагностика, която установява някои неизправности в работата. Съобщенията за грешка се появяват на дисплея на уреда.

<p>КОГАТО НА ЕКРАНА СЕ ПОЯВИ...</p>  <p>“Low Temperature” (ниска температура)</p> <p>...ОЗНАЧАВА, ЧЕ: температурата на помещението е много ниска</p>	<p>КОГАТО НА ЕКРАНА СЕ ПОЯВИ...</p>  <p>“High Temperature” (висока температура)</p> <p>...ОЗНАЧАВА, ЧЕ: Температурата на помещението е много висока</p>	<p>КОГАТО НА ЕКРАНА СЕ ПОЯВИ...</p>  <p>“Probe Failure” (повредена термосонда)</p> <p>...ОЗНАЧАВА, ЧЕ: обърнете се към най-близкия сервизен център.</p>
---	--	---

Гаранция/технически характеристики

ГАРАНЦИЯ И ТЕХНИЧЕСКО ОБСЛУЖВАНЕ

Условията на гаранцията и на техническото обслужване са посочени в документацията, включена в окомплектовката на вашия уред.

ТЕХНИЧЕСКИ ХАРАКТЕРИСТИКИ

Захранващо напрежение	вижте табелката с характеристиките
Макс. консумирана мощност при охлаждане	“
Охладителен агент	“
Охладителна мощност	“

ГРАНИЧНИ УСЛОВИЯ НА РАБОТА

Температура в помещението за охлаждане 21 ÷ 35°C

Транспортирането, зареждането, почистването, оползотворяването и изхвърлянето на хладилния агент трябва да се извършват единствено в оторизираните сервизни центрове на фирмата производител. Изхвърлянето на уреда трябва да се извършва единствено от специализиран персонал, упълномощен от фирмата производител.

Важна информация за правилното изхвърляне на продукта съгласно Директива 2002/96/ЕО на Европейската общност.



В края на своя работен живот, продуктът не трябва да се изхвърля като битов отпадък. Трябва да занесете продукта в общински център за разделно събиране на отпадъци или при търговец, който предоставя такава услуга. Разделното изхвърляне на битови уреди предпазва природата и здравето от негативни последствия, които могат да се получат от неправилното изхвърляне, и позволява на съставните материали да се рециклират. Това води до значителна икономия на енергия и ресурси. За да ви напомним за нуждата от разделно изхвърляне на битови уреди, нашият продукт е маркиран със зачеркнатата подвижна кофа за отпадъци.