

## СЪДЪРЖАНИЕ

<b>1. ВЪВЕДЕНИЕ.....</b>	<b>318</b>
1.1 Букви в скоби.....	318
1.2 Проблеми и ремонти .....	318
<b>2. ОПИСАНИЕ.....</b>	<b>318</b>
2.1 Описание на уреда .....	318
2.2 Описание на началната страница (основен екран) (стр. 2 - В).....	318
2.3 Описание на контролния панел (touch screen) (стр. 2 - С).....	318
2.4 Описание на аксесоарите .....	318
2.5 Описание на контейнера за мляко .....	318
2.6 Описание на струйник за топла вода .....	319
<b>3. ПЪРВО ПУСКАНЕ В ЕКСПЛОАТАЦИЯ НА УРЕДА.....</b>	<b>319</b>
<b>4. ВКЛЮЧВАНЕ НА УРЕДА .....</b>	<b>319</b>
<b>5. ИЗКЛЮЧВАНЕ НА УРЕДА .....</b>	<b>320</b>
<b>6. НАСТРОЙКИ НА МЕНЮ .....</b>	<b>320</b>
6.1 Влезте в менюто .....	320
6.2 Излезте от менюто .....	320
6.3 Изплакване .....	320
6.4 Отстраняване на котлен камък .....	320
6.5 Филтър за вода .....	320
6.6 Стойности на напитки .....	320
6.7 Автоматично изключване (standby) .....	321
6.8 Енергоспестяване .....	321
6.9 Температура на кафето .....	321
6.10 Твърдост на водата .....	321
6.11 Set language (Задаване на език) .....	321
6.12 Акустичен сигнал .....	321
6.13 Фабрични стойности .....	321
6.14 Статистики .....	321
6.15 Персонализиране на профил .....	321
6.16 Изпразване на верига .....	321
<b>7. ПРИГОТВЯНЕ НА КАФЕ .....</b>	<b>322</b>
7.1 Временна промяна на вкуса на кафето .....	322
7.2 Избор на количеството кафе в чашата.....	322
7.3 Приготвяне на кафе, използвайки кафе на зърна.....	322
7.4 Приготвяне на кафе с предв. смляно кафе .....	323
7.5 Настройка на кафемелачката.....	324
7.6 Съвети за по-топло кафе.....	324
<b>8. КАНА ЗА КАФЕ.....</b>	<b>324</b>
<b>9. ПРИГОТВЯНЕ НА НАПИТКИ С МЛЯКО .....</b>	<b>325</b>
9.1 Напълнете и закачете за мляко .....	325
9.2 Регулирайте количеството пяна .....	325
9.3 Автоматично приготвяне на напитки на млечна основа.....	325
9.4 Почистване на контейнера за мляко след всяка употреба .....	326
<b>10. ПРИГОТВЯНЕ НА ТОПЛА ВОДА .....</b>	<b>326</b>
<b>11. ПРОГРАМИРАНЕ И ИЗБОР .....</b>	<b>326</b>
<b>12. ЗАПАМЕТВАНЕ НА СОБСТВЕН ПРОФИЛ НА ПОТРЕБИТЕЛ.....</b>	<b>327</b>
<b>13. ПОЧИСТВАНЕ .....</b>	<b>327</b>
13.1 Почистване на машината .....	327
13.2 Почистване на вътрешната верига на машината.....	327
13.3 Почистване на контейнера за утайка от кафе.....	327
13.4 Почистване на ваничката за събиране на капки и решетката на ваничката.....	328
13.5 Почистване на вътрешността на машината .....	328
13.6 Почистване на резервоара за вода.....	328
13.7 Почистване на дюзите на струйника за кафе .....	328
13.8 Почистване на фунията за въвеждане на предв.смляно кафе .....	328
13.9 Почистване на инфузора .....	328
13.10Почистване на контейнера за мляко (D).....	329
13.11Почистване на дюзата за топла вода .....	329
13.12Почистване на струйника за топла вода .....	329
<b>14. ОТСТРАНЯВАНЕ НА КОТЛЕН КАМЪК.....</b>	<b>330</b>
<b>15. ПРОГРАМИРАНЕ НА ТВЪРДОСТТА НА ВОДАТА.....</b>	<b>331</b>
15.1 Измерване на твърдостта на водата.....	331
15.2 Регулиране на твърдост на вода .....	332
<b>16. ОМЕКОТЯВАЩ ФИЛТЪР .....</b>	<b>332</b>
16.1 Монтиране на филтъра .....	332
16.2 Смяна на филтъра.....	332
16.3 Сваляне на филтъра.....	333
<b>17. ТЕХНИЧЕСКИ ДАННИ.....</b>	<b>333</b>
17.1 Съвети за Енергоспестяване .....	333
<b>18. СЪОБЩЕНИЯ, ВИЗУАЛИЗИРАНИ НА ДИСПЛЕЯ.....</b>	<b>333</b>
<b>19. ОТСТРАНЯВАНЕ НА ПРОБЛЕМИ.....</b>	<b>338</b>

Преди да използвате уреда, прочете винаги свитъка с предупреждения за безопасност.

## 1. ВЪВЕДЕНИЕ

Благодарим Ви, че избрахте автоматичната машина за кафе и капучино.

Пожелаваме Ви приятни минути с вашия нов уред. Отделете няколко минути и прочетете инструкциите за употреба. Това ще ви предпази от евентуални рискове и повреждане на машината.

### 1.1 Букви в скоби

Буквите в скоби отговарят на легендата представена в Описанието на уреда (стр. 2-3).

### 1.2 Проблеми и ремонти

При проблеми, опитайте се да ги отстраните, като следвате указанията, включени в разделите "18. Съобщения, визуализирани на дисплея" и "19. Отстраняване на проблеми".

Ако те се окажат без ефект или с цел допълнителни уточнения, се препоръчва да се свържете с отдел обслужване на клиенти, на телефонният номер, указан на приложението лист "Обслужване клиенти".

Ако вашата държава не е включена в предоставения списък, обадете се на телефонният номер, указан в гаранцията. За евентуални ремонти, се обръщайте само към Отдел Техническо Обслужване De'Longhi. Адресите са представени в сертификата за гаранция, приложен към машината.

## 2. ОПИСАНИЕ

### 2.1 Описание на уреда

(стр. 3 - A)







- A1. Контейнер за кафе на зърна
- A2. Капак на контейнер за кафе на зърна
- A3. Капак на фуния и слот на мерителна лъжица
- A4. Фуния за поставяне на предв. смляно кафе (Удължаваща)
- A5. Място на мярката-дозатор
- A6. Поставка за чаши (затоплянето на чаши, когато режим Енергоспестяване е деактивиран)
- A7. Бутон ON/STAND-BY
- A8. Ръкохватка за регулиране на степента на смилане
- A9. Главен прекъсвач (на гърба на машината)
- A10. Захранващ кабел
- A11. Капак на резервоар за вода
- A12. Резервоар за вода
- A13. Седалище на омекотяващ филтър
- A14. Обслужващ люк (достъп до контейнера с утайка и до инфузора)
- A15. Дюз за топла вода
- A16. Инфузор (достъпен с отворена врата)

- A17. Струйник за кафе (с регулиране на височината)
- A18. Тръба за кафе (във вътрешността на вратата)
- A19. Табла за поставяне на чаши
- A20. Плуващ индикатор на нивото на водата във ваничката за събиране на капки
- A21. Решетка на ваничка
- A22. Ваничка за събиране на капки
- A23. Контейнер за утайка от кафе

### 2.2 Описание на началната страница (основен екран) (стр. 2 - B)

- B1. Аларма изискано отстраняване на котлен камък
- B2. Аларма изискано почистване на контейнер за мляко
- B3. Аларма изискана смяна на филтър
- B4. Символ енергоспестяване активиран
- B5. Избран вкус
- B6. Напитки с директен избор
- B7. Стрелка за прехвърляне
- B8. Избрана дължина

### 2.3 Описание на контролния панел (touch screen) (стр. 2 - C)

- C1.  : избор дължина на напитка
- C2.  : избор на профил
- C3.  : се натиска за излизане от избраната функция и връщане в основното меню
- C4.  : избор на вкуса на напитка
- C5.  : меню за персонализиране на напитки. Видж раздел "11. Персонализиране на напитките".
- C6.  : меню за настройки на уреда

#### Забележка :

За активирани на иконите, е достатъчно леко докосване.

### 2.4 Описание на аксесоарите

(стр. 2 - D)

- D1. Реактивна тестова лентичка "Total Hardness Test" (Общ тест за твърдост)
- D2. Мярка дозатор за предв.смляно кафе
- D3. Препарат за отстраняване на котлен камък
- D4. Омекотяващ филтър (ако е предвиден)
- D5. Четка за почистване
- D6. Кана

### 2.5 Описание на контейнера за мляко

(стр. 2 - E)

- E1. Капак с устройство за разпенване на мляко
- E2. Ръкохватка за регулиране на пiana и функция CLEAN
- E3. Тръба за изтичане на млякото на пiana
- E4. Бутони за откачане на капака
- E5. Тръба за засмукване на мляко

- E6. Контейнер за мляко
- E7. Конектор на тръба за засмукване на мляко (под капака)

## 2.6 Описание на струйник за топла вода



(стр. 2 - F)

- F1. Бутон за откачане
- F2. Струйник
- F3. Дюза за топла вода
- F4. Измъквачо се покритие

## 3. ПЪРВО ПУСКАНЕ В ЕКСПЛОАТАЦИЯ НА УРЕДА

### Забележка:

- При първа употреба, изплакнете с топла вода всички разглобяеми аксесоари, които са предназначени за контакт в вода или мляко.
- При първата употреба веригата за вода е празна, поради тази причина, машината може да бъде много шумна: шумът намалява постепенно с напълването на веригата.
- За тестване на машината в завода е използвано кафе, поради това е нормално да откриете следи от мляно кафе в мелачката. Независимо от това, е гарантирано, че машината е нова.

1. Свържете уреда към електрическа мрежа (фиг. 1) и проверете дали главният прекъсвач (A9), разположен отзад на уредът е в позиция I (фиг. 2);
2. "SELECT LANGUAGE" (ИЗБЕРЕТЕ ЕЗИК): Натиснете стрелките за придвижване  или  (B7) докато на дисплея се визуализира желаните език: следователно натиснете флагчето, съответстващо на езика.

Продължете, като следвате инструкциите, указани на дисплея на самия уред:

3. Извадете резервоара за вода (A12) (фиг. 3), напълнете до линията MAX (отбелязана на резервоара) с прясна вода (фиг. 4); и поставете резервоара в седалището (фиг. 5);
4. Проверете дали струйникът за топла вода (F) е поставен на дюзата (A15) (фиг. 6) и поставете отдолу контейнер (фиг. 7) с минимална вместимост от 600 ml;
5. Натиснете  за потвърждение: уредът приготвя вода от струйника за топла вода (фиг. 8), след което се изключва автоматично.



След това пристъпете към промиване на веригата за мляко по следния начин:

6. Включете отново машината, като натиснете бутон



(A7) (фиг. 9): уредът извършва автоматичен

цикъл на загряване и изплакване, който не може да се прекъсва;

7. Напълнете с вода контейнера за мляко (E6) до ниво MAX;
8. Поставете отново капака (E1) на контейнера за мляко;
9. Ако е наличен, измъкнете струйника за топла вода, натискайки бутон за откачане (F1) (фиг. 18);
10. Закачете, натискайки докрай контейнера към дюзата (фиг. 19): машината издава звуков сигнал (ако е активен);
11. Завъртете регулатора за пяна (E1) в позиция  (без пяна);
12. Поставете контейнер с минимален капацитет от 600 ml под тръбата за подаване на мляко (E3);
13. Продължете с приготвяне на три последователни напитки "топло мляко":
  - Натиснете стрелките за избор  или  (B7) докато се визуализира напитката "Hot milk" (топло мляко) и я изберете директно на дисплея;

### Забележка:

След завършване на всяко приготвяне, натиснете  (C3), за да отмените заявката за почистване на контейнера за мляко.

14. Извадете контейнера за мляко.

В този момент машината за кафе е готова за употреба.

### Забележка:

- При първото използване, трябва да се направят 4 - 5 чаши еспreso, преди да се постигне добро качество.
- За по-добра работа на машината, се препоръчва монтиране на омекотяващ филтър (D4), следвайки указанията в раздел "16. Омекотяващ филтър". Ако вашият модел няма включен филтър в доставката, може да го изискате от Оторизирани Центрове за Обслужване на De'Longhi.

## 4. ВКЛЮЧВАНЕ НА УРЕДА

### Забележка:

Преди пускане на уреда, проверете дали главния прекъсвач (A9), разположен отзад на уреда е натиснат (фиг. 2).

При всяко включване, уредът извършва автоматичен цикъл на загряване и изплакване, който не може да бъде прекъснат. Уредът е готов за употреба, едва след приключване на този цикъл.

### Опасност от изгаряния!

По време на изплакването, от дюзите на струйника за кафе (A17) изтича малко топла вода, която се събира във ваничка за събиране на капки (A22) поставената отдолу. Внимавайте да не се докосвате до пръските вода.

- За включване на уреда, натиснете бутона  (A7) (фиг. 9).
- След завършване на загреването, уредът извършва автоматично едно изплакване; по този начин, освен че става загреване на топлогенератора, уредът започва да пуска топла вода по вътрешните тръби за да се загреят.

Уредът е готов за употреба, когато се появи главния екран.

## 5. ИЗКЛЮЧВАНЕ НА УРЕДА

При всяко изключване уредът извършва автоматично изплакване, ако е направено кафе.

1. За да изключите уреда, натиснете бутон  (A7) (фиг. 9).
2. Ако се предвижда, уредът извършва едно изплакване и след това изключва (stand-by).

### Забележка:

Когато уредът не се използва за дълги периоди от време, изключете уреда от електрическата мрежа:



1. Първо изключете уреда с натискане на бутона  (A7)(фиг. 9);
2. Натиснете главния прекъсвач (A9) разположен върху задната страна на уреда (фиг. 2) в позиция 0.

### Внимание!

Не натискайте главния прекъсвач, когато уредът е включен.

## 6. НАСТРОЙКИ НА МЕНЮ

### 6.1 Влезте в менюто

1. Натиснете бутона  "C6" за да влезете в менюто;
2. Прехвърлете списъка на менюто, натискайки стрелките за придвижване  или  (B7) до визуализиране на желаната функция;
3. Натиснете върху функцията от менюто, която желаете да изберете.

### 6.2 Излезте от менюто

След извършване на желаните настройки, натиснете  (C3) до връщане на главната страница.

### 6.3 Изплакване

С тази функция е възможно да изтече топла вода от струйника за кафе (A17) и от струйника за топла вода (F), ако е поставен, за да се почисти и загрее вътрешна верига на машината.

1. Поставете под струйника за кафе и топла вода един съд с минимален капацитет: 100 мл. (фиг. 8).
2. След избиране на функцията "RINSING" (ИЗПЛАКВАНЕ), след няколко секунди, първо от струйника за кафе и в последствие от струйника за топла вода (ако е по-

ставен), изтича топла вода, която почиства и загрева вътрешната верига на машината (фиг. 7).

3. За да прекъснете изплакването, натиснете  или изчакайте автоматичното прекъсване.

### Важно!

- За периоди на неизползване повече от 3-4 дни силно се препоръчва, след включването на машината, да се извършат 2/3 промивки преди тя да бъде употребявана;
- Нормално е, след извършването на функцията, да има вода в контейнера за утайка от кафе (A23).

### 6.4 Отстраняване на котлен камък









Относно инструкциите по почистване от котлен камък, направете справка с раздел "14. Отстраняване на котлен камък".

### 6.5 Филтър за вода

Относно инструкциите, свързани с монтиране на филтър (D4), направете справка с раздел "16. Омекоотяващ филтър".

### 6.6 Стойности на напитки

В този раздел могат да се консултират персонализираните настройки и евентуално да се върне към фабричните настройки всяка отделна напитка за всеки профил.

1. След влизане в меню настройки, натиснете "DRINKS SETTINGS" (НАСТРОЙКИ НА НАПИТКИ): на дисплея се появява панелът на стойностите на първата напитка;
2. Стойностите се визуализират на вертикални ленти: фабричната стойност е обозначена със символа  докато настоящата зададена стойност е обозначена от запълването на вертикалната линия;
3. За връщане обратно към меню настройки, натиснете  (C3). За да прехвърлите и визуализирате напитките, натиснете стрелките за прехвърляне  или  (B7);
4. За да върнете към фабричните стойности визуализираната напитка на дисплея, натиснете ;
5. За да потвърдите ресета, натиснете  (за да анулирате, );
6. Натиснете .

Напитката е програмирана отново на фабричните настройки. Продължете с другите напитки, или се върнете към началната страница натискайки 2 пъти .



### Важно!

За да промените напитките от друг профил, върнете се на началната страница, изберете желания профил и повторете процедурата.

## 6.7 Автоматично изключване (standby)

Възможно е да се зададе автоматично изключване така, че да може уредът да се изключи след 15 или 30 минути или след 1, 2 или 3 часа при липса на употреба.

За препрограмiranje на автоматичното изключване, направете следното:



1. Натиснете "AUTO-OFF" (АВТОМАТИЧНО ИЗКЛЮЧВАНЕ);
2. Изберете интервалът от желаното време, натискайки стрелките за избор  (увеличаване) или  (намаляване) на стойността;
3. За потвърждение, натиснете .

Автоматичното изключване е препрограмirano.

## 6.8 Енергоспестяване

С тази функция може да се активира или деактивира режим на енергоспестяване. Когато е активирана функцията, тя осигурява по-малка консумация на енергия, съгласно действащите европейски разпоредби.

За деактивиране (или повторно активиране) на режим "енергоспестяване", направете следното:

1. Натиснете "ENERGY SAVING" (ЕНЕРГОСПЕСТЯВАНЕ) за да деактивирате  или активирате  функцията; На горната лента на главната страница се появява съответният символ (B4), за да посочи, че функцията е активирана.

### Забележка:

Когато режимът за енергоспестяване е активиран, приготвянето може да изисква няколко секунди изчакване.

## 6.9 Температура на кафето

Ако желаете да промените температурата на водата за приготвяне на кафе, процедурирайте по следния начин:

1. Натиснете "COFFEE TEMPERATURE" (ТЕМПЕРАТУРА НА КАФЕ): на дисплея се появяват стойностите, подлежащи на избор (текущата стойност е подчертана);
2. Натиснете стойността, която желаете да зададете (LOW, MEDIUM, HIGH, MAX) (НИСКА, СРЕДНА, ВИСОКА).

### Забележка:

Промяната на температурата е по-ефикасна при дългите напитки.



## 6.10 Твърдост на водата

Относно инструкциите за задаване на твърдостта на водата, направете справка с раздел "15. Програмirане на твърдостта на водата".

## 6.11 Set language (Задаване на език)



Ако желаете да промените това количество, направете следното:

1. Натиснете "SET LANGUAGE" (ЗАДАВАНЕ НА ЕЗИК);

2. Натиснете флагчето на съответния език, който желаете да изберете (натиснете стрелките за придвижване  или  за визуализация на всички налични езици).

## 6.12 Акустичен сигнал



С тази функция се активира или деактивира звуковият сигнал, издаван от машината, при всяко натискане на иконите и при всяко поставяне/изваждане на приставките. За деактивиране или активиране на звуковия сигнал, процедурирайте по следния начин:

1. Натиснете "BEEP" (АКУСТИЧЕН СИГНАЛ) за деактивиране  или активиране  на функцията;

## 6.13 Фабрични стойности



С тази функция се възстановяват всички настройки от менюто и всички настройки на количествата за всички профили, връщайки се към фабричните настройки (без езика, който остава този, вече настроен).

За възстановяване на фабричните стойности, процедурирайте по следния начин:

1. Натиснете Default values (Фабрични стойности): натиснете  за да се върнете към фабричните стойности (или натиснете  за да анулирате операцията);
2. Натиснете  за да потвърдите.

## 6.14 Статистики

С тази функция се визуализират статистическите данни на машината. За визуализирането им, направете следното:

1. Натиснете "STATISTICS" (СТАТИСТИКИ) и проверете всички статистически данни, като прехвърлите списъка със стрелките за придвижване  или  (B7).





## 6.15 Персонализиране на профил

За да персонализира иконата на актуалния профил, процедурирайте по следния начин:

1. Натиснете "CUSTOMISE PROFILE (ПЕРСОНАЛИЗАЦИЯ НА ПРОФИЛ)";
2. Натиснете желаната икона: на главната страница горната част на страницата се визуализира с цвета на иконата.

## 6.16 Изпразване на верига

За да изберете операция, процедурирайте както следва:

1. Натиснете  (C6) за да влезете в менюто;
2. Натиснете стрелките за прехвърляне  или  (B7) до визуализиране на "Maintenance" (Поддръжка);
3. Натиснете .

- Натиснете стрелките за прехвърляне (←) или (→) до визуализиране на желаната команда;
- Натиснете (OK ✓) за избор;
- Натиснете (OK ✓) за да потвърдите или (↩) за да се върнете на предходния екран;

Следвайте процедурата с инструкции:

- Извадете и изпразнете контейнера за утайка от кафе (A23). Натиснете (OK ✓);
- Изпразнете ваничката за събиране на капки (A22) и я поставете заедно с контейнера за утайка и решетката (A21). Натиснете (OK ✓);
- Позиционирайте един контейнер под струйника за кафе (A17) и под струйника за топла вода (F). Натиснете (OK ✓);
- Уредът извършва едно изплакване от струйника за кафе;
- Извадете резервоара (A12), изпразнете изцяло, след това натиснете (OK ✓);
- (Ако филтърът е инсталиран) Отстранете от резервоара (D4), след това натиснете (OK ✓);
- Поставете отново резервоара, след това натиснете (OK ✓);
- Изчакайте машината да пристъпи към изпраждане (Внимание: топла вода от струйниците!). По време на изпраждане на веригата, уредът може да стане по-шумен: това спада към нормално функциониране на машината.
- Измъкнете, изпразнете и позиционирайте отново ваничката за събиране на капки, след това натиснете (OK ✓);
- След завършване на последователността, натиснете (OK ✓). Уредът извършва изключването.

#### Забележка:

При следващото включване, машината изисква напълване на веригата: следвайте инструкциите от точка 3 до точка 5 на параграф "3. Първо пускане в експлоатация на уреда".

## 7. ПРИГОТВЯНЕ НА КАФЕ

### 7.1 Временна промяна на вкуса на кафето

За временно персонализиране на вкуса на кафето на ароматизираните рецепти, натиснете (C4):

my ●	Персонализиран (ако е програмиран) / Стандартен
●●●●●●	X-LIGHT (много слабо)
●●●●●●	LIGHT (слабо)

●●●●●●	MEDIUM
●●●●●●	STRONG (силно)
●●●●●●	X-STRONG (Много силно)
☞	(виж: "7.4 Приготвяне на кафе с предв. смляно кафе")

#### Забележка:

- Промяната на вкуса не се запаметява и при следващото автоматично приготвяне уредът избира предопределената стойност (my ●).
- Ако приготвянето не се извърши след няколко секунди от временното персонализиране на вкуса, уредът се връща към предопределената стойност (my ●).

### 7.2 Избор на количеството кафе в чашата

Натиснете бутон (☞) (E6):

my ☞	Персонализиран (ако е програмиран) / Стандартен
☞☞☞☞	SMALL SIZE (късо кафе)
☞☞☞☞☞☞	MEDIUM SIZE (СРЕДНО)
☞☞☞☞☞☞☞☞	LARGE SIZE (ГОЛЯМО)
☞☞☞☞☞☞☞☞☞☞	X-LARGE SIZE (МНОГО ГОЛЯМО)

След приготвянето, настройката на количеството се връща на стойността my ☞

### 7.3 Приготвяне на кафе, използвайки кафе на зърна



#### Внимание!

Да не се използва незряло, карамелизирано или захаросано кафе на зърна, тъй като то може да се лепели по мелачката за кафе, което ще я направи неизползваема.

- Поставете кафе на зърна в съответния контейнер (A3) (фиг. 12);
- Поставете чашата под струйника за кафе (A9) (фиг. 13);
- Снижете струйника за да го доближите, колкото е възможно по-близо до чашата (фиг. 14): по този начин се постига по-добър каймак;
- Изберете желаното кафе:
  - ESPRESSO
  - LONG (ДЪЛГО)
  - COFFEE (КАФЕ)
  - DOPPIO+ (ДВОЙНО+)
  - 2X ESPRESSO (ЕСПРЕСО)

5. Приготвянето започва и на дисплея се появява изображението на желаната напитка и една линия за процеса, която се запълва с напредване на приготвянето.

#### **Забележка:**



- Възможно е да пригответе едновременно 2 чаша ESPRESSO, натискайки също  по време на приготвянето на 1 Espresso (изображението остава визуализирано за няколко секунди в началото на приготвянето).
- Докато машината приготвя кафе, приготвянето може да се спре по всяко време чрез натискане на .

След приключване на приготвянето, уредът е готов отново за употреба.

#### **Забележка!**

- По време на употреба, на екрана се появяват някои съобщения (FILL TANK (НАПЪЛНЕТЕ РЕЗЕРВОАРА), (EMPTY GROUNDS CONTAINER) ИЗПРАЗНЕТЕ КОНТЕЙНЕРА ЗА УТАЙКА И Т.Н.), чието значение е представено в раздел "18. Съобщения, визуализирани на дисплея".
- За да се приготи по-горещо кафе, консултирайте параграф "7.6 Съвети за по-топло кафе".
- Ако кафето изтича на капки, ако е много рядко и с малко каймак или пък е твърде студено, прочетете съветите, дадени в параграф "7.5 Настройка на кафе-мелачката" и в раздел "19. Отстраняване на проблеми".
- Приготвянето на всяко едно кафе подлежи на персонализиране (виж раздели "6.6 Стойности на напитки"  и "11. Програмиране и избор").

#### **Забележка:**

- Докато машината приготвя кафе, приготвянето може да се спре по всяко време чрез натискане на "STOP" или  (C3).
- След приключване на изтичането, ако желаете да увеличите количеството на кафе в чашата, трябва само да се натисне (за 3 секунди) . След достигане на желаното количество, прекъснете с натискане на .

След приключване на приготвянето, уредът е готов отново за употреба.

#### **Забележка:**

- По време на употреба, на екрана се появяват някои съобщения (Fill tank (напълнете резервоара), (Empty grounds container) изпразнете контейнера за утайка и т.н.), чието значение е представено в раздел "19. Отстраняване на проблеми".
- За да пригответе по-топло кафе, направете справка с параграф "7.6 Съвети за по-топло кафе".
- Ако кафето изтича на капки или много бързо с малък каймак или





пък е много студено, прочетете съветите включени в раздел "19. Отстраняване на проблеми".

- За да персонализирате напитките според вашия вкус, консултирайте раздел "11. Програмиране и избор".



## **7.4 Приготвяне на кафе с предв. смляно кафе**

### **Внимание!**

- Никога не поставяйте предв. смляно кафе при спряната машина, за да не се разнесе отвътре по машината и да я замърси. В този случай, машината може да се повреди.
- Никога не поставяйте повече от 1 мярка запълнена до ръба (D2), това може да замърси машината отвътре или да запуши фунията (A4).
- При използване на предв. смляно кафе, може да се приготвя само една чаша кафе в даден момент.

1. Натиснете неколккратно бутона  (C4) докато на дисплея се визуализира .
2. Изберете желаното кафе:
  - ESPRESSO
  - LONG (ДЪЛГО)
  - COFFEE (КАФЕ)
3. Отворете капака на фунията на предв. смляно кафе (A3) и се уверете, че не запушена, след това поставете една пълна равна мярка предв. смляно кафе;
4. Поставете една чаша под дюзите на струйника за кафе (A17) (фиг. 12);
5. Натиснете  (или натиснете  за да анулирате операцията);
6. Приготвянето започва и на дисплея се появява избраната напитка и една линия за процес, която се запълва с напредване на процеса.

### **Забележка:**

След приключване на изтичането, ако желаете да увеличите количеството на кафе в чашата, трябва само да се натисне (за 3 секунди) . След достигане на желаното количество, прекъснете натискайки .

### **Внимание! Приготвяйки кафе LONG (ДЪЛГО):**

В средата на приготвянето, машината изисква въвеждане на една нова равна мярка предварително смляно кафе: продължете и натиснете .

### **Забележка:**

- Ако режим "Енергоспестяване" е активиран, приготвянето на първото кафе може да изисква няколко секунди изчакване.
- По време на употреба, на екрана се появяват някои съобщения (Fill tank (напълнете резервоара), (Empty grounds container) изпразнете контейнера за утайка и



т.н.), чието значение е представено в раздел "19. Отстраняване на проблеми".

- За да се приготви по-горещо кафе, консултирайте параграф "7.6 Съвети за по-топло кафе".
- Ако кафето изтича на капки или много бързо с малък каймак или пък е много студено, прочетете съветите включени в раздел "19. Отстраняване на проблеми".

## 7.5 Настройка на кафемелачката

Поне в началото, не се налага регулиране на смилането на кафе, предвид, че то е предварително зададено, за да се постигне правилно изтичане на кафето.

Независимо от това, ако след приготвянето на първите кафета, се забележи много бързо или много бавно изтичане (на капки), се налага извършване на корекция, с регулатора за настройка на степента на смилане (A8) (фиг. 13).

### Забележка:

Ръкохватката за настройка трябва да се завърта, само когато кафемелачката работи в началната фаза на приготвяне на напитки с кафе.

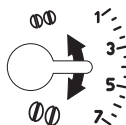

Когато кафето изтича много бавно или въобще не изтича, завъртете по посока на часовниковата стрелка, с една степен към цифрата 7.



За получаване на по-плътно изтичане на кафе и за по-добър каймак, завър-

тете в посока, обратна на часовниковата стрелка с една степен към позиция 1 (не повече от една степен на завъртане в даден момент, в противен случай кафето може да изтича на капки).

Ефектът от тази промяна настъпва едва след приготвяне на 2 последователни кафета. Ако след тези промени не се постигне желаният резултат, трябва да се повтори корекцията, като се завърти регулаторът с още една степен.



## 7.6 Съвети за по-топло кафе

За приготвяне на по-топло кафе, ви препоръчваме:

- извършете цикъл на изплакване, като изберете функцията "Rinsing" (Изплакване) в менюто за програмиране (параграф "6.3 Изплакване );
- загрейте чашите с топла вода, като използвате функцията топла вода (виж раздел "10. Приготвяне на топла вода");
- увеличете температурата на кафето в меню "Settings" (Настройки) (виж параграф "6.9 Температура на кафето "). Промяната на температурите е по-ефикасна при дългите напитки.

## 8. КАНА ЗА КАФЕ

Тази напитка, приготвена с кафе еспreso, е една лека и балансирана рецепта, с един тънък слой каймак, идеален за споделяне в копания.

1. Натиснете стрелките за прехвърляне  или  (B7) до визуализиране на "CARAFE CAFFEE";
2. Натиснете "CARAFE COFFEE" (КАНА ЗА КАФЕ);
3. Изберете желана сила за една чаша и броя на желани приготвяния: следователно натиснете  за да потвърдите;

Сила за една чаша	Количество в чашата*	Брой приготвени напитки
X-light (Много слабо)	Много голяма чаша x-large (≈ 250 ml)	от 1 до 3
Слабо	Голяма чаша (≈ 190 ml)	от 1 до 4
Средна	Средна чаша (≈ 150 ml)	от 1 до 5
Силно	Малка чаша (≈ 125 ml)	от 1 до 6

\* Посочените количества за приблизителни и могат да се променят според типа кафе.

4. Напълнете резервоара за вода (A12) контейнера за зърна (A1) (фиг. 15): след като се уверите, че количеството вода и кафе са достатъчни за приготвянето, натиснете ;
5. Поставете каната (D6) под струйника за кафе (A17) (фиг. 16);
6. След няколко секунди, уредът започва автоматично приготвянето. На дисплея се появява избраната напитка и една линия за процес, която се запълва постепенно с напредване на приготвянето.

След приключване на приготвянето, уредът е готов отново за употреба.

### Забележка:

-  (C3): натиснете, ако желаете да прекъснете изцяло приготвянето и да се върнете в режим готовност за употреба;

## ПРЕДУПРЕЖДЕНИЕ ЗА БЕЗОПАСНОСТ:

След като сте приготвили каната кафе, оставете машината да се охлади за около



5 минути, преди да пригответе друга напитка. Риск от прегряване!

## 9. ПРИГОТВЯНЕ НА НАПИТКИ С МЛЯКО

### Забележка:

За да избегнете приготвянето на мляко с малко пяна или с големи мехурчета, винаги почиствайте капака на контейнера за мляко (E1) и дюзата за топла вода (A15), както е описано в параграфи "9.4 Почистване на контейнера за мляко след всяка употреба", "13.10 Почистване на контейнера за мляко (D)" и "13.11 Почистване на дюзата за топла вода".

### 9.1 Напълнете и закачете за мляко

- Натиснете върху бутоните за освобождаване (E4) и повдигнете капака на контейнера за мляко (E1) (фиг. 17);
- Напълнете контейнера за мляко (E6) с достатъчно количество мляко, не надвишавайте нивото MAX, обозначено на контейнера (фиг. 18);
- Проверете дали тръбата за засмукване на млякото (E5) е поставена добре на съответното предвидено място, на дъното на капака на контейнера (фиг. 19), поставяйки го до долу;
- Поставете отново капака на контейнера за мляко;
- Ако е наличен, измъкнете струйника за топла вода (F) натискайки бутон за откачане (F1) (фиг. 10);
- Закачете, натискайки докрай контейнера към дюзата (A15) (фиг. 11): машината издава звуков сигнал (ако е активен);
- Поставете една достатъчно голяма чаша под дюзите на струйника за кафе (A17) и под тръбата за приготвяне на мляко на пяна (E3);
- Следвайте указанията, представени по-долу за всяка отделна функция.

### Забележка:

- За да се постигне по-плътна и богата пяна, е необходимо да се използва обезмаслено мляко или частично обезмаслено мляко при температура от хладилника (около 5°C).
- Количеството мляко може да се променя въз основа на:
  - тип мляко или растителна напитка;
  - използваната марка;
  - съставки и хранителни стойности.
- Ако режимът "Energy saving" (Енергоспестяване) е активиран, приготвянето на напитки може да изисква няколко секунди изчакване.

## 9.2 Регулирайте количеството пяна

Със завъртане на регулатора за пяна (E2), се избира количеството пяна, което изтича по време на приготвяне на напитки с мляко.



Позиция на регулатора	Описание	Препоръчва се за...
	NO FROTH (без пяна)	HOT MILK (ТОПЛО МЛЯКО) (без пяна) /CAFFELATTE (МЛЯКО С КАФЕ)
	Малко пяна	ЛАТЕ МАКЯТО/ FLAT WHITE (МЛЯКО БЕЗ ПЯНА)
	Максимална пяна	CAPPUCCINO/ CAPPUCCINO+ / CAPPUCCINO MIX /HOT MILK (ТОПЛО МЛЯКО) (с пяна)

## 9.3 Автоматично приготвяне на напитки на млечна основа

- Напълнете и поставете контейнера за мляко (E), както е описано по-горе;
- Изберете желаната напитка:
  - CAPPUCCINO (КАПУЧИНО)
  - ЛАТЕ МАКЯТО/
  - MILK (топло мляко)
  - CAPPUCCINO+ (КАПУЧИНО+)
  - CAPPUCCINO MIX (КАПУЧИНО МИКС)
  - CAFFELATTE (КАФЕЛАТТЕ)
  - FLAT WHITE (МЛЯКО БЕЗ ПЯНА)
- На дисплея, машината препоръчва да се завърти регулатора на пяна (E2) според количеството пяна, предвидено в оригиналната рецепта: следователно завъртете регулатора, разположен върху капака на контейнера за мляко.
- След няколко секунди, уредът започва автоматично приготвянето и на дисплея се появява изображение на избраната напитка и една линия за процес, която се запълва с напредване на приготвянето.

След приключване на приготвянето, уредът е готов отново за употреба.

### Забележка: общи напътствия за приготвяне на всички напитки на млечна основа

-  (C3): натиснете, ако желаете да прекъснете изцяло приготвянето и да се върнете към главния екран.
-  : натиснете за да прекъснете приготвянето на мляко или на кафе и преминете към следващото приготвяне (ако е предвидено) за да завършите напитката.



- Веднага след приключване на приготвянето, ако желаете да увеличите количеството кафе в чашата, натиснете "EXTRA".
- Не оставяйте за дълго време контейнера с млякото извън хладилника: колкото повече се покачва температурата на млякото (идеална 5°C), толкова повече се влошава качеството на пяната.
- Напитките могат да бъдат персонализирани (виж раздел "11. Програмиране и избор").

#### 9.4 Почистване на контейнера за мляко след всяка употреба

След всяка употреба на функциите с мляко е необходимо да се пристъпи към почистване на капака за разпенване на мляко:

1. Оставете контейнера за мляко (E), както е поставен на машината (не се налага изпразване на контейнера за мляко);
2. Поставете чаша или друг съд под тръбата за изтичане на мляко на пяна;
3. Завъртете регулатора за пяната (E2) на "CLEAN" (фиг. 20): на дисплея се появява лентата за процес, която се запълва постепенно с напредването на операцията и надписа "Cleaning underway" (Извършва се почистване). Почистването спира автоматично;
4. Завъртете ръкохватката за регулиране на една от позициите за пяна;
5. Свалете контейнера за мляко и почиствайте винаги дюзата за пара (A15) с гъбичка (фиг. 21).

#### Забелжка:

- Когато трябва да се приготвят повече чаши с напитки на базата на мляко, извършете почистване на контейнера за мляко, след последното приготвяне. За да се пристъпи към следващо приготвяне, когато се появи съобщение за функцията CLEAN, натиснете .
- Ако почистването не се извърши, на дисплея се появява символа  за да напомни, че е необходимо да се пристъпи към почистването на контейнера за мляко.
- Контейнерът с мляко може да се съхранява в хладилника.
- В някои случаи, за извършване на почистване, трябва да се изчака загряването на машината.

### 10. ПРИГОТВЯНЕ НА ТОПЛА ВОДА

1. Проверете дали струйникът за топла вода (F) е закачен правилно към дюзата за топла вода (A15);
2. Поставете контейнер под струйника (по-близо за да се избегнат пръски);
3. Натиснете "HOT WATER" (Топла вода); на дисплея се появява съответната икона и една линия за процес, която се запълва постепенно с напредване на приготвянето;









4. Машината подава топла вода и след това спира подаването автоматично. За ръчно спиране на подаването на топла вода натиснете .

#### Важно!

- Ако режимът "Energy saving" (Енергоспестяване) е активиран, при приготвянето на топла вода може да изисква няколко секунди изчакване.
- Приготвянето на топла вода подлежи на персонализиране (виж раздел "11. Програмиране и избор").

### 11. ПРОГРАМИРАНЕ И ИЗБОР

Вкус (за напитките, за които е предвидено) и количество, за напитките които могат да бъдат персонализирани.

1. Натиснете  (C5);
2. Натиснете стрелките за прехвърляне  или  до визуализиране на желаната напитка: съответните аксесоари трябва да бъдат поставени;
3. (Само напитки на основа на кафе) "CHOOSE COFFEE AROMA" (ИЗБОР НА ВКУС НА КАФЕ): Изберете желания аромат като натиснете "-" или "+" и натиснете .
4. "COFFEE QUANTITY, STOP TO SAVE", (КОЛИЧЕСТВОТО КАФЕ, СТОП ЗА ЗАПАЗВАНЕ): Приготвянето започва и уредът предлага екрана за персонализиране на дължината, представен от една вертикална лента. Звездата до лентата представя дължината, зададена към момента;
5. Когато дължината достигне до минималното количество, подлежащо на програмиране, на дисплея се появява .
6. Натиснете  когато в чашата се достигне желаното количество;
7. "SAVE NEW SETTINGS?" (ЖЕЛАЕТЕ ЛИ ДА ЗАПАЗИТЕ НОВИТЕ СТОЙНОСТИ?): Натиснете  за да запазите (или  за да анулирате).

Уредът потвърждава, дали стойностите са били запазени или не (въз основа на предходния избор): натиснете .

Уредът се връща към началната страница.

#### Забелжка:

- На дисплея се появява "STOP", когато дължината достигне минималното количество, подлежащо на програмиране.
- "STOP": натиснете съответния бутон за да прекъснете приготвянето на мляко или на кафе и преминете към следващото приготвяне (ако е предвидено) за да завършите напитката.
- Веднага след приключване на приготвянето, ако желаете да увеличите количеството кафе в чашата, натиснете бутона, съответстващ на "EXTRA".

- Възможно е да се излезе от програмирането, като натиснете "ESC": стойностите няма да бъдат запазени.

Таблица на количество напитки		
Напитка	Стандартно количество	Количество, подлежащо на програмиране
<b>E S P R E S S O (ЕСПРЕСО)</b>	40 ml	20-180 ml
<b>LONG (ДЪЛГО)</b>	160 ml	115-250 ml
<b>COFFEE (КАФЕ)</b>	180 ml	100-240 ml
<b>D O P P I O + (ДВОЙНО+)</b>	120 ml	80-180 ml
<b>ТОПЛА ВОДА</b>	250 ml	20-420 ml

## 12. ЗАПАМЕТЯВАНЕ НА СОБСТВЕН ПРОФИЛ НА ПОТРЕБИТЕЛ

С този уред е възможно да се запаметят 3 различни профила, всеки един от които е свързан към една различна икона. Във всеки профил се запазват в паметта персонализациите на ВКУСА (AROMA) и ДЪЛЖИНАТА на напитките "МУ" (виж раздел "11. Програмиране и избор") и реда, в който се визуализират всички напитки е въз основа на честотата на избор.

За да изберете един профил, натиснете  : следователно изберете желанния профил.

### Важно!

- Профил " GUEST" (ГОСТ): избирайки този профил, е възможно да се приготвят напитки с фабричните настройки.
- За да персонализирате иконата на профила, консултирайте параграф "6.15 Персонализиране на профил".

## 13. ПОЧИСТВАНЕ

### 13.1 Почистване на машината

Следните части на машината, трябва да се почистват периодично:

- вътрешна верига на машината;
- контейнер за утайка от кафе (A23);
- ваничката за събиране на капки (A22) и решетката на ваничката (A21);
- резервоара за вода (A12);
- накрайници за приготвяне на кафе (A17);
- фуния за въвеждане на предв. смляно кафе (A4);
- инфузор (A16), достъпен след отваряне на люка за обслужване (A14);
- контейнер за мляко (E);
- дюза за топла вода (A15);

- струйник за топла вода

### Внимание!

- За почистването на машината не използвайте разтворители, абразивни почистващи препарати или спирт. Със супер автоматизираните машини De'Longhi не се налага употреба на химически добавки при почистването на машината.
- Нито една част на уреда не може да се мие в миялна машина, с изключение на решетката на ваничката (A21) и контейнера за мляко (E).
- Не използвайте метални предмети за премахване на налепите или остатъците от кафе, тъй като това може да надраска металните или пластмасови повърхности.

### 13.2 Почистване на вътрешната верига на машината

За периоди на неизползване над 3/4 дни, горещо се препоръчва, преди да се използва, да се включи и да се приготви:

- 2/3 изплаквания (виж параграф "6.3 Изплакване ");
- гореща вода за няколко секунди (раздел "10. Приготвяне на топла вода").

### Забележка:

Нормално е, след извършването на почистване, да има вода в контейнера за утайка от кафе (A23).

### 13.3 Почистване на контейнера за утайка от кафе

Дисплей сигнализира, че контейнерът за утайка от кафе (A23) е пълен. Докато не се почисти контейнера за утайка, машината не може да приготвя кафе. Устройството сигнализира необходимостта от изпразване на контейнера, въпреки че той не е пълен, ако са изминали 72 часа след първото приготвяне (за да може отброяването на 72 часа да се извърши правилно, устройството не трябва да се изключва с главен прекъсвач в поз. 0).

За извършване на почистването (при включена машина):

- Отворете вратичката за обслужване (A14) в предната част (фиг. 22), след това измъкнете ваничката за събиране на капки (A22)(фиг. 23), изпразнете я и я почистете.
- Изпразнете и старателно почистете контейнера за утайката от кафе, като внимавате да се отстранят всички остатъци, които може да се насложат върху дъното: панелът от комплекта е оборудван с шпакла, подходяща за тази операция.

### Внимание!

При изваждане на ваничката за събиране на капки, е **задължително** винаги да се изпразва контейнера за утайка от кафе, дори и когато не е пълен до горе. Ако не извършите

тази операция, при приготвянето на следващите кафета, контейнерът за утайка от кафе може да се напълни повече от предвиденото и по този начин да доведе до запушване на машината.

### 13.4 Почистване на ваничката за събиране на капки и решетката на ваничката

Ваничката за събиране на капки (A22) има плаващ индикатор (A20) (червен на цвят) за нивото на съдържаната вода (фиг. 24). Преди показването на този индикатор от таблата за поставяне на чаши (A19), трябва да се изпразни ваничката и да се почисти, в противен случай, водата може да прелее от ръба и да повреди машината, плота за поставяне или околната зона.

За да извадите ваничката за събиране на капки:

1. Отворете обслужващият люк (A14) (фиг. 22);
2. Извадете ваничката за събиране на капки и контейнера за утайка от кафе (A23) (фиг. 23);
3. Отстранете тавата за поставяне на чаши, решетката на ваничката (A21), след това изпразнете ваничката за събиране на капки и контейнера за утайка и измийте всички компоненти: решетката на ваничката може да се мие в миялна машина;
4. Поставете отново ваничката за събиране на капки, заедно с решетката и контейнера за утайка от кафе.
5. Затворете обслужващия люк.

### 13.5 Почистване на вътрешността на машината

#### **Опасност от токов удар!**

Преди извършване на някаква операция по почистване на вътрешните части, машината трябва да се изключи (виж раздел "5. Изключване на уреда") и да се разкачи от мрежата за електрическо напрежение. Никога не потапяйте машината във вода.

1. Проверявайте редовно (приблизително един път на месец) дали вътрешността на машината (достъпна след изваждане на ваничката за събиране на капки (A22)) не е замърсена. Ако е необходимо, отстранете остатъците от кафе с четката (D5), включена в доставката и една гъбичка;
2. Почистете всички наслагвания с прахосмукачка (фиг. 25).

### 13.6 Почистване на резервоара за вода

1. Почиствайте редовно (поне веднъж в месеца) и при всяка смяна на омокотяващия филтър (D4) (\*ако е наличен), резервоара за вода (A12) с влажна кърпа и с малко деликатен почистващ препарат;

2. Свалете филтъра (D4) (ако е наличен) и го изплакнете с течаша вода;
3. Поставете филтъра (ако е предвиден), напълнете резервоара с прясна вода и поставете отново резервоара;
4. (само за моделите с омокотяващ филтър) Оставете да изтекат 100 ml. вода за да се активира отново филтъра.

### 13.7 Почистване на дюзите на струйника за кафе

1. Почиствайте редовно дюзите за изтичане на кафе (A17), като използвате гъба или кърпа (фиг. 26A);
2. Проверете дали отворите на струйника за кафе са запушени. Ако се налага отстранете остатъците от кафе, с помощта на клечка за зъби (фиг. 26B).

### 13.8 Почистване на фунията за въвеждане на предв.смялно кафе

Периодично (приблизително един път в месеца) извършвайте почистване на фунията за подаване на смялно кафе (A4). Процедирайте както следва:

1. Отворете капака (A3);
2. Измъкнете фунията (фиг. 27) и я почистете с приложената четка (D5);
3. Ако е необходимо, почистете фунията с топла вода и препарат за съдове или в миялна машина;
4. Поставете отново фунията в нейното гнездо;
5. Затворете капака.

### 13.9 Почистване на инфузора

Инфузорът трябва да бъде почистван поне веднъж в месеца.

#### **Внимание!**

Инфузорът не може да се изважда, когато машината е включена.

1. Проверете дали машината е изпълнила правилно изключването (виж "5. Изключване на уреда"/"Изключване на уреда");
2. Отворете обслужващият люк (A14) (фиг. 22);
3. Извадете ваничката за събиране на капки (A22) и контейнера за утайка (A23) (фиг. 23);
4. Натиснете навътре двата червени бутона за откачване и едновременно с това издърпайте инфузора навън (фиг. 28);

#### **Внимание!**

ИЗПЛАКВАЙТЕ САМО С ВОДА

БЕЗ ПОЧИСТВАЩИ ПРЕПАРАТИ - БЕЗ МИЯЛНА МАШИНА

Почиствайте инфузора без да използвате почистващи препарати, защото могат да го повредят.

5. Потопете инфузора за около 5 минути във вода, след което го изплакнете под течаша вода;

- След почистването, поставете отново инфузора, като го поставите в приставката и върху щифта надолу (фиг. 29); следователно натиснете върху надписа PUSH докато чуете щракване за закачане (фиг. 30);

### Забелжка:

Ако е трудно поставянето на инфузора, е необходимо (преди поставянето) да го нагласите на правилния размер, като натиснете със сила едновременно от долната и горната страна (фиг. 31).

- След поставянето, проверете дали двата червени бутон са изскочили навън (фиг. 32).
- Поставете отново ваничката за изтичане на капки с контейнера за мляно кафе.
- Затворете обслужващия люк.

### 13.10 Почистване на контейнера за мляко (D)

Почиствайте контейнера за мляко след всяко приготвяне на напитка с мляко, както е описано по-долу:

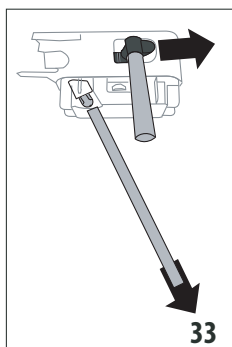

- Натиснете върху бутоните за освобождаване (E4) и извадете капака (E1) като го повдигнете (фиг. 17);
- Извадете тръбата за изтичане на мляко (E3) и тръбата за засмукване (E5) (фиг. 33);
- Уверете се, че отвора на контейнера на тръбата за засмукване (E7) не е запушен (фиг. 34);

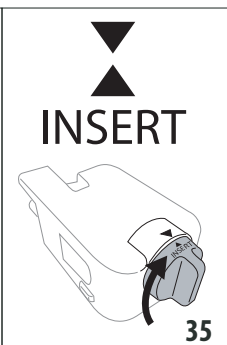
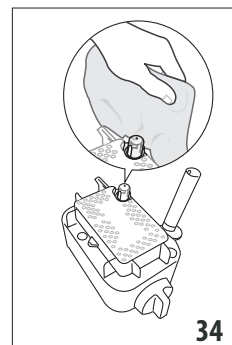

- Въртете по посока на часовниковата стрелка регулатора за пяна (E2) до позицията "INSERT (ПОСТАВИ)" (фиг. 35) и го измъкнете;

- Измийте внимателно всички компоненти на уреда за разпенване на мляко с топла вода и деликатен почистващ препарат. Възможно е да се мият в миялна машина всички компоненти и контейнера, като се поставят върху горния кош на миялната машина;
- Обърнете специално внимание, дали върху улея и върху каналчето, разположено под ръкохватката (фиг. 36), няма налични остатъци от мляко: евентуално остържете каналчето с клечка за зъби;

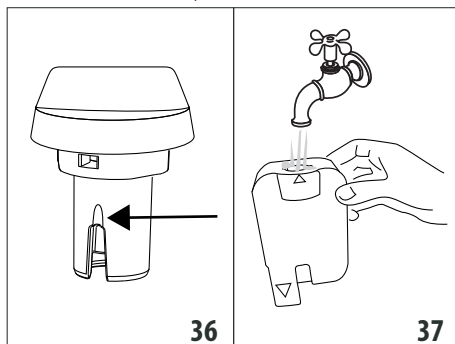

- Изплакнете отвътре седалището на регулатора за пяна с течаща вода (фиг. 37) и отвора за приставка на устройството за разпенване на мляко на машината;
- Проверете също дали тръбата за засмукване и тръбата за приготвяне не са запушени със остатъци от мляко;
- Монтирайте отново ръкохватката, като доведете стрелката да съвпада с надписа "INSERT" (ПОСТАВИ), тръбата за подаване и тръбата за засмукване на мляко;
- Закачете отново капака на контейнера за мляко.

### 13.11 Почистване на дюзата за топла вода

От време на време, почиствайте дюзата (A15) с една гъба, отстранявайки евентуални депозити върху уплътненията (фиг. 21).

### 13.12 Почистване на струйника за топла вода

От време на време, почиствайте струйника за топла вода (F), за да избегнете запушването му.

- Позиционирайте един съд под струйника за топла вода и пуснете да навлезе малко вода (виж раздел "11. Програмиране и избор"). Следователно прекратете приготвянето на топла вода, натиснете **Stop X**;
- Изчакайте няколко минути, струйникът за топла вода да се охлади; след това го измъкнете (фиг. 10) натискайки бутоните за откачане (F1). С една ръка, задръжте струйника неподвижен, а с другата, завъртете и измъкнете изваждащия се капак (F4) надолу (фиг. 38);

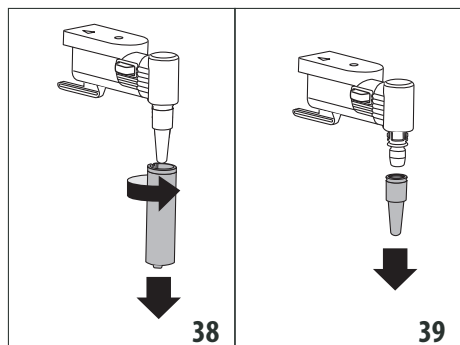

3. Измъкнете също така и дюзата (F3), като я издърпате надолу (фиг. 39);
4. Проверете дали отвора на дюзата не е запушен. Ако е необходимо, го почистете с помощта на клечка за зъби;
5. Измийте внимателно частите на струйника с гъба и хладка вода;
6. Поставете дюзата и измъквачия се капак върху дюзата, като го натиснете нагоре и го завъртите по часовниковата стрелка, до неговото закачане.

## 14. ОТСТРАНЯВАНЕ НА КОТЛЕН КАМЪК

### Внимание!

- Преди употреба, прочетете инструкциите и етикета на препарата за отстраняване на котлен камък, посочени върху опаковката на самия препарат за отстраняване на котлен камък.
- Препоръчва се използване само на препарат за почистване на котлен камък De'Longhi. Използването на неподходящи препарати за отстраняване на котлен камък, както и нередовното му почистване, може да доведат до дефекти, които не се покриват от гаранцията на производителя.
- Препаратът за отстраняване на котлен камък може да повреди деликатните повърхности. Ако продуктът се разсипе случайно, подсушете незабавно.

За да се извърши отстраняването на котлен камък	
Препарат за отстраняване на котлен камък	Препарат за отстраняване на котлен камък De'Longhi
Съд	Препоръчан капацитет: 2 l
Време	~45min

Отстранете котления камък на машината, когато на дисплея се появи "DESCALING NEEDED" (НЕОБХОДИМО ОТСТРАНЯВАНЕ НА КОТЛЕН КАМЪК) - OK TO START (OK ЗА СТАРТ) (~45min)":

ако желаете да пристъпите веднага към замяна, натиснете **OK** ✓ и следвайте операциите от точка 3.

За да отложите отстраняването на котлен камък за друг момент, натиснете **↶**: на дисплея, символът напомня, че уредът се нуждае от отстраняване на котления камък. (Съобщението ще бъде представяно при всяко включване). За да влезете в менюто за отстраняване на котлен камък:

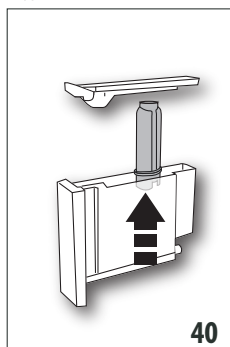

1. Натиснете бутона "⚙️" (C6) за да влезете в менюто;
2. "DESCALE" (отстраняване на котлен камък) и следвайте инструкциите на дисплея;
3. Измъкнете резервоара за вода (A12), отстранете филтъра за вода (D4) (ако е наличен) (фиг. 40), изпразнете резервоара за вода. Натиснете **Next >**;

4. Налейте в резервоара за вода препарат за отстраняване на котлен камък до ниво A (отговарящо на една опаковка от 100ml) отбелязано от вътрешната страна на резервоара; след това допълнете вода (един литър) до достигане на нивото B (фиг. 41); поставете отново резервоара за вода. Натиснете **Next >**;

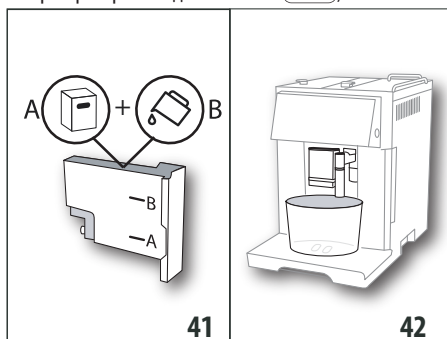

5. Отстранете, изпразнете и поставете отново ваничката за събиране на капки (A22) и контейнера за утайка (A23) (фиг. 23). Натиснете **Next >**;
6. Поставете под струйника за топла вода (F) и под струйника за кафе (A17) един празен съд с минимален капацитет от 2 литра (фиг. 42);

### Внимание! Опасност от изгаряне

От струйника за топла вода и от струйника за кафе изтича топла вода, съдържаща киселини. Обърнете внимание да не влизате в контакт с тази течност.

- Натиснете **OK** за да потвърдите въвеждането на разтвора за отстраняване на котлен камък. Програмата за отстраняване на котлен камък се активира и разтворът за отстраняване на котлен камък изтича, както от струйника за топла вода, така и от дюзата за кафе, като извършва автоматично на интервали, поредица от изплаквания, за да отстрани остатъците от котлен камък от вътрешността на машината;

След около 25 минути, уредът прекъсва отстраняването на котлен камък;

- В този момент уредът е готов за извършване на изплакване с прясна вода. Изпразнете контейнера, използван за събиране на разтвора за отстраняване на котлен камък, извадете резервоара за вода, изпразнете го, изплакнете го с течаша вода, напълнете го до ниво MAX с прясна вода и го поставете в машината;
- Поставете изпразнен контейнера, използван за събиране на разтвора за отстраняване на котлен камък под струйника за кафе и струйника за топла вода (фиг. 42) и натиснете **OK**;
- Топлата вода изтича първа от струйника за кафе и в последствие от струйника за топла вода;
- Когато водата в резервоара свърши, изпразнете съда, използван за събиране на водата от промиване;

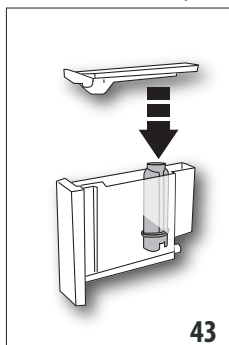

43

- (Ако филтърът е инсталиран) Натиснете **Next** и извадете резервоара с вода, поставете отново, ако преди това е бил свален омекотяващия филтър (фиг. 43);

- Изплакнете и запълнете резервоара до ниво MAX с прясна вода (фиг. 3);
- Извадете резервоара за вода (фиг. 5);

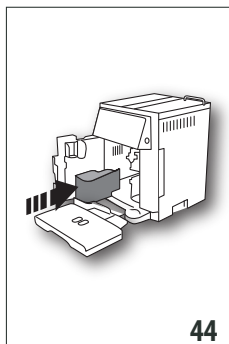

44

- Поставете изпразнен контейнера, използван за събиране на разтвора за отстраняване на котлен камък под струйника за топла вода (фиг. 9) и натиснете **OK**;

- Топлата вода изтича от струйника за топла вода/ пара;

- След края на второто изплакване, отстранете, изпразнете и поставете отново ваничката за събиране на капки (A22) и контейнера за утайка (A23) (фиг. 22): натиснете **Next**;

- Изплакването е завършено: натиснете **OK**;

- Изпразнете съда, използван за събиране на водата от изплакване, измъкнете и допълнете резервоара за вода с прясна вода до нивото MAX и го поставете отново в машината.

Операцията за отстраняване на котлен камък е завършена.

### Забележка:

- Ако цикълът за отстраняване на котлен камък не върши правилно (пр. липса на захранване с електроенергия), е препоръчително да бъде повторен цикъла;
- Нормално е, след извършване на цикъла за отстраняване на котлен камък, да има вода в контейнера за утайка от кафе (A23);
- Уредът изисква трето изплакване, в случай, в който резервоарът за вода не е бил напълнен до ниво max: това е необходимо за да се гарантира, че няма наличен препарат за отстраняване на котлен камък във вътрешните вериги на уреда. Преди да стартирате изплакването, не забравяйте да изпразните ваничката за събиране на капки.
- Евентуалното запитване, от страна на машината, на два много близки цикъла за отстраняване на котлен камък, трябва да се счита за нормално, като следствие на усъвършенстваната система за контрол, вградена в машината.

## 15. ПРОГРАМИРАНЕ НА ТВЪРДОСТА НА ВОДАТА

Запитването за отстраняване на котлен камък се визуализира след предварително определен период на функциониране, който зависи от твърдостта на водата.

Машината е настроена фабрично на ниво 4 на твърдост на водата. По желание, е възможно да се програмира машината, въз основа на реалната твърдост на използваната в различните региони вода, като по този начин се намалява честотата на изпълнение на операцията за отстраняване на котлен камък.

### 15.1 Измерване на твърдостта на водата

- Извадете от опаковката, включената в доставката реактивната тестова лентичка (D1) "TOTAL HARDNESS TEST" (ОБЩ ТЕСТ ЗА ТВЪРДОСТ) приложен към инструкциите на английски език;
- Потопете цялата лентичка в чаша с вода за около една секунда;



3. Извадете лентичката от водата и я изтръскайте леко. След около една минута се образуват 1, 2, 3 или 4 квадратчета с червен цвят, в зависимост от твърдостта на водата, всяко квадратче отговаря на 1 ниво;

Реактивна лентичка	Water hardness (Твърдост на водата)
	Ниво 1 = мека вода
	Ниво 2 = леко твърда вода
	Ниво 3 = твърда вода
	Ниво 4 = много твърда вода

## 15.2 Регулиране на твърдост на вода

1. Влезте в менюто, както е посочено в параграф "6.1 Влезте в менюто";
2. Натиснете "WATER HARDNESS" (Твърдост на водата);
3. Натиснете желаното ниво (Ниво 1 = мека вода; Ниво 4 = много твърда вода);
4. Натиснете (C3) за да се върнете на началната страница.

В този момент машината е препрограмирана съгласно новата настройка за твърдостта на водата.

## 16. ОМЕКОТЯВАЩ ФИЛТЪР

Някои модели са оборудвани с филтър за омекотяване на водата (D4): ако вашият модел не е снабден, ние ви препоръчваме да го закупите от оторизиран център за техническо обслужване De'Longhi. За правилно използване на филтъра, следвайте указанията посочени по-долу.

### 16.1 Монтиране на филтъра

1. Извадете филтъра (D4) от опаковката. Датникът на диска е различен според приложения филтър.
2. Влезте в менюто, както е посочено в параграф "6.1 Влезте в менюто";
3. Натиснете "WATER FILTER" (ФИЛТЪР НА ВОДА);
4. Завъртете диска на датата (фиг. 45), докато се визуализират следващите 2 месеца на употреба. Натиснете ;

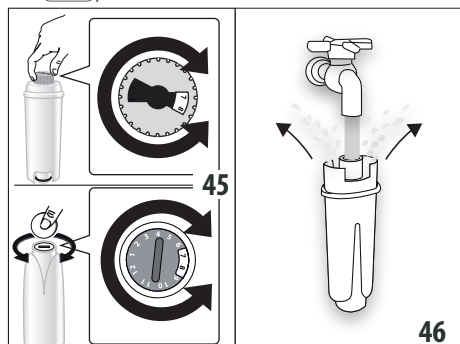

### Забележка

Филтърът има трайност два месеца, ако уредът е използван нормално, ако машината не се използва с монтирания филтър, той има трайност максимум 3 седмици.

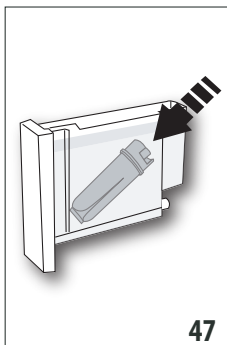

5. За активиране на филтъра, пуснете вода от чешмата през отвора на филтъра, както е показано на фиг. 46, докато водата започне да изтича от страничните отвори за повече от една минута. Натиснете ;
6. Извадете резервоара (A12) на машината и го напълнете с вода;
7. Поставете филтъра в резервоара за вода и го потопете напълно за около десет секунди, накланяйки го леко за извеждане на мехурчетата въздух (фиг. 47). Натиснете ;
8. Поставете филтъра в съответното седалище (A13) и го натиснете докрай (фиг. 48). Натиснете ;
9. Затворете резервоара с капака (A11), след което поставете резервоара в машината;
10. Поставете под струйника за топла вода/пара (F) един контейнер (капацитет: мин. 500ml), и натиснете за да стартирате приготвянето.

В този момент филтърът е активиран и може да се продължи употреба на машината.

### 16.2 Смяна на филтъра



Заменете филтъра (D4), когато на дисплея се появи "REPLACE WATER FILTER, PRESS OK TO START" (ЗАМЕНЕТЕ ФИЛТЪРА ЗА ВОДА, НАТИСНЕТЕ ОК ЗА ДА ЗАПОЧНЕТЕ) : ако желаете да пристъпите веднага към смяна, натиснете и процедирайте по следния начин:

1. Извадете резервоара (A12) и изразходения филтър;
2. Извадете новият филтър от опаковката, активирайте и позиционирайте филтъра, както е показано от точка 4 до 9 на предходния параграф;
3. Влезте в менюто, както е посочено в параграф "6.1 Влезте в менюто";
4. Натиснете "WATER FILTER" (ФИЛТЪР НА ВОДА);
5. Натиснете стрелките за избор до визуализиране на "Replace filter" (Смяна на филтър): натиснете ;
6. Натиснете за да потвърдите;
7. Поставете под струйника за топла вода (F) един контейнер (капацитет: мин. 500ml), след това натиснете (фиг. 8) за да стартирате приготвянето;

8. След приключване на приготвянето, уредът се връща автоматично в готовност за употреба.



В този момент новият филтър е активиран и може да се продължи с употребата на машината.

#### Забележка:

- За да отложите замяната за друг момент, натиснете : на дисплея символът  напомня, че е необходимо да се замени филтъра. За процедурата за смяна, влезте в менюто и процедирайте, както е посочено по-горе;
- След изминаване на два месеца от времето (вижте датника), или ако уредът не се използва в продължение на 3 седмици, пристъпете към смяна на филтъра, дори машината още да не го изисква.

### 16.3 Сваляне на филтъра

Когато желаете да използвате уреда без филтър (D4), той трябва да се извади и да се сигнализира изваждането. Процедирайте както следва:

1. Извадете резервоара (A12) и изразходения филтър;
2. Влезте в менюто, както е посочено в параграф "6.1 Влезте в менюто";
3. Натиснете "WATER FILTER" (ФИЛТЪР НА ВОДА);
4. Натиснете селектора на дисплея, съответстващ на "Remove water softener filter" (отстранете филтъра за вода);
5. Натиснете  за да потвърдите (или  за да се върнете на предходния екран);
6. След като бъде визуализирано потвърждението за отстраняването на филтъра, натиснете  за да се върнете на началната страница.

#### Забележка:

След изминаване на периода от два месеца (вижте датника), или ако уредът не се използва в продължение на 3 седмици, пристъпете към отстраняване/замяна на филтъра, дори машината още да не го изисква.

### 17. ТЕХНИЧЕСКИ ДАННИ

Напрежение:	220-240 V~ 50/60 Hz макс. 10A
Работна мощност:	1350W
Налягане:	1,5MPa (15 bar)
Максимален капацитет на резервоара за вода:	1,4 l
Размери ШхДхВ:	280x425x400 mm
Дължина на захранващ кабел:	1450 mm
Тегло:	13,1 kg
Макс.вместимост на контейнера за кафе на зърна:	250 g

### 17.1 Съвети за Енергоспестяване

- За да намалите консумацията на електроенергия след подаването на една или повече напитки, отстранете контейнера (E) или другите аксесоари.
- Настройте автоматичното изключване на 15 минути (виж параграф "6.4 Общо");
- Активирайте Енергоспестяване (виж параграф "6.4 Общо");
- Когато машината го изисква, извършете цикъла за отстраняване на котлен камък (виж раздел "13. Отстраняване на котлен камък").

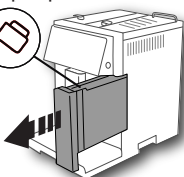

### 18. СЪОБЩЕНИЯ, ВИЗУАЛИЗИРАНИ НА ДИСПЛЕЯ

ВИЗУАЛИЗИРАНО СЪОБЩЕНИЕ	ВЪЗМОЖНА ПРИЧИНА	РЕШЕНИЕ
Fill tank (Напълнете резервоара)  	Водата в резервоара (A12) не е достатъчна.	Напълнете резервоара за вода и/или го поставете директно, с натискане докрай докато се чуе щракване (фиг. 3).
	Резервоарът (A12) не е поставен правилно.	Поставете добре резервоара като го натиснете докрай (фиг. 5).

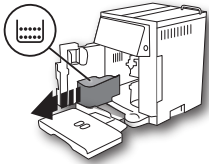
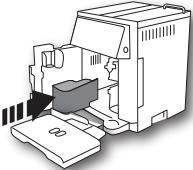
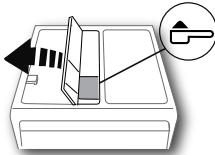
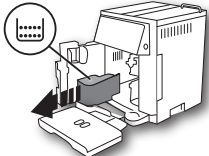



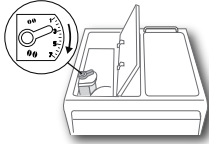

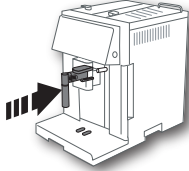
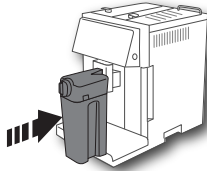
ВИЗУАЛИЗИРАНО СЪОБЩЕНИЕ	ВЪЗМОЖНА ПРИЧИНА	РЕШЕНИЕ
<p>Empty grounds container (Изпразнете контейнера за утайка)</p> 	<p>Контейнерът за утайка (A23) за кафе е пълен.</p>	<p>Изпразнете контейнера за утайка от кафе и ваничката за събиране на капки (A22), извършете почистване, след което ги поставете обратно. Важно: при изваждане на ваничката за събиране на капки, е задължително винаги да се изпразва контейнера за утайка от кафе, независимо дали е пълен до горе. Ако не извършите тази операция, при приготвянето на следващите кафета, контейнерът за утайка от кафе може да се напълни повече от предвиденото и по този начин да доведе до запушване на машината.</p>
<p>Insert grounds container (Поставете контейнера за утайка)</p> 	<p>След почистването не е поставен контейнера за утайка (A23).</p>	<p>Издадете ваничката за събиране на капки (A22) и поставете контейнера за утайка от кафе.</p>
<p>Поставете предв.смляно кафе ESC за анулиране</p> 	<p>Избрана е функцията “pre-ground coffee (предв.смляно кафе)”, но не е поставено предв.смляно кафе във фунията (A4).</p> <p>Поискано е кафе LONG (ДЪЛГО) с предв. смляно кафе</p>	<p>Поставете предв.смляно кафе във фунията или изключете функцията пред.смляно.</p> <p>Поставете фунията (A4) една равна мерителна лъжица предварително смляно кафе и натиснете OK / (B4) за да продължите и завършите приготвянето.</p>
<p>Fill beans container (Напълнете контейнера с кафе на зърна) ESC за анулиране</p> 	<p>Кафето на зърна е свършило.</p> <p>Фунията за предв.смляно кафе (A4) е запушена.</p>	<p>Напълнете контейнера с кафе на зърна (A4) (фиг. 10).</p> <p>Изпразнете фунията с помощта на четка (D5), според описаното в пар. “12.8 Почистване на фунията за въвеждане на предв.смляно кафе”.</p>



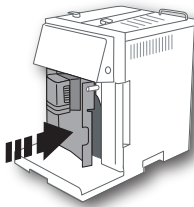
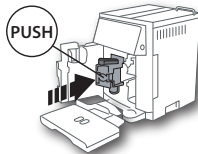

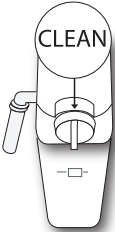



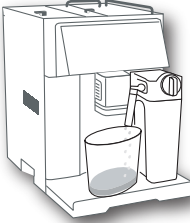

ВИЗУАЛИЗИРАНО СЪОБЩЕНИЕ	ВЪЗМОЖНА ПРИЧИНА	РЕШЕНИЕ
<p>Ground too fine (Смляно прекалено ситно) Adjust mill (Регулиране на мелницата) ESC за анулиране</p> 	<p>Смилането е много фино и затова кафето изтича много бавно или въобще не изтича.</p> <p>Ако е наличен филтър за омекотяване на водата (D4), може да е бил освободен въздушен мехур във веригата, който да е блокирал приготвянето.</p>	<p>Повторете приготвянето на кафе и завъртете регулатора за регулиране на смилането (A8) (фиг. 13) с една степен към цифрата 7 по посока на часовниковата стрелка, докато мелачката за кафе функционира. Ако след приготвяне на поне 2 кафета, изтичането продължава да бъде много бавно, повторете операцията като завъртите регулатора с още една степен (виж пар. "7.5 Настройка на кафемелачката"). Ако проблемът продължава, проверете, дали резервоарът за вода (A12) е поставен до долу.</p> <p>Поставете струйника за топла вода (F) в машината и подайте малко вода, докато потокът се регулира.</p>
<p>Less coffee (Намалете дозата кафе) ESC за анулиране</p>	<p>Използвано е прекалено много кафе.</p>	<p>Изберете по-лек аромат, натискайки  (C4) или намалете количеството на предварително смляното кафе.</p>
<p>INSERT WATER SPOUT (Поставете струйника за вода)</p> 	<p>Струйникът за вода (F) не е поставен или е лошо поставен.</p>	<p>Поставете струйника за вода до долу.</p>
<p>Поставете контейнера за мляко</p> 	<p>Контейнерът за мляко (E) не е поставен правилно.</p>	<p>Поставете контейнера за мляко докрай.</p>

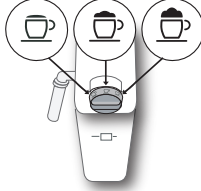





ВИЗУАЛИЗИРАНО СЪОБЩЕНИЕ	ВЪЗМОЖНА ПРИЧИНА	РЕШЕНИЕ
<p>Затворете вратичката</p> 	<p>Люкът за обслужване (A14) е отворен.</p>	<p>Затворете обслужващия люк.</p>
<p>Insert infuser assembly (Поставете групата на инфузора)</p> 	<p>След почистването не е поставен инфузора.</p>	<p>Поставете инфузора, както е описано в пар. "13.9 Почистване на инфузора"</p>
<p>WATER CIRCUIT EMPTY (празна верига) PRESS OK TO START (НАТИСНЕТЕ ОК ЗА ДА ЗАПОЧНЕТЕ)</p> 	<p>Хидравличната верига е празна.</p>	<p>Натиснете  и изчакайте водата да изтече от струйника (F). Ако проблемът продължава, проверете, дали резервоарът за вода (A12) е поставен докрай.</p>
<p>TURN FROTH IN POSITION CLEAN (ЗАВЪРТЕТЕ РЕГУЛАТОРА В ПОЗИЦИЯ CLEAN)</p>  <p> за да анулирате</p>	<p>Току що е приготвено мляко и затова трябва да се извърши почистване на вътрешните тръби на контейнера за мляко (D).</p>	<p>Завъртете регулатора за пяна (E2) в позицията CLEAN.</p>



ВИЗУАЛИЗИРАНО СЪОБЩЕНИЕ	ВЪЗМОЖНА ПРИЧИНА	РЕШЕНИЕ
<p>PRESS OKAY TO CLEAN OR TURN DIAL (натиснете ok за почистване или завъртете бутона)</p> 	<p>Контейнерът за мляко (E) е поставен с регулатора за пяна (E2) в позиция CLEAN.</p>	<p>За да пристъпите към функцията CLEAN, натиснете  или завъртете регулатора за пяна в друга позиция.</p>
<p>TURN FROTH ADJUSTMENT DIAL (ЗАВЪРТЕТЕ РЕГУЛАТОРА ЗА ПЯНА)</p> 	<p>Прави се опит да се пусне една напитка на базата на мляко с регулатора за регулиране на пяна в позиция CLEAN</p>	<p>Завъртете регулатора за пяна в друга позиция</p>
<p>Descalc (Отстранете котления камък)</p>  <p> за да анулирате   за замяна  (~45 minutes) (минути)</p>	<p>Показва, че трябва да се извърши почистване на машината от котлен камък.</p>	<p>Трябва възможно най-скоро котленият камък да се изчисти съгласно описаното в разд."16. Омекоотяващ филтър".</p>
<p>Сменете филтъра</p>  <p> за да анулирате   за замяна</p>	<p>Омекоотяващият филтър (D4) е изразходен.</p>	<p>Сменете филтъра или го извадете, следвайки инструкциите от разд. "16. Омекоотяващ филтър".</p>



ВИЗУАЛИЗИРАНО СЪОБЩЕНИЕ	ВЪЗМОЖНА ПРИЧИНА	РЕШЕНИЕ
General alarm (Обща аларма) 	Вътрешността на машината е много замърсена.	Почистете внимателно машината, както е описано в разд. "13. Почистване". Ако след почистването, машината продължава да извежда съобщението, се обърнете към сервизен център.
	Напомня се, че е необходимо да се пристъпи към почистване на вътрешните канали на съда за мляко (D).	Завъртете регулатора за пяна (E2) в позиция CLEAN (фиг. 20).
	Напомня, че филтъра за омекотяване на вода (D4) е изразходен и е необходимо да се пристъпи към смяна или отстраняване.	Сменете филтъра или го извадете, следвайки инструкциите от разд. "16. Омекотяващ филтър".
	Напомня, че трябва да се извърши почистване на машината от котлен камък.	Трябва възможно най-скоро да се извърши почистване от котлен камък, съгласно описаното в разд. "14. Отстраняване на котлен камък". Евентуалното запитване, от страна на машината, на два много близки цикъла за отстраняване на котлен камък, трябва да се счита за нормално, като следствие на усъвършенстваната система за контрол, вградена в машината.
	Енергоспестяването е активирано.	За да деактивирате енергоспестяване, следвайте инструкциите от пар. "(6.8)

## 19. ОТСТРАНЯВАНЕ НА ПРОБЛЕМИ

По-долу са изброени възможните проблеми.

Когато проблемът не може да се разреши по описания начин, трябва да се свържете с Център за Техническо Обслужване.

ПРОБЛЕМ	ВЪЗМОЖНА ПРИЧИНА	РЕШЕНИЕ
Кафето не е топло.	Чашите не са предварително нагряти.	Загрейте чашите, като ги изплакнете с гореща вода (N.B: може да се използва функцията за гореща вода).
	Вътрешните вериги на уреда са изстинали, тъй като са изминали 2/3 минути от последното кафе.	Преди да пригответе кафе, загрейте вътрешните вериги с едно изплакване (виж пар. "6.1 Изплакване").
	Зададената температура на кафето е ниска.	От менюто задайте по-висока температура (виж пар. "6.4 Общо""Задаване на температура:").
		→



ПРОБЛЕМ	ВЪЗМОЖНА ПРИЧИНА	РЕШЕНИЕ
Кафето не е плътно и е с малко каймак.	Кафето е много едро смяно.	Завъртете регулатора за смилането (A8) с една степен към цифрата 1, обратно на часовниковата стрелка, докато мелачката за кафе работи (фиг. 13). Завъртайте с по една степен, до достигане на задоволително изтичане. Ефектът се наблюдава едва след приготвянето на 2 кафета (виж пар. "7.5 Регулиране на кафемелачка").
	Кафето не е подходящо.	Използвайте кафе за кафемашини еспreso.
Кафето изтича прекалено бавно или на капки.	Кафето е много фино смяно.	Завъртете ръкохватката за регулиране на смилането (A8) с една степен към цифрата 7 по часовниковата стрелка, докато мелачката за кафе работи (фиг. 13). Завъртайте с по една степен, до достигане на задоволително изтичане. Ефектът се наблюдава едва след приготвянето на 2 кафета (виж пар. "7.5 Регулиране на кафемелачка").
Кафето <b>LONG</b> има прекалено много каймак	Кафето е много фино смяно.	Завъртете ръкохватката за регулиране на смилането (A8) с една степен към цифрата 7 по часовниковата стрелка, докато мелачката за кафе работи (фиг. 13). Завъртайте с по една степен, до достигане на задоволително изтичане. Ефектът се наблюдава едва след приготвяне на 2 кафета.
	Избрано е приготвяне с предв. смяно кафе, но не е поставена мярката с кафе във фунията (A4).	Повторете приготвянето отначало, следвайки инструкциите от пар. "7.4 Приготвяне на кафе с предв. смяно кафе".
	Фунията (A4) е запушена.	Измъкнете и почистете внимателно фунията, както е посочено в пар. "13.8 Почистване на фунията за въвеждане на предв.смяно кафе".
Уредът не приготвя кафе	Уредът отчита замърсяване във вътрешността: дисплеят визуализира "Please wait" (Моля, изчакайте).	Изчакайте, докато устройството се върне в готовност за употреба и отново изберете желаната напитка. Ако проблемът продължава, свържете се с вашия Оторизиран Обслужващ Център.
Кафето не тече от едната или от двете дюзи на струйника.	Накрайниците на струйника за кафе (A16) са запушени.	Почистете дюзите с клечки за зъби (фиг. 26B).
Уредът не се включва	Щепселът не е включен в контакта.	Свържете щепсела към контакта (фиг. 1).
	Главният прекъсвач (A9) не е натиснат.	Натиснете главния прекъсвач в позиция I (фиг. 2).
		→

<b>ПРОБЛЕМ</b>	<b>ВЪЗМОЖНА ПРИЧИНА</b>	<b>РЕШЕНИЕ</b>
Инфузорът не може да се извади	Изключването не е извършено правилно	Изключете чрез натискане на бутона  (A7) (фиг. 9) (виж разд. "5. Изключване на уреда").
След извършване на отстраняването на котлен камък, уредът изисква трето изплакване	По време на двата цикъла на изплакване, резервоарът (A12) не е бил напълнен до ниво MAX.	Продължете, както се изисква от уреда, като преди това изпразнете ваничката за събиране на капки (A22), за да се предотврати преливане на водата.
Млякото не изтича от тръбата за подаване (E3)	Капакът (E1) на контейнера за мляко е замърсен	Почистете капака за млякото, както е описано в пар. "13.10 Почистване на контейнера за мляко (D)".
	Проверете дали тръбата за засмукване на млякото (E5) е поставена добре на съответното предвидено място, на дъното на капака на контейнера (фиг. 17)	Поставете смукателната тръба до дъното
Млякото е с големи мехури или изтича на пръски от тръбата за мляко (E3) или е с малко пяна	Млякото не е достатъчно студено или не е полуобезмаслено или обезмаслено	Използвайте обезмаслено или полуобезмаслено мляко, с температура от хладилника (около 5°C). Ако не е постигнат желаният резултат, сменете марката на млякото.
	Регулаторът за пяна (E2) не е добре регулиран.	Регулирайте съгласно указанията в пар. "9.2 Регулирайте количеството пяна".
	Капакът (E1) или регулаторът на пяна (E2) на контейнера за мляко (E7) са замърсени	Почистете капака и ръкохватката на контейнера за мляко и конекторът на тръбата за засмукване, както е описано в пар. "13.10 Почистване на контейнера за мляко (D)".
	Дюзата за топла вода (A15) е замърсена	Почистете дюзата, както е описано в пар. "13.11 Почистване на дюзата за топла вода".
Машината не е в употреба и издава шумове или слабо освобождаване на пара на моменти	Машината е готова за употреба или е била изключена скоро и няколко капки конденз падат във вътрешността на още топлия кондензатор	Това явление е част от нормалното функциониране на уреда; за да ограничите явлението, изпразнете ваничката за събиране на капки.