

СЪДЪРЖАНИЕ

1. ОСНОВНИ ПРЕДУПРЕЖДЕНИЯ ЗА БЕЗОПАСНОСТ.....	315
2. ПРЕДУПРЕЖДЕНИЯ ЗА БЕЗОПАСНОСТ ...	316
2.1 Символи, използвани в тези инструкции	316
2.2 Използване по предназначение	316
2.3 Инструкции за употреба	316
3. ВЪВЕДЕНИЕ.....	316
3.1 Букви в скоби.....	316
3.2 Проблеми и ремонти	316
3.3 Изтеглете Приложението!	317
4. ОПИСАНИЕ.....	317
4.1 Описание на уреда	317
4.2 Описание на контролния панел.....	317
4.3 Описание на аксесоарите	317
4.4 Описание на контейнера за мляко	318
5. ПРЕДВАРИТЕЛНИ ОПЕРАЦИИ.....	318
5.1 Проверка на уреда	318
5.2 Монтиране на уреда.....	318
5.3 Съвързване на уреда	318
5.4 Първо пускане в експлоатация на уреда.....	318
6. ВКЛЮЧВАНЕ НА УРЕДА	319
7. ИЗКЛЮЧВАНЕ НА УРЕДА	319
8. ЗАДАНИЯ ОТ МЕНЮТО.....	319
8.1 Изплакване.....	320
8.2 Language (Език)	320
8.3 Поддръжка	320
8.4 Програма напитки	321
8.5 Програма напитки Му	321
8.6 General (Общи).....	321
8.7 Bluetooth	323
8.8 Statistics (Статистики)	323
9. ПРИГОТВЯНЕ НА КАФЕ	323
9.1 Временна промяна на вкуса на кафето	323
9.2 Приготвяне на автоматични рецепти, използвайки кафе на зърна	324
9.3 Приготвяне на кафе с предв. смляно кафе	324
9.4 Настройка на кафемелачката.....	325
9.5 Съвети за по-топло кафе	325
10. ПРИГОТВЯНЕ НА НАПИТКИ С МЛЯКО	326
10.1 Напълнете и поставете контейнера за мляко	326
10.2 Регулирайте количеството пяна.....	326
10.3 Автоматично приготвяне на напитки на млечна основа.....	326
10.4 Почистване на контейнера за мляко след всяка употреба	327
11. ПРОГРАМИРАНЕ И ИЗБОР.....	327
12. ПРИГОТВЯНЕ НА ТОПЛА ВОДА	328
13. ПОДАВАНЕ НА ПАРА.....	328
13.1 Съвети за използване на пара за разпенване на мляко	328
13.2 Почистване на струйника за топла вода/ пара след употреба	328
14. ПОЧИСТВАНЕ	329
14.1 Почистване на машината	329
14.2 Почистване на вътрешната верига на машината.....	329
14.3 Почистване на контейнера за утайка от кафе.....	329
14.4 Почистване на ваничката за събиране на капки и ваничката за събиране на конденз	329
14.5 Почистване на машината отвътре	330
14.6 Почистване на резервоара за вода	330
14.7 Почистване на дюзите на струйника за кафе.....	330
14.8 Почистване на фунията за въвеждане на предв. смляно кафе	330
14.9 Почистване на инфузора	330
14.10 Почистване на контейнера за мляко	330
14.11 Почистване на дюзата за топла вода	331
15. ОТСТРАНЯВАНЕ НА КОТЛЕН КАМЪК.....	331
16. ПРОГРАМИРАНЕ НА ТВЪРДОСТТА НА ВОДА.....	332
16.1 Измерване на твърдостта на водата.....	333
16.2 Задаване на твърдостта на водата	333
17. ОМЕКОТЯВАЩ ФИЛТЪР	333
17.1 Монтиране на филтъра.....	333
17.2 Смяна на филтъра.....	334
17.3 Сваляне на филтъра.....	334
18. ТЕХНИЧЕСКИ ДАННИ.....	335
19. ИЗХВЪРЛЯНЕ	335
20. СЪОБЩЕНИЯ, ВИЗУАЛИЗИРАНИ НА ДИСПЛЕЯ.....	335
21. ОТСТРАНЯВАНЕ НА ПРОБЛЕМИ	338

1. ОСНОВНИ ПРЕДУПРЕЖДЕНИЯ ЗА БЕЗОПАСНОСТ

- Уредът не може да бъде използван от лица (включително деца) с намалени физически или умствени способности или възприятия или при липса на опит или необходими знания, освен ако те не са наблюдавани или инструктирани за безопасната употреба на уреда от лице, отговорно за тяхната безопасност.
- Децата трябва да бъдат надзиравани, за да се гарантира, че те не играят с уреда.
- Почистването и поддръжката, която трябва да се извършва от потребителя, не трябва да се извършва от деца без надзор.
- За почистването, никога не потапяйте машината във вода.
- Този уред е предназначен единствено за домашна употреба. Не е предназначен за употреба в: помещения оборудвани като кухни за обслужващ персонал в магазини, офиси и други работни учреждения, хижи, хотели, стаи под наем, мотели и други структури за настаняване.
- При повреден щепсел или захранващ кабел, те трябва да се заменят единствено от Сервиза за Техническо Обслужване, с цел да бъдат избегнати всякакви рискове.

САМО ЗА ЕВРОПЕЙСКИТЕ ПАЗАРИ:

- Този уред може да се използва от деца на възраст над 8 години, ако те са под наблюдение или ако са получили инструкции относно безопасната употреба на уреда и разбират опасностите свързани с него. Операциите по почистване и поддръжка от страна на потребителя, не трябва да се извършват от деца, освен ако те са на възраст над 8 години и работят с уреда под наблюдение. Съхранявайте уреда и неговия захранващ кабел на места, недостъпни за деца на възраст под 8 години.
- Уредът може да се използва от лица с намалени физически, сетивни или умствени способности или при липса на опит и знания, ако те са под наблюдение или са инструктирани за безопасната употреба на уреда и разбират опасностите, свързани с него.
- Децата не трябва да играят с уреда.
- Винаги изключвайте уреда от захранването, ако се оставя без надзор и преди монтаж, демонтаж или почистване.



Повърхностите, които са обозначени с този символ, се нагорещават по време на употреба (символът е наличен само при някои модели).

2. ПРЕДУПРЕЖДЕНИЯ ЗА БЕЗОПАСНОСТ

2.1 Символи, използвани в тези инструкции

Важните предупреждения са представени с тези символи. Абсолютно е наложително спазването на тези предупреждения.



Опасност!

Неспазването може да бъде или е причина за електрически удар с опасност за живота.



Внимание!

Неспазването може да бъде или е причина за наранявания или щети на уреда.



Опасност от Изгаряния!

Неспазването може да бъде или е причина за опарвания или изгаряния.



Забележка:

С този символ се обозначават съвети и информация, важни за потребителя.



Опасност!

Предвид, че уредът работи с електрически ток, не е изключено генериране на токов удар.

Поради това, се придържайте към следните предупреждения за безопасност:

- Не докосвайте уреда с мокри ръце или с мокри крака.
- Не докосвайте щепсела с мокри ръце.
- Уверете се, че използваният електрически контакт е винаги лесно достъпен, което ще позволи бързото му изключване при необходимост.
- Ако желаете да изключите щепсела от контакта, действайте директно върху щепсела. Никога не дърпайте кабела, тъй като може да се повреди.
- За пълно изключване на уреда, изключете щепсела от електрическия контакт.
- В случай на повреди на уреда, не се опитвайте да ги ремонтирате. Изключете уреда, изключете щепсела от контакта и се свържете с отдел Техническо Обслужване.
- Преди всяка операция по почистване, изключете машината, изключете щепсела от контакта и оставете машината да изстине.



Внимание:

Съхранявайте опаковъчния материал (найлонови торби, полистирол) далеч от достъпа на деца.



Опасност от Изгаряния!

Този уред произвежда топла вода и когато работи, може да се образува водна пара.

Обърнете внимание, да не се докосвате до струите вода или горещата пара.

Когато устройството е в експлоатация, плътът за загряване на чаши може да се нагрее.

2.2 Използване по предназначение

Този уред е проектиран за приготвяне на напитки на базата на кафе, мляко и топла вода.

Всякаква друга употреба се счита за неприсъща и следователно за опасна. Производителят не отговаря за щети, в резултат на неправилна употреба на уреда.

2.3 Инструкции за употреба

Прочетете внимателно тези инструкции преди употреба на уреда. Неспазването на тези инструкции, може да бъде причина за наранявания и повреди на уреда.

Производителят не отговаря за щети, произтичащи от неспазването на тези инструкции за употреба.



Забележка:

Съхранявайте внимателно тези инструкции. При предоставяне на уреда на други лица, предайте заедно с него и тези инструкции за употреба.

3. ВЪВЕДЕНИЕ

Благодарим Ви, че избрахте автоматичната машина за кафе и капучино.

Пожелаваме Ви приятни минути с вашия нов уред. Отделете няколко минути и прочетете инструкциите за употреба. Това ще ви предпази от евентуални рискове и повреждане на машината.

3.1 Букви в скоби

Буквите в скоби отговарят на легендата представена в Описанието на уреда (стр. 2-3).

3.2 Проблеми и ремонти

При проблеми, опитайте се да ги отстраните, като следвате указанията, включени в разделите "20. Съобщения, визуализирани на дисплея" и "21. Отстраняване на проблеми".

Ако те се окажат без ефект или с цел допълнителни уточнения, се препоръчва да се свържете с отдел обслужване на клиенти, на телефонният номер, указан на приложения лист "Обслужване клиенти".

Ако вашата държава не е включена в предоставения списък, обадете се на телефонният номер, указан в гаранцията. За евентуални ремонти, се обръщайте само към Отдел Техническо Обслужване De'Longhi. Адресите са представени на сертификата за гаранция, приложен към машината.

3.3 Изтеглете Приложението!

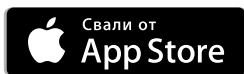

Благодарение на Приложението De'Longhi Coffee Link, е възможно да се управляват дистанционни някои функции.

В приложението може да се намери информация, съвети, любопитни факти от света на кафето и е възможно да се разполага винаги с цялата информация относно вашата машина.



Този символ обозначава функциите, които могат да се управляват или консултират в Приложението.

Освен това, е възможно да се създадат до максимум 3 нови напитки и да се запазят във вашата машина.



Забележка:

Проверете съвместимите устройства на ["compatibledevices.delonghi.com"](http://compatibledevices.delonghi.com).

4. ОПИСАНИЕ

4.1 Описание на уреда

(стр. 3 - А)





- A1. Капак на контейнера за кафе на зърна
- A2. Горен капак
- A3. Ръкохватка за регулиране на степента на смилане
- A4. Контейнер за кафе на зърна
- A5. Капак на фуния за предв. смляно кафе
- A6. Фуния за въвеждане на предв. смляно кафе
- A7. Главен прекъсвач
- A8. Място за конектор на захранващ кабел
- A9. Инфузор
- A10. Люк на инфузор
- A11. Нагреване на чаши
- A12. Бутон : за включване или изключване на машината (standby)
- A13. Контролен панел
- A14. Струйник за кафе (с регулиране на височината)
- A15. Дюз за топла вода и пара
- A16. Ваничка за събиране на конденз
- A17. Капак на резервоар за вода
- A18. Резервоар за вода
- A19. Място за филтър за омекотяване на вода
- A20. Контейнер за утайка от кафе
- A21. Табла за поставяне на чаши

- A22. Индикатор за ниво на водата във ваничката за събиране на капки
- A23. Решетъчна ваничка
- A24. Ваничка за събиране на капки

4.2 Описание на контролния панел

(стр. 2 - В)

Някои бутони на панела имат двойна функция: тя се посочва в скоби, в самото описание.

- B1. Дисплей: напътства потребителя при употреба на уреда.
- B2. : меню настройки на уреда (*Когато се влезе в меню настройки, има функцията на "ESC": натиска се за да се излезе от желаната функция и за връщане към основното меню*)
- B3. : избор на вкус (*Когато се влезе в меню настройки, има функцията на "OK": натиска се за да се потвърди избора*)
- B4. : Меню за избор на напитки (различни от напитките с директен избор): Ristretto, Espresso Lungo, 2 Espresso, Flat white (мляко без пяна), Espresso Macchiato, Cappuccino+, Cappuccino Mix, Hot Water (топла вода), Steam (пара) (*натиска се за да се прехвърли нагоре менюто*)
- B5. : Меню за избор на лични напитки (my). При първа употреба, ако не са програмирани предварително от меню настройки "8.5 Програма напитки My", се преминава директно към програмиране на напитката (*натиска се за да се прехвърли менюто надолу*)

Напитки с мляко с директен избор:

- B6. : Cappuccino
- B7. : Latte macchiato
- B8. : Milk (топло мляко)
- B9. : Caffelatte

Напитки с директен избор:

- B10. : Espresso
- B11. : Doppio+
- B12. : Кафе
- B13. : Long (Дълго)

4.3 Описание на аксесоарите

(стр. 2 - С)

- C1. Реактивна лентичка (приложена към инструкциите на английски език)
- C2. Мярка дозатор за предв. смляно кафе

- C3. Препарат за отстраняване на котлен камък
- C4. Омекотяващ филтър (при някои модели)
- C5. Четка за почистване
- C6. Струйник за топла вода
- C7. Бутон за откачане на струйника
- C8. Захранващ кабел

4.4 Описание на контейнера за мляко

(стр. 2 - D)

- D1. Ръкохватка за регулиране на пяна и функция CLEAN (ПОЧИСТВАНЕ)
- D2. Капак на контейнера за мляко
- D3. Контейнер за мляко
- D4. Тръба за засмукване на мляко
- D5. Тръба за приготвяне на мляко на пяна (с регулиране)

5. ПРЕДВАРИТЕЛНИ ОПЕРАЦИИ

5.1 Проверка на уреда

След отстраняване на опаковката, проверете дали уредът е в добро състояние и дали са налични всички приставки (C). Не използвайте уреда, при наличие на видими повреди. Обърнете се към Отдел Техническо Обслужване на De'Longhi.

5.2 Монтиране на уреда



Внимание!

При монтиране на уреда, трябва да се спазват следните предупреждения за безопасност:

- Уредът излъчва топлина в околната среда. След като сте позиционирали уреда върху работния плот, проверете дали има свободно пространство от поне 3 cm между уреда, страничните и долните повърхности и разстояние от поне 15 cm над кафемашината.
- Евентуалното навлизане на вода в уреда, може да го повреди. Не поставяйте уреда в близост до кранове за вода или мивки.
- Уредът може да се повреди при замръзване на водата вътре в него. Не монтирайте уреда в помещение, където температурата може да спадне под точката на замръзване.
- Поставете захранващия кабел (C8) така, че да не бъде повреден от режещи ръбове или при контакт с нагрятни повърхности (напр. електрически котлони).

5.3 Свързване на уреда



Внимание!

Проверете дали напрежението на мрежата, отговаря на указаното на табелата с данни в долната част на уреда.

- Свържете уреда единствено към един захранващ контакт, инсталиран в съответствие с регламента, с минимален рейтинг от 10A и оборудван с ефективно заземяване.

В случай на несъвместимост между контакта и щепсела на уреда, заменете контакта с друг от подходящ вид, с помощта на квалифициран персонал.





5.4 Първо пускане в експлоатация на уреда



Забележка:

- Машината е тествана в завода, използвайки кафе, поради това е нормално да се открият следи от мляно кафе в мелачката. Независимо от това, е гарантирано, че машината е нова.
- Препоръчваме ви възможно най-бързо да зададете твърдостта на водата, като следвате процедурата, описана в раздел "16. Програмиране на твърдостта на водата".

1. Включете конектора на захранващия кабел (C8) в неговото седалище (A8) от задната страна на уреда и свържете уреда към електрическата мрежа (фиг. 1) и се уверете, че главният прекъсвач (A7), разположен от задната страна на уреда е натиснат (фиг. 2);
2. "Language" (език): натиснете стрелките за прехвърляне  (B4) или  (B5) до визуализиране между двете пунктирни линии желанния език: след това натиснете  (B3) за потвърждение.

Продължете, като следвате инструкциите, указани на дисплея (B1) на самия уред:

3. "Fill tank": (Напълнете резервоара): извадете резервоара за водата (A18), напълнете го до линията MAX (отбелязана от вътрешната страна на резервоара) с прясна вода (фиг. 3A), поставете отново самия резервоар (фиг. 3B);
4. "Insert water spout" (Поставете струйника за вода): проверете дали струйникът за топла вода (C6) е поставен на дюзата (A15) (фиг. 4) и поставете отдолу контейнер (фиг. 5) с минимална вместимост от 100 ml;
5. На дисплея се появява надпис "Water circuit empty, Fill water circuit, Not water, Confirm?" (Веригата за вода е празна, Напълнете веригата, Топла вода, Потвърждение?);
6. Натиснете  за потвърждение: уредът приготвя вода от струйника за топла вода, след което се изключва автоматично.

В този момент машината за кафе е готова за употреба.



Забележка:

- При първото използване, трябва да се направят 4-5 капучино, преди да се постигне добро качество.
- При първата употреба водната верига е празна, поради това машината може да бъде много шумна: шумът ще намалее постепенно, с напълването на веригата.
- По време на приготвяне на първите 5-6 капучино, е нормално да се чува малко шум от кипене на водата: в последствие шумът ще намалее.
- За още по-голямо удоволствие от кафето и за по-добра работа на машината, се препоръчва монтиране на омекоотяващ филтър (C4), следвайки указанията в раздел "17. Омекоотяващ филтър". Ако вашият модел няма включен филтър в доставката, може да го изискате от Оторизирани центрове за Обслужване на De'Longhi.



6. ВКЛЮЧВАНЕ НА УРЕДА



Забележка:

Преди пускане на уреда, проверете дали главния прекъсвач (A7), разположен отзад на уреда е натиснат (фиг. 2). При всяко включване, уредът извършва автоматичен цикъл на загревяне и изплакване, който не може да бъде прекъснат. Уредът е готов за употреба, едва след приключване на този цикъл.



Опасност от изгаряния!

По време на изплакването, от дюзите на струйника за кафе (A14) изтича малко топла вода, която се събира в поставената отдолу ваничка за събиране на капки (A24). Внимавайте да не се докосвате до пръските вода.

- За включване на уреда, натиснете бутон  (A12) (фиг. 6): на дисплея (B1) се появява съобщението "Heating, Please wait" (Загревяне, Моля, изчакайте).
- След завършване на загревянето, на дисплея се появява "Rinsing" (Изплакване) и една лента, която се запълва постепенно в процес на подготовката; по този начин, освен загревяне на котела, уредът продължава да подава топла вода във вътрешните тръби, които също се загреват.

Уредът е на температура, когато на дисплея се появи съобщението "Select your beverage" (Избери своята напитка).

7. ИЗКЛЮЧВАНЕ НА УРЕДА

При всяко изключване на уреда, се извършва автоматично изплакване, ако е пригответо кафе.



Опасност от изгаряния!

По време на изплакването, от дюзите на струйника за кафе (A14) изтича малко топла вода. Внимавайте да не се докосвате до пръските вода.

- За да изключите уреда, натиснете бутон  (A12-фиг. 6);
- На дисплея (B1) се появява надпис "Turning off underway, Please wait" (В процес на изключване, Моля, изчакайте): ако е предвидено, уредът извършва промиване и в последствие се изключва (stand-by).



Забележка!

Ако уредът не се използва за дълги периоди от време, пристъпете първо към "изпразване" (виж параграф "8.3 Поддръжка" - "Изпразване на верига") и в последствие изключете уреда от електрическата мрежа по следния начин:

- Първо изключете уреда с натискане на бутон  (фиг. 6);
- Отпуснете главният прекъсвач (A7) (фиг. 2).



Внимание!

Не натискайте главния прекъсвач, когато уредът е включен.



8. ЗАДАНИЯ ОТ МЕНЮТО

Менюто създава в 8 групи, някои от които имат подгрупи:





- Изплакване;
- Language (Език);
- Поддръжка:
 - Отстраняване на котлен камък,
 - Монтиране на филтър,
 - (ако филтърът е инсталиран): Сменете филтъра,
 - (ако филтърът е инсталиран): Отстранете филтъра;
 - Изпразване на верига;
- Програма напитки;
- Prg (Програма). Напитки Му;
- General (Общи):
 - Задаване на температура,
 - Твърдост на водата,
 - Автоматично изключване,
 - Energy saving (Енергоспестяване),
 - Акустичен сигнал,
 - Нагревяне на чаши,
 - Осветяване на чаша,
 - Фабрично настроени напитки,
 - Фабрични стойности;
- Bluetooth
- Statistics (Статистики).

8.1 Изплакване

С тази функция е възможно да изтече топла вода от струйника за кафе (A14) и от струйника за топла вода/пара (C6), ако е поставен, за да се почисти и загрее вътрешна верига на машината.

Поставете под струйника за кафе и топла вода един съд с минимален капацитет 100 мл.



За да се избере тази функция, процедирайте по следния начин:

1. Натиснете  (B2) за да влезете в меню;
2. Натиснете стрелките за придвижване  (B4) или  (B5) до визуализиране между двете пунктирни линии "Rinsing" (Изплакване);
3. Натиснете  (B3) за да стартирате изплакването.



Внимание! Опасност от изгаряния.

Не оставяйте машината без наблюдение по време на приготвянето на гореща вода.

4. След няколко секунди, преди дозатора за кафе и в последствие от струйника за гореща вода/пара (ако е поставен), излиза топла вода, която почиства и затопля вътрешна верига на машината: на дисплея се появява надпис "Rinsing" (Изплакване) една лента за процес, която се запълва постепенно в процес на подготовката;
5. За да прекъснете изплакването, натиснете  (B5) или  (B2) или изчакайте автоматичното прекъсване.









Забележка!

- За периоди на неизползване повече от 3-4 дни силно се препоръчва, след включването на машината, да се извършат 2/3 промивки преди тя да бъде употребявана;
- Нормално е, след извършването на функцията, да има вода в контейнера за утайка от кафе (A20).

8.2 Language (Език)

Ако желаете да промените езика на дисплея (B1), процедирайте по следния начин:

1. Натиснете  (B2) за да влезете в меню "Settings" (Настройки);
2. натиснете стрелките за придвижване  (B4) или  (B5) до визуализиране между двете пунктирни линии "Language" (език);
3. Натиснете  (B3). На дисплея се визуализират подлежащите на избор езици;
4. натиснете стрелките за избор  или  до визуализиране между двете пунктирни линии желаната напитка;
5. Натиснете  за да потвърдите;
6. Уредът се връща на меню "Settings" (Настройки);













7. След това натиснете  за излизане от менюто.

8.3 Поддръжка

Под този избор се намират операциите за поддръжка, които в течение на времето ще бъдат изисквани от машината:

- **Отстраняване на котлен камък:** Относно инструкциите за отстраняване на котлен камък, направете справка в раздел "15. Отстраняване на котлен камък".
- **Инсталиране на филтър/Смяна на филтър/Отстраняване на филтър:** Относно инструкциите, свързани с монтиране/смяна/отстраняване на филтъра (C4), направете справка с раздел "17. Омекоотяващ филтър".
- **Изпразване на верига:**

За да изберете операция, процедирайте както следва:





1. Натиснете  (B2) за да влезете в меню "Settings" (Настройки);
2. Натиснете стрелките за придвижване  (B4) или  (B5) до визуализиране между двете пунктирни линии "Maintenance" (Поддръжка);
3. Натиснете  (B3) за да потвърдите;
4. Натиснете стрелките за избор  или  до визуализиране между двете пунктирни линии "Water circuit empty" (Изпразване веригата);
5. Натиснете ;
6. "Confirm? (Потвърждение?): Натиснете  за да потвърдите или  за да се върнете на предходния екран;
7. "Изпразнете контейнерите за утайка от кафе": измъкнете и изпразнете контейнера за утайка (A20). Натиснете ;
8. "Изпразнете ваничката за събиране на капки": изпразнете ваничката за събиране на капки (A24) и я поставете заедно с контейнера за утайка и решетката (A23). Натиснете ;
9. "Празен контейнер 0,5l под струйниците": позиционирайте един контейнер под струйника за кафе (A14) и под струйника за топла вода (C6). Натиснете ;



Внимание! Опасност от Изгаряния

Не оставяйте машината без наблюдение по време на изпразване на веригата.

10. "Rinsing, Please wait" (Изплакване, Моля, изчакайте): уредът извършва едно изплакване от струйника за кафе;
11. "Empty water tank" (Изпразнете резервоара за вода): измъкнете резервоара (A18), изпразнете го изцяло, след това натиснете .











12. (Ако филтърът е инсталиран) “Отстранете филтъра”: отстранете филтъра от резервоара, след това натиснете ;
13. “Insert tank, Press OK” (Поставете резервоара, Натиснете OK): поставете резервоара, след това натиснете ;
14. “Изпразване на хидравличната верига в процес”: изчакайте машината да пристъпи към изпразване (Внимание: топла вода от струйниците!). В процес на изпразване на веригата, уредът може да увеличи шума: това спада към нормално функциониране на машината.
15. “Изпразнете ваничката за събиране на капки”: измъкнете, изпразнете и позиционирайте отново ваничката за събиране на капки, след това натиснете ;
16. “Операцията е завършена ок за изключване”: натиснете . Уредът извършва изключването.



Забележка!

При следващото включване машината изисква напълване на веригата: следвайте инструкциите на точка 3 от параграф “5.4 Първо пускане в експлоатация на уреда”.



8.4 Програма напитки





Машината е настроена фабрично за приготвяне на стандартно количество. Ако желаете да промените това количество и да персонализирате директните напитки и тези на “DRINK MENU” (МЕНЮ НАПИТКИ)  (B4), процедирайте по следния начин:

1. Пригответе уреда за приготвяне на напитката, както е посочено в параграф “9.2 Приготвяне на автоматични рецепти, използвайки кафе на зърна” или към параграфи “10.1 Пълнете и закачане на контейнера за мляко” и “10.2 Регулиране на количеството пяна”;
2. Натиснете  (B2) за да влезете в меню “Settings” (Настройки);
3. Натиснете стрелките за избор  (B4) или  (B5) до визуализиране между двете пунктирни линии “Prg. beverages” (Прог. напитки);
4. Натиснете  (B3) за да потвърдите: уредът дава списък на напитките, които е възможно да бъдат персонализирани;
5. Натиснете стрелките за придвижване  или  до визуализиране между двете пунктирни линии на напитката, която възнамерявате да персонализирате: натиснете  за да потвърдите;
6. **Напитки с кафе:** на дисплея се появява “Program agoma” (Програма вкус): натиснете стрелките за избор  или  до избиране на желаня вкус (виж параграф “9.1 Временна промяна на вкуса на кафето”), натиснете  за да потвърдите

избора. Приготвянето се стартира и на дисплея се появява “Program coffee” (Програма кафе) и една линия, която се запълва с напредване на приготвянето напредва: след достигане вчашата на желаното количество, натиснете  или .

Напитки на млечна основа: след като сте избрали и потвърдили вкуса, приготвянето започва и на дисплея се появява “Program milk” (Програма мляко) и една линия, която се запълва с напредване на приготвянето на мляко напредва: след постигане на желаното количество, натиснете  или . Уредът пристъпва след това към приготвянето на кафе: натиснете  или  за да прекъснете приготвянето в момента, в който желаното количество кафе е приготвено.

Топла вода: натиснете . Приготвянето започва: след достигане на желаното количество, натиснете  или .

7. “Save parameters?” (Запазване на параметри?): за да запазите програмирането, натиснете  или  (в противен случай натиснете  или .
8. “Parameters saved” (Параметрите са запазени) (или “Parameters not saved”) (Параметрите не са запазени). Уредът се връща в статус готов за употреба.

Натиснете  или  за да прекъснете приготвянето във всеки един момент.

Забележка!







На дисплея се появява “OK ▲” -  (B5) когато дъжжината достигне минималното количество, подлежащо на програмиране.

8.5 Програма напитки My

Следвайте процедурите праставени в предходния параграф “8.4 Програма напитки” за да персонализирате напитките на  (B5) избирайки “Prg. My bevande” от меню настройки или пристъпете към директно програмиране, както е описано в раздел “11. Програмиране и избор”.

8.6 General (Общи)





В това меню се намират настройките за персонализиране на основните функции на уреда:

1. Натиснете  (B2) за да влезете в меню “Settings” (Настройки);
2. Натиснете стрелките за придвижване  (B4) или  (B5) до визуализиране между двете пунктирни линии (General (Общи)): натиснете  (B3) за да потвърдите;
3. Натиснете стрелките за придвижване  (B4) или  (B5) до визуализиране между двете пунктирни

линии желаната напитка, след това следвайте специфичните инструкции за всяка настройка:

- **Set temperature (Настройка на температура):**

Ако желаете да промените температурата на водата за приготвяне на кафе, направете следното:

4. Натиснете . На дисплея (B1) се визуализира актуалната зададена стойност и мига стойността "New" (Нова);
5. Изберете новата стойност, която желаете да зададете със стрелките за придвижване  (B4) или  (B5);
6. След избирането на желаната стойност (ниска, средна, висока, максимална), натиснете .





Уредът се връща към предходния екран.

- **Water hardness (Твърдост на водата):**

Относно инструкциите за определяне на твърдостта на водата, консултирайте раздел "16. Програмиране на твърдостта на водата".

- **Auto-off (Автоматично изключване) (stand-by):**



Възможно е да се зададе автоматично изключване така, че да може уредът да се изключи след 15 или 30 минути или след 1, 2 или 3 часа при липса на употреба

4. Натиснете . На дисплея (B1) се визуализира актуалната зададена стойност и мига стойността "New" (Нова);
5. Изберете новата стойност, която желаете да зададете със стрелките за придвижване  (B4) или  (B5);
6. След избирането на желаната стойност (15 мин., 30 мин., 1 час, 2 или 3 часа), натиснете .

Уредът се връща към предходния екран.

- **Energy saving (Енергоспестяване):**

За деактивиране (или повторно активиране) на режим "Energy saving" (Енергоспестяване), направете следното:

4. Натиснете . На дисплея (B1) се визуализира, както актуалният статус ("Enabled" (Активирано) или "Disabled" (Деактивирано)), така и операцията, която ще бъде извършена, потвърждавайки с  ("Disable?" (Деактивиране?) или "Enable?" (Активиране?));
5. Натиснете  за да деактивирате или активирате функцията.

Уредът се връща към предходния екран.

 **Забелжка!**



- когато функцията е активна, на дисплея се появява символът "ECO".
- В режим енергоспестяване до приготвяне на първото кафе или първата напитка с мляко, на машината са

необходими няколко секунди изчакване за да може да загрее.

- Ако контейнерът за мляко (D) е поставен, функцията "Energy saving" (Енергоспестяване) не се активира.

- **Бeeper (Акустичен сигнал):**



С тази функция се активира или деактивира акустичния сигнал. Процедирайте както следва:

4. Натиснете . На дисплея (B1) се визуализира, както актуалният статус ("Enabled" (Активирано) или "Disabled" (Деактивирано)), така и операцията, която ще бъде извършена, потвърждавайки с  ("Disable?" (Деактивиране?) или "Enable?" (Активиране?));
5. Натиснете  за да деактивирате или активирате функцията.

Уредът се връща към предходния екран.

- **Нагряване на чаши**

За да загреете чашите преди да направите кафе, е възможно да се включи нагряването на чаши (A11) и да се поставят отгоре чашите.



4. Натиснете . На дисплея (B1) се визуализира, както актуалният статус ("Disabled" Деактивиран или "Enabled" Активиран), така и операцията, която ще бъде извършена, потвърждавайки с  ("Enable?" (Активиране или "Disable?" (Деактивиране));
5. Натиснете  за да активирате или деактивирате функцията.

Уредът се връща към предходния екран.

- **Осветяване на чаши**

С тази функция се активират или деактивират светлините за осветяване на чаша. Светлините се включват на всяко приготвяне на кафе, напитка с мляко и при всяко изплакване.



За да се деактивира тази функция, процедирайте по следния начин:



4. Натиснете . На дисплея (B1) се визуализира, както актуалният статус ("Enabled" (Активирано) или "Disabled" (Деактивирано)), така и операцията, която ще бъде извършена, потвърждавайки с  ("Disable?" (Деактивиране?) или "Enable?" (Активиране?));
5. Натиснете  за да деактивирате или активирате функцията.

- **Фабрично настроени напитки:**

С тази функция е възможно да се върнете към фабричните настройки за всички напитки или за отделните напитки, които са били персонализирани.

4. Натиснете  (B3). Дисплеят (B1) визуализира напитките, които са персонализирани и надписа "All" (Всички);
5. Изберете "All" (Всички) ако желаете да се върнете към настройка на вкуса и количеството, според фабрични-

те стойности на всички напитки или избиране на желаната напитка, след това натиснете  (B3) или  (B5);

6. "Reset?" (Възстановяване?): за да се върнете към фабричните стойности, натиснете  (B3) или  (B5);

7. "Reset complete" (Възстановяването завършено): уредът потвърждава възстановяването и се връща към предходния екран.

За да преминете към възстановяването на друга напитка, пристъпете отново от точка 4 или за да излезете, натиснете  (B2).

• Default values (Фабрични стойности):

С тази функция се възстановяват всички настройки на уреда и напитките (с изключение на езика, който остава избраният при първото стартиране).

4. Натиснете  (B3);

5. На дисплея се визуализира "Reset?" (Възстановяване?): натиснете  (B3) или  (B5) за да възстановите всички настройки;



6. "Reset complete" (Възстановяването завършено): уредът потвърждава възстановяването и се връща към предходния екран.



За да излезете, натиснете  (B2).

8.7 Bluetooth

В това меню се намира серийният номер, необходим за да се идентифицира машината от вашия мобилен телефон и е възможно да се активира защита на машината с PIN код.

1. Натиснете  (B2) за да влезете в меню "Settings" (Настройки);

2. Натиснете стрелките за придвижване  (B4) или  (B5) до визуализиране между двете пунктирни линии "Bluetooth";

3. Натиснете  (B3) за да потвърдите и изберете желаната функция със стрелките за придвижване  (B4) или  (B5).

• Серийен номер:

4. Натиснете . Дисплеят (B1) визуализира серийния номер: с този номер ще идентифицирате със сигурност машината към която да се свържете с bluetooth от приложението;

5. Натиснете  за да се върнете към предходния екран.

• Защита pin:



4. Натиснете . Дисплеят (B1) визуализира зададения код и "Enable, Disable?" (или "Disabled, Enable?" (Деактивиран, Активиране?);



5. Натиснете  за да потвърдите операцията. Дисплеят се връща към предходния екран.

8.8 Statistics (Статистики)

С тази функция се визуализират статистическите данни на машината. За визуализирането им, направете следното:

1. Натиснете  (B2) за да влезете в меню "Settings" (Настройки);

2. Натиснете стрелките за придвижване  (B4) или  (B5) до визуализиране между двете пунктирни линии "Statistics" (Статистики);

3. Натиснете  (B3): дисплеят (B1) дисплеят визуализира статистическите данни на машината: прехвърлете списъка със стрелките за придвижване  (B4) или  (B5);

4. Натиснете след това  (B2) за изход.







За да се върнете на главния екран, натиснете отново  (B2).



9. ПРИГОТВЯНЕ НА КАФЕ

9.1 Временна промяна на вкуса на кафето

За временно персонализиране на вкуса на кафето на ароматизираните рецепти, натиснете  (B3):

	Персонализиран (ако е програмиран) / Стандартен
	EXTRA LIGHT AROMA (много слабо)
	LIGHT (слабо)
	MEDIUM
	STRONG (силно)
	EXTRA STRONG AROMA (много силно)
	(виж "9.3 Приготвяне на кафе използвайки предв. смяляно кафе")



Забележка:

• Промяната на вкуса не се запаметява и при следващото автоматично приготвяне уредът избира предопределената стойност ( AUTO).

• Ако приготвянето не се извърши след няколко секунди от временното персонализиране на вкуса, уредът се връща към предопределената стойност ( AUTO).











9.2 Приготвяне на автоматични рецепти, използвайки кафе на зърна



Внимание!

Да не се използва зелено кафе на зърна, карамелизирано или захаросано кафе, тъй като то може да се полепи по мелачката за кафе, което ще я направи неизползваема.





1. Поставете кафе на зърна в съответния контейнер (A4) (фиг. 8);
2. Позиционирайте под дюзите на струйника за кафе (A14):
 - 1 чаша, ако желаете 1 кафе (фиг. 9);
 - 2 чаши, ако желаете 2 кафета (виж забележката на края на параграфа).
3. Сnižете струйника за да го доближите, колкото е възможно по-близо до чашата: по този начин се постига по-добър каймак (фиг. 10);
4. Изберете желаното кафе:

Напитки с директен избор			
Рецепта	Количество	Количество, подлежащо на програмиране	Предварително определен вкус
 Espresso (Еспресо) (B10)	≈ 40 ml	от ≈30 до ≈ 80ml	
 Кафе (B12)	≈ 180 ml	от ≈100 до ≈240ml	
 Doppio+ (B11)	≈ 120 ml	от ≈80 до ≈180ml	
 Long (Дълго) (B13)	≈ 160 ml	от ≈115 до ≈250ml	
Напитки кафе, подлежащи на избор от  (B4)			
Long Espresso (Дълго Еспресо)	≈ 120 ml	от ≈80 до ≈180ml	
Short Espresso (Късо Еспресо)	≈ 30 ml	от ≈20 до ≈40ml	

2 Espresso (Еспресо)	≈ 40 ml x 2 чаши	--	
----------------------	------------------	----	---

5. Приготвянето започва и на дисплея (B1) се появява избраната напитка и една линия за процес, която се запълва с напредване на процеса.

Забележка:

- Възможно е да пригответе едновременно 2 чаши SHORT ESPRESSO (Късо Еспресо), ESPRESSO (Еспресо), LONG ESPRESSO (Дълго Еспресо) натискайки "X2"  (B4) по време на приготвянето на единични напитки (надписът остава визуализиран за няколко секунди в началото на приготвянето).
- Докато машината приготвя кафе, приготвянето може да се спре по всяко време чрез натискане на  (B5) или  (B2).
- След приключване на изтичането, ако желаете да увеличите количеството на кафе в чашата, трябва само да задържите натисната (за 3 секунди) "▲ EXTRA"  (B4). След достигане на желаното количество, прекъснете с  (B5).

След приключване на приготвянето, уредът е готов отново за употреба.

Забележка:

- По време на употреба, на екрана се появяват някои съобщения (Fill tank, empty grounds container, ect.) (Напълнете резервоара, Изпразнете контейнера за утайка, и т.н.), чието значение е представено в раздел "21. Отстраняване на проблеми".
- За да пригответе по-топло кафе, направете справка с параграф "9.5 Съвети за по-топло кафе".
- Ако кафето изтича на капки или с малка плътност с малък каймак или пък е много студено, прочетете съветите включени в раздел "21. Отстраняване на проблеми".
- За персонализиране на напитките според собствения вкус, консултирайте параграфите "8.4 Програма напитки" и "8.5 Програма напитки Му".

9.3 Приготвяне на кафе с предв. смляно кафе



Внимание!

- Никога не поставяйте предв. смляно кафе при спряната машина, за да не се разнесе отвътре по машината и да я замърси. В този случай, машината може да се повреди.
- Никога не поставяйте повече от 1 мярка запълнена до ръба (C2), това може да замърси машината отвътре или да запуши фунията (A6).



Забележка:

При използване на предв. смляно кафе, може да се приготвя само една чаша кафе в даден момент.



1. Натиснете бутона неколккратно бутона  (B7) докато на дисплея (B1) се визуализира .
2. Проверете дали фунията е запушена, след това поставете една пълна мярка предв. смляно кафе (фиг. 11).
3. Поставете една чаша под дюзите на струйника за кафе (A14) (фиг. 9).
4. Изберете желаното кафе:

Напитки с директен избор	
Рецепта	Количество
 Espresso (Еспресо) (B10)	≈ 40 ml
 Кафе (B12)	≈ 180 ml
 Long (Дълго) (B13)	≈ 160 ml
Напитки кафе, подлежащи на избор от  (B4)	
Long Espresso (Дълго Еспресо)	≈ 120 ml
Short Espresso (Късо Еспресо)	≈ 30 ml

5. Приготвянето започва и на дисплея се появява избраната напитка и една линия за процес, която се запълва с напредване на процеса.





Забележка:

След приключване на изтичането, ако желаете да увеличите количеството на кафе в чашата, трябва само да задържите натисната (за 3 секунди)  "EXTRA" -  (B4). След достигане на желаното количество, прекъснете с  (B5).



Внимание! Пригответе кафе LONG (ДЪЛГО)

По средата на приготвянето на дисплея се появява съобщението "Add pre-ground coffee" (Заредете предв. смляно кафе). Следователно поставете равна лъжичка предв. смляно кафе и натиснете  (B3) и  (B5).



Забележка:

- Ако режим "Energy saving" (Енергоспестяване) е активиран, приготвянето на първото кафе може да изисква няколко секунди изчакване.

- По време на употреба, на екрана се появяват някои съобщения (Fill tank, empty grounds container, ect.) (Напълнете резервоара, Изпразнете контейнера за утайка, и т.н.), чието значение е представено в раздел "21. Отстраняване на проблеми".
- За да пригответе по-топло кафе, направете справка с параграф "9.5 Съвети за по-топло кафе".
- Ако кафето изтича на капки или с малка плътност с малък каймак или пък е много студено, прочетете съветите включени в раздел "21. Отстраняване на проблеми".

9.4 Настройка на кафемелачката

Поне в началото, не се налага регулиране на смилането на кафе, предвид, че то е предварително зададено, за да се постигне правилно изтичане на кафето.

Независимо от това, ако след приготвянето на първите кафета, се забележи много бързо или много бавно изтичане (на капки), се налага извършване на корекция, с регулатора за настройка на степента на смилане (A3) (фиг. 7).



Забележка:

Ръкохватката за настройка трябва да се завърта, само когато кафемелачката работи в началната фаза на приготвяне на напитки с кафе.



Когато кафето изтича много бавно или въобще не изтича, завъртете по посока на часовниковата стрелка, с една степен към цифрата 7.

За получаване на по-плътно изтичане на кафе и за по-добър каймак, завъртете в посока, обратна на часовниковата стрелка с една степен към позиция 1 (не повече от една степен на завъртане в даден момент, в противен случай кафето може да изтича на капки).

Ефектът от тази промяна настъпва едва след приготвяне на 2 последователни кафета. Ако след тези промени не се постигне желаният резултат, трябва да се повтори корекцията, като се завърти регулатора с още една степен.

9.5 Съвети за по-топло кафе

За приготвяне на по-топло кафе, ви препоръчваме:

- извършете едно изплакване, избирайки функцията "Rinsing" (Изплакване) в меню настройки (параграф "8.1 (Изплакване)");
- загрейте чашите с топла вода, като използвате функцията топла вода (виж раздел "12. Приготвяне на топла вода");
- увеличете температурата на кафето в меню "Settings" (Настройки) (виж параграф "8.6 Общи").

10. ПРИГОТВЯНЕ НА НАПИТКИ С МЛЯКО

Забележка:

- За да се избегне получаването на мляко с малка пяна, или с големи балончета, винаги почиствайте капака на млякото (D2) и дюзата за топла вода (A15), както е описано в параграфи "10.4 Почистване на контейнера за мляко след всяка употреба", "14.10 Почистване на контейнера за мляко" и "14.11 Почистване на дюзата за топла вода".

10.1 Напълнете и поставете контейнера за мляко

1. Отстранете капака (D2) (фиг. 12);
2. Напълнете контейнера за мляко (D3) с достатъчно количество мляко, не надвишавайте нивото MAX, обозначено на контейнера (фиг. 13). Имайте предвид, че всяко обозначение отстрани на контейнера, отговаря на 100 ml мляко;
3. Уверете се, че тръбата за засмукване на млякото (D4) е поставена добре на съответното предвидено място, на дъното на капака на контейнера за мляко (фиг. 14);
4. Поставете отново капака на контейнера за мляко;
5. Ако е наличен, измъкнете струйника за топла вода/пара (C6) натисквайки бутона за откачане (C7) (фиг. 15);
6. Закачете, натисквайки докрай контейнера към дюзата (фиг. 16): машината издава звук сигнал (ако е активен);
7. Поставете достатъчно голяма чаша под дюзите на струйника за кафе (A14) и под тръбата за приготвяне на мляко на пяна (D5); настройте дължината на тръбата за изтичане на мляко, за да я приближите до чашата, като просто я издърпате надолу (фиг. 17);
8. Следвайте указанията, представени по-долу за всяка отделна функция.

Забележка:

- За да се постигне по-плътна и богата пяна, е необходимо да се използва обезмаслено мляко или частично обезмаслено мляко при температура от хладилника (около 5° C).
- Ако режимът "Energy saving" (Енергоспестяване) е активиран, приготвянето на напитки може да изисква няколко секунди изчакване.

10.2 Регулирайте количеството пяна



Със завъртане на регулатора за пяна (D1), се избира количеството пяна, което изтича по време на приготвяне на напитки с мляко.

Позиция на регулатора	Описание	Препоръчва се за...
	Без пяна	HOT MILK (ТОПЛО МЛЯКО) (без пяна) / МЛЯКО С КАФЕ
	Малко пяна	ЛАТЕ МАКЯТО / FLAT WHITE (МЛЯКО БЕЗ ПЯНА)
	Максимална пяна	CAPUCCINO / CAPUCCINO+ / CAPUCCINO MIX / ESPRESSO MACCHIATO / HOT MILK (ТОПЛО МЛЯКО) (с пяна)

10.3 Автоматично приготвяне на напитки на млечна основа

1. Напълнете и поставете контейнера за мляко (D), както е описано по-горе;
2. изберете желаната напитка:

С директен избор:



-  : Cappuccino (B6)
-  : Latte Macchiato (B7)
-  : Milk (B8 - топло мляко)
-  : Caffelatte (B9)

Подлежи на избор, натисквайки  (B4) и потвърждавайки с  (B3):

- Flat white
- Cappuccino+
- Cappuccino Mix;
- Espresso macchiato

3. След няколко секунди, уредът започва автоматично приготвянето и на дисплея се появява избраната напитка и една линия за процес, която се запълва с напредване на приготвянето;
4. След приготвяне на млякото, машината приготвя автоматично кафе (за напитките, които го предвиждат).

Забележка:

-  (B2): натиснете, ако желаете да прекъснете изцяло приготвянето и да се върнете към главния екран.
- "STOP"  (B5) : натиснете за да прекъснете приготвянето на мляко или на кафе и преминете към следващото приготвяне (ако е предвидено) за да завършите напитката.
- Веднага след приключване на приготвянето, ако желаете да увеличите количеството кафе в чашата, натиснете "▲ EXTRA" -  (B4).

- Не оставяйте за дълго време контейнера с млякото извън хладилника: колкото повече се покачва температурата на млякото (идеална 5°C), толкова повече се влошава качеството на пяната.
- Напитките могат да бъдат персонализирани (виж параграфи "8.4 Програма напитки" и "8.5 Програма напитки My").

10.4 Почистване на контейнера за мляко след всяка употреба



Внимание! Опасност от изгаряне



- По време на почистването на вътрешните тръби на контейнера за мляко (D), от тръбата за изтичане на мляко (D5) изтича малко гореща вода и пара. Внимавайте да не се докосвате до пръските вода.

След всяко използване на функциите за мляко, на дисплея (B1) се появява мигащ надпис "Set dial to CLEAN, ESC to cancel" (Ръкохватка върху Clean (Почистване), ESC за анулиране). Извършете почистване за да отстраните остатъците от мляко, като процедурите по следния начин (или натиснете  (B2) за да отложите операцията):

1. Оставете поставен контейнера за мляко (D) в машината (не е необходимо да се изпразва контейнера за мляко);
2. Поставете чаша или друг съд под тръбата за изтичане на мляко на пяна (фиг. 19);
3. Завъртете регулатора за пяната (D1) на "CLEAN" (ПОЧИСТВАНЕ) (фиг. 18): на дисплея се появява лентата за процес, която се запълва постепенно с напредването на операцията и надписа "Cleaning underway" (Извършва се почистване). Почистването спира автоматично;
4. Завъртете ръкохватката за регулиране на една от позициите за пяна;
5. Свалете контейнера за мляко и почиствайте винаги дюзата за пара (A15) с гъбичка (фиг. 20).



















Забележка!

- Когато трябва да се приготвят повече чаши с напитки на базата на мляко, извършете почистване на контейнера за мляко, след последното приготвяне: в този случай натиснете , когато се появи съобщението за запитване, за да се върнете към главното меню.
- Ако почистването не се извърши, на дисплея се появява символа  за да напомни, че е необходимо да се пристъпи към почистването на контейнера за мляко.
- Контейнерът с мляко може да се съхранява в хладилника.
- В някои случаи, за извършване на почистване, трябва да се изчака загряването на машината.

11. ПРОГРАМИРАНЕ И ИЗБОР

В  се избират персонализираните напитки според собствените вкусове. Ако напитките никога не са били програмирани, уредът изисква персонализация преди да пристъпи към приготвяне:

Напитките не са програмирани:





1. Натиснете  (B5);
 2. Натиснете стрелките за избор  (B4) или  (B5) до визуализиране между двете пунктирни линии желаната напитка;
 3. Натиснете  (B3) за избор на напитка;
 4. • **Напитки с кафе:** на дисплея (B1) се появява "Program aroma" (Програма вкус): натиснете стрелките за придвижване  или  до избиране на желания вкус. Натиснете  за да потвърдите избора: приготвянето започва и на дисплея се появява "Program coffee" (Програма кафе) и една линия, която се запълва с напредване на приготвянето напредва: след достигане вчашата на желаното количество, натиснете  или .
 - **Напитки на млечна основа:** след като сте избрали и потвърдили вкуса, приготвянето започва и на дисплея се появява "Program milk" (Програма мляко) и една линия, която се запълва с напредване на приготвянето на мляко напредва: след постигане на желаното количество, натиснете  или .
- Уредът пристъпва след това към приготвянето на кафе: натиснете  или  за да прекъснете приготвянето в момента, в който желаното количество кафе е приготвено.
5. "Save parameters?" (Запазване на параметри?): за да запазите програмирането, натиснете  или  (в противен случай, натиснете  или  (B3)).
 6. "Parameters saved" (Параметрите са запазени) или "Parameters not saved" (Параметрите не са запазени). Уредът се връща в статус готов за употреба.



Забележка!



На дисплея се появява "OK ▲" -  (B5) когато дължината достигне минималното количество, подлежащо на програмиране.

Програмирани напитки:

1. Натиснете  (B5);
2. Натиснете стрелките за избор  (B4) или  (B5) до визуализиране между двете пунктирни линии желаната напитка;
3. Натиснете  (B3) за избор;

4. Уредът започва приготвянето според настройките програмирани предварително.







Забележка:

- "2 My Espresso" може да се избере, само в момента, в който е програмирано "My Espresso".
- "STOP" ( (B5) : натиснете за да прекъснете приготвянето на мляко или на кафе и преминете към следващото приготвяне (ако е предвидено) за да завършите напитката.
- Веднага след приключване на приготвянето, ако желаете да увеличите количеството кафе в чашата, натиснете "▲ EXTRA" - ( (B4).

12. ПРИГОТВЯНЕ НА ТОПЛА ВОДА

Внимание! Опасност от изгаряния.

Не оставяйте машината без наблюдение, когато се приготвя гореща вода или пара.

1. Проверете дали струйника за топла вода/пара (C6) е закачен правилно към дюзата за топла вода/пара (A15);
2. Поставете контейнер под струйника (възможно най-близо за да се избегнат пръски) (фиг. 5);
3. Натиснете ( (B4) и прехвърлете напитките на менюто натиснете стрелките за придвижване ( (B4) или ( (B5) до визуализиране между двете пунктирни линии "Hot water" (Топла Вода);
4. Натиснете ( (B3): на дисплея се появява една линия за процес, която се запълва с напредване на процеса;
5. Машината приготвя топла вода, след което прекъсва автоматично приготвянето. За да прекъснете ръчно приготвянето на топла вода, натиснете ( или ( (B3).

Забележка:







- Ако режимът "Energy saving" (Енергоспестяване) е активиран, приготвянето на топла вода може да изисква няколко секунди изчакване.
- Количеството подадена вода може да бъде персонализирано (виж параграф "8.4 Програма напитки").

13. ПОДАВАНЕ НА ПАРА

Внимание! Опасност от изгаряния.

Не оставяйте машината без наблюдение по време на приготвянето на пара.

1. Проверете дали струйника за топла вода/пара (C6) е закачен правилно към дюзата за топла вода/пара (A15);
2. Напълнете един контейнер с течност за нагриване или разпенване и потопете струйника за топла вода/пара в течността;

3. Натиснете ( (B4) и прехвърлете напитките на менюто, като натиснете стрелките за придвижване ( или ( (B5) до визуализиране между двете пунктирни линии "Steam" (Пара);
4. Натиснете ( (B3): на дисплея се появява една линия за процес, която се запълва с напредване на процеса;
5. След достигане на температурата или на желаното ниво пяна, прекъснете подаването на пара, натиснете ( или ( (B3).

Внимание!

Прекъсвайте винаги подаването на пара преди да измъкнете контейнера с течността, за да избегнете изгаряния в следствие на пръски.

Забележка!



Ако режимът "Energy saving" (Енергоспестяване) е активиран, приготвянето на пара може да изисква няколко секунди изчакване.

13.1 Съвети за използване на пара за разпенване на мляко

- При избора на размерите на съда, да се вземе под внимание, че обемът на течността ще се увеличи с 2 или 3 пъти.
- За да се постигне по-плътна и богата пяна, използвайте обезмаслено мляко или частично обезмаслено мляко при температура от хладилника (около 5°C).
- За да се получи по-кремообразна пяна, завъртайте съда с бавни движения отдолу нагоре;
- За да се предотврати млякото да бъде с малко пяна или с големи мехури, винаги почиствайте струйника (C6), както е описано в следващия параграф.

13.2 Почистване на струйника за топла вода/пара след употреба

Почиствайте струйника за топла вода/пара (C6) след всяка употреба, за да се избегне наслагване на остатъци от мляко или запушване.

1. Позиционирайте контейнера под струйника за топла вода/пара и оставете да изтече малко количество вода (виж раздел "12. Приготвяне на топла вода"). След това прекъснете подаването на топла вода, като натиснете ( (B5) или ( (B3).
2. Изчакайте няколко минути, струйникът за топла вода/пара да се охлади; след това го измъкнете (фиг. 15) натискайки бутона за откачане (C7). С една ръка, задръжте неподвижен струйника и с другата, завъртете и измъкнете струйника за капучино надолу (фиг. 21).

3. Измъкнете също и дюзата за пара, като издърпате надолу (фиг. 22).
4. Проверете дали отвора на дюзата не е запушен. Ако е необходимо, го почистете с помощта на клечка за зъби.
5. Измийте старателно струйника с гъба и хладка вода.
6. Поставете дюзата и струйника за капучино върху дюзата, като го натиснете нагоре и го завъртите по часовниковата стрелка, до неговото закачане.

14. ПОЧИСТВАНЕ

14.1 Почистване на машината

Следните части на машината, трябва да се почистват периодично:

- вътрешна верига на машината;
- контейнер за утайка от кафе (A20);
- ваничката за събиране на капки (A24), ваничката за събиране на конденз (A16) и решетката на ваничката (A23);
- резервоар за вода (A18);
- крайници за приготвяне на кафе (A14);
- фуния за въвеждане на предв. смляно кафе (A6);
- инфузор (A9), достъпен след отваряне на люка за обслужване (A10);
- контейнер за мляко (D);
- дюза за топла вода/пара (A15);
- струйник за топла вода/пара (C6 - виж параграф "13.2 Почистване на струйника топла вода/пара след употреба")



Внимание!

- За почистването на машината не използвайте разтворители, абразивни почистващи препарати или спирт. Със супер автоматизираните машини De'Longhi не се налага употреба на химически добавки при почистването на машината.
- Нито една част на уреда не може да се мие в миялна машина, с изключение на решетката на ваничката (A23) и контейнера за мляко (D).
- Не използвайте метални предмети за премахване на налепите или остатъците от кафе, тъй като това може да надраска металните или пластмасови повърхности.

14.2 Почистване на вътрешната верига на машината

За периоди на неизползване над 3/4 дни, горещо се препоръчва, преди да се използва, да се включи и да се приготви:

- 2/3 изплаквания (виж параграф "8.1 Изплакване");
- гореща вода за няколко секунди (раздел "12. Приготвяне на топла вода").



Забележка:

Нормално е, след извършването на почистване, да има вода в контейнера за утайка от кафе (A20).

14.3 Почистване на контейнера за утайка от кафе

Когато на дисплея (B1) се появи надписа "Empty grounds container" (Изпразнете контейнера за утайка), той трябва да се изпразни и почисти. Докато не се почисти контейнера за утайка (A20), машината не може да приготвя кафе. Устройството сигнализира необходимостта от изпразване на контейнера, въпреки че той не е пълен, ако са изминали 72 часа след първото приготвяне (за да може отброяването на 72 часа да се извърши правилно, устройството не трябва да се изключва от главният бутон - A7).



Внимание! Опасност от изгаряне

При приготвяне на няколко напитки капучино една след друга, металната поставка за чаши (A21) се нагрява. Изчаквайте да изстине, преди да я пипате и я хващайте само за предната част.

За извършване на почистването (при включена машина):

- Извадете ваничката за събиране на капки (A24) (фиг. 23), изпразнете я и я почистете.
- Изпразнете и старателно почистете контейнера за утайката от кафе (A20), като внимавате да се отстранят всички остатъци, които може да са се насложили върху дъното: четката (C5) от комплекта е оборудвана с шпакла, подходяща за тази операция.
- Проверете ваничката за събиране на конденз (A16) (с червен цвят) и ако е пълна я изпразнете.



Внимание!

При изваждане на ваничката за събиране на капки, е задължително винаги да се изпразва контейнерът за утайка от кафе, дори когато не е пълен до горе.

Ако не извършите тази операция, при приготвянето на следващите кафета, контейнерът за утайка от кафе може да се напълни повече от предвиденото и по този начин да доведе до запушване на машината.

14.4 Почистване на ваничката за събиране на капки и ваничката за събиране на конденз



Внимание!

Ваничката за събиране на капки (A24) има плаващ индикатор (A22) (червен на цвят) за нивото на съдържаната вода (фиг. 24). Преди този индикатор да започне да се подава от тавичката за поставяне на чаши (A21), е необходимо да из-

празни ваничката и да се почисти, в противен случай водата може да прелее от ръба и да повреди машината, плота за поставяне или околната зона.

За да извадите ваничката за събиране на капки:

1. Извадете ваничката за събиране на капки и контейнера за утайка от кафе (A20) (фиг. 23);
2. Отстранете тавата за поставяне на чаши (A21), решетката на ваничката (A23), след това изпразнете ваничката за събиране на капки и контейнера за утайка и измийте всички компоненти;
3. Проверете ваничката за събиране на конденз, червена на цвят (A16) и ако е пълна я изпразнете;
4. Поставете отново ваничката за събиране на капки, заедно с решетката и контейнера за утайка от кафе.

14.5 Почистване на машината отвътре



Опасност от токов удар!

Преди извършване на някаква операция по почистване на вътрешните части, машината трябва да се изключи (виж разд. "7. Изключване на уреда") и да се изключи от електрическата мрежа. Никога не потапяйте машината във вода.

1. Проверявайте редовно (приблизително един път на месец) дали вътрешността на машината (достъпна след изваждане на ваничката за събиране на капки) (A24) не е замърсена. Ако е необходимо, отстранете остатъците от кафе с четката (C5), включена в доставката и една гъбичка;
2. Почистете всички наслагвания с прахосмукачка (фиг. 25).

14.6 Почистване на резервоара за вода

1. Почиствайте редовно (поне веднъж в месеца) и при всяка смяна на омекотяващия филтър (C4) (ако е предвиден), резервоара за вода (A18) с влажна кърпа и с малко мек почистващ препарат;
2. Свалете филтъра (C4) (ако е наличен) и го изплакнете с течаща вода;
3. Поставете филтъра (ако е предвиден), напълнете резервоара с прясна вода и поставете отново резервоара;
4. (само за моделите с омекотяващ филтър) Оставете да изтекат 100 мл. вода за да се активира отново филтъра.

14.7 Почистване на дюзите на струйника за кафе

1. Почиствайте редовно дюзите за изтичане на кафе (14), като използвате гъба или кърпа (фиг. 26A);
2. Проверете дали отворите на струйника за кафе са запушени. Ако се налага отстранете остатъците от кафе, с помощта на клечка за зъби (фиг. 26B).

14.8 Почистване на фунията за въвеждане на предв.смляно кафе

Проверявайте периодично (поне веднъж в месеца) дали фунията за поставяне на предв.смляно кафе (A6) е запушена. Ако се налага, отстранете остатъците от кафе с четката (C5), включена в доставката.



14.9 Почистване на инфузора

Инфузорът (A9) трябва да се почиства поне веднъж на месец.

Внимание!

Инфузорът не може да се изважда, когато машината е включена.

1. Проверете дали машината е изпълнила правилно изключването (виж раздел "7. Изключване на уреда");
2. Извадете резервоара за вода (A18);
3. Отворете люка на инфузора (A10) (фиг. 27) разположен от дясната страна;
4. Натиснете навътре двата цветни бутона за откраване и едновременно с това издърпайте инфузора навън (фиг. 28);
5. Потопете инфузора за около 5 минути във вода, след което го изплакнете под течаща вода;



Внимание!

Изплаквайте само с вода

Без почистващи препарати - Без миялни машини

Почиствайте инфузора без да използвате почистващи препарати, тъй като те могат да го повредят.

6. С помощта на четката (C5), почистете наличните остатъци от кафе от седалището на инфузора, видими от люка на инфузора;
7. След почистването, поставете отново инфузора, като го поставете в приставката; следователно натиснете върху надписа PUSH докато чуете щракване при закачането;



Забележка:

Ако поставянето на инфузора е трудно, е необходимо (преди поставянето) да го нагласите по размера, натискайки двата лоста (фиг. 29).

8. След поставянето, проверете дали двата цветни бутона са изскочили навън;
9. Затворете люка за обслужване на инфузора;
10. Поставете отново резервоара за вода.

14.10 Почистване на контейнера за мляко

Почиствайте контейнера за мляко (D) след всяко приготвяне на напитка с мляко, както е описано по-долу:

1. Свалете капака (D2);

2. Извадете тръбата за изтичане на мляко (D5) и тръбата за засмукване (D4) (фиг. 30);
3. Завъртете по посока обратна на часовниковата стрелка регулатора за пяна (D1) до позицията "INSERT (ПОСТАВИ)" (виж фиг. 31) и го измъкнете нагоре;
4. Измийте внимателно всички компоненти с топла вода и деликатен почистващ препарат. **Възможно е да се мият в миялна машина всички компоненти, като се поставят върху горния кош на миялната машина.**
5. Обърнете специално внимание, дали върху улея и върху каналчето, разположено под ръкохватката (виж фиг. 32), няма налични остатъци от мляко: евентуално остържете каналчето с клечка за зъби;

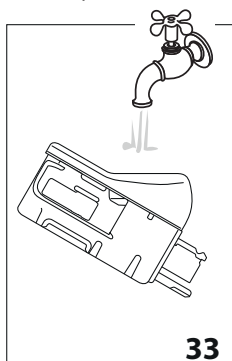

6. Изплакнете отвътре сепалището на регулатора за пяна с течаща вода (виж фиг. 33);
7. Проверете също дали тръбата за засмукване и тръбата за приготвяне на мляко не са запушени с остатъци от мляко;
8. Монтирайте отново ръкохватката, като я поставите така, че да съвпада с надписа "INSERT (ПОСТАВИ)",

тръбата за подаване и тръбата за засмукване на млякото;

9. Поставете отново капака на контейнера за мляко (D3).

14.11 Почистване на дюзата за топла вода

Почистете дюзата (A15) след всяко приготвяне на мляко с една гъба, отстранете остатъците от мляко от уплътненията (фиг. 20).



15. ОТСТРАНЯВАНЕ НА КОТЛЕН КАМЪК

⚠️ Внимание!

- Преди употреба, прочетете инструкциите и етикета на препарата за отстраняване на котлен камък, посочени върху опаковката на самия препарат за отстраняване на котлен камък.
- Препоръчва се използване само на препарат за почистване на котлен камък De'Longhi. Използването на неподходящи препарати за отстраняване на котлен камък и нередовно почистване, може да доведе до дефекти, непокрити от гаранция на производителя.

Отстранете котления камък на машината, когато на дисплея (B1) се появи "Descale, ESC to cancel, OK to descale (≈ 45

minutes)" (Отстраняване на котлен камък, ESC за анулиране, OK за отстраняване на котлен камък). Ако желаете да пристъпите веднага към отстраняване на котлен камък, натиснете (B3) и следвайте операциите от точка 6. За да отложите отстраняването на котления камък за друг момент, натиснете (B2); на дисплея символът напомнима, че уредът се нуждае от почистване на котлен камък. За да влезете в менюта за отстраняване на котлен камък:

1. Включете машината и изчакайте, докато бъде готова за употреба;
2. Натиснете (B2) за да влезете в меню "Settings" (Настройки);
3. Натиснете стрелките за придвижване (B4) или (B5) до визуализиране между двете пунктирни линии "Maintenance" (Поддръжка): натиснете ;
4. Натиснете стрелките за придвижване или до визуализиране между двете пунктирни линии "Descaling" (Отстраняване на котлен камък): натиснете ;
5. "Confirm? (Потвърждение?) (≈ 45 minutes) (минути)": потвърдете с натискане на ;
6. (Ако филтърът е инсталиран) "Remove filter" (Отстранете филтърта): измъкнете резервоара за вода (A18), отстранете филтърта за вода (C4), изпразнете резервоара за вода. Натиснете или (B5);
7. "Pour descaler and water into tank" (Поставете препарат за отстраняване на котлен камък и вода в резервоара): Налейте в резервоара за вода препарат за отстраняване на котлен камък до ниво A (отговарящо на една опаковка от 100ml) отбелязано от вътрешната страна на резервоара; след това допълнете вода (един литър) до достигане на нивото B (фиг. 34); поставете отново резервоара за вода. Натиснете ;

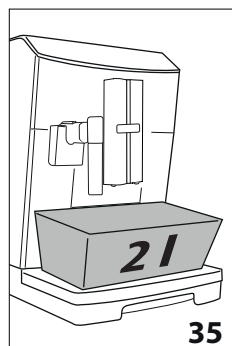
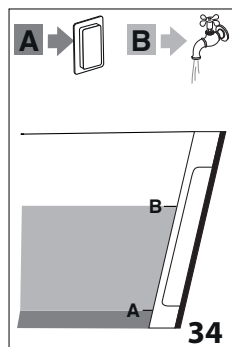

8. "Empty drip tray" (Изпразнете ваничката за събиране на капки): Отстранете, изпразнете и поставете отново ваничката за събиране на капки (A24) и контейнера за утайка (A20). Натиснете ;

9. "Place 2L container empty under spouts": (Поставете празен контейнер 2L под струйниците) Поставете под струйника за топла вода (C6) и под струйника за кафе (A14) един празен съд с минимален капацитет от 2 литра (фиг. 35). Натиснете .







Внимание! Опасност от изгаряне





От струйника за кафе и от струйника за топла вода изтича топла вода, съдържаща киселини. Обърнете внимание да не влизате в контакт с тази течност.

10. "Descaling underway" (В процес на отстраняване на котлен камък): програмата за отстраняване на котлен камък се активира и разтворът за отстраняване на котлен камък изтича, както от струйника за топла вода, така и от дюзата за кафе, като извършва автоматично на интервали, поредица от изплаквания и паузи, за да отстрани остатъците от котлен камък от вътрешността на машината;

След около 25 минути, уредът прекъсва отстраняването на котлен камък;

11. "Rinse tank and fill with water" (Изплакнете резервоара и го напълнете с вода): уредът сега е готов за процес на изплакване с прясна вода. Изпразнете контейнера, използван за събиране на разтвора за отстраняване на котлен камък, извадете резервоара за вода, изпразнете го, изплакнете го с течеща вода, напълнете го до ниво MAX с прясна вода и го поставете в машината: натиснете .
12. "Place 2L container empty under spouts" (Поставете 2L празен контейнер под струйниците): поставете изпразнения контейнер, използван за събиране на разтвора за отстраняване на котлен камък под струйника за кафе и под струйника за топла вода (фиг. 35) и натиснете .
13. "Rinsing Confirm?" (Изплакване, Потвърждение?): натиснете .
14. "Rinsing underway" (Извършва се изплакване): топлата вода изтича първа от струйника за кафе и в последствие от струйника за топла вода;
15. Когато водата в резервоара свърши, изпразнете съда, използван за събиране на водата от промиване;
16. "Rinse tank and fill with water" (Изплакнете резервоара и го напълнете с вода): извадете резервоара за вода и го напълнете до ниво MAX с прясна вода. Натиснете .
17. (Ако филтърът е инсталиран) "Insert filter" (Поставете филтъра): поставете отново, ако е отстранен преди това, филтъра за омекотяване на водата е неговото

седалище в резервоара за вода, поставете отново резервоара и натиснете .

18. "Place 2L container empty under spouts" (Поставете 2L празен контейнер под струйниците): поставете изпразнения контейнер, използван за събиране на разтвора за отстраняване на котлен камък под струйника за топла вода. Натиснете .
19. "Rinsing Confirm?" (Изплакване, Потвърждение?): натиснете .
20. "Rinsing underway" (Извършва се изплакване). Топлата вода изтича от струйника за топла вода;
21. "Empty drip tray" (Изпразнете ваничката за събиране на капки): След края на второто изплакване, отстранете, изпразнете и поставете отново ваничката за събиране на капки (A24) и контейнера за утайка (A20). Натиснете .
22. "Descalc complete" (Отстраняване на котлен камък завършено): натиснете .
23. "Fill tank": (Напълнете резервоара): изпразнете съда, използван за събиране на водата от изплакване, измъкнете и допълнете резервоара за вода с прясна вода до нивото MAX и го поставете отново в машината.

Операцията за отстраняване на котлен камък е завършена.



Забележка!

- Ако цикълът за отстраняване на котлен камък не извърши правилно (пр. липса на захранване с електроенергия), е препоръчително да бъде повторен цикълът;
- Нормално е, след извършване на цикъла за отстраняване на котлен камък, да има вода в контейнера за утайка от кафе (A20);
- Уредът изисква трето изплакване, в случай, в които резервоарът за вода не е бил напълнен до ниво max: това е необходимо за да се гарантира, че няма наличен препарат за отстраняване на котлен камък във вътрешните вериги на уреда. Преди да стартирате изплакването, не забравяйте да изпразните ваничката за събиране на капки.
- Евентуалното запитване, от страна на машината, на два много близки цикъла за отстраняване на котлен камък, трябва да се счита за нормално, като следствие на усъвършенстваната система за контрол, вградена в машината.



16. ПРОГРАМИРАНЕ НА ТВЪРДОСТА НА ВОДАТА

Запитването за отстраняване на котлен камък се визуализира след предварително определен период на функциониране, който зависи от твърдостта на водата.

Машината е настроена фабрично на ниво 4 на твърдост на водата. По желание, е възможно да се програмира машината, въз основа на реалната твърдост на използваната в различните региони вода, като по този начин се намалява честотата на изпълнение на операцията за отстраняване на котлен камък.

17. ОМЕКОТЯВАЩ ФИЛТЪР

Някои модели са оборудвани с филтър за омекотяване на водата (C4): ако вашият модел не е снабден, ние ви препоръчваме да го закупите от оторизиран център за техническо обслужване De'Longhi.



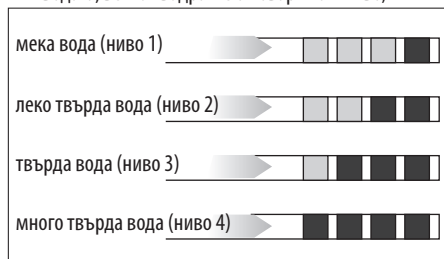

За правилно използване на филтъра, следвайте указанията посочени по-долу.

16.1 Измерване на твърдостта на водата

1. Извадете от опаковката, включената в доставката реактивната тестова лентичка (C1) "TOTAL HARDNESS TEST" (ОБЩ ТЕСТ ЗА ТВЪРДОСТ), приложена към инструкциите на английски език;
2. Потопете цялата лентичка в чаша с вода за около една секунда;
3. Извадете лентичката от водата и я изтрийте леко. След около една минута се образуват 1, 2, 3 или 4 квадратчета с червен цвят, в зависимост от твърдостта на водата, всяко квадратче отговаря на 1 ниво;



16.2 Задаване на твърдостта на водата

1. Натиснете  (B2) за да влезете в меню "Settings" (Настройки);
2. Натиснете стрелките за избор (B4 и B5) до визуализиране между двете пунктирни линии "General" (Общи): натиснете  (B3);
3. Натиснете стрелките за избор до визуализиране на "Water hardness" (Твърдост на водата): натиснете ;
4. На дисплея (B1) е визуализиран текущият избор и мига новият избор: натиснете стрелките за избор до визуализиране на желаня нов избор. Натиснете  за да потвърдите избора.

Новото ниво е запомнето и уредът се връща към меню "Главно".

Натиснете след това 2 пъти  (B5) за да се върнете към главния екран.

17.1 Монтиране на филтъра

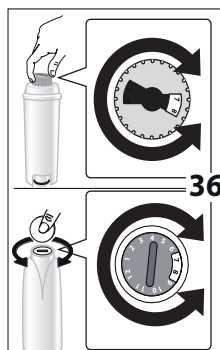

1. Извадете филтъра (C4) от опаковката. Датникът на диска е различен според приложения филтър.
2. Завъртете диска на датата (фиг. 36), докато се визуализират следващите 2 месеца на употреба.

Забележка

Филтърът има трайност два месеца, ако уредът е използван нормално, ако машината не се използва с монтирания филтър, той има трайност максимум 3 седмици.

3. За активиране на филтъра, пуснете вода от чешмата през отвора на филтъра, както е показано на фиг. 37, докато водата започне да изтича от страничните отвори за повече от една минута;

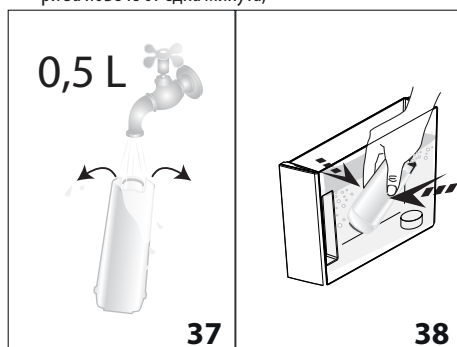

4. Извадете резервоара (A18) от машината и го напълнете с вода;
5. Поставете филтъра в резервоара за вода и го потопете напълно за около десет секунди, накланяйки го леко за извеждане на мехурчетата въздух (фиг. 38).
6. Поставете филтъра в съответното седалище (A19) и го натиснете докрай (фиг. 39);
7. Затворете резервоара с капака (A17 - фиг. 40), след което поставете резервоара в машината;

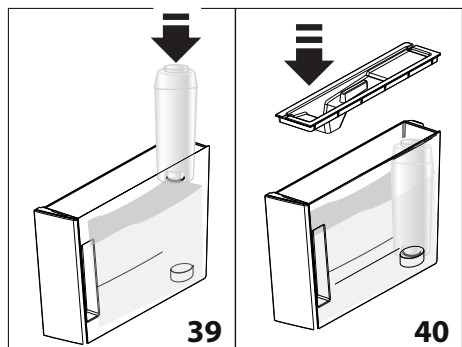

В момента, в който се монтира филтърът, трябва да се сигнализира, че той е поставен на уреда.

- Натиснете (B2) за да влезете в меню "Settings" (Настройки);
- Натиснете стрелките за избор (B4 и B5) до визуализиране между двете пунктирни линии "Maintenance" (Поддръжка): натиснете (B3);
- Натиснете стрелките за избор до визуализиране на надпис "Install filter" (Инсталиране на филтър): натиснете ;
- "Confirm?" (Потвърждение?): натиснете (B5) или за да потвърдите;
- "Hot Water, Confirm?" (Топла Вода, Потвърждение?): поставете под струйника за топла вода (C6) един контейнер (капацитет: мин. 500 мл.), след това натиснете или за да стартирате приготвянето;
- Уредът започва да приготвя вода и на екрана се визуализира надписа "Please, wait" (Моля, изчакайте);
- След приключване на приготвянето, уредът се връща автоматично в "Pronto caffè" (Готово кафе).

В този момент филтърът е активиран и може да се продължи употреба на машината.

17.2 Смяна на филтъра

Заменете филтъра (C4) когато на дисплея (B1) се появи "Replace filter, ESC to cancel, OK to replace" (Сменете филтъра, ESC за анулиране, OK за замяна). Ако желаете да пристъпите веднага към замяна, натиснете (B3) и следвайте операциите от точка 8. За да отложите замяната за друг момент, натиснете (B2): на дисплея символът напоя, че е необходимо да се замени филтъра.

За извършване на смяната, процедурирайте по следния начин:

- Извадете резервоара (A18) и изразходения филтър;

- Извадете новия филтър от опаковката и процедурирайте, както е показано в точките 2-3-4-5-6-7 в предходния параграф;
- Натиснете за да влезете в меню "Settings" (Настройки);
- Натиснете стрелките за избор (B4 и B5) до визуализиране между двете пунктирни линии "Maintenance" (Поддръжка): натиснете ;
- Натиснете стрелките за избор до визуализиране на "Replace filter" (Смяна на филтър): натиснете ;
- "Confirm?" (Потвърждение?): натиснете (B5) или за да потвърдите;
- "Hot Water, Confirm?" (Топла Вода, Потвърждение?): поставете под струйника за топла вода (C6) един контейнер (капацитет: мин. 500 мл.), след това натиснете или (фиг. 5) за да стартирате приготвянето;
- Уредът започва да приготвя вода и на екрана се визуализира надписа "Please, wait" (Моля, изчакайте);
- След приключване на приготвянето, уредът се връща автоматично в "Pronto caffè" (Готово кафе).

В този момент новият филтър е активиран и може да се продължи с употребата на машината.

Забелжка!

След изминаване на два месеца от времето (вижте датника), или ако уредът не се използва в продължение на 3 седмици, пристъпете към смяна на филтъра, дори машината още да не го изисква.

17.3 Сваляне на филтъра

Когато желаете да използвате уреда без филтър (C4), той трябва да се извади и да се сигнализира изваждането. Процедурирайте както следва:

- Извадете резервоара (A18) и изразходения филтър;
- Натиснете (B2) за да влезете в меню "Settings" (Настройки);
- Натиснете стрелките за избор (B4 и B5) до визуализиране между двете пунктирни линии "Maintenance" (Поддръжка): натиснете (B3);
- Натиснете стрелките а привижване (B4) или (B5) до визуализиране на "Remove filter" (Отстранете филтъра): натиснете ;
- "Confirm?" (Потвърждение?): натиснете или за да потвърдите отстраняването: уредът се връща към меню "Maintenance" (Поддръжка); След това натиснете за излизане от менюто.

Забележка!

След изминаване на периода от два месеца (вижте датника), или ако уредът не се използва в продължение на 3 седмици, пристъпете към отстраняване/замяна на филтъра, дори машината още да не го изисква.

18. ТЕХНИЧЕСКИ ДАННИ

Напрежение:	220-240 V ~ 50/60 Hz макс. 10A
Работна мощност:	1450W
Налигане:	1,9MPa (19 bar)
Максимален капацитет на резервоара за вода:	2 l
Размери ШхДхВ:	240x465x350 mm
Дължина на захранващ кабел:	1750 mm
Тегло:	11.8 kg
Макс.вместимост на контейнера за кафе на зърна:	250 g



Този продукт съответства на Регламент (СЕ) N. 1935/2004, който се отнася за материали и предмети, които са предназначени за контакт с хранителни продукти.

19. ИЗХВЪРЛЯНЕ











Не изхвърляйте уреда заедно с домакинските отпадъци, а го предайте в официален център за разделно събиране.



20. СЪОБЩЕНИЯ, ВИЗУАЛИЗИРАНИ НА ДИСПЛЕЯ

ВИЗУАЛИЗИРАНО СЪОБЩЕНИЕ	ВЪЗМОЖНА ПРИЧИНА	РЕШЕНИЕ
Fill tank (Напълнете резервоара)	Водата в резервоара (A18) не е достатъчна.	Напълнете резервоара за вода и/или го поставете директно, с натискане до долу, докато чуете затваряне (фиг.3В).
Insert tank (Поставете резервоара)	Резервоарът (A18) не е поставен правилно.	Поставете добре резервоара като го натиснете докрай (фиг.3В).
Empty grounds container (Изпразнете контейнера за утайка)	Контейнерът за утайка (A20) за кафе е пълен.	Изпразнете контейнера за утайка от кафе и ваничката за събиране на капки (A24), извършете почистване, след което ги поставете обратно. Важно: при изваждане на ваничката за събиране на капки, е задължително винаги да се изпразва контейнера за утайка от кафе, независимо дали е пълен до горе. Ако не се извърши тази операция, при приготвянето на следващите кафета, контейнерът за отработено кафе може да се напълни повече от предвиденото и по този начин да доведе до запушване на машината.
Insert grounds container (Поставете контейнера за утайка)	След почистването не е поставен контейнера за утайка (A20).	Издадете ваничката за събиране на капки (A24) и поставете контейнера за утайка от кафе.
Поставете предв.смляно кафе ESC за анулиране	Избрана е функцията "pre-ground coffee (предв.смляно кафе)", но не е поставено предв.смляно кафе във фунията (A6).	Поставете предв.смляно кафе във фунията (фиг. 11) или изключете функцията за предв.смляно кафе.

ВИЗУАЛИЗИРАНО СЪОБЩЕНИЕ	ВЪЗМОЖНА ПРИЧИНА	РЕШЕНИЕ
Поставете предв.смяно кафе ▲ ESC OK ▼	Поискано е кафе LONG (ДЪЛГО) с предв. смяно кафе	Поставете фунията (A6) една равна мерителна лъжица предварително смяно кафе и натиснете  (B3) за да продължите и завършите приготвянето.
Fill beans container (Напълнете контейнера с кафе на зърна) ESC за анулиране	Кафето на зърна е свършило.	Напълнете контейнера с кафе на зърна (A4) (фиг. 8).
	Фунията за предв.смяно кафе (A6) е запушена.	Изпразнете фунията с помощта на четка (C5), според описаното в пар. "14.8 Почистване на фунията за въвеждане на предв. смяно кафе".
Ground too fine (Смяно прекалено ситно) Adjust mill (Регулиране на мелницата) ESC за анулиране	Смилането е много фино и затова кафето изтича много бавно или въобще не изтича.	Повторете приготвянето на кафе и завъртете регулатора за регулиране на смилането (A3) (фиг. 7) с една степен към цифрата 7 по посока на часовниковата стрелка, докато мелачката за кафе функционира. Ако след приготвяне на поне 2 кафета, изтичането продължава да бъде много бавно, повторете операцията като завъртите регулатора с още една степен (виж пар. "9.4 Настройка на мелачката за кафе"). Ако проблемът продължава, уверете се, че резервоарът (A18) е поставен докрай.
	Ако е наличен филтър за омекотяване на водата (C4), може да е бил освободен въздушен мехур във веригата, който да е блокирал приготвянето.	Поставете струйника за топла вода (C6) в машината и подайте малко вода, докато потокът се регулира.
Less coffee (Намалете дозата кафе) ESC за анулиране	Използвано е прекалено много кафе.	Изберете по-лек аромат, натискайки  (B3) или намалете количеството на предварително смяното кафе.
Поставете струйника за вода	Струйникът за вода (C6) не е поставен или е лошо поставен.	Поставете струйника за топла вода до дъното (фиг. 4).
Поставете контейнера за мляко	Контейнерът за мляко (D) не е поставен правилно.	Поставете контейнера за мляко докрай (фиг.16).
Insert infuser assembly (Поставете групата на инфузора)	След почистването не е поставен инфузорт (A9).	Поставете инфузора, както е описано в пар. "14.9 Почистване на инфузора".
Water circuit empty (Празна верига) Fill water circuit (Напълнете веригата) Hot Water (Топла вода) Confirm? (Потвърждение?)	Хидравличната верига е празна.	Натиснете  (B3) и пуснете вода през струйника (C6) докато подаването е равномерно. Ако проблемът продължава, проверете, дали резервоарът за вода (A18) е поставен докрай.

ВИЗУАЛИЗИРАНО СЪОБЩЕНИЕ	ВЪЗМОЖНА ПРИЧИНА	РЕШЕНИЕ
Натиснете ОК за CLEAN (ПОЧИСТВАНЕ)	Контейнерът за мляко (D) е поставен с регулатора за пяна (D1) в позиция CLEAN (ПОЧИСТВАНЕ).	За да пристъпите към функцията CLEAN (ПОЧИСТВАНЕ), натиснете  (B3) или завъртете регулатора за пяна в друга позиция.
Ръкохватка в позиция CLEAN (почистване) ESC за анулиране	Току що е приготвено мляко и затова трябва да се извърши почистване на вътрешните тръби на контейнера за мляко (D).	Завъртете регулатора за пяна (D1) в позиция CLEAN (ПОЧИСТВАНЕ) (фиг. 19).
Turn froth adjustment dial (Завъртете регулатора за пяна)	Контейнерът за мляко (D) е поставен с регулатора за пяна (D1) в позиция CLEAN (ПОЧИСТВАНЕ).	Завъртете регулатора на пяна в една от позициите за регулиране на пяната на мляко.
Descalc (Отстранете котления камък) ESC за анулиране ОК за отстраняване на котлен камък (~45 minutes) (минути)	Показва, че трябва да се извърши почистване на машината от котлен камък.	Необходимо е възможно най-скоро да се извърши програмата за почистване от котлен камък, описана в раздел "15. "Отстраняване на котлен камък".
Сменете филтъра ESC за анулиране ОК за замяна	Омекотяващият филтър (C4) е изразходен.	Сменете филтъра или го извадете, следвайки инструкциите от раздел „17. Омекотяващ филтър“.
General alarm (Обща аларма)	Вътрешността на машината е много замърсена.	Почистете внимателно машината, както е описано в разд. "14. Почистване". Ако след почистването, машината продължава да извежда съобщението, се обърнете към център за техническо обслужване.
	Напомня се, че е необходимо да се пристъпи към почистване на вътрешните канали на съда за мляко (D).	Завъртете регулатора за пяна (D1) в позиция CLEAN (ПОЧИСТВАНЕ) (фиг. 19).
	Напомня, че филтъра за омекотяване на вода (C4) е изразходен и е необходимо да се пристъпи към смяна или отстраняване.	Сменете филтъра или го отстранете, следвайки инструкциите от раздел "17. Омекотяващ филтър".
	Напомня, че трябва да се извърши почистване на машината от котлен камък.	Необходимо е възможно най-скоро да се извърши програмата за почистване от котлен камък, описана в раздел "15. "Отстраняване на котлен камък". Евентуалното запитване, от страна на машината, на два много близки цикъла за отстраняване на котлен камък, трябва да се счита за нормално, като следствие на усъвършенстваната система за контрол, вградена в машината.
ECO	Енергоспестяването е активирано.	За да деактивирате енергоспестяване, следвайте инструкциите от пар. "8.6 Общи" - "Energy saving (Енергоспестяване):"
	Посочва, че машината е свързана посредством bluetooth с едно устройство.	



21. ОТСТРАНЯВАНЕ НА ПРОБЛЕМИ

По-долу са изброени възможните проблеми.

Когато проблемът не може да се разреши по описания начин, трябва да се свържете с Център за Техническо Обслужване.

ПРОБЛЕМ	ВЪЗМОЖНА ПРИЧИНА	РЕШЕНИЕ
Кафето не е топло.	Чашите не са предварително нагрети.	Загрейте чашите, като ги изплакнете с гореща вода (N.B: може да се използва функцията за гореща вода).
	Вътрешните вериги на уреда са изстинали, тъй като са изминали 2/3 минути от последното кафе.	Преди да пригответе кафе, загрейте вътрешните вериги с едно изплакване (виж пар. "8.1 Изплакване").
	Зададената температура на кафето е ниска.	От менюто задайте по-висока температура (виж пар. "8.6 Общо" - Задаване на температура, "").
Кафето не е плътно и е с малко каймак.	Кафето е много едро смляно.	Завъртете ръкохватката за регулиране на смилането (A3) с една степен към цифрата 1, обратно на часовниковата стрелка, докато мелачката за кафе работи (фиг. 7). Завъртайте с по една степен, до достигане на задоволяващи изтичане. Ефектът се наблюдава едва след приготвянето на 2 кафета (виж пар. "9.4 Настройка на мелачката за кафе").
	Кафето не е подходящо.	Използвайте кафе за кафемашини еспресо.
Кафето изтича прекалено бавно или на капки.	Кафето е много фино смляно.	Завъртете ръкохватката за регулиране на смилането (A3) с една степен към цифрата 7 по часовниковата стрелка, докато мелачката за кафе работи (фиг. 7). Завъртайте с по една степен, до достигане на задоволяващи изтичане. Ефектът се наблюдава едва след приготвянето на 2 кафета (виж пар. "9.4 Настройка на мелачката за кафе").
Уредът не приготвя кафето	Уредът отчита замърсяване във вътрешността: дисплеят визуализира "Please wait" (Моля, изчакайте).	Изчакайте, докато устройството се върне в готовност за употреба и отново изберете желаната напитка. Ако проблемът продължава, свържете се с вашия Оторизиран Обслужващ Център.
Кафето не тече от едната или от двете дюзи на струйника.	Накрайниците на струйника за кафе (A14) са запушени.	Почистете дюзите с клечки за зъби (фиг. 24B).
Уредът не се включва	Щепселът не е включен в контакта.	Свържете щепсела към контакта (фиг. 1).
	Главният прекъсвач (A7) не е включен.	Натиснете главния прекъсвач в позиция I (фиг. 2).
	Конекторът на захранващия кабел (C8) не е поставен добре.	Поставете докрай конектора в специалното седалище на гърба на уреда (фиг. 1)

ПРОБЛЕМ	ВЪЗМОЖНА ПРИЧИНА	РЕШЕНИЕ
Инфузорът не може да се извади	Изключването не е извършено правилно	Изключете чрез натискане на бутона (A12) (фиг. 6) (виж разд. "7. Изключване на уреда").
След извършване на отстраняването на котлен камък, уредът изисква трето изплакване	По време на двата цикъла на изплакване, резервоарът (A18) не е бил напълнен до ниво МАХ.	Продължете, както се изисква от уреда, като преди това изпразнете ваничката за събиране на капки (A24), за да се избегне преливане на водата.
Млякото не изтича от тръбата за подаване (D5)	Капакът (D2) на контейнера за мляко е замърсен	Почистете капака за млякото, както е описано в пар. "14.10 Почистване на контейнера за мляко".
Млякото е с големи мехури или изтича на пръски от тръбата за мляко (D5) или е с малко пяна	Млякото не е достатъчно студено или не е полуобезмаслено или обезмаслено	Използвайте обезмаслено или полуобезмаслено мляко, с температура от хладилника (около 5°C). Ако не е постигнат желаният резултат, сменете марката на млякото.
	Регулатора за пяна (D1) не е добре регулиран.	Регулирайте съгласно указанията в пар. "10.2 Регулиране на количеството на пяна".
	Капакът (D2) или регулаторът на пяна (D1) на контейнера за мляко са замърсени	Почистете капака и ръкохватката на контейнера за мляко, както е описано в пар. "14.10 Почистване на контейнера за мляко".
	Дюзата за топла вода (A15) е замърсена	Почистете дюзата, както е описано в пар. "14.11 Почистване на дюзата за топла вода".
Устройството за нагряване на чаши е горещо, независимо, че е изключено	Приготвени са последователно няколко напитки	
Машината не се използва и издава шумове или слаби изпускания на пара	Машината е готова за употреба или е изключена отскоро и някои капки конденз падат във вътрешността на все още топлия изпарител	Това явление е част от нормалното функциониране на уреда; за да се ограничи, изпразнете ваничката за събиране на капки.