



# F 250 / 300 / 400

- Istruzioni per l'uso . . . . . pag. 6
- Use and maintenance manual . . . . pag. 18
- Mode d'emploi et d'entretien . . . . . pag. 30
- Betriebsanleitung . . . . . pag. 42
- Gebruiksaanwijzing . . . . . pag. 54
- Instrucciones de uso . . . . . pag. 66
- Manual de instruções . . . . . pag. 78
- Οδηγίες χρήσης και συντήρησης . . .σελ. 90

**DeLonghi**



**G**entile Cliente,

La ringraziamo per aver scelto un prodotto De'Longhi, il leader mondiale nella costruzione dei climatizzatori portatili. Anni di esperienza in tutto il mondo ci consentono di migliorare costantemente la qualità e le prestazioni di Pinguino e SuperPinguino. Siamo certi che rimarrà subito soddisfatto del suo acquisto e che godrà a lungo del fresco benessere che Pinguino e SuperPinguino creano. La preghiamo di dedicare un po' del suo tempo alla lettura di questo libretto di istruzioni, e di conservarlo con cura. In questo modo, potrà utilizzare Pinguino nelle condizioni di massima efficacia e serenità.

**D**ear Customer,

Thank you for having purchased an appliance made by De' Longhi, the international leader in portable air conditioning units. Thanks to our years of experience all around the world we are constantly improving the quality and performance of Pinguino. We are confident that you will be satisfied with your purchase and enjoy the cool comfort created by the Pinguino for many years to come. You should spend some time reading this instruction manual and keep it handy to refer to in order to use your Pinguino in conditions of maximum efficiency and peace of mind.

**C**hère Cliente, Cher Client,

Nous vous remercions d'avoir choisi un produit De'Longhi, le plus important fabricant mondial de climatiseurs portables. Des années d'expérience dans le monde entier nous permettent d'améliorer constamment la qualité et les performances de Pinguino. Nous sommes certains que vous serez immédiatement satisfait de votre achat et que vous profiterez pendant longtemps de la fraîcheur et du bien-être que Pinguino crée. Nous vous prions de bien vouloir consacrer un peu de temps à la lecture de ce mode d'emploi et de le conserver soigneusement. Ses conseils vous permettront d'obtenir les meilleurs résultats de votre Pinguino en toute sécurité.

**V**erehrter Kunde

Wir danken Ihnen, daß Sie sich für ein Produkt von De'Longhi entschieden haben, dem weltweiten Marktführer bei der Herstellung von tragbaren Klimageräten. Jahre der Erfahrung in der gesamten Welt ermöglichen uns, die Qualität von Pinguino und SuperPinguino konstant zu verbessern. Wir sind sicher, daß Sie mit Ihrem Kauf zufrieden sein werden und das frische Wohlbefinden, das Pinguino und SuperPinguino verbreiten, über eine lange Zeit genießen werden. Wir bitten Sie, sich etwas Zeit zu nehmen, um diese Gebrauchsanweisung durchzulesen und Sie danach sorgfältig aufzubewahren. Auf diese Weise haben Sie die Gewißheit, mit Pinguino die größte Leistungsfähigkeit und Sicherheit zu erzielen.

**G**eachte Client,

Wij danken u voor het kiezen van een produkt De'Longhi, nummer één op wereldniveau op het gebied van de constructie van draagbare airconditioners. Jaren ervaring over de hele wereld maken het ons mogelijk de kwaliteit en de prestaties van Pinguino en SuperPinguino constant te verbeteren. Wij zijn er zeker van dat u tevreden zult zijn met uw aankoop en dat u voor lange tijd zult genieten van het frisse welzijn dat Pinguino en Superpinguino in staat zijn te creëren. Wij verzoeken u enige tijd te besteden aan het lezen van dit instructieboekje, en dit goed te bewaren. Op deze manier zult u Pinguino kunnen gebruiken met de meeste efficiëntie en zonder problemen.

**E**stimado Cliente

Le agradecemos por haber elegido un producto De' Longhi, líder mundial en la fabricación de los acondicionadores portátiles. Años de experiencia en todo el mundo nos permiten mejorar constantemente la calidad y las prestaciones de Pingüino. Estamos seguros que quedará inmediatamente satisfecho de su compra y que gozará por largo tiempo el fresco bienestar que da Pingüino. Le pedimos que dedique un poco de su tiempo a la lectura de este manual de instrucciones y de guardarlo con cuidado. De este modo, podrá usar Pingüino en condiciones de máxima eficacia y serenidad.

**P**rezado Cliente

agradecemos por ter escolhido um produto Dé Longhi, o líder mundial na fabricação dos condicionadores portáteis. Anos de experiência em todo o mundo permitem-nos melhorar constantemente a qualidade e os desempenhos dos aparelhos Pinguino. Temos certeza de que ficará logo satisfeito com a sua compra e que usufruirá por muito tempo do fresco bem-estar que Pinguino e Super Pinguino oferecem. Por favor, dedique um pouco do seu tempo à leitura deste manual de instruções e conserve-o com cuidado. Desta forma, poderá utilizar o aparelho Pinguino com a máxima eficácia e serenidade.

**A**γαπητέ πελάτη,

Σας ευχαριστούμε που επιλέξατε ένα προϊόν De' Longhi, της μεγαλύτερης εταιρίας κατασκευής φορητών κλιματιστικών. Η πολυετής μας εμπειρία σε όλο τον κόσμο, μας επιτρέπει τη συνεχή βελτίωση της ποιότητας και των επιδόσεων του Pinguino και του SuperPinguino.

Είμαστε βέβαιοι ότι θα μείνετε απόλυτα ικανοποιημένοι από την αγορά σας και ότι θα απολαύσετε για πολλά χρόνια τη δροσερή ευεξία που προσφέρουν τα κλιματιστικά Pinguino και SuperPinguino.

Σας παρακαλούμε να αφιερώσετε λίγο από το χρόνο σας στην ανάγνωση του παρόντος εγχειριδίου οδηγιών και να το φυλάξετε προσεκτικά. Με τον τρόπο αυτό, μπορείτε να χρησιμοποιήσετε το Pinguino σε συνθήκες μέγιστης απόδοσης και ασφάλειας.

Descrizione • Description • Description • Beschreibung •  
Beschrijving • Descriptción • Descrição • Περιγραφή

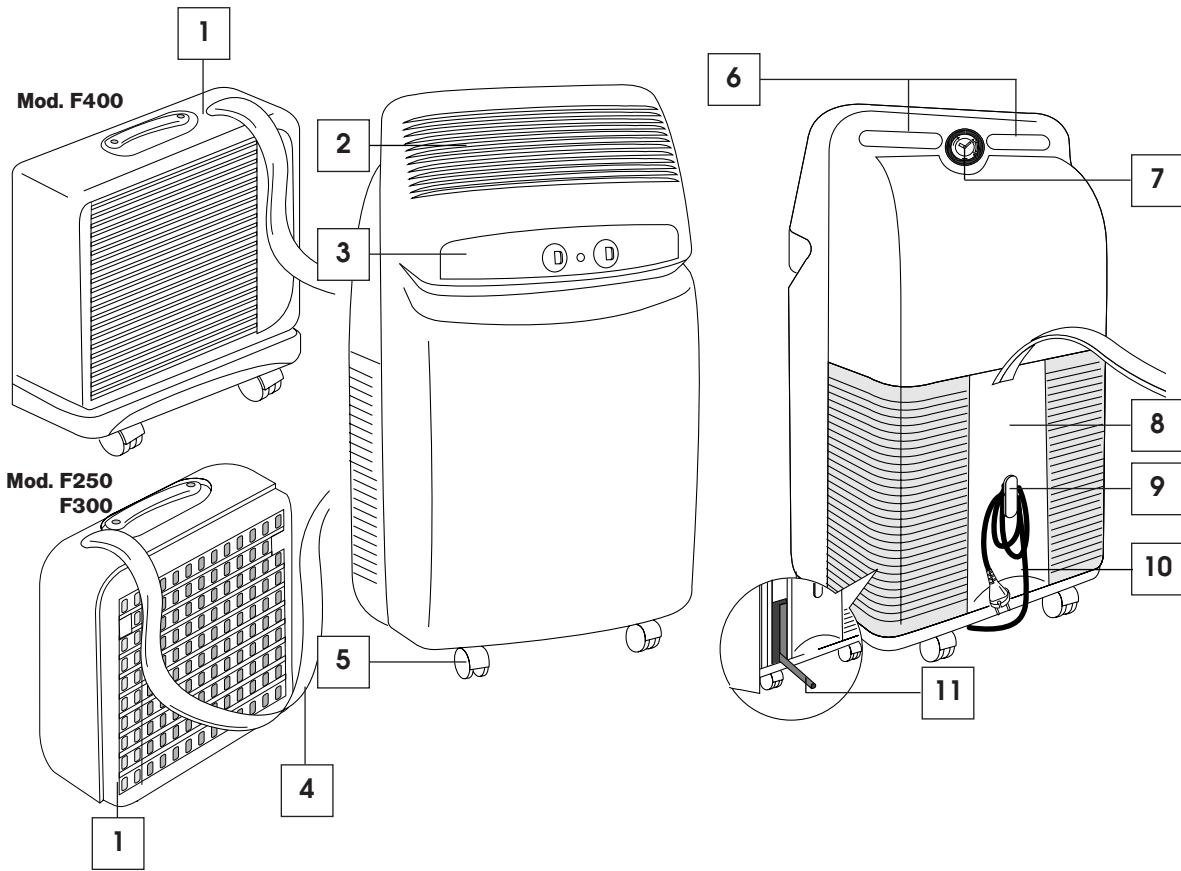

ACCESSORI • ACCESSORY-SET • ACCESSOIRES • ZUBEHÖR •  
ACCESORIOS • ACCESORIOS • ΑΕΞΟΣΥΑΡ

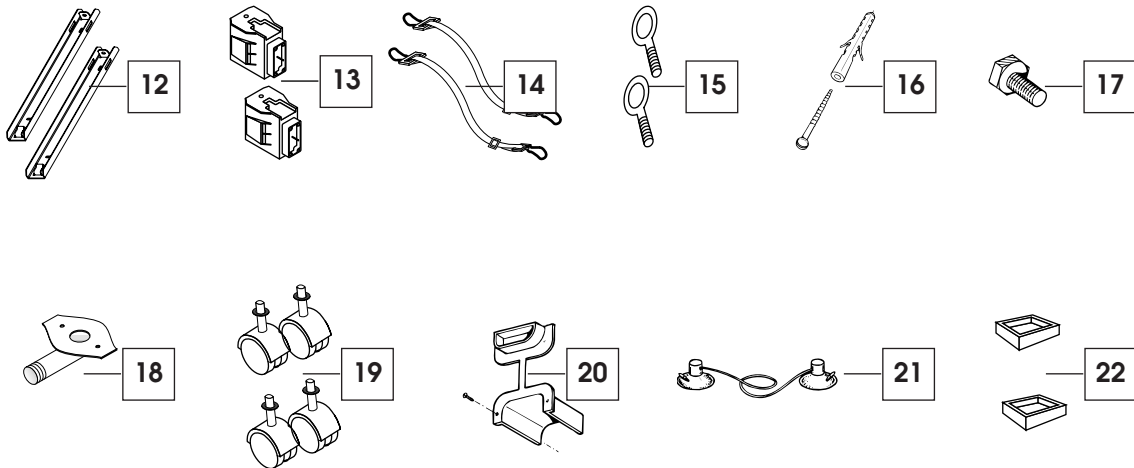

Pannello comandi • Control panel • Panneau de commande •  
Bedienungsblende • Bedieningspaneel • Tablero de mandos •  
Painel de comandos • ΧΕΙΡΙΣΤΗΡΙΑ

**Mod. F250**

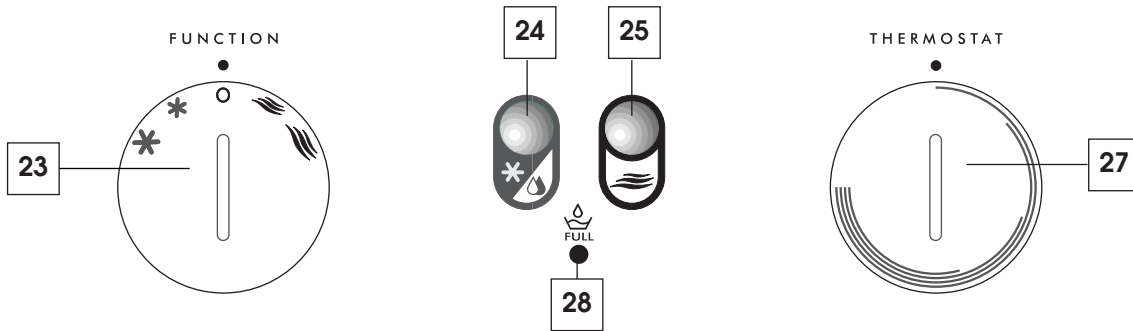

**Mod. F300**

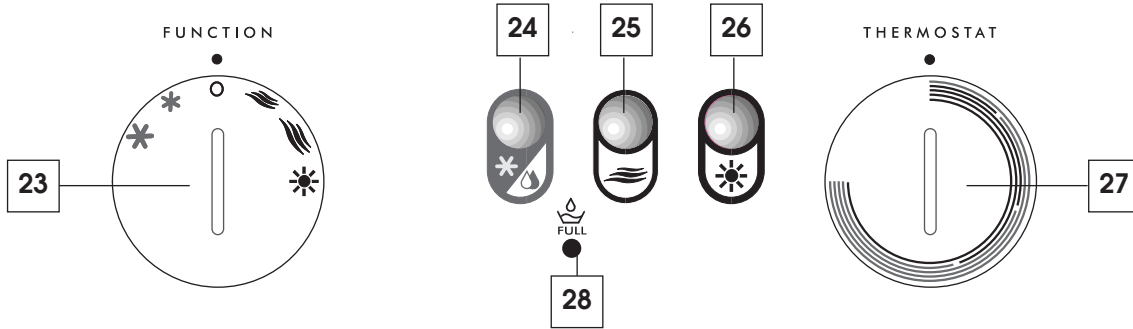

**Mod. F400**

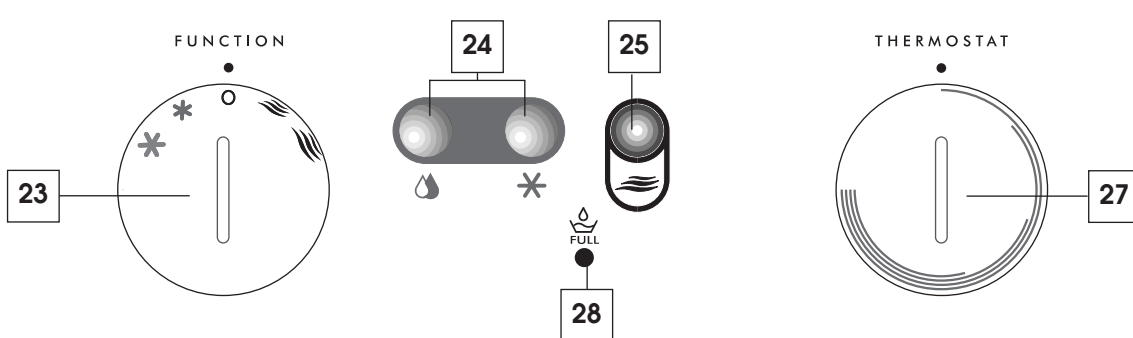

# Avvertenze

- Questo apparecchio è stato costruito per condizionare gli ambienti domestici e non deve essere adoperato per altri scopi.
- È pericoloso modificare o alterare in qualsiasi modo le caratteristiche dell'apparecchio.
- L'apparecchio deve essere installato secondo le regole impiantistiche nazionali.
- Per eventuali riparazioni, rivolgetevi sempre ed esclusivamente ai Centri di Assistenza Tecnica autorizzati dalla Casa Costruttrice. Le riparazioni effettuate da personale incompetente possono essere pericolose.
- Questo apparecchio deve essere usato esclusivamente da adulti; non permettete che i bambini giochino con esso.
- Questo apparecchio deve essere collegato ad un'efficace impianto di "terra". Fate controllare l'impianto elettrico da un elettricista qualificato.
- Evitate l'utilizzo di prolunghe per il cavo di alimentazione elettrica.
- Prima di ogni operazione di pulizia o di manutenzione, staccate sempre la spina dalla presa di corrente.
- Non tirate il cavo di alimentazione elettrica per spostare il prodotto.
- Non installate l'apparecchio in ambienti dove l'aria può contenere gas, olio, zolfo o in prossimità di fonti di calore.
- Attendete sempre almeno 3 minuti prima di riavviare l'apparecchio dopo uno spegnimento.
- Non appoggiate oggetti pesanti o caldi sopra l'apparecchio.
- Pulite i filtri antibatterici almeno ogni settimana.
- Evitate di utilizzare apparecchi di riscaldamento in prossimità del climatizzatore.
- In caso di trasporto, l'apparecchio deve restare in posizione verticale o adagiato su un fianco. Prima di un trasporto vuotate la bacinella dell'acqua di condensa e la vaschetta. Dopo un trasporto, attendete almeno 1 ora prima di avviare l'apparecchio.
- I materiali utilizzati per l'imballaggio sono riciclabili. Si consiglia quindi di riportarli negli appositi contenitori per la raccolta differenziata.

# Cosa sono Pinguino e SuperPinguino

**N**ella stagione estiva, le condizioni di benessere sono raggiunte con una temperatura compresa tra i 24 e i 27°C e con una umidità relativa attorno al 50%.

Il climatizzatore è una macchina che sottrae umidità e calore dall'ambiente in cui è collocata. Rispetto ai modelli da installazione, i climatizzatori portatili hanno il vantaggio di poter essere spostati da una stanza all'altra di una casa, e di essere trasferibili da un edificio all'altro.

L'aria calda della vostra stanza viene fatta passare attraverso una batteria raffreddata da un gas refrigerante. In tal modo cede calore e umidità in eccesso prima di venire re-immessa nell'ambiente.

Nei modelli monoblocco (Pinguino) una piccola parte di questa aria viene utilizzata per raffreddare il gas refrigerante e quindi, divenuta calda e umida, viene rilasciata all'esterno.

Nei modelli con valigetta (SuperPinguino) il circuito si raffredda sfruttando l'aria esterna.

Ogni Pinguino e SuperPinguino può essere usato anche in funzione di sola ventilazione.

Per approfondimenti e chiarimenti, potete rivolgervi al:



oppure contattare il nostro sito internet:  
[www.delonghi.it](http://www.delonghi.it)

# Predisposizione all'uso

## DISPOSIZIONE DELL'UNITA' INTERNA

Installare l'apparecchio all'interno del locale da condizionare. In genere vicino una finestra o in ogni caso vicino ad una parete perimetrale. L'unità interna deve essere posizionata "in piano", servirsi anche dei fermaruote **22** in dotazione. L'unità interna non deve avere ostacoli sulla zona di aspirazione (griglia di aspirazione **8**) e nella zona di emissione (griglia di uscita **2**).

**NOTA:** La distanza dell'apparecchio dalle pareti deve essere di almeno 30 cm.

## DISPOSIZIONE DELLA GUAINA DI COLLEGAMENTO

La guaina **4** che collega l'unità esterna a quella interna può passare:

a) Da una fessura di finestra o porta socchiusa; utilizzate le ventose **21** perché non si spalanchi.

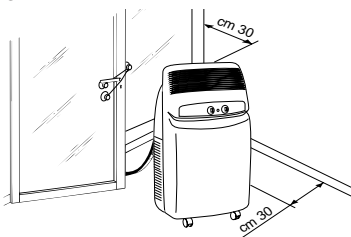

b) Attraverso una piccola fessura (5,5 cm x 2,5 cm) ricavata nella parte inferiore di una porta o nel telaio di una finestra, utilizzando la cornice per guaina **20** in dotazione.

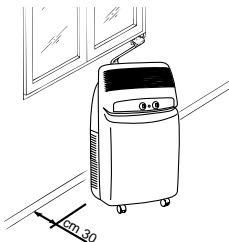

## UTILIZZO DEI RACCORDI RAPIDI (solo mod. F400 e F300)

In aggiunta ai metodi precedentemente descritti, la guaina che collega l'unità esterna a quella interna può passare attraverso un foro del diametro di 6 cm. circa, praticato in una parete che comunica con l'esterno.

## Raccordi rapidi nel mod. F400

In quest'ultimo caso si dovranno staccare i collegamenti dell'unità esterna operando come segue:

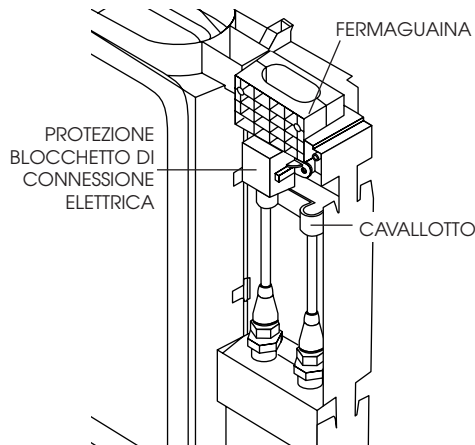

- 1) Togliere la spina dalla presa di corrente.
- 2) Togliere la maniglia svitando le 2 viti metriche, quindi sfilare la facciata.
- 3) Togliere il cavallotto svitando le 2 viti metriche.
- 4) Togliere il fermaguaina svitando le 2 viti metriche.

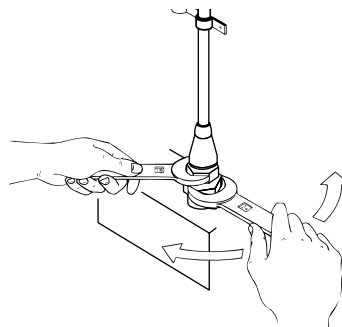

- 5) Impiegando una chiave inglese da 24, svitare il bocchettone girevole del raccordo. Contemporaneamente, con una chiave da 21, tenere ferma l'estremità del tubo flessibile. (Ripetere l'operazione per il secondo bocchettone utilizzando una chiave da 24 e una da 19).
- 6) Scollegare il tubo di condensa dal portagomma.
- 7) Svitare le 2 viti autofilettanti della protezione e disinnestare il blocchetto di connessione elettrica.

**Evitare le curve troppo secche alla guaina di collegamento.**



# Predisposizione all'uso

ITALIANO

## Raccordi rapidi nel mod. F300

In quest'ultimo caso si dovranno staccare i collegamenti del mobiletto interno operando come segue:

- 1) Togliere la spina dalla presa di corrente.
- 2) Togliere i filtri posti sul lato
- 3) Togliere lo sportellino posteriore dello schienale svitando le 2 viti.
- 4) Togliere i cavallotti in lamiera che fissano i tubi della macchina (n°2).
- 5) Impiegando una chiave inglese da 24, svitare il bocchettone girevole del raccordo.

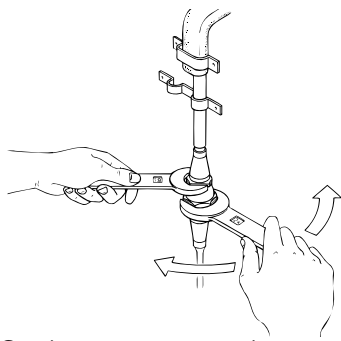

Contemporaneamente, con una chiave da 21, tenere ferma l'estremità del tubo flessibile. (Ripetere l'operazione per il secondo bocchettone utilizzando una chiave da 24 e una da 19).

- 6) Scollegare il tubo di condensa dal portagomma.
- 7) Disinnestare il blocchetto di connessione elettrica.

Evitare le curve troppo secche alla guaina di collegamento.

## Ricollegare la guaina nei mod. F400 e F300

Per ricollegare le estremità della guaina di collegamento, precedentemente staccata, all'unità interna si dovranno ripetere le operazioni 1, 2, 3, 4, 5, 6 e 7 in senso inverso, osservando le seguenti precauzioni:

- Prima di far passare la guaina attraverso il foro del muro si consiglia di proteggere le estremità filettate dei raccordi rapidi con del nastro isolante o simili.
- Imboccare i 2 raccordi frigoriferi superiori ai 2 inferiori e avvitarli a mano per alcuni giri controllando che siano bene imboccati, e stringere successivamente con le chiavi usate precedentemente.
- Dopo aver collegato i due raccordi frigoriferi, fissare i cavallotti.
- Verificare la tenuta dei collegamenti frigoriferi bagnando i giunti con un po' di acqua saponata. Non si deve notare formazione di bolle di sapone.

### Attenzione

È consigliabile far effettuare le operazioni di scollegamento e collegamenti dei raccordi rapidi da personale qualificato.

# Predisposizione all'uso

## DISPOSIZIONE DELL'UNITA' ESTERNA

L'unità esterna può essere appoggiata su una terrazza o balcone. In questo caso non è necessario l'uso delle staffe.

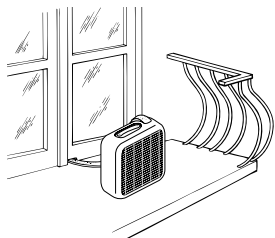

L'unità esterna può essere appesa ad un muro con le apposite staffe **12**. In questo caso, procedere come segue:

- 1) fissare la staffa **12** a muro facendo attenzione che sia posizionata come indicato in figura (per la foratura, avvalersi della dima ricavata sul coperchio in polistirolo dell'imballo);

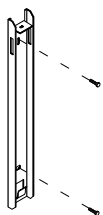

- 2) avvitare i blocchetti supporto **13** all'unità esterna con le viti M4mm **17** in dotazione (facendo attenzione a posizionarli con il foro per la vite sulla parte superiore);

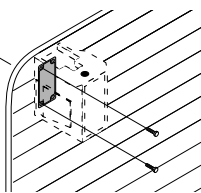

- 3) agganciare quindi l'unità esterna alle staffe fissandola, poi con la vite M6mm **17**.

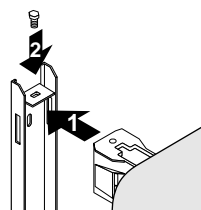

In alternativa per installazioni provvisorie, è possibile sospendere l'unità esterna come indicato in figura. In questo caso si utilizzeranno le cinghie **14** in dotazione agganciate agli occhielli **15**; prima di inserire gli occhielli, togliere i tappi in gomma.

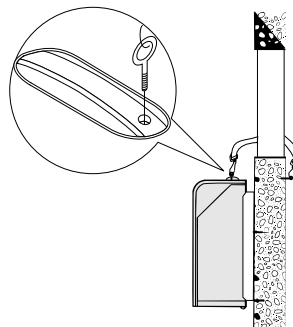

L'unità esterna può essere installata sopra o allo stesso livello dell'unità interna, purché il dislivello non superi 1,5 m.

L'unità esterna non deve avere ostacoli né sull'aspirazione né sulla mandata d'aria.

La distanza minima tra lo schienale e la parete deve essere di 6 cm.

L'acqua di condensa che si forma durante il funzionamento in condizionamento (funzionamento estivo) viene in parte smaltita per evaporazione dall'unità esterna.

La condensa residua esce dal foro del basamento dell'unità esterna. È possibile utilizzare il raccordo drenaggio **18**

condensa per far defluire la condensa con un comune tubo in gomma (non in dotazione). Il raccordo di drenaggio deve essere montato sul

basamento dell'unità esterna (vedi figura).

È consigliabile proteggere l'unità esterna da pioggia, neve, da gocciolamenti dai tetti e dal sole.

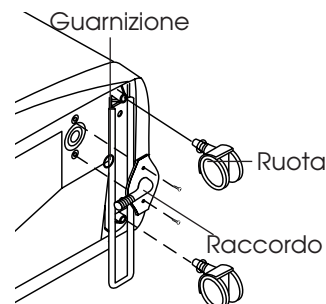

# Accensione e selezione delle funzioni

## COLLEGAMENTO ALLA RETE ELETTRICA E ACCENSIONE DELL'APPARECCHIO

1. Prima di collegare la spina alla presa di corrente, bisogna verificare che:

- la tensione di rete sia conforme al valore indicato nella targa caratteristiche posta sul retro della macchina;
- la presa e la linea di alimentazione elettrica siano dimensionate per sopportare il carico richiesto;
- la presa sia del tipo adatto alla spina, altrimenti far sostituire la presa stessa;
- la presa sia collegata con un efficace impianto di terra. **La casa costruttrice declina ogni responsabilità nel caso questa norma antinfortunistica non fosse rispettata.**

**Il cavo di alimentazione deve essere sostituito solo da personale tecnico specializzato.**

2. Prima di impostare la funzione desiderata, verificate che l'interruttore posto sul timer **7** sia sulla posizione **1** (manuale).

Se desiderate utilizzare il timer, posizionate l'interruttore sulla posizione intermedia .

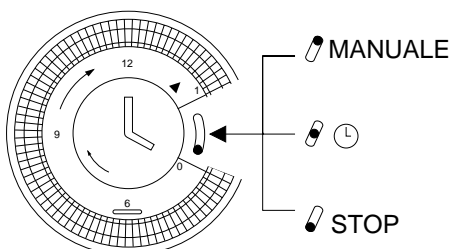

## TIMER: REGOLAZIONE DELL'ORA

Il programmatore/timer, come tutti gli orologi, deve essere regolato sull'ora esatta. Supponendo che siano le 16 ruotare le lancette in senso orario (seguire il senso della freccia) fino a impostare le ore 16.

N.B.: Mai ruotare il quadrante in senso opposto!

Il timer è un orologio elettrico e funziona solo finché la spina è collegata alla rete elettrica. Ogniqualvolta la spina viene staccata o manca la corrente, il timer si ferma (l'orologio rimane "indietro") e può essere necessaria una nuova regolazione dell'ora.

## TIMER: PROGRAMMAZIONE

- 1) Impostare i periodi di funzionamento spingendo verso l'esterno tutti i dentini compresi nell'intervallo desiderato (ogni dentino sono 15 minuti).
- 3) Verificare che il timer indichi l'ora esatta (vedi regolazione dell'ora).
- 4) Scegliere la funzione desiderata seguendo le istruzioni della pagina seguente.

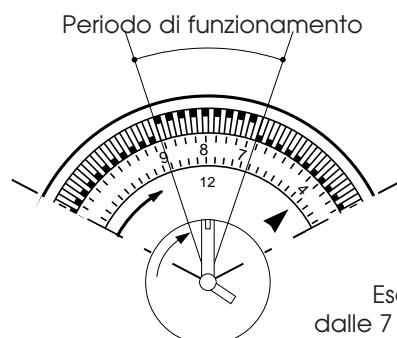

Così predisposto l'apparecchio ripeterà ogni giorno il programma prefissato.



N.B.: Nel caso si desideri escludere il funzionamento "con timer", non è necessario variare il programma; è sufficiente portare l'interruttore sulla posizione **1** (manuale).

# Selezione delle funzioni

## COME CLIMATIZZARE

A climatizzatore spento, il selettore di funzioni [23] è in posizione "O". Per farlo operare in funzione climatizzazione, procedere come segue:

1. Ruotate la manopola selettore funzioni in senso orario:

- Posizionando il simbolo cristallo  grande in corrispondenza dell'indice di riferimento l'apparecchio opererà in funzione climatizzazione alla massima velocità di ventilazione
- Posizionando il simbolo cristallo piccolo  in corrispondenza dell'indice di riferimento l'apparecchio opererà in funzione climatizzazione alla minima velocità di ventilazione.

2. Scegliete ora la temperatura desiderata ruotando la manopola termostato ambiente.

### Nota

La temperatura non è espressa in gradi. Vi suggeriamo pertanto di ruotare la manopola termostato ambiente sulla posizione di massimo freddo.; quando la temperatura ottenuta nell'ambiente sarà quella di comfort desiderato, potrete ruotare **lentamente** la manopola del termostato in senso orario fino a quando il termostato interverrà spegnendo il funzionamento. Così facendo avrete programmato l'apparecchio sull'esatto grado di comfort che il termostato manterrà automaticamente consentendovi al tempo stesso un notevole risparmio energetico. Ogni volta che il climatizzatore raggiunge la temperatura obiettivo, continuerà ad operare in funzione di sola ventilazione.

**QUESTO APPARECCHIO UTILIZZA UN ESCLUSIVO SISTEMA DI RICICLO DELLA CONDENZA PER SMALTIRE L'ECESSO DI UMIDITÀ.**



**IN CONDIZIONI NORMALI, LA CONDENZA VIENE SMALTITA AUTOMATICAMENTE.**

**IN CONDIZIONI DI ELEVATA UMIDITÀ POTRÀ ESSERCI UN ECESSO DI CONDENZA NELLA TANICA SEGNALATO DALL'ACCENSIONE DELLA SPIA  [28]. IN QUESTO CASO SARÀ SUFFICIENTE SVUOTARE LA TANICA.**

## COME PURIFICARE VENTILANDO

Il vostro climatizzatore è dotato di due speciali filtri elettrostatici ad altissima efficienza, FILTRETE™ di 3M. Questi filtri sono in grado di catturare particelle piccolissime (fino a 0,3 millesimi di millimetro). I filtri sono attivi per ogni funzione impostata.

Se desiderate solo purificare l'aria ventilando l'ambiente, ruotate il selettore [23] delle funzioni in senso antiorario.

- Posizionando il simbolo  grande in corrispondenza dell'indice di riferimento l'apparecchio funzionerà in funzione purificazione alla massima velocità di ventilazione.
- Posizionando il simbolo  piccolo in corrispondenza dell'indice di riferimento l'apparecchio funzionerà in funzione purificazione alla minima velocità di ventilazione.

# Selezione delle funzioni/Spie luminose

## COME RISCALDARE (solo mod. F300)

Ruotate il selettore delle funzioni in senso antiorario fino a raggiungere il simbolo .

### Nota

La temperatura non è espressa in gradi. Vi suggeriamo pertanto di ruotare la manopola termostato ambiente sulla posizione di massimo caldo; quando la temperatura ottenuta nell'ambiente sarà quella di comfort desiderato, potrete ruotare **lentamente** la manopola del termostato in senso antiorario fino a quando il termostato interverrà spegnendo il funzionamento. Così facendo avrete programmato l'apparecchio sull'esatto grado di comfort che il termostato manterrà automaticamente consentendoVi al tempo stesso un notevole risparmio energetico. Ogni volta che il climatizzatore raggiunge la temperatura obiettivo, continuerà ad operare in funzione di sola purificazione.



## SPEGNIMENTO DELL'APPARECCHIO

**PER DETERMINARE L'ARRESTO COMPLETO DELL'APPARECCHIO, RIPORTATE IL SELETTORE DI FUNZIONE IN POSIZIONE DI "●" E SCOLLEGATE LA SPINA.**

**L'AVVIO DELLE FUNZIONI PUÒ SUBIRE DEI LIEVI RITARDI RISPETTO ALLA ROTAZIONE DEL SELETTORE.**

## SPIE LUMINOSE

Le spie luminose segnalano il funzionamento della macchina.

FUNZIONE	SPIA  24	SPIA  25	SPIA  26 (F300)
OFF	-	-	-
CONDIZIONAMENTO	<b>accesa*</b>	<b>accesa</b>	-
PURIFICAZIONE	-	<b>accesa</b>	-
RISCALDAMENTO	-	<b>accesa</b>	<b>accesa</b>

\* Le spie si accenderanno 3 minuti dopo l'accensione della macchina (cioè quando il compressore inizierà a funzionare). Si spegneranno invece quando la temperatura impostata dal termostato sarà raggiunta.

# Consigli

Ci sono alcune avvertenze da seguire per ottenere il massimo rendimento dal climatizzatore:

- chiudete i serramenti dell'ambiente da climatizzare. Unica eccezione nel caso di installazione attraverso un foro nella parete. In tal caso è consigliabile lasciare uno spiraglio attraverso una porta o finestra, così da garantire il giusto cambio d'aria.
- Non utilizzare l'unità interna in ambienti ad alto tasso di umidità (es. lavanderia).
- Non utilizzare l'unità interna in ambiente esterno.
- **Solo mod. F300:** tenere l'apparecchio ad una adeguata distanza da superfici combustibili.

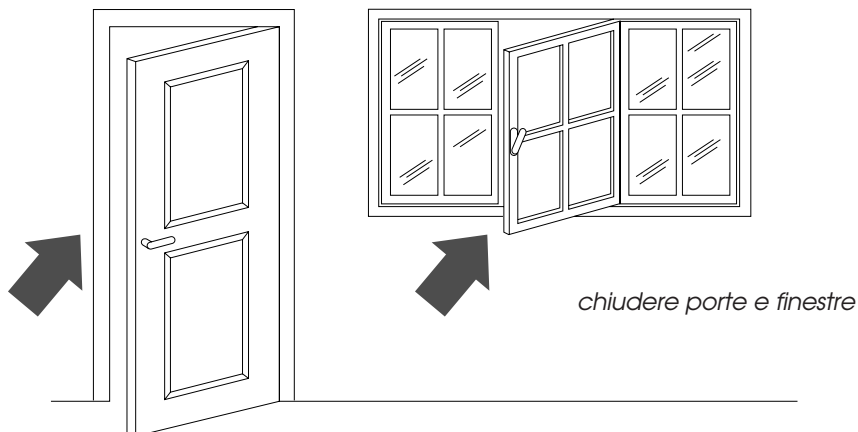

- Proteggete la stanza dalle esposizioni dirette del sole, tirando le tende e/o abbassando parzialmente le persiane in modo da avere un funzionamento estremamente economico;
- Non appoggiare oggetti sul climatizzatore;
- Non ostacolare l'aspirazione e la mandata d'aria;
- Assicurarsi che nell'ambiente non vi siano sorgenti di calore.

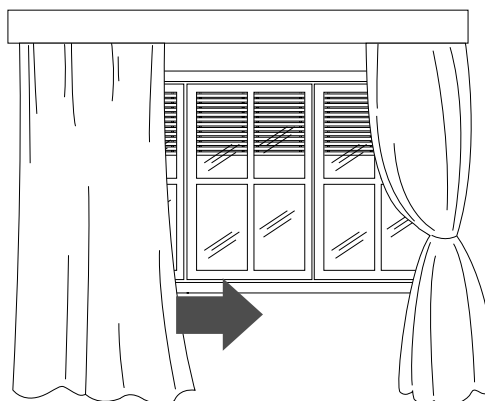

abbassare le persiane o tirare le tende

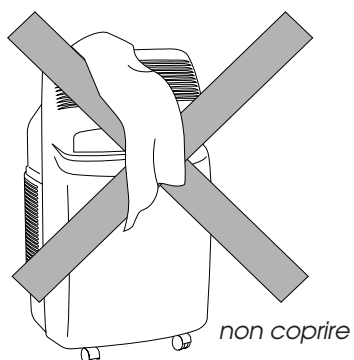

- Controllare che il climatizzatore sia posizionato su un pavimento "in piano". Inserire eventualmente i 2 fermaruote **22** sotto le ruote anteriori.

# Pulizia

**Prima di ogni operazione di pulizia o di manutenzione, spegnete l'apparecchio posizionando il selettore **23** su "O" e staccate sempre la spina dalla presa di corrente.**

## PULIZIA DEL MOBILE ESTERNO

Vi suggeriamo di pulire l'apparecchio con un panno che sia soltanto inumidito ed asciugare con un panno asciutto. Per motivi di sicurezza non lavate il climatizzatore con acqua.

### Precauzioni

Mai usare benzina, alcool o solventi per la pulizia. Mai spruzzare liquido insetticida o simili.

### PULIZIA DEI FILTRI ARIA.

Per mantenere inalterata l'efficienza del vostro climatizzatore. Vi consigliamo di:

1. Pulire il filtro antibatterico ogni settimana
2. Sostituire il filtro **FILTRETE™** al termine di ogni stagione, o comunque quando sarà esausto (seguite le indicazioni poste sull'apparecchio presso la sede del filtro).

I filtri per la purificazione dell'aria si trovano in corrispondenza delle due griglie di aspirazione. Le griglie sono a loro volta la sede degli stessi filtri.

Per la pulizia dei filtri sarà quindi necessario:

1. Rimuovere le griglie di aspirazione, ruotandole verso l'esterno (fig. F).

Per togliere la polvere depositata sul filtro antibatterico usare un aspirapolvere. Se è molto sporco immergerlo in acqua tiepida risciacquando più volte. La temperatura dell'acqua va mantenuta sotto i 40° C.

Dopo averlo lavato, lasciare asciugare il filtro. Per reinserirlo, ricollocate i filtri nel portafiltro, quindi riagganciare quest'ultimo alla macchina.

**Non cercate di pulire il filtro **FILTRETE™**, poiché questo potrebbe diminuirne la capacità di filtraggio.**

### VERIFICHE DI INIZIO STAGIONE

Verificate che il cavo di alimentazione e la presa siano perfettamente integri e assicuratevi che l'impianto di messa a terra sia efficiente. Osservate scrupolosamente le norme di installazione.

### OPERAZIONI DI FINE STAGIONE

Fate uscire l'acqua della bacinella di raccolta togliendo il tappo del tubo di drenaggio

**11**.

Pulite i filtri antibatterici e fateli asciugare bene prima di reinserirli.

Coprite l'apparecchio con un sacchetto di plastica per evitare che si impolveri.

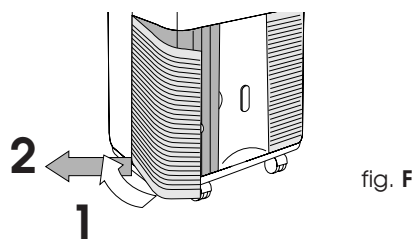

fig. F

2. Rimuovere il 1° filtro **FILTRETE™** (di colore bianco)

3. Rimuovere il portafiltro sede del filtro antibatterico sganciandolo dalla griglia esterna.

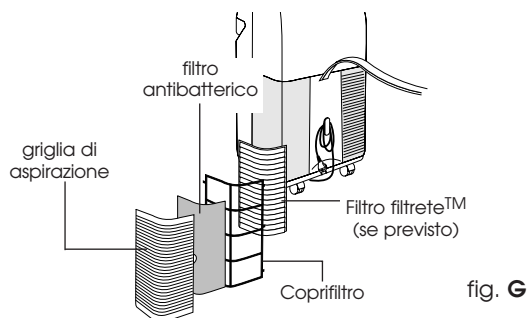

fig. G

# Se qualcosa non funziona...

PROBLEMI	CAUSE	RIMEDI
<b>Il climatizzatore non funziona</b>	<ul style="list-style-type: none"> <li>• manca la corrente</li> <li>• la spina non è inserita</li> <li>• il selettore di funzione è in posizione "O"</li> <li>• la levetta del timer è su STOP</li> <li>• la levetta del timer è sulla posizione "funzionamento con timer" ☺ e il timer non è impostato correttamente</li> </ul>	<ul style="list-style-type: none"> <li>• attendere</li> <li>• inserire la spina</li> <li>• spostare il selettore nella posizione desiderata</li> <li>• portare la levetta del timer sulla posizione manuale</li> <li>• reimpostare il timer seguendo le istruzioni di pag. 11.</li> </ul>
<b>Il climatizzatore funziona solo per poco tempo</b>	<ul style="list-style-type: none"> <li>• è intervenuto il termostato</li> <li>• ci sono degli ostacoli sull'aspirazione della unità esterna</li> <li>• il ventilatore è bloccato</li> </ul>	<ul style="list-style-type: none"> <li>• ruotare la manopola termostato in senso contrario</li> <li>• togliere gli eventuali ostacoli</li> <li>• chiamare il Centro Assistenza</li> </ul>
<b>La spia bacinella piena è accesa</b>	<ul style="list-style-type: none"> <li>• l'acqua di condensa non viene scaricata verso l'esterno</li> </ul>	<ul style="list-style-type: none"> <li>• scaricare l'acqua tramite il tubetto di scarico</li> </ul>
<b>Il climatizzatore funziona ma non rinfresca la stanza</b>	<ul style="list-style-type: none"> <li>• finestre aperte</li> <li>• nella stanza sta funzionando qualche fonte di calore (bruciatore, lampada etc.) oppure vi sono molte persone</li> <li>• termostato regolato troppo alto</li> <li>• filtri aria intasati</li> <li>• il climatizzatore ha una potenzialità non adeguata alle condizioni o alle dimensioni dell'ambiente</li> </ul>	<ul style="list-style-type: none"> <li>• chiudere la finestra</li> <li>• eliminare la fonte di calore</li> <li>• abbassare il termostato</li> <li>• pulire/sostituire i filtri</li> </ul>
<b>Il climatizzatore non riscalda a sufficienza (solo mod. F300)</b>	<ul style="list-style-type: none"> <li>• filtro dell'aria intasati</li> <li>• la temperatura impostata in modo errato</li> <li>• le griglie di ingresso sono ostruite</li> <li>• il locale è troppo grande</li> </ul>	<ul style="list-style-type: none"> <li>• pulire i filtri o sostituirli</li> <li>• reimpostare la temperatura</li> <li>• eliminare l'ostacolo</li> </ul>



# Garanzia/caratteristiche tecniche

ITALIANO

## GARANZIA

Troverete allegate all'apparecchio l'elenco dei Centri Assistenza e la garanzia. Ricordatevi che la garanzia ha validità solo se accompagnata da un documento fiscale che comprovi l'acquisto oppure convalidata dal negoziante.

## ASSISTENZA TECNICA

Conservate l'elenco dei Centri Assistenza Tecnica ed individuate il Centro più vicino a voi.

CONDIZIONI LIMITE DI FUNZIONAMENTO	
Temperatura nella stanza	21 ÷ 32°C
Temperatura esterna	21 ÷ 43°C

## CARATTERISTICHE TECNICHE

Tensione di alimentazione vedere targa caratteristiche

Potenza max. assorbita in condizionamento "

Potenza frigorifera\* "

Numero di velocità ventilatore 2

Portata aria max. 460 m<sup>3</sup>/h

Dimensioni unità interna:

- larghezza 452 mm
- altezza 800 mm
- profondità 415 mm
- peso 35 kg

Dimensioni unità esterna (mod. F400):

- larghezza 570 mm
- altezza 475 mm
- profondità 260 mm
- peso 18 kg

Dimensioni unità esterna (mod. F250/300):

- larghezza 465 mm
- altezza 480 mm
- profondità 240 mm
- peso 12 kg

\* Condizioni standard:

Temperatura interna 27°C

47% umidità relativa

Temperatura esterna 35°C

41% umidità relativa

**Questo apparecchio contiene sostanze che liberate nell'atmosfera danneggiano lo strato di ozono perciò si raccomanda di non perforare il circuito frigorifero della macchina. Alla fine della sua vita utile, consegnate il climatizzatore presso gli appositi centri di raccolta.**

## What is Pinguino Pinguino and SuperPinguino

**D**uring the summer, optimum comfort is achieved with a temperature of between 24 and 27°C and about 50% relative humidity.

An air conditioner removes moisture and heat from the room where it is located. One advantage of portable air conditioning units over fitted models is that they can be moved from one room to another in the home or even transferred between different buildings.

The hot air in your room is passed through a coil cooled by refrigerant gas, losing excess heat and moisture before being discharged again into the room.

In single unit models (Pinguino), a small part of this air is used to cool the refrigerant gas before, hot and moist, being discharged outside.

In suitcase models (SuperPinguino), the circuit is cooled using the air outside.

Each Pinguino and SuperPinguino can also be used as a fan only.

For more details, contact or visit our Internet site

**[www.delonghi.it](http://www.delonghi.it)**

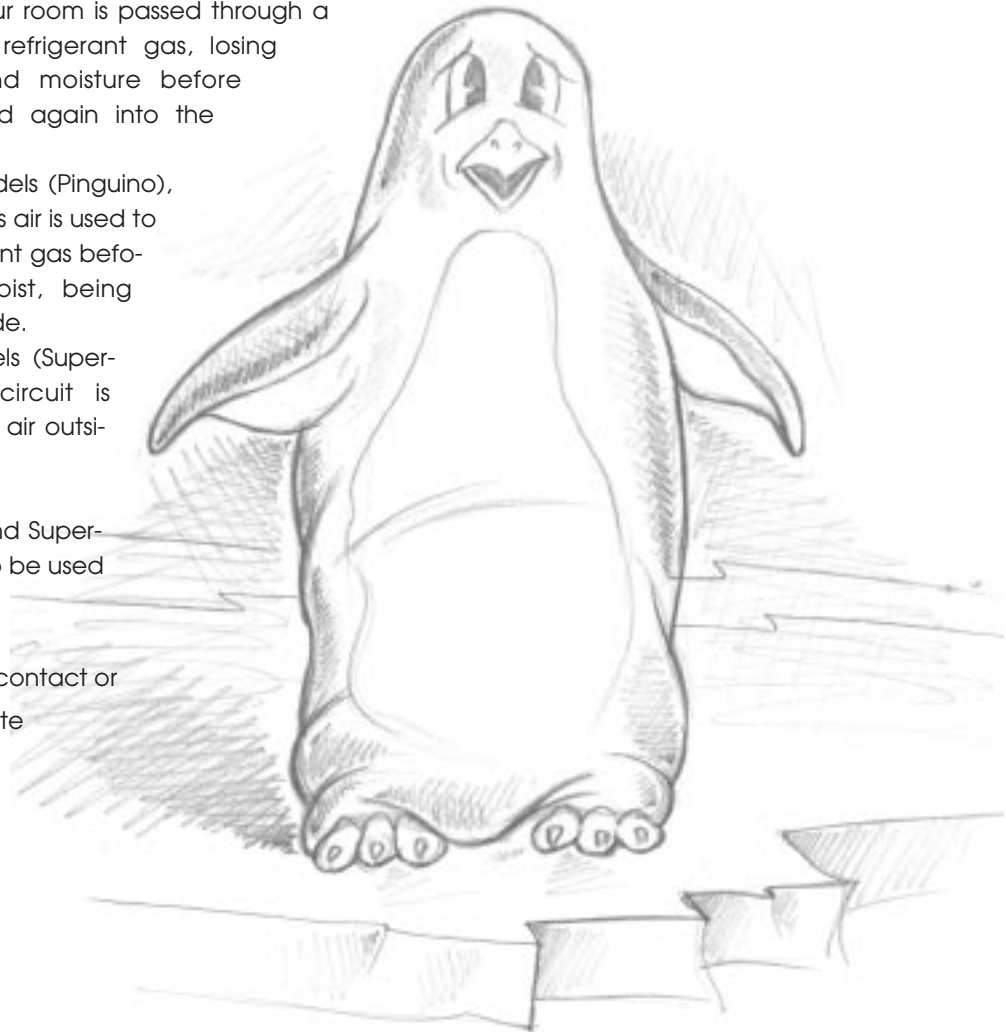

# Important Safe-guards

- This appliance has been manufactured to cool and de-humidify domestic environments and should not be used for other purposes.
- It is dangerous to alter or modify the unit's characteristics in any way.
- The appliance must be installed in conformity with the relevant national legislation.
- Should repairs be necessary, contact the nearest authorised Repair Service Centre. Unauthorised servicing can be dangerous.
- This appliance is to be used by adults only; keep children away from it.
- Always ground the appliance. Have the electrical system checked by a qualified electrician.
- Avoid using extension leads with the unit.
- Before cleaning or maintenance operations, always unplug the unit from the socket.
- Do not pull on or place strain on the power cable when moving the appliance.
- The appliance should not be installed where the atmosphere may contain combustible gases, oil or sulphur, or near heat sources.
- After turning off the conditioner, always wait at least three minutes before turning it on again.
- Do not rest hot or heavy objects onto the appliance.
- Clean the anti-bacterial filters at least once a week.
- Avoid using heaters near the unit.
- If it is not possible to transport the appliance in an upright position, then either lay it on its side.
- Before transporting the unit drain the condensation collecting-tray and tank. After transportation, wait at least 1 hour before switching on the unit.
- The packaging materials can be recycled. You are therefore recommended to place them in the special containers for differentiated waste collection.



ENGLISH

# Setting up

## PREPARING THE INTERNAL UNIT

Install the appliance inside the room to be air conditioned, usually near a window or a perimeter wall. The internal unit must be located on the level. Also use the wheel blocks **22** supplied. The intake zone (intake grill **8**) and emission zone (outlet grill **2**) of the internal unit should be kept clear of obstacles.

**NB:** Leave at least 30 cm between the wall and the appliance.

## POSITIONING THE CONNECTING SHEATH

The sheath **4** connecting the external and internal units can be passed:

- Through the crack of a window or door left ajar. Use the suckers **21** to prevent it from opening further.

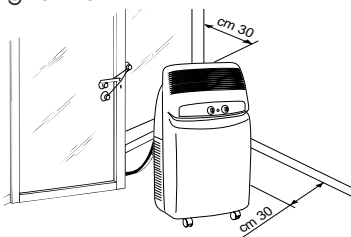

- Through a small crack (5.5 cm x 2.5 cm) in the bottom of a door or the frame of a window, using the sheath frame **20** provided.

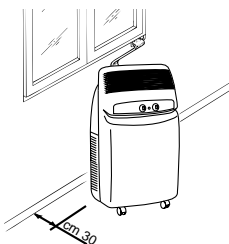

## USING THE RAPID COUPLINGS (models F400 and F300 only)

As an alternative to the methods described above, the sheath connecting the external and internal units can be passed through a 6 cm diameter hole in a wall communicating with the outside.

## Rapid couplings in the model F400

In this model, the connections of the external unit must be disconnected as follows:

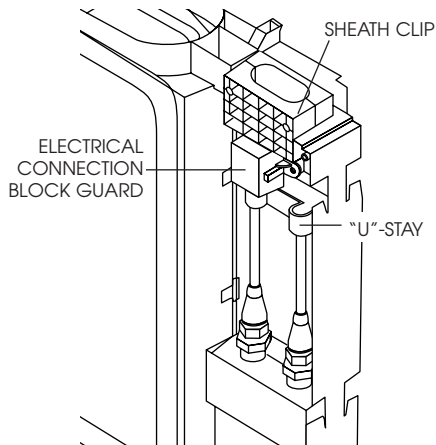

- 1) Unplug the appliance from the main.
- 2) Remove the handle by undoing the two metric screws then remove the front panel.
- 3) Remove the "U"-stay by undoing the two metric screws.
- 4) Remove the sheath clip by undoing the two metric screws.

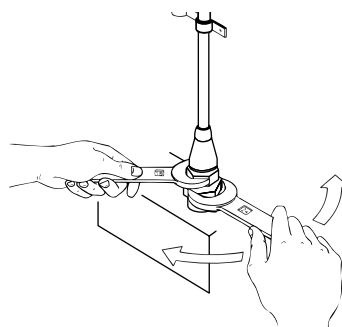

- 5) Use a number 24 spanner to undo the rotating union on the coupling. At the same time, use a number 21 spanner to hold the end of the flexible pipe steady. Repeat for the second union using a number 24 and a number 19 spanner.
- 6) Disconnect the condensate pipe from the pipe fitting.
- 7) Undo the two self-tapping screws holding the guard and remove the electrical connection block.

**Avoid tight curves in the connection sheath**

# Setting up

## Rapid couplings in model F300

In this model, the connections of the internal unit must be disconnected as follows:

- 1) Unplug the appliance from the main.
- 2) Remove the filters on the side.
- 3) Remove the rear door in the back panel by undoing the two screws.
- 4) Remove the metal "U"-stays fixing the pipes to the appliance (2).

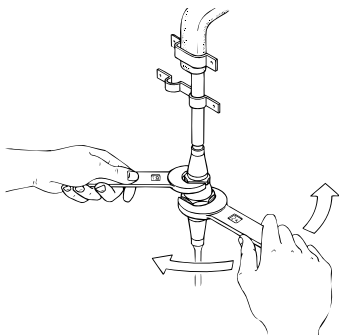

- 5) Use a number 24 spanner to undue the rotating union on the coupling. At the same time, use a number 21 spanner to hold the end of the flexible pipe. Repeat for the second union using a number 24 and a number 19 spanner
- 6) Disconnect the condensate pipe from the pipe fitting.
- 7) Remove the electrical connection block.

**Avoid tight curves in the connection sheath**

## Reconnecting the sheath in models F400 and F300

To reconnect the ends of the connecting sheath to the internal unit, repeat operations 1, 2, 3, 4, 5, 6 and 7 in reverse order, observing the following precautions:

- Before passing the sheath through the hole in the wall, protect the threaded ends of the rapid couplings with insulating tape or similar.
- Fit the top two refrigerant couplings to the bottom two and hand tighten them for several turns. Check they fit well before tightening with the spanners used previously
- After connecting the two refrigerant couplings, fix the stays.
- Check the seal of the refrigerant connections by covering the joins with a little soapy water. No soap bubbles should form.

### Attention

We recommend that disconnection and connection of the rapid couplings be carried out by qualified personnel.

# Setting up

## PREPARING THE EXTERNAL UNIT

The external unit can be placed on a terrace or balcony. In this case, the brackets should not be used.

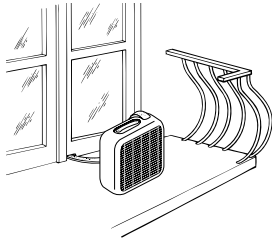

The external unit can also be hung on a wall using the brackets **12**. Proceed as follows:

1) Fix the bracket **12**

to the wall, taking care to position it as indicated in the figure. To make the holes, use the jig on the cover of the polystyrene packaging

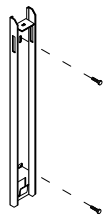

2) Screw the support blocks **13** to the external unit using the M4mm screws **17** supplied (taking care to position them with the hole for the screw on the top).

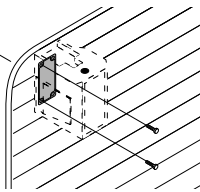

3) Hook the external unit to the brackets, fixing it with the M6mm screw **17**.

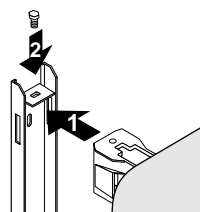

Alternatively, for temporary installation, the external unit can be suspended as shown in the figure. In this case, use the belts **14** supplied hooked to the eyes **15**; Before inserting the eyes, remove the rubber bungs.

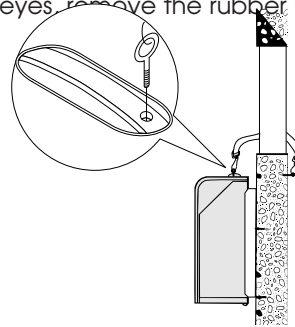

The external unit can be installed above or at the same level as the internal unit, providing the difference in level is not greater than 1.5 m. The air intake and outlet of the external unit should be kept clear of obstacles.

Leave at least 6 cm between the wall and the appliance.

The drops of condensation formed during the air conditioning function (summer usage) is in part drained by evaporation by the external unit. The residual condensation exits the appliance through the hole at the base of the external unit. It is possible to utilise the condensation drainage pipe-fitting **18** in order to make the condensation flow through a common rubber tube (not included). The drainage pipe-fitting must be assembled onto the base of external unit (see illustration).

The external unit should be protected from rain, snow, drips from the roof and the sun.

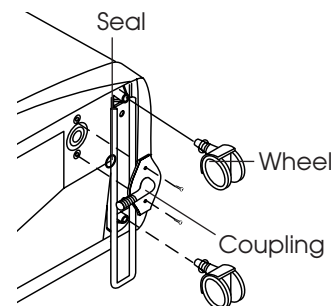

# Turning on and selecting the functions

## CONNECTING TO THE ELECTRICAL MAIN AND TURNING THE APPLIANCE ON.

1. Before plugging the appliance into the electrical main, check that:

- mains voltage conforms to the value indicated on the rating plate on the back of the appliance;
- the socket and power line are adequate for the required load;
- the socket is the right type for the plug, otherwise have the socket replaced;
- the socket is connected to an efficient earth installation. **Failure to observe this accident prevention rule absolves the manufacturer of all liability.**

**Replacement of the power cable must be carried out by qualified personnel.**

2. Before setting the required function, check that the switch on the timer **7** is in position **1** (manual).

If you wish to use the timer, position the switch in the intermediate position .

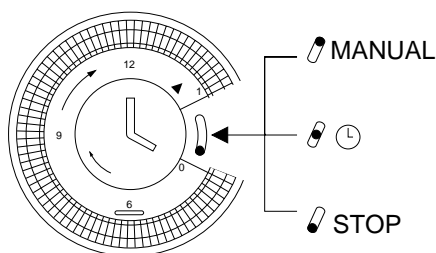

## TIMER - SETTING THE TIME

As with all clocks, the programmer/timer must be set to the right time. If it is 16.00, rotate the pointers clockwise (follow the direction of the arrow) until you reach 16.00 p.m..

NB: never rotate the face in the opposite direction!

The timer is an electric clock and only works while the unit is connected to the mains. When it is unplugged or there is no electricity, the timer stops (the clock is "slow") and must be put right.

## TIMER - PROGRAMMING

- 1) Set the times when the unit will function by pushing the teeth in the required interval towards the outside (each tooth represents 15 minutes).
- 2) Check that the timer indicates the exact time (see setting the time).
- 3) Choose the required function according to the instructions on the following page.

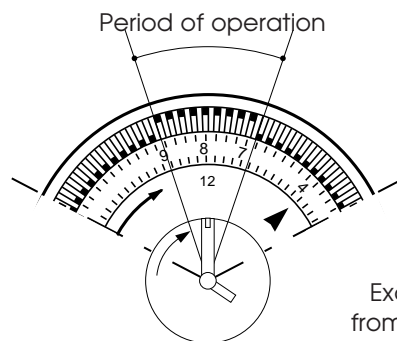

Example:  
from 7 to 9

In this mode, the unit will repeat the set programme every day.



N.B.: It is not necessary to modify the programme to exclude "timer" operation. Just turn the switch to **1** (manual).

# Selecting functions

## AS AIR CONDITIONER

With the unit turned off, the function selector **23** is in the "O" position. To turn the unit on in air conditioning mode, proceed as follows:

1. Rotate the function selector knob clockwise:

- Place the large crystal symbol  in line with the reference mark to operate the unit in air conditioning mode at maximum fan speed.
- Place the small crystal symbol  in line with the reference mark to operate the unit in air conditioning mode at minimum fan speed.

2. Now set the required temperature by rotating the room thermostat knob.

### Note

The temperature is not expressed in degrees. We therefore recommend rotating the room thermostat knob to the maximum cool position. When room temperature has reached the required level, rotate the thermostat knob slowly clockwise until the thermostat is activated, turning the unit off. This programs the unit to the precise level of comfort required which will then be automatically maintained by the thermostat with considerable energy savings. When regulating the thermostat, the air conditioning function is temporarily interrupted and the unit continues to operate in fan only mode.



**THIS UNIT EMPLOYS AN EXCLUSIVE CONDENSATION RECYCLING SYSTEM TO DISPOSE OF EXCESS MOISTURE.**

**IN NORMAL CONDITIONS, CONDENSATION IS DISPOSED OF AUTOMATICALLY. WHEN THE HUMIDITY IS PARTICULARLY HIGH, AN EXCESS OF CONDENSATION MAY BUILT UP IN THE TANK. WHEN THIS HAPPENS, THE INDICATOR LIGHT  **28** COMES ON INDICATING THAT THE TANK SHOULD BE EMPTIED.**

## AIR PURIFICATION WITH FAN

Your air conditioning unit has two special high efficiency electrostatic 3M FILTRETTE™ filters. These filters, active in all modes, filter out extremely fine particles (down to 0.3 thousands of a millimetre).

If you want to purify the air by ventilating the room only, rotate the function selector **23** anticlockwise.

- Place the large symbol  in line with the reference mark to operate the unit in air purification mode at maximum fan speed.
- Place the small symbol  in line with the reference mark to operate the unit in air purification mode at minimum fan speed.



# Functions/Warning lights

## HEATING (mod. F300)

Rotate the function selector knob counter clockwise to the  symbol:

### Note

The temperature is not expressed in degrees. We therefore recommend rotating the room thermostat knob to the maximum heat position. When the temperature in the room reaches the comfort level desired, the thermostat knob may be turned **SLOWLY** in a counter clockwise direction until the thermostat intervenes, turning off the operation. This programs the unit to the precise level of comfort required which will then be automatically maintained by the thermostat with considerable energy savings. When regulating the thermostat, the air conditioning function is temporarily interrupted and the unit continues to operate in fan only mode.

## TURN THE APPLIANCE OFF



**TO TURN THE UNIT OFF COMPLETELY, SET THE FUNCTION SELECTOR TO THE "O" POSITION AND UNPLUG FROM THE MAINS**

ENGLISH

**THE START OF THE FUNCTIONS MAY UNDERGO SLIGHT DELAYS WITH RESPECT TO THE ROTATION OF THE SELECTOR.**

## THE LEDS

Led displays come on depending on the selected function or as warning of possible anomalies.

FUNCTION	LED  24	LED  25	LED  26 (F300)
OFF	-	-	-
AIR-CONDITIONING	on*	on	-
PURIFYING	-	on	-
HEATING	-	on	on

\* The leds will light up 3 minutes after the machine is turned on (that is, when the compressor starts to work). They will turn off when the temperature set by the thermostat is reached.

# Recommendations

Follow these recommendations to achieve maximum efficiency from your air conditioning unit:

- Close the doors and windows in the room where the unit is functioning. The only exception is in the case of installation through a hole in the wall. In this case, you are recommended to allow a small amount of air to enter through a door or window to guarantee an adequate exchange of air.
- Do not install the heater in humid environments.
- Do not use the appliance outdoors.
- **Mod. F300:** Keep the appliance a safe distance from combustible surfaces

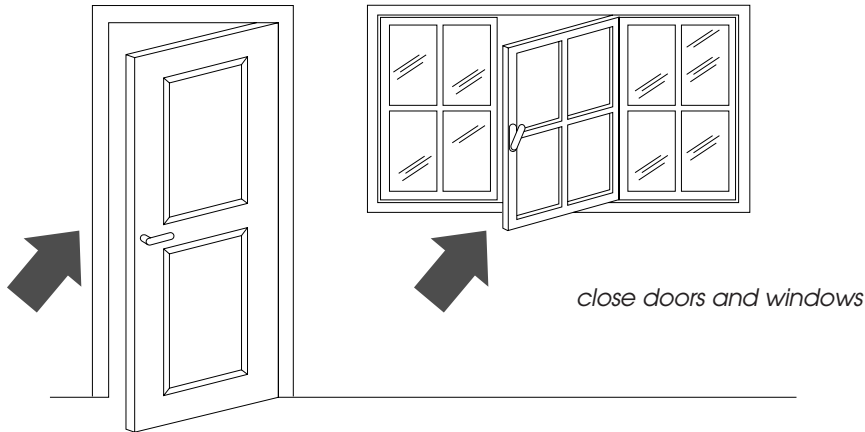

- Protect the room from direct exposure to the sun's rays by drawing the curtains and/or partially lowering the blinds so as to maximise energy savings.
- Do not rest objects on the air conditioning unit.
- Do not obstruct the air intake or outlet.
- Make sure there are no heat sources in the room.

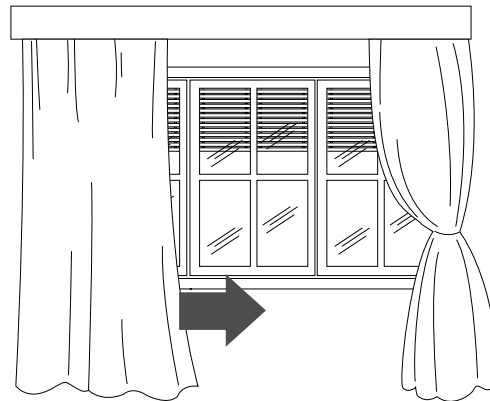

*lower the blinds or draw the curtains*

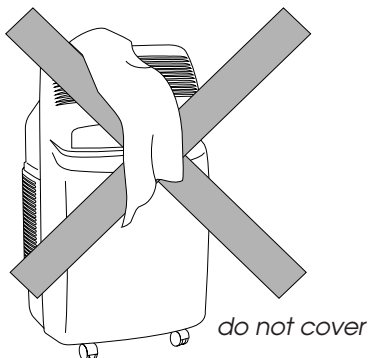

- Make sure the unit is located on a **level** floor. If necessary, place the two blocking devices **22** under the front wheels.

# Cleaning

**Before cleaning or maintenance, always turn the unit off by placing the selector in the "O" position and unplug from the mains.**

## CLEANING THE EXTERNAL UNIT

We recommend cleaning the unit with a slightly damp cloth then drying with a dry cloth. For safety reasons, do not wash the air conditioner with water.

### Precautions

Never clean with benzene, alcohol or solvents. Never spray liquid insecticide or similar.

## CLEANING THE AIR FILTERS.

To maintain the air conditioning unit at peak efficiency, you are recommended to:

1. Clean the anti-bacteria filter weekly.
2. Replace the FILTRETE™ filter at the end of each season or when spent (follow the instructions on the unit near the filter).

The air purification filters are located behind the two intake grilles. The grilles in fact house the filters themselves.

To clean the filters:

1. Remove the intake grilles by rotating them outwards.

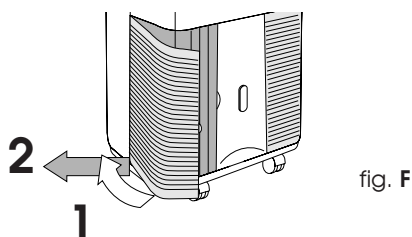

fig. F

2. Remove the first FILTRETE™ filter (white).

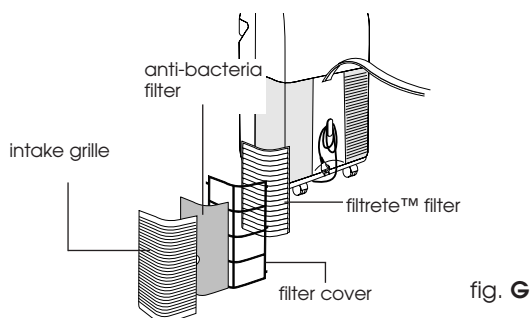

fig. G

3. To remove dust deposited on the anti-bacteria filter, use a vacuum cleaner. If very dirty, rinse repeatedly in warm water at a temperature of not more than 40°C.

After washing, dry the filter. To replace, put the filters back into the filter holder, then hook the latter to the unit.

**Do not clean the FILTRETE™ filter as this would reduce its filtering capacity.**

## BEGIN OF SEASON CHECKS

Check that the power cable and socket are undamaged and that the earth installation is efficient. Meticulously observe the installation norms.

## END OF SEASON OPERATIONS

Empty the residual water by removing the bung in the drainage tube **18**.

Take out the condensation tank located in the rear of the unit and empty it. After replacing the bung, put the condensation tank back.

Clean the anti-bacteria filters and dry well before replacing.

Protect the unit from dust by covering with a plastic bag.

# Troubleshooting

PROBLEM	CAUSES	REMEDY
<b>The unit does not work</b>	<ul style="list-style-type: none"> <li>the power is off</li> <li>the plug is not inserted into the electrical outlet</li> <li>the function selector is in the "●" position</li> <li>the timer pointer is on STOP</li> <li>the timer pin is in the ☹ position and it is not programmed to operate at that moment</li> </ul>	<ul style="list-style-type: none"> <li>wait</li> <li>plug in</li> <li>move the selector to the desired position</li> <li>set the timer pointer to the manual position</li> <li>adjust the timer following the instructions given on page 23.</li> </ul>
<b>The unit works for only a short time</b>	<ul style="list-style-type: none"> <li>the thermostat has cut in</li> <li>the external unit intake is obstructed</li> <li>the fan is blocked</li> </ul>	<ul style="list-style-type: none"> <li>turn the thermostat counter clockwise</li> <li>remove the obstructions</li> <li>contact the Service Centre</li> </ul>
<b>The tank full light is on</b>	<ul style="list-style-type: none"> <li>condensate is not being drained externally</li> </ul>	<ul style="list-style-type: none"> <li>remove the water through the drain tube</li> </ul>
<b>The unit works but does not cool the room</b>	<ul style="list-style-type: none"> <li>windows open</li> <li>a heat source is operating in the room (burner, light, etc.) or there are a lot of people</li> <li>thermostat adjusted too high</li> <li>air filters clogged</li> <li>the output of the unit is insufficient for the conditions or size of the room</li> </ul>	<ul style="list-style-type: none"> <li>close the open window</li> <li>remove the heat source</li> <li>reinsert the tube into its place</li> <li>clean the filter or replace</li> </ul>
<b>The air conditioner does not heat sufficiently (mod. F300)</b>	<ul style="list-style-type: none"> <li>the air filter is dirty</li> <li>the temperature setting is incorrect</li> <li>the grill openings are blocked</li> <li>the room is too big</li> </ul>	<ul style="list-style-type: none"> <li>clean the filter or replace it</li> <li>reset the temperature</li> <li>remove the blockage</li> </ul>

# Technical specification

RECOMMENDED OPERATING CONDITIONS	
Room temperature	21 ÷ 32°C
Outside temperature	21 ÷ 43°C

## TECHNICAL SPECIFICATION

Power supply	see rating plate
Max. absorbed power in air conditioning	"
Max. absorbed power when heating (mod. F300)	"
Refrigerating capacity*	"
Number of fan speeds	2
Max. air flow	460 m <sup>3</sup> /h
Dimensions of internal unit:	
• width	452 mm
• height	800 mm
• depth	415 mm
• weight	35 kg
Dimensions of external unit:	
• width	465 mm
• height	480 mm
• depth	240 mm
• weight	12 kg
* Standard conditions:	
Room temperature	27°C
	47% relative humidity
Outside temperature	35°C
	41% relative humidity

ENGLISH

**This appliance contains substances which, if liberated into the atmosphere, would damage the ozone layer. Care should therefore be taken not to perforate the refrigerant circuit. At the end of its working life, delivery the air conditioning unit to a special collection centre.**

## ELECTRICAL CONNECTION (U.K. ONLY)

- A) If your appliance comes fitted with a plug, it will incorporate a 13 Amp fuse. If it does not fit your socket, the plug should be cut off from the mains lead, and an appropriate plug fitted, as below. **warning:** Very carefully dispose of the cut off plug after removing the fuse: do not insert in a 13 Amp socket elsewhere in the house as this could cause a shock hazard. With alternative plugs not incorporating a fuse, the circuit must be protected by a 15 Amp fuse. If the plug is a moulded-on type, the fuse cover must be re-fitted when changing the fuse using a 13 Amp Asta approved fuse to BS 1362. In the event of losing the fuse cover, the plug must NOT be used until a replacement fuse cover can be obtained from your nearest electrical dealer. The colour of the correct replacement fuse cover is that as marked on the base of the plug.
- B) If your appliance is not fitted with a plug, please follow the instructions provided below:

WARNING - THIS APPLIANCE MUST BE EARTHED

### IMPORTANT

The wires in the mains lead are coloured in accordance with the following code:

Green and yellow	Earth
Blue	Neutral
Brown	Live

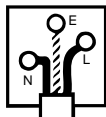

As the colours of the wires in the mains lead may not correspond with the coloured markings identifying the terminals in your plug, proceed as follows:

The green and yellow wire must be connected to the terminal in the plug marked with the letter E or the earth symbol  or coloured green or green and yellow.

The blue wire must be connected to the terminal marked with the letter N or coloured black.

The brown wire must be connected to the terminal marked with the letter L or coloured red.

## Le climatiseur portable Pinguino

**P**endant les mois d'été, les conditions de bien-être sont atteintes avec une température comprise entre 24°C et 27°C et avec une humidité relative d'environ 50%.

Le climatiseur est un appareil qui enlève l'humidité et la chaleur de la pièce dans laquelle il est placé. Par rapport aux modèles à installation fixe, les climatiseurs portables présentent l'avantage de pouvoir être non seulement déplacés d'une pièce à l'autre d'une maison mais aussi transportés d'un édifice à un autre.

L'air chaud de votre pièce passe, sous l'effet du gaz réfrigérant, à travers une batterie de refroidissement où il cède la chaleur et l'humidité en excès avant d'être réintroduit dans la pièce.

Dans les modèles monobloc (Pinguino), une petite partie de cet air est utilisée pour refroidir le gaz réfrigérant; ensuite, devenue chaude et humide, elle est évacuée vers l'extérieur.

Dans les modèles avec unité extérieure (SuperPinguino) le circuit se refroidit en exploitant l'air extérieur.

Tous les climatiseurs Pinguino et SuperPinguino peuvent être également utilisés en mode seulement ventilation.

Pour tous renseignements complémentaires, vous pouvez contacter notre site Internet:

**[www.delonghi.it](http://www.delonghi.it)**



# Avertissements

- Cet appareil a été conçu pour la climatisation des locaux domestiques et il ne doit pas être destiné à d'autres usages.
- Il est dangereux de modifier ou altérer de n'importe quelle façon les caractéristiques de l'appareil.
- L'appareil doit être installé selon les normes en vigueur dans le pays d'installation.
- Pour les éventuelles réparations, adressez-vous toujours et exclusivement aux Centres de Service Après-Vente agréés par la Firma de construction. Les réparations effectuées par un personnel non qualifié peuvent être dangereuses.
- Cet appareil doit être exclusivement utilisé par des adultes: ne pas laisser des enfants jouer avec le climatiseur.
- Cet appareil doit être relié à une efficace installation de mise à la terre. Faites contrôler l'installation électrique par un électricien qualifié.
- Évitez d'utiliser des rallonges pour le cordon d'alimentation électrique.
- Avant toute opération de nettoyage ou d'entretien, débranchez toujours la fiche de la prise de courant.
- Ne tirez pas sur le cordon d'alimentation électrique pour déplacer l'appareil.
- N'installez pas l'appareil dans des locaux où l'air peut contenir du gaz, de l'huile, du soufre ou tout près de sources de chaleur.
- Attendez toujours 3 minutes au moins avant de remettre en marche l'appareil après qu'il a été éteint.
- Ne déposez pas d'objets lourds ou chauds sur l'appareil.
- Nettoyez les filtres anti-bactéries au moins une fois par semaine.
- Évitez d'utiliser des appareils de chauffage tout près du climatiseur.
- En cas de transport, l'appareil doit resté en position verticale ou être déposé sur un côté. Avant le transport, veillez à vider la cuvette recueillant l'eau de condensation ainsi que la bassine. Après un transport, attendez au moins 1 heure avant de mettre l'appareil en marche.
- Les matériaux utilisés pour l'emballage sont recyclables. Il est conseillé, par conséquent, de les déposer dans les conteneurs spéciaux pour le recyclage de ce type de déchets.



FRANÇAIS

# Préparation à l'emploi

## INSTALLATION DE L'UNITÉ INTERNE

Installez l'appareil à l'intérieur de la pièce à climatiser. Généralement, près d'une fenêtre ou de toute façon tout près d'un mur extérieur. L'unité interne doit être placée sur un plan horizontal, en utilisant également les cale-roulettes **22** fournis avec l'appareil. Vérifiez s'il n'y a aucun obstacle dans la zone d'aspiration (grille d'aspiration **8**) et dans la zone d'expulsion (grille de sortie **2**) de l'unité interne.

**REMARQUE:** L'appareil doit se trouver à une distance minimale de 30 cm par rapport aux murs de la pièce.

## POSITIONNEMENT DE LA GAINÉ DE RACCORDEMENT

Vous pouvez faire passer la gaine **4** qui relie l'unité externe à l'unité interne:

a) à travers l'entrebâillement d'une fenêtre ou d'une porte entrouverte; utilisez les ventouses **21** pour empêcher son ouverture complète.

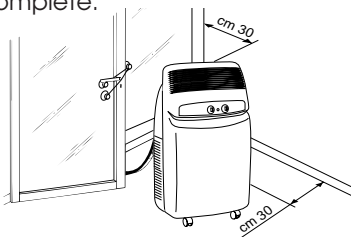

b) à travers un petit passage (5,5 cm x 2,5 cm) réalisé dans la partie inférieure d'une porte ou sur le châssis d'une fenêtre, en utilisant le cadre pour gaine **20** fourni avec l'appareil.

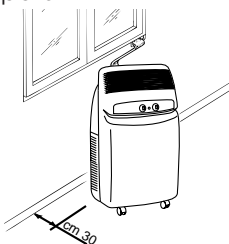

## UTILISATION DES RACCORDS RAPIDES (seulement pour les mod. F400 et F300)

En plus des méthodes décrites ci-dessus, vous pouvez faire passer la gaine qui relie l'unité externe à l'unité interne à travers un orifice ayant un diamètre de 6 cm environ, réalisé dans un mur communiquant avec l'extérieur.

## Raccords rapides pour mod. F400

Dans ce dernier cas, les raccordements de l'unité externe devront être déconnectés en procédant de la manière suivante:

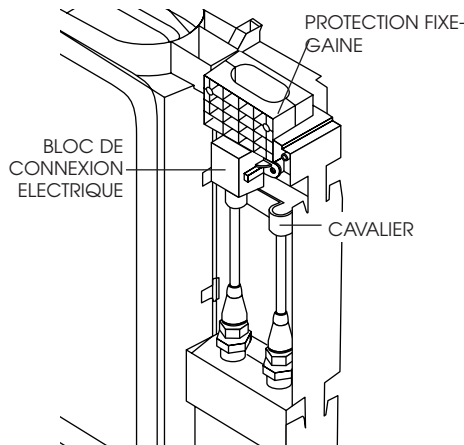

- 1) Enlevez la fiche de la prise de courant
- 2) Enlevez la poignée en dévissant les 2 vis métriques, puis enlevez la façade.
- 3) Enlevez le cavalier en dévissant les 2 vis métriques.
- 4) Retirez le fixe-gaine en dévissant les 2 vis métriques.

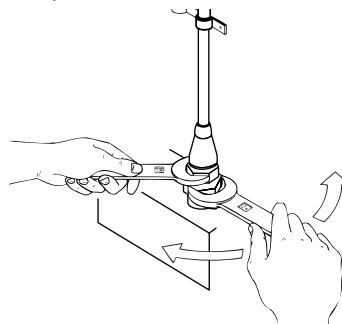

- 5) A l'aide d'une clé anglaise de 24, dévissez l'embout tournant du raccord, en tenant simultanément, au moyen d'une clé de 21, immobile l'extrémité du tuyau flexible. (Renouvelez l'opération pour le deuxième embout en utilisant une clé de 24 et une clé de 19).
- 6) Détachez le tuyau de l'eau de condensation du porte-caoutchouc.
- 7) Dévissez les 2 vis autofiletées de la protection et débranchez le bloc de connexion électrique.

**Évitez les courbes trop sèches à la gaine de raccordement.**



# Préparation à l'emploi

## Raccords rapides pour mod. F300

Dans ce dernier cas, les raccordements devront être déconnectés du meuble de l'unité interne en procédant de la manière suivante:

- 1) Enlevez la fiche de la prise de courant.
- 2) Enlevez les filtres situés sur le côté.
- 3) Enlevez le panneau arrière du dos de l'unité en dévissant les 2 vis.
- 4) Enlevez les cavaliers en tôle qui fixent les tuyaux de l'appareil (n°2).

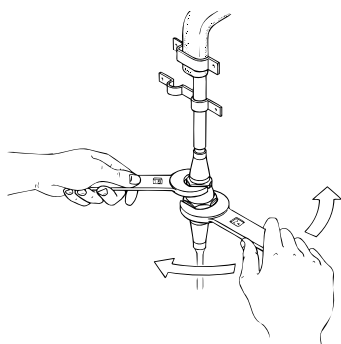

- 5) A l'aide d'une clé anglaise de 24, dévissez l'embout tournant du raccord, en tenant simultanément, au moyen d'une clé de 21, immobile l'extrémité du tuyau flexible. (Renouvelez l'opération pour le deuxième embout en utilisant une clé de 24 et une clé de 19).
- 6) Détachez le tuyau de l'eau de condensation du porte-caoutchouc.
- 7) Débranchez le bloc de connexion électrique.

Évitez les courbes trop sèches à la gaine de raccordement.

## Reconnexion de la gaine pour les mod. F400 ou F300

Pour connecter à nouveau les extrémités de la gaine de raccordement, détachée précédemment, renouvelez les opérations 1, 2, 3, 4, 5, 6 et 7 dans l'ordre inverse, en respectant les précautions suivantes:

- Avant de faire passer la gaine à travers l'orifice du mur, il est conseillé de protéger les extrémités filetées des raccords rapides avec du ruban isolant ou autre matériau similaire.
- Emboîtez les 2 raccords frigorifiques supérieurs aux 2 raccords inférieurs et vissez-les manuellement sur plusieurs tours en contrôlant qu'ils sont bien emboîtés. Serrez-les ensuite à fond à l'aide des clés utilisées précédemment.
- Après avoir relié les deux raccords frigorifiques, fixez les cavaliers.
- Vérifiez l'étanchéité des raccordements frigorifiques en mouillant les joints avec un peu d'eau savonneuse. Assurez-vous qu'il n'y ait pas de formation de bulles de savon.

### Attention

Il est conseillé de faire effectuer les opérations de démontage et remontage des raccords rapides par un personnel qualifié.

# Préparation à l'emploi

## POSITIONNEMENT DE L'UNITÉ EXTERNE

L'unité externe peut être placée sur le sol d'une terrasse ou d'un balcon. Dans ce cas, il n'est pas nécessaire d'utiliser les brides.

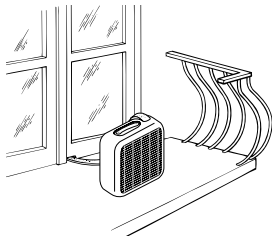

L'unité externe peut être fixée au mur au moyen des brides **12** prévues à cet effet. Dans ce cas, procédez de la manière suivante:

- 1) fixez la bride **12** au mur en veillant à la positionner comme illustré à la figure ci-contre (pour le perçage des trous, vous pouvez utiliser le gabarit présent sur le couvercle en polystyrène de l'emballage);

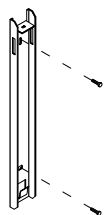

- 2) vissez les blocs de support **13** sur l'unité externe à l'aide des vis M4mm **20** fournies avec l'appareil (en veillant à les positionner avec le trou pour la vis sur la partie supérieure);

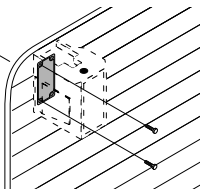

- 3) accrochez ensuite l'unité extérieure aux brides en la fixant ensuite avec la vis M6mm **17**.

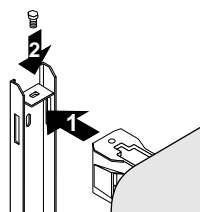

Il est également possible, dans le cas d'installations provisoires, de suspendre l'unité externe comme illustré à la figure ci-dessous. Dans ce cas, utilisez les courroies **14** fournies qui doivent être accrochées aux œillets **15**; avant d'insérer les œillets, enlevez les bouchons en caoutchouc.

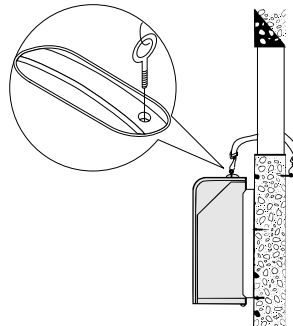

L'unité externe peut être installée au-dessus ou au même niveau que l'unité interne, à condition que la dénivellation ne dépasse pas 1,5 m.

Veillez à ce qu'il n'y ait aucun obstacle tant sur l'aspiration que sur le refoulement de l'air de l'unité externe.

Laissez une distance minimale de 6 cm entre le dos de l'appareil et le mur.

L'eau de condensation qui se forme pendant le fonctionnement en climatisation (mode été) est partiellement éliminée par évaporation par l'unité extérieure. La condensation résiduelle est évacuée par l'orifice à la base de l'unité extérieure. Il est possible d'utiliser le raccord de vidange **18** pour faire couler l'eau de condensation au travers d'un tuyau de caoutchouc ordinaire (non fourni avec l'appareil). Le raccord de vidange doit être monté sur la base de l'unité extérieure (voir figure).

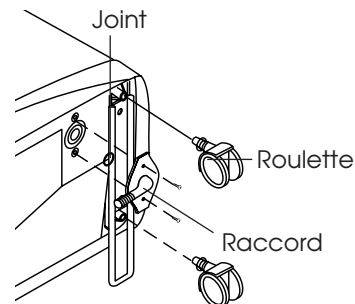

Il est conseillé de protéger l'unité externe contre la pluie, la neige, les gouttes d'eau provenant des toits et le soleil.

# Mise en marche et sélection des fonctions

## BRANCHEMENT AU RESEAU ELECTRIQUE ET MISE EN MARCHÉ DE L'APPAREIL

1. Avant de brancher la fiche dans la prise de courant, vérifiez si:

- la tension du secteur correspond bien à la tension indiquée sur la plaque signalétique apposée sur la partie arrière de l'appareil;
- la prise et la ligne d'alimentation électrique sont en mesure de supporter la charge de l'appareil;
- la prise est appropriée à la fiche de l'appareil; en cas d'incompatibilité, faites remplacer la prise;
- la prise est reliée à une installation de mise à la terre efficace. **Le fabricant décline toute responsabilité en cas de non-respect de cette norme pour la prévention des accidents.**

**En cas de remplacement du câble d'alimentation, mettez-vous en contact avec du personnel spécialisé.**

2. Avant de sélectionner la fonction souhaitée, vérifiez si l'interrupteur situé sur la minuterie **7** est sur la position 1 (manuel). Si vous souhaitez utiliser la minuterie, placez l'interrupteur sur la position intermédiaire .

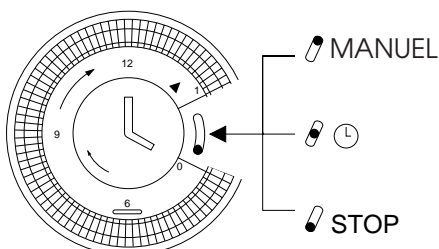

## MINUTERIE: MISE À L'HEURE

La minuterie/programmateur, comme toutes les horloges, doit être mise à l'heure. Par exemple, s'il est 16 heures, vous devez tourner les aiguilles dans le sens des aiguilles d'une montre (en suivant le sens de la flèche) de manière à régler 16 heures.

N.B.: Ne faites jamais tourner le cadran dans le sens inverse!

La minuterie est une horloge électrique qui ne fonctionne que si la fiche est branchée sur le secteur. Chaque fois que la fiche est débranchée ou que le courant est coupé, la minuterie s'arrête (l'horloge retarde) et une nouvelle mise à l'heure peut s'avérer nécessaire.

FRANÇAIS

## MINUTERIE: PROGRAMMATION

- 1) Sélectionnez les périodes de fonctionnement en poussant vers l'extérieur toutes les petites dents comprises dans l'intervalle souhaité (chaque dent correspond à 15 minutes).
- 2) Vérifiez que la minuterie indique l'heure exacte (voir mise à l'heure).
- 3) Choisissez la fonction souhaitée en suivant les instructions de la page suivante.

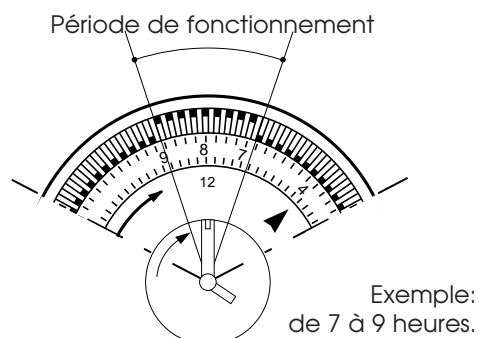

Ainsi programmé, l'appareil répétera le programme préétabli tous les jours.



N.B.: Si vous souhaitez exclure le fonctionnement "par minuterie", il n'est pas nécessaire de modifier le programme; il suffit d'amener l'interrupteur sur la position 1 (manuel).

# Sélection des fonctions

## COMMENT CLIMATISER

Lorsque le climatiseur est éteint, le sélecteur de fonctions [23] est sur la position "O". Pour actionner la fonction de climatisation, procédez de la manière suivante:

1. Tournez le bouton du sélecteur de fonctions dans le sens des aiguilles d'une montre:

- En faisant coïncider le grand symbole du cristal  avec l'index de référence, l'appareil fonctionnera en mode climatisation à la vitesse maximale de ventilation.
- En faisant coïncider le petit symbole du cristal  avec l'index de référence, l'appareil fonctionnera en mode climatisation à la vitesse minimale de ventilation.

2. Choisissez à présent la température souhaitée en tournant le bouton du thermostat d'ambiance.

### Remarque

La température n'est pas exprimée en degrés. Nous vous conseillons, par conséquent, de tourner le bouton du thermostat d'ambiance sur la position de froid maximal: quand la température obtenue dans la pièce sera la température de bien-être souhaitée, tournez **lentement** le bouton du thermostat dans le sens des aiguilles d'une montre jusqu'au moment où le thermostat interviendra pour couper le fonctionnement de l'appareil. Vous aurez ainsi programmé le climatiseur sur le degré exact de confort souhaité que le thermostat maintiendra automatiquement, vous permettant d'obtenir en même temps une économie d'énergie considérable. Lorsqu'il intervient, le thermostat provoque une interruption momentanée de la fonction de climatisation et le climatiseur continuera à fonctionner en mode de ventilation seulement.



**CET APPAREIL UTILISE UN SYSTÈME EXCLUSIF DE RECYCLAGE DE LA CONDENSATION POUR ÉLIMINER L'EXCÈS D'HUMIDITÉ. DANS DES CONDITIONS NORMALES, LA CONDENSATION EST ÉLIMINÉE AUTOMATIQUEMENT.**

**DANS DES CONDITIONS D'HUMIDITÉ ÉLEVÉE, UN EXCÈS D'EAU DE CONDENSATION PEUT S'ACCUMULER DANS LE RÉSERVOIR, SIGNALÉ PAR L'ÉCLAIRAGE DE LA LAMPE TÉMOIN  [28]. DANS CE CAS, IL SUFFIT DE VIDER LE RÉSERVOIR.**

## COMMENT PURIFIER L'AIR AVEC LA VENTILATION

Votre climatiseur est équipé de deux filtres électrostatiques spéciaux à très haute efficacité: FILTRETE™ de 3M. Ces filtres sont en mesure de capter des particules extrêmement petites (jusqu'à 0,3 millièmes de millimètres). Les filtres sont actifs pour toutes les fonctions sélectionnées.

Si vous souhaitez seulement purifier l'air en aérant la pièce, tournez le sélecteur de fonctions [23] dans le sens inverse à celui des aiguilles d'une montre.

- En plaçant le grand symbole  en face de l'index de référence, l'appareil fonctionnera comme purificateur d'air à la vitesse maximale de ventilation.
- En plaçant le petit symbole  en face de l'index de référence, l'appareil fonctionnera comme purificateur d'air à la vitesse minimale de ventilation.

## Predisposition des fonctions/Voyants lumineux

### Comment chauffer (seulement mod. F300)

Tournez le bouton du sélecteur de fonctions dans le sens inverse à celui des aiguilles d'une montre jusqu'au symbol  :

La température n'est pas exprimée en degrés. Nous vous conseillons, par conséquent, de tourner le bouton du thermostat d'ambiance sur la position de froid maximal: Quand la température de la pièce correspond à la température de bien-être souhaitée, vous pourrez tourner **lentement** le bouton du thermostat dans le sens inverse à celui des aiguilles d'une montre jusqu'à ce que le thermostat intervienne en interrompant le fonctionnement. Vous aurez ainsi programmé le climatiseur sur le degré exact de confort souhaité que le thermostat maintiendra automatiquement, vous permettant d'obtenir en même temps une économie d'énergie considérable. Lorsqu'il intervient, le thermostat provoque une interruption momentanée de la fonction de climatisation et le climatiseur continuera à fonctionner en mode de ventilation seulement.

### ARRÊTER L'APPAREIL





**POUR ARRÊTER COMPLÈTEMENT L'APPAREIL, PLACEZ LE SÉLECTEUR DE FONCTIONS SUR LA POSITION "O" ET DÉBRANCHEZ LA FICHE.**

FRANÇAIS

**LE DÉMARRAGE DES FONCTIONS PEUT SUBIR UN LÉGER RETARD PAR RAPPORT À LA ROTATION DU SÉLECTEUR.**

### VOYANTS LUMINEUX

Les voyants lumineux signalent le fonctionnement de l'appareil.

FONCTION	VOYANT   24	VOYANT  25	VOYANT  26 (F300)
ETEINT	-	-	-
CLIMATISATION	<b>allumé*</b>	<b>allumé</b>	-
PURIFICATION	-	<b>allumé</b>	-
CHAUFFAGE	-	<b>allumé</b>	<b>allumé</b>

\* Les voyants s'allumeront 3 minutes après la mise en marche de l'appareil (c'est-à-dire lorsque le compresseur commencera à fonctionner). Les voyants s'éteindront lorsque la température réglée à l'aide du thermostat sera atteinte.

# Conseils pratiques

Voici quelques conseils pratiques pour obtenir un rendement optimal de votre climatiseur:

- fermez toutes les portes et les fenêtres de la pièce à climatiser, sauf dans le cas d'une installation à travers un trou percé dans un mur. Dans ce cas, il est conseillé de laisser un entrebâillement d'une porte ou d'une fenêtre afin de garantir un bon renouvellement de l'air dans la pièce.
- Ne pas installer l'unité intene dans des endroits humides.
- Ne pas utiliser l'unité intene à l'extérieur.
- **Mod. F300:** Veillez à positionner l'appareil à une distance appropriée par rapport aux surfaces combustibles.

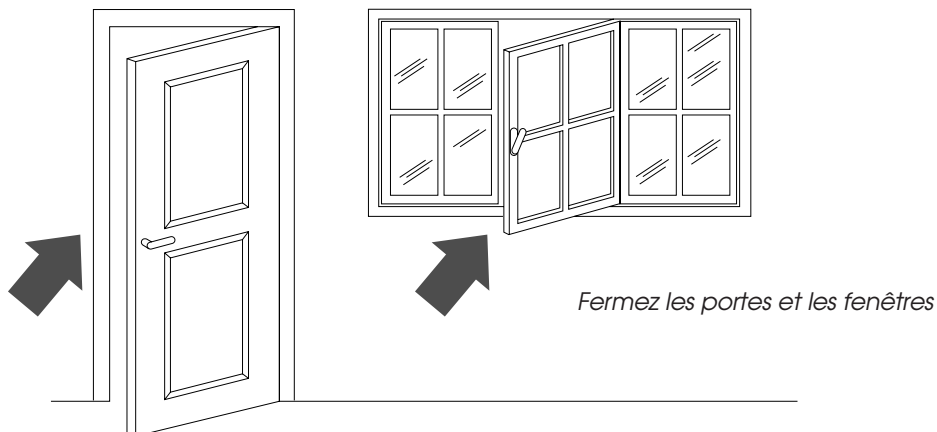

- Pour garantir un fonctionnement extrêmement économique de votre climatiseur, n'exposez pas la pièce aux rayons directs du soleil, en fermant les rideaux et/ou en baissant partiellement les stores.
- Ne déposez pas d'objets sur votre climatiseur.
- N'obstruez pas l'aspiration et le refoulement de l'air.
- Assurez-vous qu'il n'y ait pas de sources de chaleur dans la pièce.

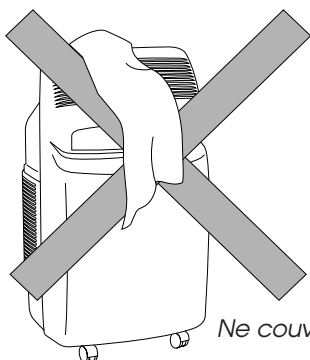
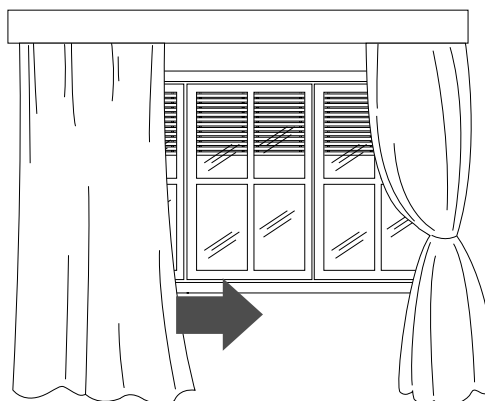

- Contrôlez que le climatiseur soit positionné sur un sol "**parfaitement plat**". Insérez éventuellement les 2 cale-roulettes **22** sous les roulettes avant.

# Entretien

**Avant d'effectuer toute opération de nettoyage ou d'entretien, éteignez l'appareil en plaçant le sélecteur sur "O" et débranchez toujours la fiche de la prise de courant.**

## NETTOYAGE DU MEUBLE EXTÉRIEUR

Nous vous conseillons de nettoyer l'appareil avec un chiffon tout simplement humide et de l'essuyer avec un chiffon sec. Pour des raisons de sécurité, ne nettoyez jamais le climatiseur avec de l'eau.

## Précautions

N'utilisez jamais d'essence, d'alcool ou de solvant pour le nettoyage. Ne vaporisez jamais de liquide insecticide ou similaire..

## NETTOYAGE DES FILTRES À AIR

Pour maintenir intacte toute l'efficacité de votre climatiseur, nous vous conseillons de:

1. Nettoyer le filtre anti-bactéries chaque semaine.

2. Remplacer le filtre FILTRETETM à la fin de chaque saison ou en tout cas quand il sera épuisé (suivre les indications présentes sur l'appareil près du logement du filtre).

Les filtres pour la purification de l'air se trouvent en dessous des deux grilles d'aspiration. Les filtres sont en fait logés dans les grilles mêmes.

Pour nettoyer les filtres il faudra donc:

1. Enlever les grilles d'aspiration, en les tournant vers l'extérieur.

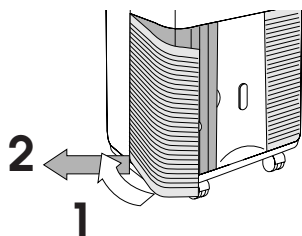

fig. F

2. Enlever le premier filtre FILTRETETM (de couleur blanche).

3. Enlever le porte-filtre siège du filtre anti-bactéries en le décrochant de la grille extérieure.

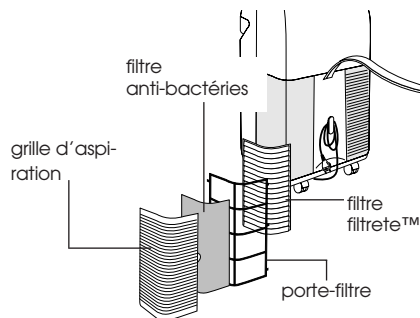

fig. G

Pour enlever la poussière qui s'est déposée sur le filtre anti-bactéries, utilisez un aspirateur. Si le filtre est très sale, plongez-le dans de l'eau tiède et rincez-le plusieurs fois. La température de l'eau doit être inférieure à 40°C.

Après l'avoir lavé, laissez-le sécher avant de le remettre en place.

**N'essayez pas de laver le filtre filtreteTM étant que cela pourrait diminuer sa capacité de filtrage.**

## CONTRÔLES AU DÉBUT DE LA SAISON

Vérifiez que le cordon d'alimentation et la prise soient parfaitement intacts et assurez-vous que l'installation de la mise à la terre soit efficace. Respectez scrupuleusement les normes d'installation.

## OPERATIONS A LA FIN DE LA SAISON

Videz l'eau contenue dans la baignoire de stockage en enlevant le bouchon du tuyau de drainage [18]. Enlevez la cuvette recueillant l'eau de condensation située sur la partie arrière du climatiseur, videz-la et remettez-la ensuite en place correctement. Nettoyez les filtres anti-bactéries et laissez-les sécher complètement avant de les remettre en place. Protégez l'appareil contre la poussière en le couvrant avec un sac en plastique.

## Si l'appareil ne fonctionne pas normalement...

PROBLEMES	CAUSE	SOLUTIONS
<b>Le climatiseur ne fonctionne pas</b>	<ul style="list-style-type: none"> <li>absence de courant</li> <li>la fiche n'est pas branchée</li> <li>le sélecteur de fonctions est sur la position "O"</li> <li>l'interrupteur situé sur la minuterie se trouve sur la position STOP</li> <li>l'interrupteur de la minuterie est sur la position  et est programmé pour ne pas fonctionner en ce moment</li> </ul>	<ul style="list-style-type: none"> <li>attendez</li> <li>branchez la fiche</li> <li>déplacez le sélecteur sur la position souhaitée</li> <li>placer l'interrupteur situé sur la minuterie sur la position MANUEL</li> <li>réglez la minuterie comme souhaité (voir page 35).</li> </ul>
<b>Le climatiseur ne fonctionne que pendant peu de temps</b>	<ul style="list-style-type: none"> <li>le thermostat est intervenu</li> <li>des obstacles sont présents sur l'aspiration de l'unité extérieure</li> <li>le ventilateur est bloqué</li> </ul>	<ul style="list-style-type: none"> <li>déplacez le thermostat sur la position plus froid</li> <li>vérifiez s'il existe des obstacles empêchant l'évacuation</li> <li>faites appel au Service Après-Vente agréé</li> </ul>
<b>La lampe témoin "cuvette pleine" est allumée</b>	<ul style="list-style-type: none"> <li>l'eau de condensation n'est pas évacuée vers l'extérieur</li> </ul>	<ul style="list-style-type: none"> <li>évacuer l'eau par l'intermédiaire du tuyau d'évacuation</li> </ul>
<b>Le climatiseur fonctionne mais ne refroidit pas la pièce</b>	<ul style="list-style-type: none"> <li>fenêtres ouvertes</li> <li>une source de chaleur (brûleur, lampe, etc.) est présente dans la pièce ou il y a beaucoup de monde dans la pièce</li> <li>le tuyau d'évacuation de l'air est sorti de son logement</li> <li>filtres à air encrassés</li> <li>la puissance du climatiseur n'est pas appropriée aux conditions et aux dimensions de la pièce</li> </ul>	<ul style="list-style-type: none"> <li>fermez la fenêtre</li> <li>éliminez la source de chaleur</li> <li>diminuez le thermostat</li> <li>nettoyez/remplacez les filtres.</li> </ul>
<b>Le climatiseur ne chauffe pas assez (mod. F300)</b>	<ul style="list-style-type: none"> <li>filtres à air encrassés</li> <li>température réglée de manière erronée</li> <li>les grilles d'entrée de l'air sont obstruées</li> <li>la pièce est trop grande</li> </ul>	<ul style="list-style-type: none"> <li>nettoyer les filtres ou les remplacer</li> <li>régler correctement la température</li> <li>éliminer l'obstacle</li> </ul>



# Caracteristiques techniques

## CONDITIONS DE FONCTIONNEMENT CONSEILLÉES

Température dans la pièce: . . . .21÷32°C

Température extérieure: . . . . .21÷43°C

## CARATTERISTICHE TECNICHE

Tension	
d'alimentation	voir plaquette signalétique
Puissance max. absorbée en climatisation	"
Puissance max. absorbée en fonction chauffage (mod. F300)	"
Puissance réfrigérante*	"
Vitesses de ventilation	2
Volume air traité max	460 m <sup>3</sup> /h
Dimensions unité interne:	
• largeur	452 mm
• hauteur	800 mm
• profondeur	415 mm
• poids	35 kg
Dimensions unité externe (mod. F400):	
• largeur	570 mm
• hauteur	475 mm
• profondeur	260 mm
• poids	18 kg
Dimensions unité externe (mod. F250/300):	
• largeur	465 mm
• hauteur	480 mm
• profondeur	240 mm
• poids	12 kg
* Conditions standards:	
Température interne:	27°C
	47% Humidité relative
Température externe:	35°C
	41% Humidité relative

FRANÇAIS

**Cet appareil contient des substances qui, dégagées dans l'atmosphère, nuisent à la couche d'ozone; il est, par conséquent, conseillé de ne pas perforer le circuit frigorifique de l'appareil. Lorsque vous décidez de ne plus vous en servir, portez le climatiseur à une société de traitement des déchets autorisée.**

## Was sind Pinguino und SuperPinguino?

Im Sommer wird das Wohlbefinden bei einer Temperatur zwischen 24 und 27°C und einer relativen Feuchte von etwa 50% erreicht.

Das Klimagerät ist eine Maschine, die dem Raum, in dem sie aufgestellt ist, Feuchtigkeit und Wärme entzieht. Im Gegensatz zu den festinstallierten Modellen haben die tragbaren Klimageräte den Vorteil, daß sie von einem Raum in einen anderen umgestellt und von einem in ein anderes Gebäude befördert werden können.

Die warme Luft Ihres Raumes durchläuft eine Batterie, die durch ein Kühlgas gekühlt wird. Auf diese Weise gibt sie übermäßige Wärme und Feuchtigkeit ab, bevor sie wieder in den Raum zurückgeleitet wird.

Bei den einteiligen Modellen (Pinguino) wird ein geringer Teil dieser Luft verwendet, um das Kühlgas zu kühlen, die dann warm und feucht geworden, nach außen abgegeben wird.

Bei den Modellen mit zwei Einheiten (SuperPinguino) kühlt sich der Kreis mit Hilfe der Außenluft.

Alle Pinguino und SuperPinguino können auch allein in der Betriebsart Belüftung eingesetzt werden.

Für weitere Informationen und Erläuterungen können Sie an unsere Internet-Adresse wenden:

**[www.delonghi.it](http://www.delonghi.it)**

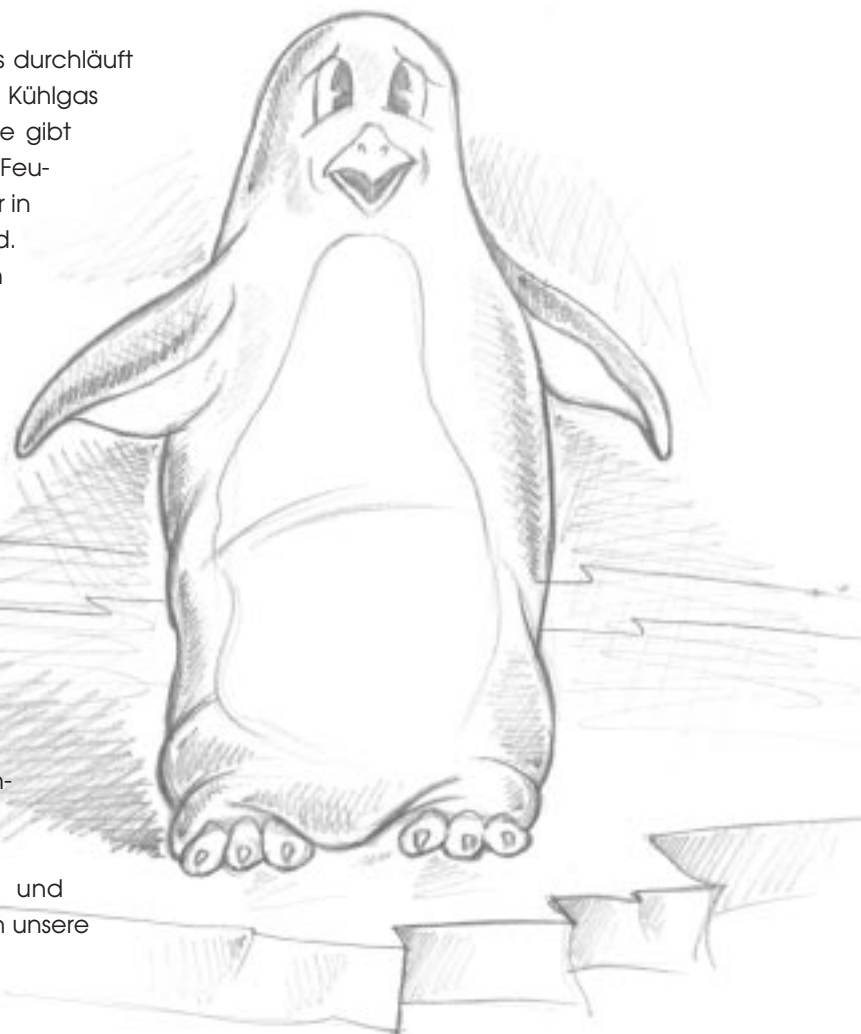

# Sicherheitshinweise

- Dieses Gerät wurde ausschließlich als Haushaltsgerät zum Kühlen von Wohnräumen entwickelt und darf nicht zweckentfremdet werden.
- Eingriffe oder Änderungen, die die Betriebseigenschaften des Gerätes verändern, stellen eine Gefahrenquelle dar.
- Das Gerät muß gemäß den inländischen Vorschriften für den Anlagenbau installiert werden.
- Eventuelle Reparaturen am Gerät dürfen ausschließlich durch vom Händler autorisierte Kundendienststellen ausgeführt werden. Reparaturen, die von Nichtfachleuten vorgenommen werden, können gefährlich sein.
- Dieses Gerät darf ausschließlich von Erwachsenen bedient werden. Verhindern Sie, daß Kinder damit spielen.
- Das Gerät darf nur an eine einwandfrei geerdete Steckdose angeschlossen werden. Lassen Sie im Zweifelsfall Ihre Hausstromversorgungsanlage von einem Elektriker überprüfen.
- Vermeiden Sie möglichst die Verwendung von Verlängerungskabeln.
- Vor Beginn jeder Reinigungs- oder Wartungsarbeit stets den Netzstecker aus der Steckdose ziehen.
- Ziehen Sie zum Verstellen des Gerätes nicht direkt am Netzkabel.
- Das Gerät nicht in der Nähe von Wärmequellen aufstellen oder in Räumen, wo die Luft Gas, Schwefel oder Öl enthalten könnte.
- Warten Sie nach dem Abschalten des Gerätes stets mindestens 3 Minuten ab, bevor Sie es erneut einschalten.
- Stellen Sie keine schweren oder heißen Gegenstände auf das Gerät.
- Reinigen Sie die antibakteriellen Filter mindestens einmal pro Woche.
- Verwenden Sie keine Heizungen in der Nähe des Klimagerätes.
- Transportieren Sie das Gerät nur in vertikaler Stellung bzw. auf eine Seite gelegt. Entleeren Sie vor dem Transport den Kondenswasserbehälter und die Auffangschale. Vor der erneuten Inbetriebsetzung nach dem Transport, warten Sie mindestens 1 Stunde ab.
- Das Verpackungsmaterial kann recycelt werden. Entsorgen Sie es daher in den entsprechenden Behältern für getrennte Abfallsammlung.



DEUTSCH

# Vorbereitung für den Betrieb

## AUFSTELLUNG DES KLIMAGERÄTES

Das Gerät in dem zu kühlenden Raum aufstellen. Das Gerät sollte möglichst unter einem Fenster bzw. an einer Außenwand aufgestellt werden. Darauf achten, daß das Klimagerät auf einem völlig ebenen Boden positioniert wird, bedienen Sie sich im Bedarfsfall der mitgelieferten Rollensicherungen **22**. Achten Sie insbesondere darauf, daß der Lufteingang (Ansauggitter **8**) und der Luftausgang (Ausströmgitter **2**) frei von Hindernissen sind.

**Hinweis:** Das Gerät muß in einer Entfernung von mindestens 30 cm zu den Wänden aufgestellt werden.

## VERLEGEN DER UMMANTELTEN ANSCHLUßLEITUNG

Die ummantelte Anschlußleitung **4** die das Kühlaggregat mit dem Klimagerät verbindet, kann folgendermaßen verlegt werden:

- a) Durch einen Fensterschlitz bzw. eine angelehnte Türe. Verwenden Sie die Saugköpfe **21**, um ein vollständiges Öffnen zu verhindern.

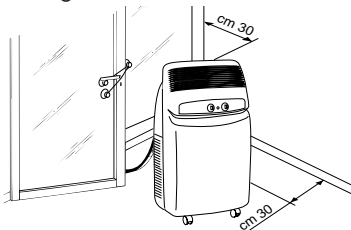

- b) Durch eine kleine, am unteren Teil der Türe bzw. am Fensterrahmen herausgearbeitete Öffnung (5,5 cm x 2,5 cm) und die Montage der mitgelieferten Anschlußleitungsführung **20**.

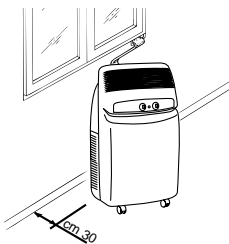

## VERWENDUNG DER SCHNELLANSCHLÜSSE

(nur bei den Modellen F400 und F300)

Außer den vorstehend beschriebenen Aufstellungsarten, kann die ummantelte Anschlußleitung, die das Kühlaggregat mit dem Klimagerät verbindet, auch in einer Maueröffnung mit einem Durchmesser von 6 cm verlegt werden.

## Schnellanschlüsse beim Modell F400

In diesem Fall müssen die Anschlüsse des Kühlaggregates wie folgt abgetrennt werden:

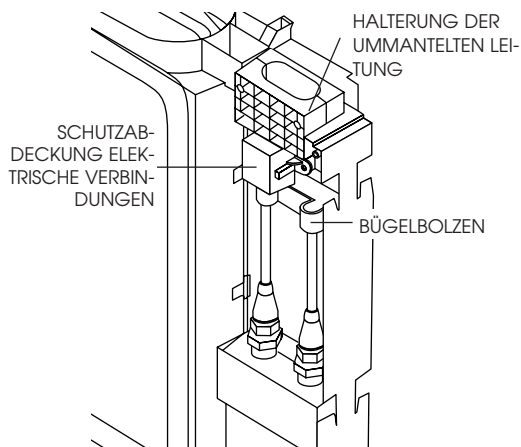

- 1) Ziehen Sie den Netzstecker aus der Steckdose.
- 2) Entfernen Sie den Handgriff durch Lösen der beiden Feinstellschrauben und ziehen Sie dann die Frontplatte heraus.
- 3) Entfernen Sie den Bügelbolzen durch Lösen der beiden Feinstellschrauben.

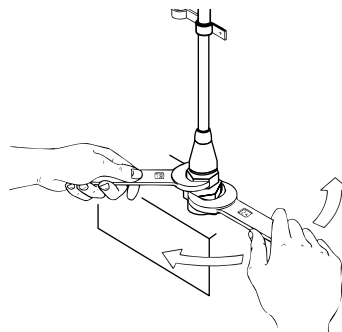

- 4) Entfernen Sie die Halterung der ummantelten Leitung durch Lösen der beiden Feinstellschrauben.
- 5) Mit Hilfe eines 24iger Schraubenschlüssels lösen Sie den drehbaren Schraubstutzen des Anschlußstückes und halten gleichzeitig das Schlauchende mit einem 21iger Schraubenschlüssel fest. (Wiederholen Sie den Arbeitsgang für den zweiten Schraubstutzen und verwenden Sie hierzu einen 24iger und einen 19er Schraubenschlüssel).
- 6) Ziehen Sie den Kondenswasserabflußschlauch von der Schlauchhalterung.
- 7) Lösen Sie die beiden Gewindeschrauben von der Schutzabdeckung und lösen Sie die elektrischen Verbindungen.

**Vermeiden Sie zu starke Krümmungen der ummantelten Anschlußleitung.**

# Vorbereitung für den Betrieb

## Schnellanschlüsse beim Modell F300

In diesem Fall müssen die Anschlüsse am Klimagerät wie folgt abgetrennt werden:

- 1) Ziehen Sie den Netzstecker aus der Steckdose
- 2) Entfernen Sie die seitlich angebrachten Filter.
- 3) Entfernen Sie durch Lösen der beiden Schrauben die untere Abdeckung auf der Rückseite.
- 4) Entfernen Sie die Bügelbolzen aus Blech, mit denen die Schläuche des Gerätes befestigt sind (2 Stk.)

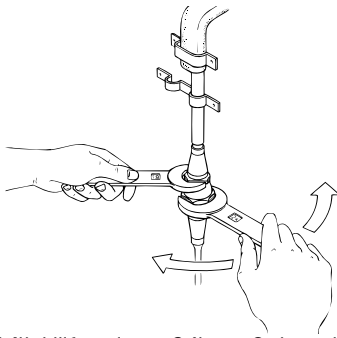

- 5) Mit Hilfe eines 24iger Schraubenschlüssels lösen Sie den drehbaren Schraubstutzen des Anschlußstückes und halten gleichzeitig das Schlauchende mit einem 21iger Schraubenschlüssel fest. (Wiederholen Sie den Arbeitsgang für den zweiten Schraubstutzen und verwenden Sie hierzu einen 24iger und einen 19er Schraubenschlüssel).
- 6) Ziehen Sie den Kondenswasserabflußschlauch von der Schlauchhalterung.
- 7) Lösen Sie die beiden Gewindeschrauben von der Schutzabdeckung und lösen Sie die elektrischen Verbindungen.

Vermeiden Sie zu starke Krümmungen der ummantelten Anschlußleitung.

## Wiedermontage der ummantelten Anschlußleitung bei den Modellen F400 und F300

Zur Wiedermontage der ummantelten, vorab vom Klimagerät abgetrennten Anschlußleitung, gehen Sie gemäß der Punkte 1,2,3,4,5,6 und 7 in umgekehrter Reihenfolge vor und berücksichtigen nachstehende Vorsichtsmaßnahmen:

- Bevor Sie die Anschlußleitung durch die Maueröffnung führen, umwickeln Sie die Schnellanschlüsse mit Isolierband oder ähnlichem.
- Verschrauben Sie die beiden oberen und die beiden unteren Kühlmittelleitungen von Hand, kontrollieren Sie, daß diese richtig gegriffen haben und ziehen Sie diese dann mit Hilfe der vorab verwendeten Schraubenschlüssel fest.
- Nachdem Sie die beiden Kühlmittelleitungen verschraubt haben, befestigen Sie die Bügelbolzen.
- Prüfen Sie die Dichtheit der Kühlmittelleitungen mit Seifenwasser an den Verbindungen. Es dürfen keine Seifenblasen entstehen.

### Achtung

Die Abmontage und Wiedermontage der Schnellanschlüsse sollte möglichst von Fachpersonal vorgenommen werden.

# Vorbereitung für den Betrieb

## AUFSTELLEN DES KÜHLAGGREGATES

Das Kühlaggregat kann auf einer Terrasse bzw. einem Balkon aufgestellt werden. In diesem Fall werden keine Befestigungsbügel benötigt.

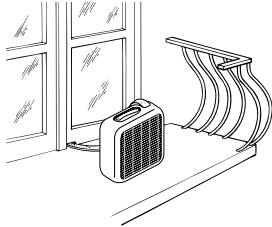

Das Kühlaggregat kann mit Hilfe der Befestigungsbügel **12** an einer Außenmauer aufgehängt werden. In diesem Fall verfahren Sie wie folgt:

- 1) Befestigen Sie den Bügel **12** an der Mauer und achten Sie darauf, daß er so, wie auf der Abbildung gezeigt, positioniert wird (für die Bohrung bedienen Sie sich der Schablone, die Sie aus dem Polystyroldeckel der Verpackung ausgeschnitten haben);
- 2) Schrauben Sie die Halterungen **13** mit den mitgelieferten Schrauben M 4 mm **17** am Kühlaggregat fest (beachten Sie dabei, sie mit dem Loch für die Schraube an der Oberseite zu positionieren);
- 3) Hängen Sie jetzt das Kühlaggregat in die Bügel und befestigen Sie es danach mit der Schraube M 6 mm **17**.

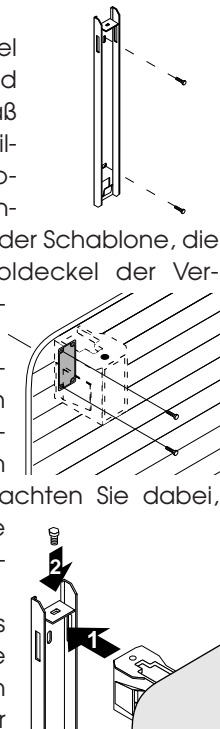

Alternativ hierzu kann das Kühlaggregat auch zur zeitweiligen Aufstellung aufgehängt werden, wie auf der nachstehenden Abbildung gezeigt. Verwenden Sie in diesem Fall die mitgelieferten Gurte **14**, die in die Ösen **15** eingehakt werden. Entfernen Sie vor dem Anbringen der Ösen die Gummistöpsel.

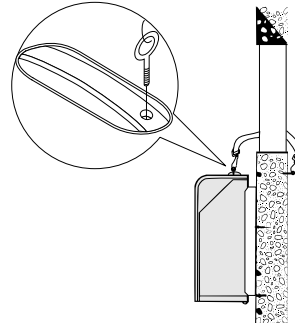

Das Kühlaggregat kann höher oder auf gleicher Ebene mit dem Klimagerät aufgestellt werden. Der Höhenunterschied darf 1,5 m jedoch nicht überschreiten.

Die Lufteingangs- und Luftausgangsgitter des Kühlaggregates müssen frei bleiben. Zwischen dem Kühlaggregat und der Mauer muß ein Mindestabstand von 6 cm eingehalten werden.

Das Kondenswasser, das sich während dem Klimatisierungsbetrieb (Sommerbetrieb) bildet, wird durch Verdampfung zum Teil durch die externe Einheit entsorgt. Das restliche Kondenswasser tritt aus der Bodenöffnung der externen Einheit aus. Es ist möglich, den Kondenswasserablaufanschluß **18** zu verwenden, um das Kondenswasser

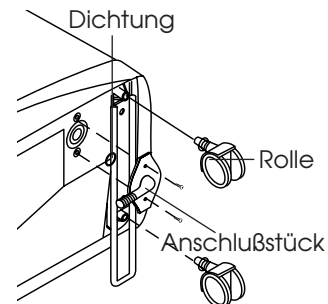

mit einem handelsüblichen Schlauch (wird nicht mitgeliefert) abzulassen. Der Ablaufanschluß wird am Boden der externen Einheit angebracht (siehe Abbildung).

Das Kühlaggregat sollte möglichst vor Regen Schnee, vom Dach heruntertropfendem Wasser und vor Sonne geschützt werden.

# Inbetriebnahme und Wahl der Betriebsarten

## ELEKTRISCHER ANSCHLUß UND INBETRIEBNAHME DES GERÄTES

1. Bevor Sie das Gerät an der Steckdose anschließen prüfen Sie, ob:

- die Netzspannung mit der auf dem Typen-/Leistungsschild auf der Geräterückseite angegebenen übereinstimmt;
- die Steckdose und die elektrische Versorgungsleistung für die erforderliche Belastung ausgelegt sind;
- die Steckdose für den Stecker geeignet ist, andernfalls die Steckdose austauschen;
- die Steckdose ordnungsgemäß geerdet ist. **Der Hersteller übernimmt keine Haftung, wenn diese Unfallschutzvorschrift nicht eingehalten werden sollte.**

**Das Auswechseln des Netzanschlußkabels darf nur durch Fachpersonal vorgenommen werden.**

2. Bevor Sie die gewünschte Betriebsart einstellen prüfen Sie, ob der Schalter auf der Zeitschaltuhr ( **7** ) auf Position 1 steht (manuell).

Möchten Sie die Zeitschaltuhr verwenden, stellen Sie den Schalter auf die mittlere Stellung .

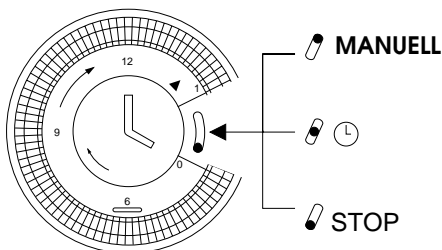

## ZEITSCHALTUHR: EINSTELLEN DER UHRZEIT

Die Programmier Vorrichtung/Zeitschaltuhr muß wie alle Uhren auf die genaue Uhrzeit eingestellt werden. Nehmen wir an es sei 16 Uhr: Drehen Sie die Zeiger im Uhrzeigersinn (folgen Sie der Richtung des Pfeils) bis Sie bei 16 Uhr angekommen sind.

Hinweis: Drehen Sie das Ziffernblatt nie in die entgegengesetzte Richtung.

Die Zeitschaltuhr ist eine elektrische Uhr, die nur so lange funktioniert, wie der Stecker an der Steckdose angeschlossen ist. Wird der Stecker gezogen oder bei Stromausfall bleibt die Zeitschaltuhr stehen (die Uhr "geht nach") und die Uhrzeit muß gegebenenfalls neu eingestellt werden.

## ZEITSCHALTUHR: PROGRAMMIERUNG

- 1) Sie stellen die Einschaltzeiten ein, indem Sie alle Lamellen nach außen drücken, die sich im gewünschten Zeitraum befinden (eine Lamelle entspricht 15 Minuten).
- 3) Prüfen Sie, ob die Zeitschaltuhr auf die genaue Zeit eingestellt ist (siehe Einstellen der Uhrzeit).
- 4) Wählen Sie gemäß den Anleitungen auf der Folgeseite die gewünschte Betriebsart.

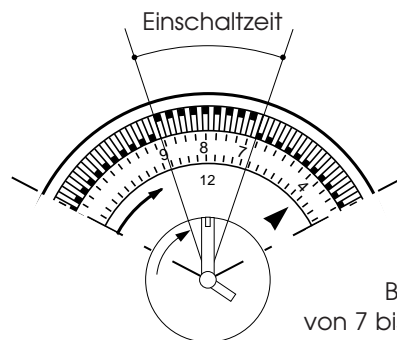

Das Gerät wird diese vorprogrammierte Betriebsart Tag für Tag wiederholen.



Hinweis: Wenn Sie den Betrieb "mit Zeitschaltuhr" ausschließen möchten, müssen Sie kein anderes Programm eingeben: bringen Sie einfach den Schalter auf Position **1** (manuell).

# Wahl der Betriebsarten

## KÜHLEN

Ist das Klimagerät ausgeschaltet, befindet sich der Funktionswahlschalter **23** auf Position "O". Um zu kühlen verfahren Sie wie folgt:

1. Drehen Sie den Funktionswahlschalter im Uhrzeigersinn:

- Wenn Sie das große Eiskristallsymbol  auf das Bezugszeichen positionieren, arbeitet das Gerät im Kühlbetrieb mit höchster Gebläsegeschwindigkeit.
- Positionieren Sie das kleine Eiskristallsymbol  auf das Bezugszeichen, arbeitet das Gerät im Kühlbetrieb mit niedrigster Gebläsegeschwindigkeit.

2. Wählen Sie jetzt die gewünschte Temperatur, indem Sie den Raumthermostatschalter drehen.

### Nota

Die Temperatur ist nicht in Graden angegeben. Wir empfehlen Ihnen daher, den Raumthermostatschalter auf die kälteste Temperatur einzustellen: Hat die Temperatur den gewünschten Behaglichkeitsgrad erreicht, drehen Sie den Thermostatschalter langsam im Uhrzeigersinn, bis der Thermostat einsetzt und den Betrieb unterbricht. Auf diese Weise haben Sie das Gerät auf den richtigen Behaglichkeitsgrad programmiert, der vom Thermostat automatisch beibehalten wird, wodurch Sie gleichzeitig eine beachtliche Energieeinsparung erzielen. Sobald das Klimagerät die gewünschte Temperatur erreicht hat, arbeitet es nur im Belüftungsbetrieb weiter.



**IN DIESEM GERÄT BEFINDET SICH EIN EXKLUSIVES KONDENSWASSERRÜCKLAUFSYSTEM ZUR ENTSORGUNG DER ÜBERSCHÜSSIGEN FEUCHTIGKEIT.**

**UNTER NORMALEN BEDINGUNGEN WIRD DAS KONDENSWASSER AUTOMATISCH ENTSORGT. BEI HOHEN FEUCHTIGKEITSBEDINGUNGEN KANN ES ZU EINEM ÜBERSCHUSS AN KONDENSWASSER IM BEHÄLTER KOMMEN. DIES WIRD DURCH DAS EINSCHALTEN DER KONTROLLAMPE  **28** ANGEZEIGT: IN DIESEM FALL MUß NUR DER BEHÄLTER ENLEERT UND DARAUF GEACHTET WERDEN,**

## LUFTREINIGUNG

Ihr Klimagerät ist mit einem speziellen elektrostatischen, hochwirksamen Filter ausgestattet. FILTRETETM ist in der Lage, kleinste Partikel aufzufangen (bis zu 0,3 Mikron, das entspricht 0,3 Tausendstel eines Millimeters).

Daher kann das Gerät auch als wirklicher Luftreiniger eingesetzt werden. Drehen Sie den Betriebswahlschalter **23** im Uhrzeigersinn.

- Wird das große symbol  punkt gedreht, arbeitet das Gerät bei maximaler Ventilationsgeschwindigkeit im Luftreinigungsbetrieb.
- Wird das kleine symbol  auf den Bezugspunkt gedreht, arbeitet das Gerät bei niedrigster Ventilationsgeschwindigkeit im Luftreinigungsbetrieb.



# Betriebsarten/Kontrollampen

## HEIZEN (nur Mod. F300)

Drehen Sie den Betriebswahlschalter entgegen dem Uhrzeigersinn bis zum  Symbol.

### Hinweis

Die Temperatur ist nicht in Graden angegeben. Wir empfehlen Ihnen daher, den Raumthermostatschalter auf die kälteste Temperatur einzustellen: Hat die Temperatur im Raum den gewünschten Behaglichkeitsgrad erreicht, drehen Sie den Thermostatschalter **langsam** entgegen dem Uhrzeigersinn, bis der Thermostat einsetzt und den Betrieb unterbricht. Auf diese Weise haben Sie das Gerät auf den richtigen Behaglichkeitsgrad programmiert, der vom Thermostat automatisch beibehalten wird, wodurch Sie gleichzeitig eine beachtliche Energieeinsparung erzielen. Sobald das Klimagerät die gewünschte Temperatur erreicht hat, arbeitet es nur im Belüftungsbetrieb weiter.



## AUSSCHALTUNG DES GERÄTES

**UM DAS GERÄT GÄNZLICH ABZUSCHALTEN, BRINGEN SIE DEN FUNKTIONSWAHLSCHALTER IN POSITION "O" UND ZIEHEN DEN NETZSTECKER.**

**DER START DER BETRIEBSARTEN KANN SICH NACH DEM DREHEN DES WAHLSCHALTERS GERINGFÜGIG VERZÖGERN.**

## KONTROLLAMPEN

Die Kontrollampen zeigen den Betrieb des Gerätes an.

FUNKTION	LED  24	LED  25	LED  26 (F300)
AUS	-	-	-
KÜHLUNG	an*	an	-
LUFTREINIGEN	-	an	-
HEIZUNG	-	an	an

\* Die Kontrollampen schalten 3 Minuten nach dem Einschalten des Gerätes ein (d.h., wenn der Kompressor zu arbeiten beginnt). Sie schalten ab, wenn die mit dem Thermostat eingegebene Temperatur erreicht wurde.

# Hinweise

Um die optimale Leistung Ihres Klimagerätes zu erzielen, hier einige Hinweise:

- Schließen Sie die Fenster und Türen des zu kühlenden Raumes. Nur im Falle, daß die Installation durch eine Wandöffnung erfolgt ist, eine Türe oder ein Fenster leicht geöffnet halten, um den richtigen Luftaustausch zu gewährleisten.
- Das Gerät nicht in feuchten Räumen aufstellen.
- Das Gerät nicht Witterungseinflüssen (Regen, Sonne, Frost usw.) aussetzen.
- **Mod. F300:** das Gerät in einem angemessenen Abstand zu entflammaren Flächen aufstellen.

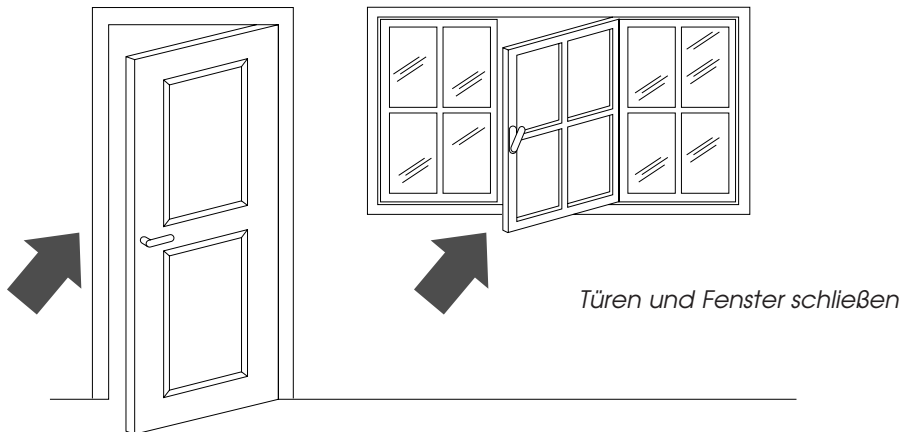

- Damit Ihr Gerät energiesparend arbeitet, den Raum vor direkter Sonnenbestrahlung schützen, indem Sie die Vorhänge zuziehen und/oder die Rolläden teilweise herablassen.
- Legen Sie keine Gegenstände auf das Klimagerät.
- Lassen Sie den Lufteingang und den Luftausgang am Gerät frei.
- Vergewissern Sie sich, daß sich keine Wärmequellen im Raum befinden.

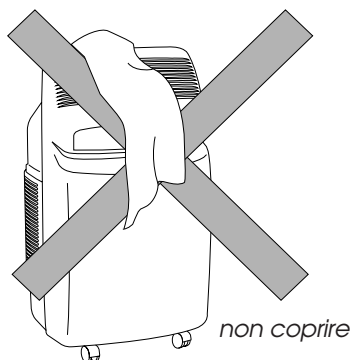
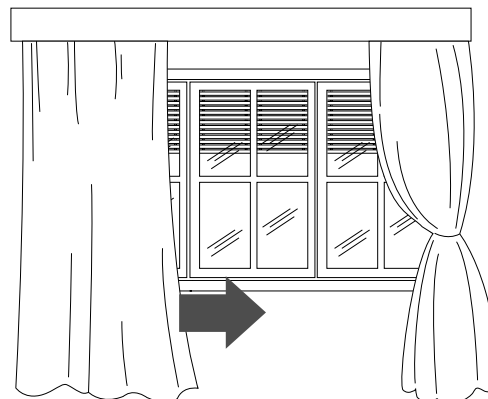

- Kontrollieren Sie, daß das Klimagerät eben steht. Befestigen Sie hierzu gegebenenfalls die beiden Rollenfeststeller **22** unter den vorderen Rollen.

# Reinigung

**Bevor Sie mit Reinigungs- bzw. Wartungsarbeiten beginnen, schalten Sie das Gerät aus: Stellen Sie den Wahlschalter auf Position "O" und ziehen Sie dann stets den Netzstecker aus der Steckdose.**

## REINIGUNG DES GERÄTEGEHÄUSES

Wir empfehlen Ihnen, das Gerät mit einem angefeuchteten Tuch zu reinigen und danach mit einem trockenen Tuch abzuwischen. Das Klimagerät aus Sicherheitsgründen nicht mit Wasser reinigen.

### Vorsicht

Verwenden Sie zur Reinigung nie Benzin, Alkohol oder Lösemittel. Sprühen Sie keine Insektizide oder ähnliches auf das Gerät.

## REINIGUNG DER LUFTFILTER

Um die Leistungsfähigkeit Ihres Klimagerätes nicht zu beeinträchtigen empfehlen wir:

1. den antibakteriellen Filter einmal wöchentlich zu reinigen
2. Den Filter FILTRETETM bei Saisonende und vor dem Wegstellen des Klimagerätes auszuwechseln.

Die Luftreinigungsfilter befinden sich hinter den beiden Luftansauggittern, die ihrerseits als Filteraufnahme dienen.

Zur Reinigung der Filter verfahren Sie wie folgt:



Abb. F

1. Entfernen Sie die Luftansauggitter, indem Sie diese nach außen drehen (siehe Abb. F)
2. Entfernen Sie den 1. Filter FILTRETETM (weiß)

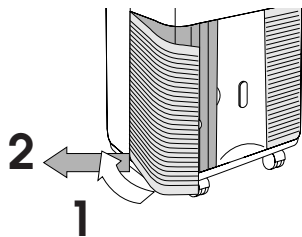
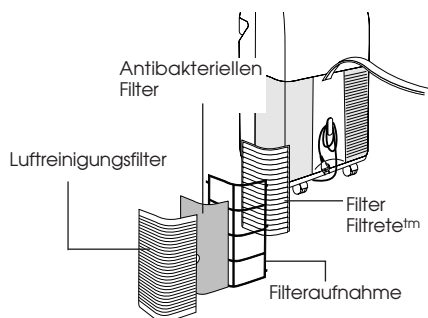

fig. G

3. Entfernen Sie die Filteraufnahme des antibakteriellen Filters, indem Sie ihn aus dem Außengitter aushaken (siehe Abb. 2).

Um den abgelagerten Staub vom antibakteriellen Filter zu entfernen, verwenden Sie einen Staubsauger. Ist er stark verschmutzt, waschen Sie ihn in warmem Wasser und spülen ihn danach mehrmals. Die Wassertemperatur sollte unter 40° liegen.

Den gereinigten Filter vollkommen trocknen lassen, bevor Sie ihn erneut einsetzen.

**Waschen Sie den Filter Filtrete™ nicht, da dies dessen Filterleistung herabsetzen könnte.**

## KONTROLLEN VOR DER WIEDERINBETRIEBNAHME

Prüfen Sie, ob das Netzkabel und der Netzstecker in einwandfreiem Zustand sind. Beachten Sie, daß die Aufstellungsvorschriften eingehalten werden.

## AUFBEWAHREN DES GERÄTES

Lassen Sie das Wasser aus der Sammelschale ab, indem Sie den Stüpsel des Abflußschlauchs 18 entfernen. Ziehen Sie die Kondenswasserschale heraus, die sich auf der Geräterückseite befindet und entleeren Sie diese. Setzen Sie sie danach wieder ordnungsgemäß ein. Reinigen Sie die Antibakterienfilter und lassen Sie diese vollkommen trocknen, bevor Sie sie erneut einsetzen.

Decken Sie das Gerät mit einem Plastikschutz ab, um es vor Staub zu schützen.

# Im Falle eventueller Betriebsstörungen

STÖRUNG	URSACHEN	ABHILFEN
<b>Das Klimagerät funktioniert nicht</b>	<ul style="list-style-type: none"> <li>Die Stromzufuhr ist unterbrochen</li> <li>Der Stecker ist nicht angeschlossen</li> <li>Der Funktionsschalter ist auf Position "O"</li> <li>Der Zeiger der Zeitschaltuhr steht auf STOP</li> <li>Der Zeiger der Zeitschaltuhr steht auf ☺ und die Zeitschaltuhr ist nicht richtig programmiert</li> </ul>	<ul style="list-style-type: none"> <li>Abwarten</li> <li>Den Stecker einstecken</li> <li>Den Wahlschalter auf die gewünschte Position stellen</li> <li>Bringen Sie den Zeiger der Zeitschaltuhr in die manuelle Stellung ziehe Seite 47, Programmierung der Zeitschaltuhr.</li> </ul>
<b>Das Klimagerät funktioniert nur über einen kurzen Zeitraum</b>	<ul style="list-style-type: none"> <li>Der Thermostat hat eingesetzt</li> <li>Hindernisse am Ansauggitter des Kühlaggregates</li> <li>Das Gebläse ist blockiert</li> </ul>	<ul style="list-style-type: none"> <li>Thermostat zurückdrehen</li> <li>Vorhandene Hindernisse entfernen</li> <li>Den Kundendienst benachrichtigen</li> </ul>
<b>Die Kontrolllampe "full" ist eingeschaltet</b>	<ul style="list-style-type: none"> <li>Das Kondenswasser wird nicht nach außen abgeleitet</li> </ul>	<ul style="list-style-type: none"> <li>Das Wasser durch den Abflussschlauch ablassen</li> </ul>
<b>Das Klimagerät funktioniert, kühlt den Raum aber nicht</b>	<ul style="list-style-type: none"> <li>Fenster offen</li> <li>Im Raum befindet sich eine Wärmequelle (Heizkörper, Lampe usw.) oder es halten sich zu viele Personen auf</li> <li>Temperatur falsch eingegeben</li> <li>Luftfilter verstopft</li> <li>Raumabmessungen bzw. -bedingungen entsprechen nicht der Geräteleistung</li> </ul>	<ul style="list-style-type: none"> <li>Fenster schließen</li> <li>Wärmequelle beseitigen</li> <li>Temperatur neu eingeben</li> <li>Filter reinigen/auswechseln</li> </ul>
<b>Das Klimagerät heizt unzureichend (Mod. F300)</b>	<ul style="list-style-type: none"> <li>Luftfilter verstopft</li> <li>Temperatur falsch eingegeben</li> <li>Die Einlaßgitter sind abgedeckt</li> <li>Der Raum ist zu groß</li> </ul>	<ul style="list-style-type: none"> <li>Filter reinigen/auswechseln</li> <li>Temperatur neu eingeben</li> <li>Hindernis entfernen</li> </ul>

# Technische Eigenschaften

## OPTIMALE BETRIEBSBEDINGUNGEN (KÜHLUNG)

Raumtemperatur	21 ÷ 32°C
Außentemperatur	21 ÷ 43°C

## TECHNISCHE EIGENSCHAFTEN

Anschlußspannung	siehe Typenschild
Max. Leistungsaufnahme bei Kühlung	“
Kühlleistung*	“
Ventilatorgeschwindigkeitsstufen	2
Max. Luftumwälzung	460 m <sup>3</sup> /h
Abmessungen:	
• Breite	452 mm
• Höhe	800 mm
• Tiefe	415 mm
• Gewicht	35 kg
Abmessungen des Kühlaggregates (Mod. F400):	
• Breite	570 mm
• Höhe	475 mm
• Tiefe	260 mm
• Gewicht	18 kg
Abmessungen des Kühlaggregates (Mod. F250/300):	
• Breite	465 mm
• Höhe	480 mm
• Tiefe	240 mm
• Gewicht	12 kg
* Standard-Betriebsbedingungen	
Raumtemperatur	27°C
	47% relative Luftfeuchte
Außentemperatur	35°C
	41% relative Luftfeuchte

DEUTSCH

Dieses Gerät enthält Substanzen, die bei ihrer Abgabe in die Atmosphäre die Ozonschicht schädigen können. Durchbohren Sie daher nicht den Kühlkreis der Maschine. Möchten Sie das Klimagerät endgültig ausrangieren, bringen Sie es in eine entsprechende Entsorgungsstelle.

## WAT ZIJN PINGUINO EN SUPERPINGUINO

**T**ijdens het zomerseizoen wordt het welzijn in een ruimte bereikt bij een temperatuur tussen de 24 en de 27°C en met een relatieve vochtigheidsgraad rond de 50%.

De airconditioner is een apparaat dat vochtigheid en warmte elimineert uit de ruimte waarin hij zich bevindt. In vergelijking met modellen die geïnstalleerd worden, hebben de draagbare airconditioners het voordeel dat ze verplaatst kunnen worden van de ene kamer naar de andere in huis, en dat ze van het ene gebouw naar het andere vervoerd kunnen worden.

De warme lucht in uw kamer wordt door een batterij geleid die afgekoeld wordt door middel van een koelgas. Op deze manier wordt het té veel aan warmte en vochtigheid afgegeven voordat de lucht weer in de ruimte geblazen wordt.

Bij de modellen die uit één element bestaan (Pinguino), wordt een klein gedeelte van deze gekoelde lucht gebruikt voor het afkoelen van het koelgas en dan, nadat de lucht warm en vochtig is geworden, naar buiten afgevoerd.

Bij de modellen met twee elementen (SuperPinguino) wordt het circuit afgekoeld met behulp van de buitenlucht.

Elke Pinguino en SuperPinguino kan ook gebruikt worden met uitsluitend de ventilatie functie aan.

Voor meer informatie en uitleg kunt u zich wenden tot internet site : [www.delonghi.it](http://www.delonghi.it)



# WAARSCHUWINGEN

- Dit apparaat is ontworpen als airconditioner voor huiselijke ruimtes en dient niet voor andere doeleinden gebruikt te worden.
- Het is gevaarlijk de eigenschappen van het apparaat te wijzigen of te veranderen op welke manier dan ook.
- Het apparaat dient geïnstalleerd te worden volgens de nationaal voorgeschreven regels omtrent de installatie.
- Voor eventuele reparaties, dient men zich altijd en uitsluitend te wenden tot de Technische Assistentie Centra die geautoriseerd zijn door de Fabrikant. Reparaties uitgevoerd door niet vakbekwaam personeel kunnen gevaarlijk zijn.
- Dit apparaat dient uitsluitend bedient te worden door volwassenen; men dient absoluut niet toe te laten dat kinderen ermee spelen.
- Dit apparaat dient aangesloten te worden op een goed functionerende aardleiding: Laat uw elektriciteitsnet controleren door een vakman.
- Het gebruik van verlengsnoeren dient vermeden te worden.
- Altijd eerst de stekker uit het stopcontact trekken, alvorens over te gaan tot schoonmaken of onderhoud.
- Niet aan het electriciteits snoer trekken om het apparaat te verplaatsen.
- Het apparaat niet installeren in ruimtes waarbinnen de lucht gas, olie of zwavel kan bevatten en niet in nabijheid van warmtebronnen.
- Na het afzetten altijd minstens 3 minuten wachten alvorens het apparaat weer aan te zetten.
- Geen zware of warme voorwerpen op het apparaat zetten.
- Minstens elke week de anti-bacterie filters schoonmaken.
- Het gebruik van verwarmingsapparaten in nabijheid van de airconditioner vermijden.
- In geval van transport, dien het apparaat in verticale positie te blijven of rustend op een zijkant. Alvorens het apparaat te transporteren eerst het condenswaterbakje en de opvangbak legen. Na een transport minstens één uur wachten alvorens het apparaat aan te zetten.
- De materialen die gebruikt worden voor de verpakking kunnen gerecycleerd worden. Wij raden daarom aan deze materialen in de hiervoor bestemde afvalbakken voor gescheiden verzameling te werpen.



NEDERLAND

# Installering voor gebruik

## INSTALLATIE VAN DE BINNENEENHEID

Het apparaat in de te klimatiseren ruimte plaatsen. Normaal gesproken in de buurt van een venster of in ieder geval dichtbij een buitenmuur. De binneneenheid dient "vlak" geplaatst te worden, gebruik hiervoor ook de bijgeleverde wielblokkeringen [22]. De binneneenheid dient door niets belemmerd te worden rond de aanzuigzone (luchtaanzuigrooster [8]) en rond de afgiftezone (luchtuittangrooster [2]).

**N.B.:** De afstand tussen het apparaat en de muur dient minstens 30 cm te zijn.

## INSTALLATIE VAN DE VERBINDINGSSLANG

De slang [4] die de buiteneenheid met de binneneenheid verbindt, kan geleid worden via:

- a) Een raam of een deur die op een kier staat; de zuignapjes [21] kunnen gebruikt worden om te voorkomen dat de ramen of de deur te ver open gaan.

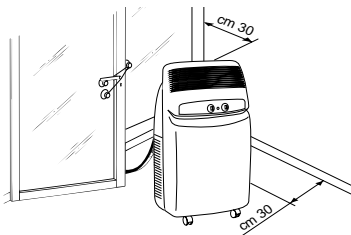

- b) Een kleine opening (5,5 cm x 2,5 cm) aangebracht in het onderste gedeelte van een deur of in het raamwerk van een venster, door de bijgeleverde huls voor de slang [20] te gebruiken.

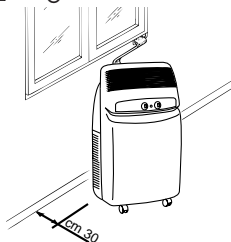

## GEBRUIK VAN DE DIRECTE AANSLUITINGEN (uitsluitend mod. F400 en F300)

Afgezien van de voorafgaand beschreven methoden, kan de slang die de buiteneenheid met de binneneenheid verbindt ook lopen via een opening met een doorsnede van ongeveer 6 cm aangebracht in een buitenmuur.

## Directe aansluiting bij mod. F400

In dit geval dienen de verbindingen van de buiteneenheid losgekoppeld worden door als volgt te werk te gaan:

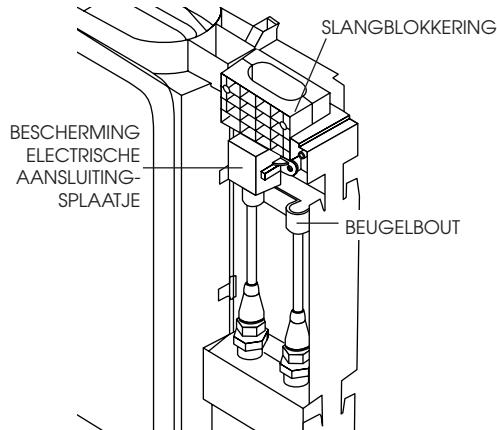

- 1) De stekker uit het stopcontact halen
- 2) Het handvat verwijderen door de 2 metrische schroeven los te draaien, hierna de voorkant wegschuiven.
- 3) De beugelbout verwijderen door de 2 metrische schroeven los te draaien.
- 4) De slangblokkering verwijderen door de 2 metrische schroeven los te draaien

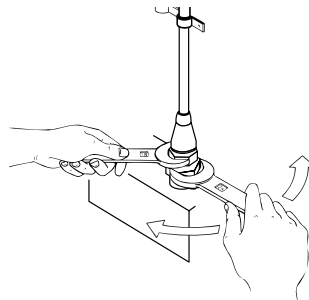

- 5) Met behulp van een engelse sleutel n. 24 het draaibare verbindingstuk van de aansluiting losdraaien. Tegelijkertijd met een sleutel n. 21 het uiteinde van de flexibele buis vasthouden. (Deze handeling herhalen voor het tweede verbindingstuk met behulp van een sleutel n. 24 en een sleutel n. 19).
- 6) De condens afvoerslang losmaken uit de bevestiging.
- 7) De twee schroeven losdraaien van de bescherming en het elektrische aansluitingsplaatje loskoppelen.

**Te scherpe bochten in de verbindingsslang vermijden.**



# Installering voor gebruik

## Directe aansluiting bij mod. F300

In dit geval dienen de verbindingen van het binnenmeubel losgekoppeld worden door als volgt te werk te gaan:

- 1) De stekker uit het stopcontact halen
- 2) De filters aan de zijkant verwijderen
- 3) Het deurtje aan de achterkant verwijderen door de 2 schroeven los te draaien.
- 4) De metalen beugelbouten verwijderen waarmee de buizen van het apparaat bevestigd zijn (n° 2).

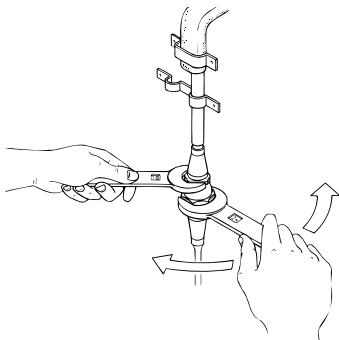

- 5) Met behulp van een engelse sleutel n. 24, het draaibare verbindingstuk van de aansluiting losdraaien. Tegelijkertijd met een sleutel n. 21, het uiteinde van de flexibele buis vasthouden. (Deze handeling herhalen voor het tweede verbindingstuk met behulp van een sleutel n. 24 en een sleutel n. 19).
- 6) De condens afvoerbuis losmaken uit de bevestiging.
- 7) De elektrische aansluiting loskoppelen

Té scherpe bochten in de verbindingsslang vermijden.

## Het weer monteren van de verbindingsslang bij de mod. F400 en F300

Om de losgekoppelde uiteinden van de verbindingsslang weer te bevestigen aan de binneneenheid, dienen de handelingen 1, 2, 3, 4, 5, 6 en 7 omgekeerd herhaald te worden, waarbij op het volgende gelet moet worden:

- Voordat men de slang door de opening in de muur haalt, wordt aangeraden de van schroefdraad voorziene uiteinden van de directe aansluitingen te beschermen met isoleerband of een dergelijk materiaal.
- De 2 bovenste koelaansluitingen in de 2 onderste steken en met de hand een paar slagen aandraaien, waarbij erop gelet moet worden dat ze goed in elkaar steken, hierna met de eerder gebruikte sleutels aandraaien.
- Nadat de twee koelaansluitingen verbonden zijn, de beugelbouten bevestigen.
- De koelverbindingen controleren door de aansluitingen met een beetje zeepwater nat te maken. Er dienen geen zeepbellen te ontstaan.

### Let op

Aangeraden worden de handelingen betreffende het loskoppelen en weer vastkoppelen van de directe aansluitingen te laten uitvoeren door een vakman.

# Installering voor gebruik

## INSTALLATIE VAN DE BUITENEENHEID

De buiteneenheid kan geplaatst worden op een terras of een balkon. In dit geval is het niet nodig de beugels te gebruiken.

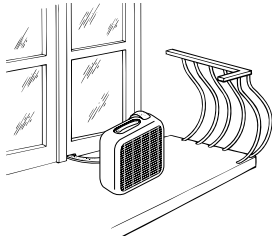

De buiteneenheid kan ook aan een muur opgehangen worden met de hiervoor bestemde beugels **12** in dit geval als volgt te werk gaan:

- 1) De beugel **12** aan de muur bevestigen, zoals aangegeven op de tekening (voor het boren van de gaten, kan gebruik gemaakt worden van het sjabloon op het polystyrol deksel van de verpakking).

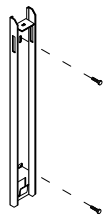

- 2) De steunblokjes **13** vastschroeven aan de buiteneenheid met de bijgeleverde M4mm schroeven **17** (let er hierbij op de kant waarin de gaten voor de schroeven zitten naar boven te plaatsen).

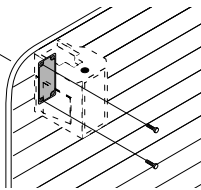

- 3) Hierna de buiteneenheid aan de beugels haken en bevestigen met de schroeven M6mm **17**.

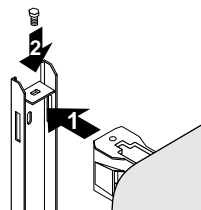

Als alternatief, voor niet permanente installaties, is het mogelijk de buiteneenheid op te hangen zoals aangegeven op de tekening. In dit geval worden de bijgeleverde hengsels **14** gebruikt, vastgehaakt aan de ooghaakjes **15** voordat de ooghaakjes aangebracht worden eerst de rubberen dopjes verwijderen.

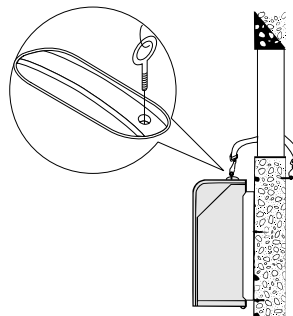

De buiteneenheid kan boven of op hetzelfde niveau geïnstalleerd worden als de binneneenheid, mits het niveauverschil de 1,5 m niet overschrijdt.

De buiteneenheid dient vrij te zijn van belemmeringen zowel wat betreft de aanzuigzone als de luchtuitgangzone.

De minimum afstand tussen de achterkant en de muur moet 6 cm zijn.

Het condenswater dat gevormd wordt tijdens het functioneren als airconditioning (zomer functionering) wordt gedeeltelijk afgevoerd in de vorm van waterdamp door de buiteneenheid. Het resterende condenswater komt uit de opening in de basis van de buiteneenheid.

Het is mogelijk het verbindingstuk **18** te gebruiken voor het afvoeren van het condenswater door middel van een normale rubberen slang (niet bijgeleverd). Het verbindingstuk voor de afvoer dient gemonteerd te worden op de basis van de buiteneenheid (zie tekening).

Aangeraden worden de buiteneenheid te beschermen tegen regen, sneeuw, waterdruppels die van het dak vallen en tegen de zon.

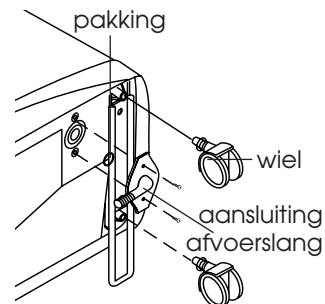

# Het aanzetten en de functiekeuze

## AANSLUITING OP HET ELECTRICITEITSNET EN HET AANZETTEN VAN HET APPARAAT

1. Voordat men de stekker in het stopcontact steekt, dient nagegaan te worden of:

- de spanning van het electriciteitsnet overeenkomt met de waarde die aangegeven staat op het kenmerkenplaatje dat zich op de achterkant van het apparaat bevindt.
- het stopcontact en de electriciteitsdraad de juiste afmeting hebben om de vereiste belasting te verdragen.
- het stopcontact van het soort is dat geschikt is voor de stekker, anders dient het stopcontact vervangen te worden.
- het stopcontact verbonden is met een goed functionerende aardleiding. **De fabrikant kan niet verantwoordelijk gesteld worden indien deze veiligheidssnorm niet in acht genomen zou worden.**

**Das Auswechseln des Netzanschlußkabels darf nur durch Fachpersonal vorgenommen werden.**

2. Voordat de gewenste functie ingesteld wordt, nagaan of de schakelaar van de timer **7** op stand 1 staat (handmatige bediening). Indien men de timer wenst te gebruiken, de schakelaar op de tussenstand zetten .

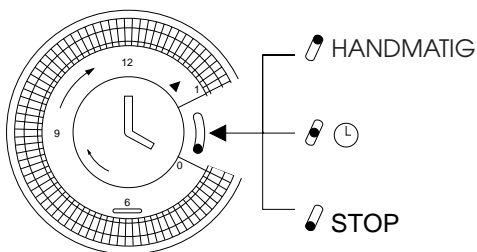

## TIMER: HET INSTELLEN VAN DE TIJD

De programmeur/timer, net als alle klokken, moet ingesteld worden op de juiste tijd. Aannemend dat het 16.00 uur is, de wijzers kloksgewijs draaien (de richting van de pijl volgen) totdat 16.00 uur ingesteld is.

N.B.: Nooit tegen de wijzers van de klok indraaien.

De timer is een elektrische klok en functioneert dus uitsluitend wanneer de stekker in het stopcontact zit. Iedere keer als de stekker uit het stopcontact gehaald wordt of de electriciteit uitvalt, staat de timer stil (de klok blijft "achter") en hierdoor kan het nodig zijn de tijd opnieuw in te stellen.

## TIMER: PROGRAMMERING

- 1) De functioneringsperiode van het apparaat wordt ingesteld door alle tandjes naar buiten te drukken die zich in de gewenste pauzeperiode bevinden (elk tandje vertegenwoordigt 15 minuten).
- 2) Nagaan of de timer de juiste tijd aangeeft (zie het instellen van de tijd).
- 3) De gewenste functie kiezen door de instructies die op de volgende bladzijde staan op te volgen.

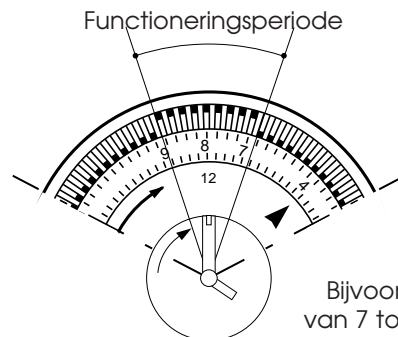

Bijvoorbeeld:  
van 7 tot 9 uur.

Op deze manier ingesteld zal het apparaat elke dag het ingestelde programma herhalen.

N.B.: Indien men het functioneren "met timer" wenst uit te schakelen, is het niet nodig het programma te wijzigen; het is voldoende de schakelaar op stand 1 (handmatige bediening) te zetten.

# Het aanzetten van de functiekeuze

## HOE TE KLIMATISEREN

Indien de airconditioner afstaat, staat de functiekeuzeknop **23** op stand "O". Om het apparaat te laten functioneren in de functie klimatisering, als volgt te werk gaan:

1. De functiekeuzeknop met de wijzers van de klok mee draaien,

- Door het symbool van het grote kristal  in overeenstemming met het referentieteken te zetten, zal het apparaat in de functie klimatisering met maximale ventilatiesnelheid functioneren.
- Door het symbool van het kleine kristal  in overeenstemming met het referentieteken te zetten, zal het apparaat in de functie klimatisering met minimale ventilatiesnelheid functioneren.

2. Nu kunt u de gewenste temperatuur instellen door de thermostaatknop te draaien.

### N.B.:

De temperatuur is niet aangegeven in graden. Wij raden daarom aan de thermostaatknop op de maximale koude stand te zetten, wanneer de temperatuur in de ruimte het gewenste niveau van comfort bereikt heeft, kunt u de thermostaatknop langzaam kloksgewijs draaien totdat de thermostaat in werking treedt en de functionering onderbreekt. Op deze manier zult u het apparaat geprogrammeerd hebben op de juiste temperatuur die automatisch door de thermostaat in stand gehouden zal worden, waarmee tegelijkertijd een aanzienlijke energiebesparing verkregen wordt. Iedere keer als de airconditioner de ingestelde temperatuur bereikt, zal het apparaat doorgaan met functioneren met alleen de ventilatie functie.

**DIT APPARAAT MAAKT GEBRUIK VAN EEN EXCLUSIEF SYSTEEM VAN HERCIRCULERING VAN CONDENS OM HET TEVEEL AAN VOCHTIGHEID TE VERWERKEN.**

**ONDER NORMALE OMSTANDIGHEDEN WORDT DE CONDENS AUTOMATISCH VERWERKT. BIJ EEN HOGE VOCHTIGHEIDSGRAAD KAN ER EEN TEVEEL AAN CONDENS IN DE TANK KOMEN HETGEEN AANGEGEVEN WORDT DOORDAT HET CONTROLELAMPJE  **28**. GAAT BRANDEN IN DIT GEVAL IS HET VOLDOENDE DE TANK TE LEGEN.**

## HOE DE LUCHT TE ZUIVEREN

Uw airconditioner is voorzien van een speciaal elektrostatisch filter met een zeer hoog rendement. Het FILTRETETM is namelijk in staat zeer kleine deeltjes te vangen (tot 0,3 micron, oftewel gelijk aan 0,3 duizendste deel van een millimeter). Het apparaat kan dus ook gebruik worden voor het zuiveren van de lucht.

De functiekeuzeknop **23** tegen de wijzers van de klok in draaien:

- Door het symbool van het grote  in overeenstemming met het referentieteken te zetten, zal het apparaat in de functie klimatisering met maximale ventilatiesnelheid functioneren.
- Door het symbool van het kleine  in overeenstemming met het referentieteken te zetten, zal het apparaat in de functie klimatisering met minimale ventilatiesnelheid functioneren.

## Keuze van de functies/Controlelampjes

### VERWARMING FUNCTIE (mod. F300)

De functiekeuzeknop door het symbool  tegen de wijzers van de klok in draaien.

#### N.B.:

De temperatuur is niet aangegeven in graden. Wij raden daarom aan de thermostaatknop op de maximale koude stand te zetten, wanneer de temperatuur in de ruimte het gewenste niveau van comfort bereikt heeft, kunt u langzaam de thermostaatknop tegen de wijzers van de klok indraaien totdat de thermostaat begint te werken en de functionering onderbreekt. Op deze manier zult u het apparaat geprogrammeerd hebben op de juiste temperatuur die automatisch door de thermostaat in stand gehouden zal worden, waarmee tegelijkertijd een aanzienlijke energiebesparing verkregen wordt. Iedere keer als de airconditioner de ingestelde temperatuur bereikt, zal het apparaat doorgaan met functioneren met alleen de ventilatie functie.





### HET APPARAAT UIT TE SCHAKELEN

**OM HET APPARAAT HELEMAAL AF TE ZETTEN, DE FUNCTIEKEUZEKNOP WEER OP "O" ZETTEN EN DE STEKKER UIT HET STOPCONTACT HALEN.**

**HET AANSLAAN VAN DE GEKOZEN FUNCTIES KAN ENIGSZINS VERTRAAGD GESCHIEDEN TEN OPZICHT VAN HET DRAAIEN VAN DE KEUZEKNOP.**

### CONTROLELAMPJES

De controlelampjes geven het functioneren van het apparaat aan.

FUNCTIE	LED   24	LED  25	LED  26 (F300)
UIT	-	-	-
AIRCONDITIONING	aan*	aan	-
ZUIVERING	-	aan	-
VERWARMING	-	aan	aan

\* De controlelampjes zullen gaan branden 3 minuten nadat het apparaat aangezet is (oftewel wanneer de compressor zal beginnen te functioneren). De lampjes zullen uitgaan wanneer de door de thermostaat ingestelde temperatuur bereikt zal zijn.

# Raadgevingen

Er zijn enkele aanwijzingen die opgevolgd dienen te worden om het optimaal functioneren van de airconditioner te verkrijgen:

- Ramen en deuren sluiten van de ruimte die geklimatiseerd moet worden. Enige uitzondering indien men gekozen heeft voor een installatie met een gat in de muur. In dat geval raden wij aan een deur of een raam op een kier te laten staan om een juiste luchtwisseling te garanderen.
- Installeer het apparaat niet in vochtige vertrekken.
- Laat het apparaat niet in de zon, regen of kou staan.

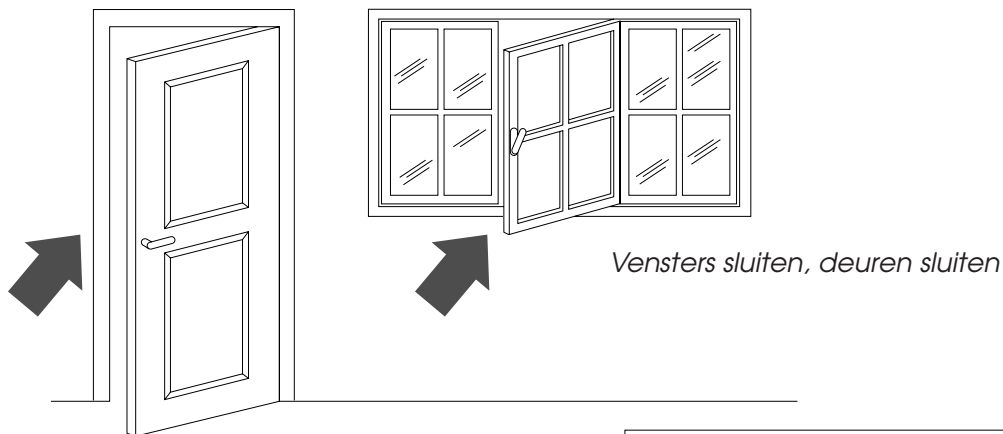

- De kamer beschermen tegen direct zonlicht, door de gordijnen dicht te doen en/of de zonwering (gedeeltelijk) te laten zakken, teneinde een zeer economische functionering te verkrijgen.
- Geen voorwerpen op de airconditioner plaatsen;
- De luchtaanzuiging en de luchtafvoer niet blokkeren;
- Zich ervan verzekeren dat binnen de ruimte geen warmtebronnen aanwezig zijn.

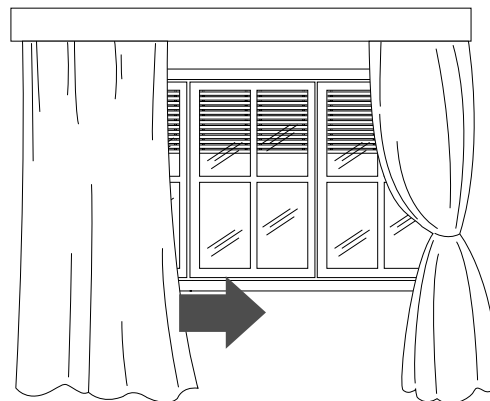

- N.B.: Controleren dat de airconditioner geplaatst wordt op een "waterpas" **25** vloer: Eventueel de wielblokkeringen gebruiken onder de wieltjes aan de voorkant.

# Schoonmaken

**Alvorens over te gaan tot het schoonmaken of het uitvoeren van onderhoud, altijd eerst het apparaat afzetten door de keuzeknop op "O" te zetten en door de stekker uit het stopcontact te halen.**

## HET SCHOONMAKEN VAN DE BUITENKANT

Wij raden aan het apparaat schoon te maken met een vochtige doek en daarna met een droge doek om het apparaat af te drogen. Om veiligheidsredenen wordt afgeraden de airconditioner met water te wassen

### Voorzorgsmaatregelen

Nooit benzine, alcohol of oplosmiddelen gebruiken voor het schoonmaken. Nooit insectenspray of dergelijke gebruiken.

## HET SCHOONMAKEN VAN DE LUCHTFILTERS

Om het goed functioneren van uw airconditioner te waarborgen, raden wij u aan om:

1. Het anti-bacterie filter elke week schoon te maken
2. Het FILTRETETM filter aan het einde van elke seizoen te vervangen, alvorens de airconditioner op te bergen.

De luchtzuiveringsfilters bevinden zich achter de 2 aanzuigroosters. De roosters zelf functioneren als filterhouders.

Voor het schoonmaken van de filters is het derhalve noodzakelijk:

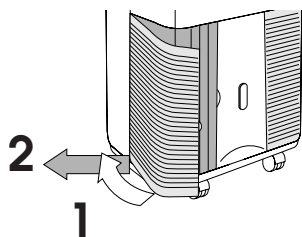

fig. F

1. De aanzuigroosters te verwijderen door deze naar buiten te draaien.
2. Het eerste filter FILTRETETM (wit van kleur) verwijderen

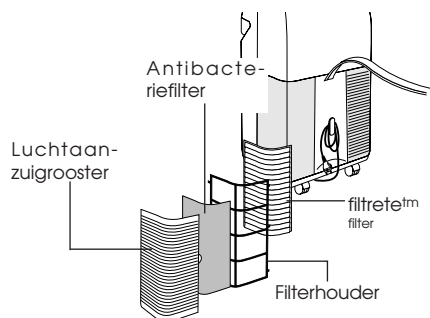

fig. G

3. De filterhouder waarin zich het anti-bacterie filter bevindt verwijderen door deze los te haken van het buiten rooster.

Om het stof te verwijderen dat zich vastgezet heeft op het anti-bacterie filter, een stofzuiger gebruiken.

Indien dit filter erg vuil is, kan het filter ook in lauw water gedompeld en meermalen gespoeld worden. De temperatuur van het water dient de 40°C niet te overschrijden.

Na het wassen, het filter laten drogen alvorens deze weer terug te schuiven op zijn plaats.

**Niet proberen het FILTRETETM filter schoon te maken, omdat hierdoor het filtreervermogen zou kunnen verminderen**

## CONTROLES AAN HET BEGIN VAN HET SEIZOEN

Nagaan of het electriciteitsnoer en het stopcontact in goede staat verkeren en zich ervan verzekeren dat de aardleiding goed functioneert. Nauwgezet de installatienormen opvolgen.

## HANDELINGEN AAN HET EINDE VAN HET SEIZOEN

Het water uit de opvangtank laten lopen door de dop van de afvoerbuis te halen. Het condens opvangbakje verwijderen dat zich aan de achterkant van de airconditioner bevindt en dit legen. Hierna het bakje weer op zijn plaats zetten.

Het apparaat afdekken met een plastic zak om te voorkomen dat het onder het stof komt te zitten.

# Indien iets niet functioneert.....

PROBLEMEN	OORZAKEN	OPLOSSINGEN
<b>De airconditioner functioneert niet</b>	<ul style="list-style-type: none"> <li>de electriciteitstoevoer ontbreekt</li> <li>de stekker steekt niet in het stopcontact</li> <li>de functiekeuzeknop staat op stand "O"</li> <li>de timer staat op STOP</li> <li>de timer staat op ☺</li> </ul>	<ul style="list-style-type: none"> <li>wachten</li> <li>de stekker in het stopcontact steken</li> <li>de functiekeuzeknop op de koudste stand zetten</li> <li>de timer op de stand voor handbediening zetten</li> <li>de timer programmering (pag. 48)</li> </ul>
<b>De airconditioner functioneert slechts voor korte tijd</b>	<ul style="list-style-type: none"> <li>de thermostaat is in werking getreden</li> <li>de luchtafvoerslang is verstopt</li> <li>De ventilator is geblokkeerd</li> </ul>	<ul style="list-style-type: none"> <li>de aanzuigzone van de buitenheid wordt door iets belemmerd</li> <li>nagaan of er verhindernissen zijn die de luchtafvoer verstoppem.</li> <li>het Assistentie Centrum bellen</li> </ul>
<b>Het controlelampje opvangbakje vol brandt.</b>	<ul style="list-style-type: none"> <li>Het condenswater wordt niet afgevoerd naar buiten</li> </ul>	<ul style="list-style-type: none"> <li>het water afvoeren via de afvoerslang.</li> </ul>
<b>De airconditioner functioneert maar de kamer wordt niet koeler.</b>	<ul style="list-style-type: none"> <li>er staan ramen open</li> <li>in de kamer bevindt zich een warmtebron (brander, lamp, enz.) of er zijn veel mensen in de kamer</li> <li>de thermostaat is te hoog gezet</li> <li>de luchtfilters zijn verstopt</li> <li>het vermogen van de airconditioner is niet voldoende voor de omstandigheden in of de afmetingen van de ruimte</li> </ul>	<ul style="list-style-type: none"> <li>de raam sluiten</li> <li>de warmtebron verwijderen</li> <li>de thermostaat lager zetten</li> <li>de filters schoonmaken of vervangen</li> </ul>
<b>De airconditioner verwarmt niet voldoende (Mod. F300)</b>	<ul style="list-style-type: none"> <li>de luchtfilters zijn verstopt</li> <li>de temperatuur is op de verkeerde manier ingesteld</li> <li>de ingangroosters zijn belemmerd</li> <li>de ruimte is té groot</li> </ul>	<ul style="list-style-type: none"> <li>de filters schoonmaken of vervangen</li> <li>de temperatuur opnieuw instellen</li> <li>het obstakel verwijderen</li> </ul>



# Technische kenmerken

TECHNISCHE GEGEVENS OPTIMALE GEBRUIKSOMSTANDIGHEDEN	
Temperatuur van kamer	21 ÷ 32°C
Buiten temperatuur	21 ÷ 43°C

## TECHNISCHE KENMERKEN

Netspanning zie typeplaatje

Max. opgenomen vermogen bij airconditioning "

Koelingsvermogen\* "

Aantal snelheden ventilator 2

Max. luchtverwerking 460 m<sup>3</sup>/h

Afmetingen binnen unit:

- breedte 452 mm
- hoogte 800 mm
- diepte 415 mm
- gewicht 35 kg

Afmetingen van de binneneenheid (mod. F400):

- breedte 570 mm
- hoogte 475 mm
- diepte 260 mm
- gewicht 18 kg

Afmetingen van de binneneenheid (mod. F250/300):

- breedte 465 mm
- hoogte 480 mm
- diepte 240 mm
- gewicht 12 kg

\* Standaard omstandigheden:

Binnen temperatuur 27°C

47% relatieve vochtigheid

Buiten temperatuur 35°C

41% relatieve vochtigheid

Dit apparaat bevat stoffen die indien deze vrijkomen in de atmosfeer de ozonlaag beschadigen, daarom wordt aangeraden het koelingscircuit van het apparaat niet te perforeren. Aan het einde van de nuttige levensduur van het apparaat, de airconditioner afgeven bij hiervoor bestemde verzamelcentra.

NEDERLAND

# Qué es Pingüino y SuperPingüino

**E**n la estación veraniega, las condiciones de bienestar se alcanzan con una temperatura comprendida entre 24 y 27°C, con una humedad relativa de alrededor 50%.

El acondicionador es una máquina que saca la humedad y calor del ambiente en el cual está colocado. Con respecto a los modelos para instalar, los acondicionadores portátiles tienen la ventaja de poder desplazarse de una habitación a otra, de la casa, y de transferirse de una oficina a otra.

El aire caliente de su habitación se hace pasar a través de una batería enfriada por un gas refrigerante. De este modo cede calor y humedad excesiva antes que vuelva al ambiente.

En Pingüino, una pequeña parte de este aire se utiliza para enfriar el gas refrigerante, por lo tanto, una vez caliente y húmeda, se manda al exterior.

Pingüino se puede usar sólo como ventilador.

Para averiguaciones y aclaraciones, dirigirse a:

dirección internet

**[www.delonghi.it](http://www.delonghi.it)**

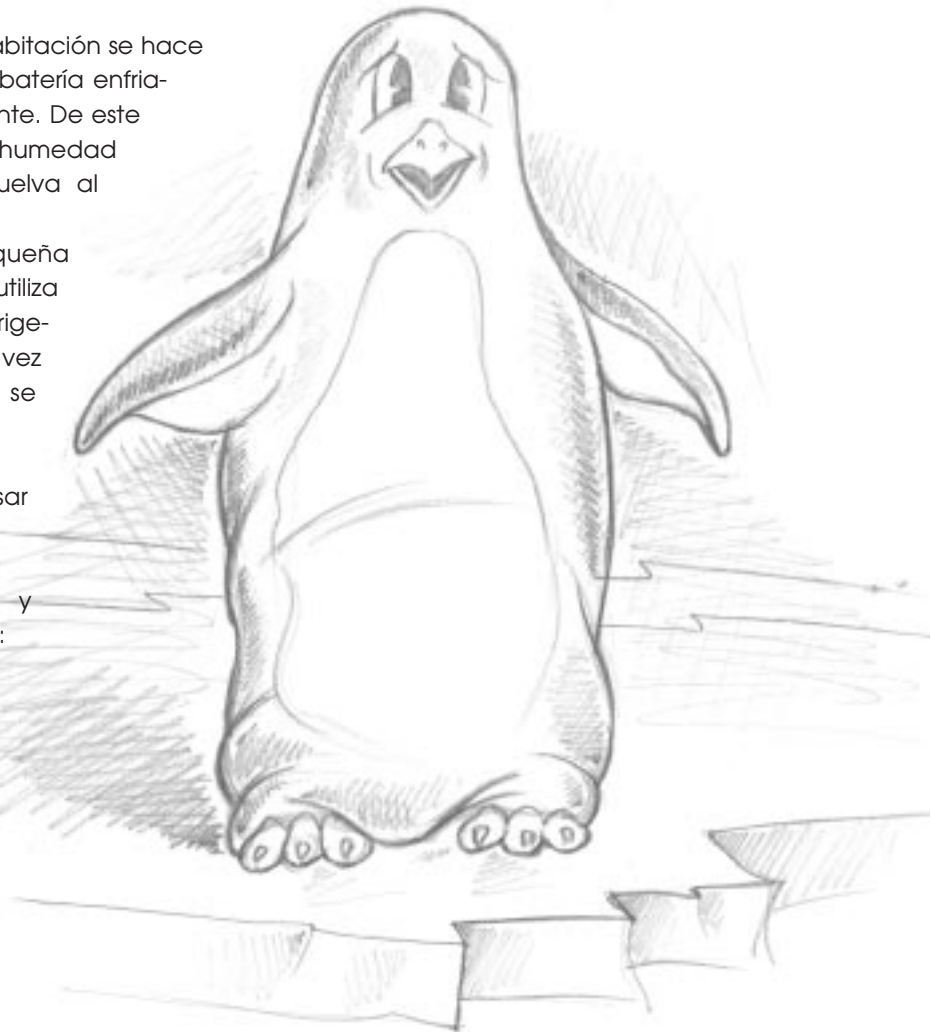

# Advertencias

- Este aparato ha sido fabricado para acondicionar los ambientes domésticos y no debe ser utilizado para otros fines.
- Es peligroso modificar o alterar de cualquier forma las características del aparato.
- Se tiene que instalar el aparato de acuerdo a las reglas de instalación internacionales.
- Para eventuales reparaciones diríjase siempre a los centros de Asistencia Técnica autorizados por el fabricante. Las reparaciones efectuadas por personal no especializado pueden resultar peligrosas.
- Este aparato debe ser utilizado exclusivamente por los adultos, no permitan que los niños jueguen con él.
- Este aparato debe estar conectado con una eficaz puesta a tierra. Hagan controlar la instalación a un electricista especializado.
- Eviten utilizar las prolongas para el cable de alimentación eléctrica.
- Antes de cualquier operación de limpieza o conservación, desenchufen siempre el aparato.
- No tirar del cable de alimentación eléctrica para desplazar el producto.
- No instalen el aparato en ambientes donde el aire puede contener gas, aceite, azufre, o cerca de fuentes de calor.
- Esperar, siempre, por lo menos 3 minutos antes de poner en funcionamiento el aparato, después de un apagado.
- No pongan objetos pesados o calientes encima del aparato.
- Limpíen los filtros antibactericos por lo menos cada semana.
- Eviten utilizar aparatos de calefacción cerca del acondicionador.
- En caso de transporte el aparato debe estar en posición vertical o colocado sobre uno de los lados. Antes del transporte vacíen los recipientes de recogida del agua y de la condensación. Tras el transporte esperar por lo menos una hora antes de poner en marcha el aparato.
- Los materiales usados para el embalaje son reciclables. Se aconseja, por lo tanto, de volverlos a poner en sus correspondientes contenedores para la recogida diferenciada.



ESPAÑOL

# Predisposicion para el uso

## PREDISPOSICION DE LA UNIDAD INTERNA

Instalar el aparato en el interior del local para acondicionar. Generalmente cerca de una ventana o de todos modos cerca de una pared perimétrica. La unidad interna tiene que estar colocada "en plano", usar bloquea-ruedas **22** que vienen con el aparato. La unidad interna no tiene que estar obstruida en la zona de aspiración (rejilla de aspiración) **8** o en la zona de emisión (rejilla de salida) **2**.

**NOTA:** La distancia del aparato de las paredes tiene que ser de por lo menos 30 cm

## DISPOSICION DE LA VAINA DE CONEXION

La vaina **4** que conecta la unidad externa a la interna puede pasar:

- a) por una fisura de la ventana o puerta entrecerrada: usar las ventosas **21** para que no se abran.

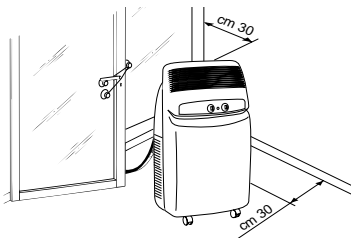

- b) Por medio de una pequeña fisura (6,5 cm x 2,5 cm) realizada en la parte inferior de una puerta o en el marco de una ventana, usando el marco para vaina **20** que viene con el aparato.

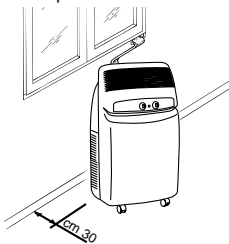

## USO DE LAS UNIONES RAPIDAS (sólo mod. F400 y F300)

Como anexo a los métodos anteriormente descritos, la vaina que conecta la unidad externa a la interna puede pasar a través de un orificio de diámetro 6 cm aprox. Realizado en la pared que comunica con el exterior.

## Uniones rápidas en el mod. F400

En este último caso se tendrán que desconectar las conexiones de la unidad externa operando como sigue:

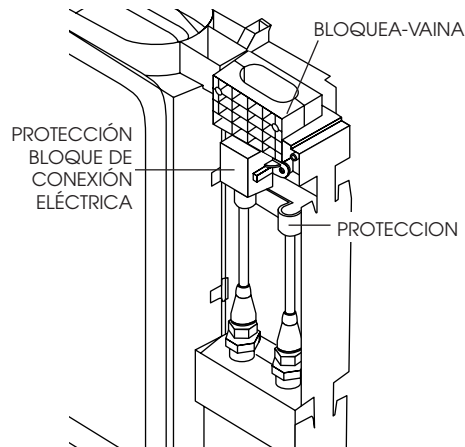

- 1) Desenchufar el aparato
- 2) Sacar la manija destornillando los 2 tornillos métricos, luego sacar la fachada.
- 3) Sacar el protección destornillando los 2 tornillos métricos
- 4) Sacar el bloque-vaina destornillando los 2 tornillos métricos

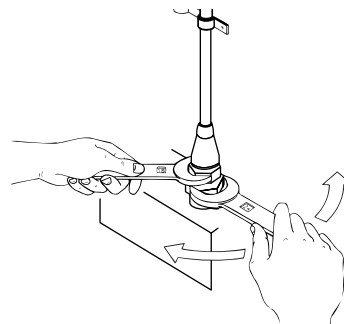

- 5) Usando una llave inglesa de 24, destornillar la boca giratoria de la unión. Al mismo tiempo, con una llave de 21, bloquear la extremidad del tubo flexible. (Repetir la operación para la segunda boca, usando una llave de 24 y una de 19)
- 6) Desconectar el tubo de condensación del portagoma.
- 7) Destornillar los 2 tornillos autoenroscantes de la protección y desconectar el bloque de conexión eléctrica.

**Evitar que la vaina de conexión tenga curvas demasiado secas**

# Predisposicion para el uso

## Uniones rápidas en el mod.F300

En este último caso se tendrán que desconectar las conexiones del mueble interno operando del siguiente modo:

- 1) Desenchufar el aparato.
- 2) Sacar los cables del costado
- 3) Sacar la ventanilla posterior del respaldo, destornillando los 2 tornillos.
- 4) Sacar las protecciones de chapa que fijan los tubos de la máquina (Nº2)
- 5) Usando una llave inglesa de 24 girar la boca giratoria de la unión. Al mismo tiempo, con una llave de 21, bloquear la extre-

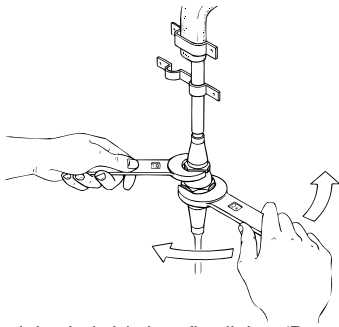

midad del tubo flexible. (Repetir la operación para la segunda boca, usando una llave de 24 y una de 19)

- 6) Desconectar el tubo de condensación del portagoma.
- 7) Desconectar el bloque de conexión eléctrica.

Evitar que la vaina de conexión tenga curvas demasiado secas

## Volver a conectar la vaina en los mod. F400 y F300

Para volver a conectar las extremidades de la vaina de conexión anteriormente desconectada de la unidad interna, se tendrán que repetir las operaciones 1,2,3,4,5,6 y 7 en sentido contrario, teniendo en cuenta las siguientes precauciones.

- Antes de hacer pasar la vaina a través del orificio de la pared, se aconseja proteger las extremidades fileteadas de las uniones rápidas, con cinta aislante o similares.
- Hacer coincidir las dos uniones frigoríficas superiores a las 2 inferiores y atornillarlas a mano por algunas vueltas, controlando que coincidan bien, luego ajustar con las llaves usadas anteriormente.
- Después de haber conectado las dos uniones frigoríficas, fijar las protecciones.
- Verificar el ajuste de las conexiones frigoríficas, mojando las juntas con un poco de agua enjabonada. No se tienen que ver burbujas.

### Atención

Se aconseja hacer realizar las operaciones de desconexión y conexión de las uniones rápidas a personal especializado.

# Predisposicion para el uso

## DISPOSICION DE LA UNIDAD EXTERNA

La unidad externa puede apoyarse en una terraza o balcón. En este caso no es necesario el uso de grapas.

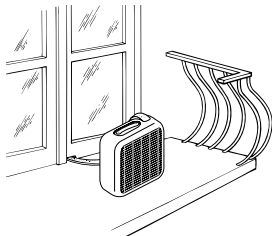

La unidad externa se puede colgar en una pared con las correspondientes grapas **12**. En este caso proceder del modo siguiente:

- 1) fijar la grapa **12** a la pared poniendo atención que esté colocada como indicado en la figura (para la prueba de control, usar la plantilla que se encuentra en la tapa, de poliestirol, del embalaje);

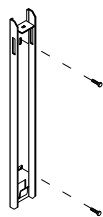

- 2) atornillar los bloques soporte **13** a la unidad externa con los tornillos M4mm **17** que vienen con el aparato (poniendo atención de colocarlos con el orificio para tornillos en la parte superior)

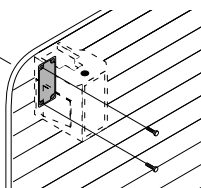

- 3) Luego enganchar la unidad externa a las grapas, fijándola después con el tornillos M6mm **17**.

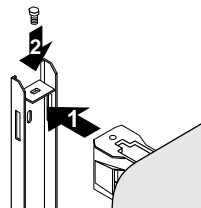

En forma alternativa, para instalaciones provisionales, es posible colgar la unidad externa, como indicado en la figura. En este caso, se usarán las correas **14**, que vienen con el aparato, enganchar a los ojales **15**, antes de colocar los ojales, sacar los tapones de goma.

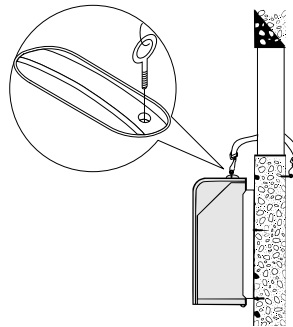

La unidad externa se puede instalar arriba, al mismo nivel de la unidad interna, siempre que el desnivel no sea superior a 1,5 m. La unidad externa no tiene que tener obstáculos en la aspiración y en el envío de aire. La distancia mínima entre el respaldo y la pared tiene que ser de 6 cm.

La condensación que se forma durante el funcionamiento en función de acondicionamiento (funcionamiento veraniego) se desecha parcialmente por evaporación. La parte residual sale por el orificio presente en la base de la unidad externa. Es posible utilizar el empalme drenaje condensación **18** para hacer escurrir la condensación con un normal tubo de goma (no previsto en dotación). El empalme drenaje debe ser montado en la base de la unidad externa (ver figura).

Se aconseja proteger la unidad externa de lluvia, nieve, goteos de los techos y del sol.

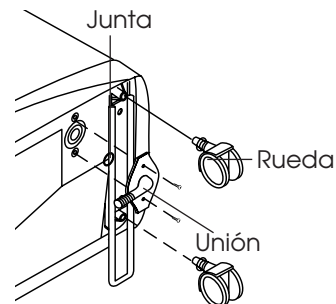

## Conexión a la red eléctrica y encendido del aparato

### CONEXION A LA RED ELECTRICA Y ENCENDIDO DEL APARATO

1. Antes de enchufar el aparato, es necesario verificar que:

- la tensión de red sea conforme al valor indicado en la chapa características colocada en la parte de atrás del aparato
- la toma y la línea de alimentación eléctrica estén dimensionadas para soportar la carga solicitada
- la toma sea del tipo adecuado al enchufe, sino se tiene que cambiar la toma.
- la toma esté conectada a una eficaz descarga a tierra. **El fabricante declina toda responsabilidad en el caso que no se respeten las normas contra accidentes.**

**El reemplazo del cable de alimentación deberá ser realizado por parte de personal autorizado.**

2. Antes de plantear la función deseada, controlar que el interruptor puesto en el timer **7** esté en la posición 1(manual). Si se desea utilizar el timer, colocar el interruptor en la posición intermedia .

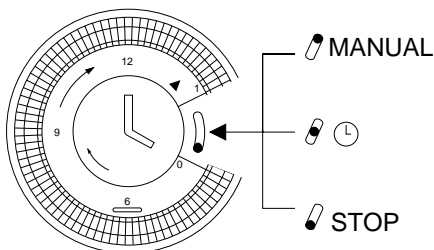

### TIMER: REGULACION DE LA HORA

El programador /timer, como todos los relojes, tiene que regularse a la hora exacta. Suponiendo que sean las 16, girar las agujas en sentido horario (seguir el sentido de la flecha) hasta plantear las 16 horas.

Nota: ¡no girar nunca el cuadrante en sentido contrario!

El timer es un reloj eléctrico y funciona siempre que el aparato esté enchufado a la red eléctrica. En el caso que se desenchufe o falte la corriente, el timer se para (el reloj queda "atrasado") y puede ser necesaria una nueva regulación de la hora.

### TIMER: PROGRAMACION

- 1) Plantear los períodos de funcionamiento empujando hacia afuera todos los diente-cillos incluso en el intervalo deseado (cada diente son 15 minutos)
- 2) Controlar que el timer indique la hora exacta (ver regulación de la hora)
- 3) Elegir la función deseada siguiendo las instrucciones de la página siguiente.

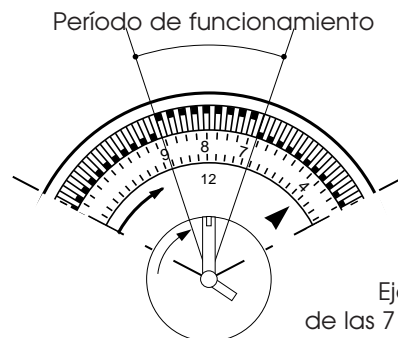

Ejemplo:  
de las 7 a las 9

ESPAÑOL

Predispuesto de este modo, el aparato repetirá todos los días el programa determinado.

Nota: En el caso que se desee excluir el funcionamiento "con timer", no es necesario variar el programa, es suficiente llevar el interruptor a la posición 1 (manual).

# Selección de las funciones

## COMO ACONDICIONAR

A acondicionador desconectado, el selector de las funciones [23] está en posición "O". Para activarlo en función acondicionamiento proceder en el siguiente modo:

1. Girar la perilla seleccionadora de funciones en sentido horario:

- Colocando el símbolo cristal grande ✖ en correspondencia del índice de referencia el aparato funcionará en modo acondicionamiento a la velocidad de ventilación máxima.
- Colocando el símbolo cristal pequeño ✖ en correspondencia del índice de referencia el aparato funcionará en modo acondicionamiento a la velocidad de ventilación mínima.

2. Elija en este momento la temperatura deseada girando la perilla termostato ambiente.

### Nota

La temperatura no está indicada en grados, le sugerimos por lo tanto de girar la perilla termostato ambiente a la posición de máximo frío: cuando la temperatura obtenida en el ambiente sea la de mayor confort podrá girar lentamente la perilla del termostato en sentido horario hasta que el acondicionador se apague. Actuando en este modo se programa el Acondicionador en el exacto nivel de confort que el termostato mantendrá automáticamente permitiendo además un notable ahorro de energía eléctrica. Funcionando, el termostato determina la temporánea interrupción de la función de acondicionamiento. El Acondicionador continuará a trabajar sólo con la función de ventilación.

**ESTE APARATO UTILIZA UN SISTEMA EXCLUSIVO DE RECICLAJE DEL VAPOR PARA ELIMINAR EL EXCESO DE HUMEDAD.**

**EN CONDICIONES NORMALES LA HUMEDAD SE ELIMINA AUTOMÁTICAMENTE.**

**EN CONDICIONES DE ELEVADA HUMEDAD PODRÁ VERIFICARSE UN EXCESO DE CONDENSACIÓN EN EL RECIPIENTE, INDICADO POR LA SEÑAL LUMINOSA ☁ [28], EN ESTE CASO ES SUFICIENTE VACIAR EL RECIPIENTE.**

## CÓMO PURIFICAR EL AIRE

Su acondicionador está dotado de un especial filtro electrostático de elevadísima eficacia. FILTRETETM en efecto, es capaz de atrapar partículas minúsculas (hasta 0,3 micrón, es decir, igual a 0,3 milésimos de milímetro).

Giren el selector de funciones [23] en el sentido contrario al de las agujas de reloj:

- Colocando el símbolo ≡ grande en correspondencia del índice de referencia el aparato funcionará en modo acondicionamiento a la velocidad de ventilación máxima.
- Colocando el símbolo ≡ pequeño en correspondencia del índice de referencia el aparato funcionará en modo acondicionamiento a la velocidad de ventilación mínima.



## Predisposición de las funciones/Señales luminosas

### Función calefacción ( mod. F300)

Giren el selector de funciones en el sentido contrario al de las agujas de reloj hasta el símbolo 

#### Nota

La temperatura no está indicada en grados, le sugerimos por lo tanto de girar la perilla termostato ambiente a la posición de máximo frío: cuando la temperatura obtenida en el ambiente es la del confort deseado, se puede girar **lentamente** la perilla del termostato en sentido contrario a las agujas del reloj hasta que el termostato interviene bloqueando el funcionamiento. Actuando en este modo se programa el Acondicionador en el exacto nivel de confort que el termostato mantendrá automáticamente permitiendo además un notable ahorro de energía eléctrica. Funcionando, el termostato determina la temporánea interrupción de la función de acondicionamiento. El Acondicionador continuará a trabajar sólo con la función de ventilación.



### APAGAR EL APARATO

**PARA OBTENER LA PARADA TOTAL DEL APARATO LLEVAR EL SELECTOR DE FUNCIÓN A LA POSICIÓN "O" Y DESENCHUFAR.**

**EL ARRANQUE DE LAS FUNCIONES PUEDE CON RETARDO CON RESPECTO A LA ROTACIÓN DEL SELECTOR**

### SEÑALES LUMINOSAS

Las señales luminosas indican el funcionamiento de la máquina.

FUNCIÓN	LED  24	LED  25	LED  26 (F300)
APAGADO	-	-	-
ACONDICIONADOR	<b>encendido*</b>	<b>encendido</b>	-
PURIFICACIÓN	-	<b>encendido</b>	-
CALEFACCIÓN	-	<b>encendido</b>	<b>encendido</b>

ESPAÑOL

\* Las señales se encienden 3 minutos después del encendido de la máquina (o sea cuando el compresor comienza a funcionar). Se apagan cuando se alcanza la temperatura planteada por el termostato.

# Consejos

Es necesario seguir las siguientes advertencias para obtener el máximo rendimiento del Acondicionador:

- Cerrar puertas y ventanas del local que se desea acondicionar, a excepción de instalación por medio de un agujero en la pared, en tal caso es aconsejable dejar una rendija en una puerta o ventana en modo de garantizar un adecuado cambio del aire en el ambiente.
- No instalar la unidad interna en sitios húmedos.
- No dejar la unidad interna expuesto a agentes atmosféricos.
- **Mod. F300:** Tener el aparato a una adecuada distancia de superficies combustibles.

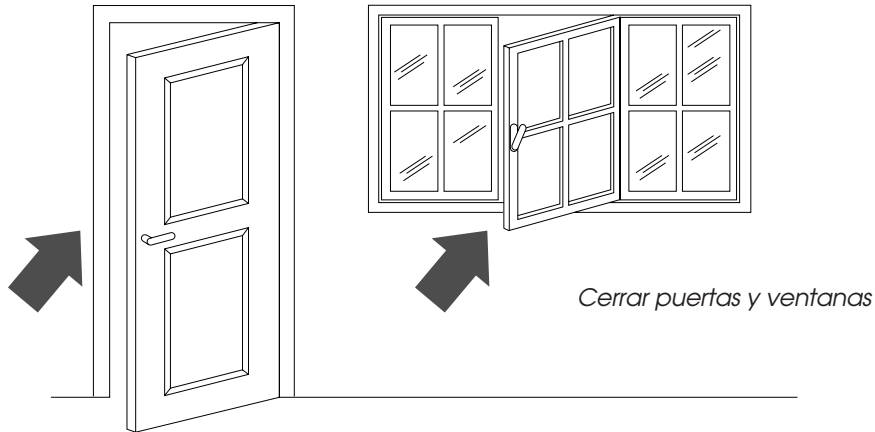

- Proteger la habitación de los rayos solares, cerrando las cortinas y/o bajando parcialmente las persianas, para obtener un funcionamiento más económico.
- No apoyar objetos sobre el Acondicionador.
- No obstaculizar la aspiración y expulsión de aire.
- Verificar que en el ambiente no haya fuentes de calor.

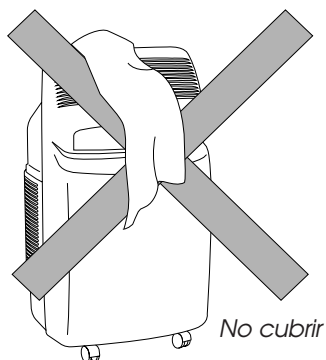
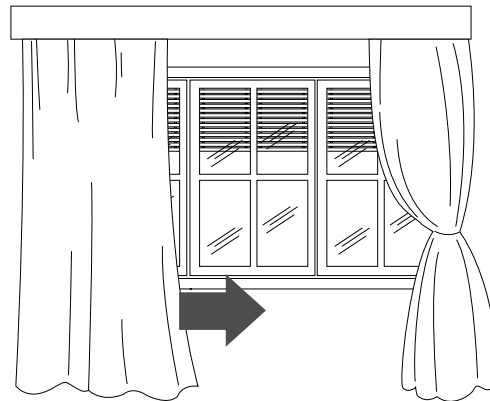

- Controlar que el Acondicionador esté colocado en un piso "plano". Colocar eventualmente los dos bloques **22** debajo de las ruedas anteriores.

# Limpieza

**Antes de cada operación de limpieza o de mantenimiento apagar el aparato colocando el selector en "O" y desenchufando el mismo.**

## LIMPIEZA DEL MUEBLE EXTERIOR

Le aconsejamos limpiar el aparato con un paño apenas humedecido y secar con un paño seco. Por motivos de seguridad no se debe lavar el Acondicionador con agua.

### Precauciones

No usar nunca bencinas, alcoholes o solventes para la limpieza. No rociar con líquidos insecticidas o similares.

### LIMPIEZA DE LOS FILTROS DE AIRE

Para mantener inalterada la eficacia de su acondicionador, le aconsejamos lo siguiente:

- 1 Limpiar el filtro antibacteriano cada semana
- 2 Sustituir el filtro FILTRETETM al final de cada temporada antes de guardar el acondicionador.

Los filtros para la purificación del aire se encuentran en correspondencia de las 2 rejillas de aspiración. Las rejillas son al mismo tiempo la sede de los mismos filtros.

Para limpiar los filtros, por lo tanto, es necesario:

1. Quitar las rejillas de aspiración, girándolas hacia fuera (ver fig.F).

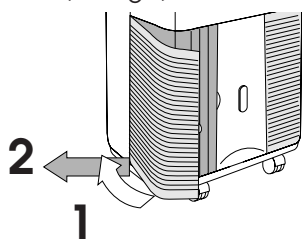

fig. F

2. Quitar el 1º filtro FILTRETETM (de color blanco)
3. Quitar el portafiltro sede del filtro antibacteriano desenganchándolo de la rejilla externa (ver fig.G)

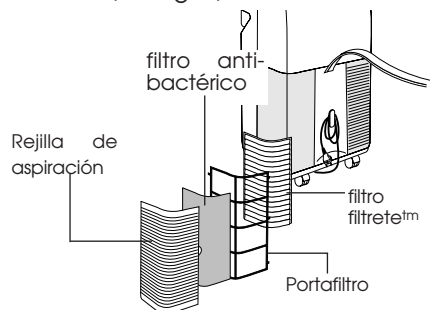

fig. G

Para quitar el polvo que se ha depositado en el filtro antibacteriano usar una aspiradora. Si está muy sucio sumergirlo en agua templada y enjuagarlo varias veces. La temperatura del agua no debe superar los 40° C. Tras haberlo lavado, secar bien el filtro antes de introducirlo nuevamente.

**No traten de limpiar el filtro FILTRETETM pues podría disminuir su capacidad de filtrar.**

### VERIFICACIONES DE INIZIO DE ESTACION

Verificar que el cable de alimentación y el enchufe estén perfectamente íntegros y asegurarse que la conexión a tierra sea eficiente.

Atenerse escrupulosamente a las normas de instalación.

### VERIFICACIONES AL FINAL DE ESTACION

Hagan salir el agua del recipiente que la recoge quitando el tapón del tubo de drenaje [18]. Saquen el recipiente de recoger la condensación que está colocado en la parte posterior del acondicionador de aire y vacíenlo.

Vuelvan a colocarlo correctamente.

Limpien los filtros antibacterianos, séquenlos bien antes de volver a introducirlos. Tapan el aparato con una bolsa de plástico para evitar que se llene de polvo.

# Si algo no funciona...

PROBLEMAS	CAUSAS	REMEDIOS
<b>El acondicionador no funciona</b>	<ul style="list-style-type: none"> <li>falta la corriente</li> <li>el enchufe no está conectado</li> <li>el selector de las funciones está en posición "O"</li> <li>la palanca del temporizador está en STOP</li> <li>el motor del temporizador está en la posición  o está programado para no funcionar en ese momento</li> </ul>	<ul style="list-style-type: none"> <li>esperar</li> <li>enchufar</li> <li>colocar el selector en la posición deseada</li> <li>Llevar la palanca del temporizador en posición manual</li> <li>plantear el temporizador en la modalidad deseada (ver pag. 71)</li> </ul>
<b>El acondicionador funciona sólo por poco tiempo</b>	<ul style="list-style-type: none"> <li>Intervino el termostato</li> <li>existen obstáculos en la aspiración de la unidad externa</li> <li>el ventilador está bloqueado</li> </ul>	<ul style="list-style-type: none"> <li>El agua de condensación no se descarga hacia el exterior</li> <li>togliere gli eventuali ostacoli</li> <li>llamar al Centro de Asistencia</li> </ul>
<b>La señal luminosa de la piletta está encendida</b>	<ul style="list-style-type: none"> <li>El agua de condensación no se descarga hacia el exterior</li> </ul>	<ul style="list-style-type: none"> <li>descargar el agua por medio del tubito de descarga</li> </ul>
<b>El acondicionador funciona per no refresca la habitación</b>	<ul style="list-style-type: none"> <li>ventana abierta</li> <li>en la habitación está funcionando alguna fuente de calor (quemador, lámpara, etc.), o bien hay muchas personas en la misma</li> <li>regulación del termostato demasiado alta</li> <li>filtros de aire bloqueados</li> <li>el Acondicionador tiene una potencialidad no adecuada a las dimensiones del ambiente</li> </ul>	<ul style="list-style-type: none"> <li>cerrar la ventana</li> <li>eliminar las fuente de calor</li> <li>bajar el termostato</li> <li>limpiar los filtros o cambiarlos</li> </ul>
<b>El acondicionador no calienta suficientemente (mod. F300)</b>	<ul style="list-style-type: none"> <li>filtros de aire bloqueados</li> <li>la temperatura está planteada en modo equivocado</li> <li>las parrillas de ingreso están obstruidas</li> <li>el local es demasiado grande</li> </ul>	<ul style="list-style-type: none"> <li>limpiar los filtros o cambiarlos</li> <li>volver a plantear la temperatura</li> <li>eliminar el obstáculo</li> </ul>

# Características Técnicas

CONDICIONES ACONSEJADAS PARA EL FUNCIONAMIENTO	
Temperatura en la habitación	21 ÷ 32°C
Temperatura externa	21 ÷ 43°C

## CARACTERISTICAS TECNICAS

Tensión de alimentación	ver chapa características
Potencia máx. absorción en acondicionamiento	"
Potencia máx. absorción en calefacción (mod. F300)	"
otencia frigorífica*	"
Velocidades ventilador	2
Caudal máx. aire	360 m <sup>3</sup> /h
Dimensiones unidad interna.	
• Ancho	452 mm
• Altura	800 mm
• Profundidad	415 mm
• Peso	33,5 kg
Dimensiones unidad externa (mod. F400):	
• Ancho	570 mm
• Altura	475 mm
• Profundidad	260 mm
• Peso	18 kg
Dimensiones unidad externa (mod. F250/300):	
• Ancho	465 mm
• Altura	480 mm
• Profundidad	240 mm
• Peso	12 kg
* En condiciones estándar:	
Temperatura de la habitación	27°C
47% de humedad relativa	
Temperatura externa	35°C
41% de humedad relativa	

**Este aparato contiene sustancias, que libres en la atmósfera dañan el estrato de ozono, por lo tanto, se recomienda de no perforar el circuito frigorífico de la máquina. Al final de la vida útil de la misma, entregar el acondicionador a los correspondientes centros de recogida.**

**ESPAÑOL**

## Que é Pinguino e Super Pinguino

**D**urante o verão, as condições de bem-estar são alcançadas com uma temperatura compreendida entre 24 e 27 °C e com uma humidade relativa por volta de 50%.

O condicionador de ar é um aparelho que subtrai humidade e calor do ambiente onde foi colocado. Em relação aos modelos que devem ser instalados, os condicionadores portáteis têm a vantagem de poderem ser deslocados de uma divisão para a outra de uma casa, e de poderem ser transferidos de um edifício ao outro.

O ar quente da sua divisão passa através de uma bateria resfriada por um gás refrigerante. Desta maneira, cede calor e humidade em excesso antes de ser enviado novamente ao ambiente.

Nos Pinguinos, uma pequena parte deste ar é utilizado para resfriar o gás refrigerante e, quando torna-se quente e húmida, é enviada para o exterior.

Cada aparelho Pinguino pode ser utilizado somente com a função de ventilação.

Para maiores informações, consulte o nosso site internet:

**[www.delonghi.it](http://www.delonghi.it)**



# Informações importantes

- Este aparelho foi fabricado para condicionar os ambientes domésticos e não deve ser usado para outros fins.
  - É perigoso modificar ou alterar as características do aparelho.
  - O aparelho deve ser instalado segundo as normas de instalações nacionais.
  - Para eventuais reparações, contactar sempre e somente os Centros de Assistência Técnica autorizados pelo Fabricante. As reparações efectuadas por pessoa não experiente podem ser perigosas.
  - Este aparelho deve ser usado exclusivamente por adultos; não permitir que as crianças brinquem com o mesmo.
  - Este aparelho deve ser ligado a um sistema eficaz de ligação à terra. Mandar controlar o sistema eléctrico por um electricista qualificado.
  - Evitar a utilização de extensões para o cabo de alimentação eléctrica.
  - Antes de cada limpeza ou manutenção, retirar sempre a ficha da tomada de corrente.
  - Não puxar o cabo de alimentação eléctrica para movimentar o aparelho.
  - Não instalar o aparelho em ambientes onde o ar possa conter gases, óleos, enxofre ou próximo a fontes de calor.
  - Aguardar sempre pelo menos 3 minutos antes de ligar novamente o aparelho após ter sido desligado.
  - Não apoiar objectos pesados ou quentes sobre o aparelho.
  - Limpar os filtros antibacterianos pelo menos uma vez por semana.
  - Evite utilizar aparelhos de aquecimento nas proximidades do aparelho de ar condicionado.
  - Em caso de transporte, o aparelho deve ficar na posição vertical ou apoiado cuidadosamente sobre um lado.
- Antes de transportar o aparelho, esvaziar o reservatório e a cuba de colecta de condensado. Após o transporte do aparelho, esperar pelo menos 1 hora antes de o ligar.
- Os materiais utilizados para a embalagem são recicláveis. Recomenda-se, portanto, colocá-los nos respectivos recipientes para a recolha diferenciada.



# Preparações para o uso

## POSICIONAMENTO DA UNIDADE INTERNA

Instalar o aparelho dentro do local onde deseja utilizá-lo. Geralmente, próximo a uma janela ou, em todo caso, próximo a uma parede perimetral. A unidade interna deve ser colocada numa posição plana. Utilizar também o travão de roda **22** que foi entregue com o aparelho. A unidade interna não deve ter obstáculos na zona de aspiração (grelha de aspiração **8**) e na zona de emissão (grelha de saída **2**).

**Nota:** a distância entre o aparelho e as paredes deve ser de pelo menos 30 cm.

## POSICIONAMENTO DA BAINHA DE LIGAÇÃO

A bainha **4** que liga a unidade externa com aquela interna pode passar:

a) através de uma fissura de janela ou porta semiaberta; utilizar as ventosas **21** que liga a unidade externa com aquela interna pode passar:

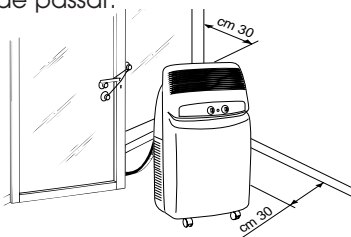

b) através de uma pequena fissura (5,5 cm x 2,5 cm) feita na parte interna de uma porta ou no caixilho de uma janela, utilizando a moldura para bainha **20** entregue com o aparelho.

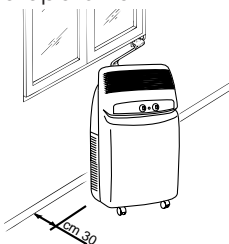

## UTILIZAÇÃO DAS CONEXÕES RÁPIDAS (somente mod. F400 e F300)

Como suplemento aos métodos anteriormente descritos, a bainha que liga a unidade externa com aquela interna pode passar através de um furo de 6 cm de diâmetro aproximadamente, feito numa parede que comunica com o exterior.

## Conexões rápidas no mod. F400

Neste último caso, deverão ser desconectadas as ligações da unidade externa, da seguinte maneira:

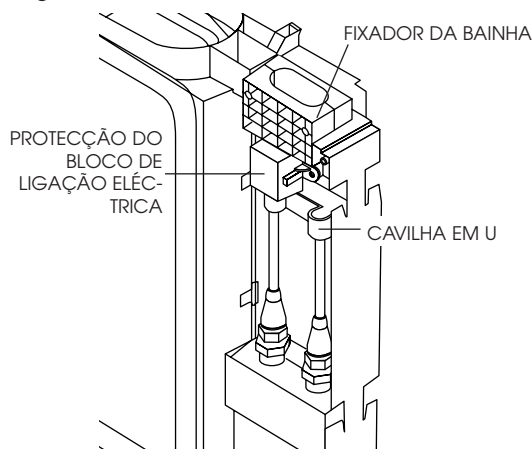

- 1) Retirar a ficha da tomada de corrente.
- 2) Soltar os 2 parafusos métricos e retirar a pega, então retirar a parte frontal.
- 3) Soltar os 2 parafusos métricos e retirar a cavilha em U.
- 4) Soltar os 2 parafusos métricos e retirar o fixador da bainha.

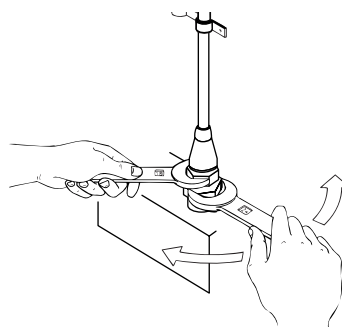

- 5) Com uma chave inglesa de 24, soltar a união giratória da conexão. Simultaneamente, com uma chave de 21, manter fixa a extremidade do tubo flexível. (Repetir a operação para a segunda união, utilizando uma chave de 24 e uma de 19).
- 6) Desconectar o tubo de condensado do porta-tubo.
- 7) Soltar os 2 parafusos auto-atarraxadores da protecção e desconectar o bloco de ligação eléctrica.

**Evite as curvas muito estreitas na bainha de ligação.**



# Preparações para o uso

## Conexões rápidas no mod. F300

Neste último caso, deverão ser desconectadas as ligações do móvel interno, da seguinte maneira:

- 1) retirar a ficha da tomada de corrente;
- 2) retirar os filtros do lado;
- 3) retirar a portinhola posterior das costas soltando os 2 parafusos;
- 4) retirar as cavilhas em U em chapa que fixam os tubos do aparelho (2 cavilhas);

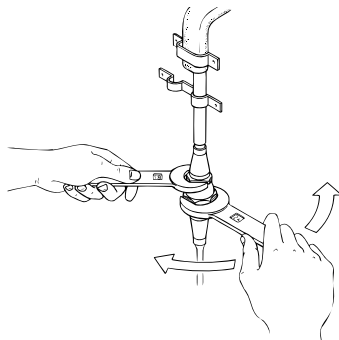

- 5) com uma chave inglesa de 24, soltar a união giratória da conexão. Simultaneamente, com uma chave de 21, manter fixa a extremidade do tubo flexível. (Repetir a operação para a segunda união, utilizando uma chave de 24 e uma de 19);
- 6) desconectar o tubo de condensado do porta-tubo;
- 7) desconectar o bloco de ligação eléctrica.

Evite as curvas muitos estreitas na bacia de ligação.

## Ligar novamente a bacia no mod. F400 e F300

Para ligar novamente as extremidades da bacia de ligação que foram retiradas anteriormente da unidade interna, deverão ser repetidas as operações 1, 2, 3, 4, 5, 6 e 7 ao contrário, observando as seguintes precauções:

- antes de passar a bacia através do furo da parede, recomenda-se proteger as extremidades roscadas das conexões rápidas com fita isolante ou similares;
- colocar as 2 conexões frigoríficas superiores nas 2 inferiores e aparafusá-las manualmente alguns giros, controlando que estejam bem colocadas, e fixar em seguida com as chaves usadas anteriormente;
- após ter ligado as duas conexões frigoríficas, fixar as cavilhas em U;
- verificar a estanqueidade das conexões frigoríficas molhando as juntas com um pouco de água e sabão. Não se devem formar bolhas de sabão.

## Atenção

Recomenda-se mandar fazer as operações de desconexão e ligações das conexões rápidas por pessoal qualificado.

# Preparações para o uso

## POSICIONAMENTO DA UNIDADE EXTERNA

A unidade externa pode ser colocada num terraço ou varanda. Neste caso, não é necessário utilizar as barras.

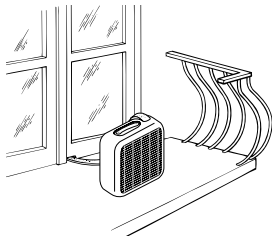

A unidade externa pode ser pendurada numa parede com as respectivas barras **12**. Neste caso, seguir as instruções abaixo:

- 1) fixar a barra **12** na parede prestando atenção para que esteja posicionada conforme indicado na figura (para a furação, utilizar o gabarito da tampa em poliestireno da embalagem);

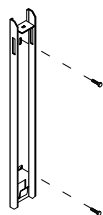

- 2) aparafusar os blocos de suporte **13** 16 na unidade externa com os parafusos M4mm **17** entregues com o aparelho (prestar atenção para posicioná-los com o furo para o parafuso na parte superior;

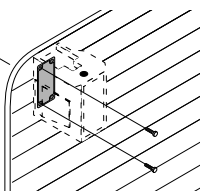

- 3) engatar então a unidade externa nas barras para fixá-la, então colocar o parafuso M6mm **17**.

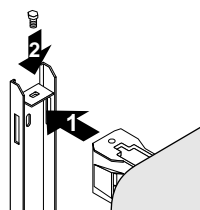

Como alternativa para instalações provisórias, é possível levantar a unidade externa conforme indicado na figura. Neste caso, serão utilizadas as correias **17**, que foram entregues com o aparelho, enganchadas nos olhais **18**; antes de inserir os olhais, retirar as tampas em borracha.

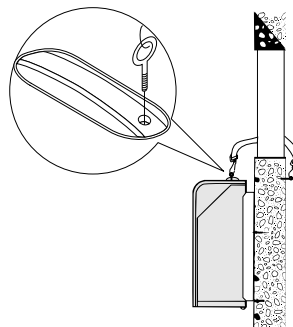

A unidade externa pode ser instalada sobre ou no mesmo nível da unidade interna, à condição que o desnível não supere 1,5 m. A unidade externa não deve ter obstáculos na aspiração e nem na descarga do ar.

A distância mínima entre a parte posterior e a parede deve ser de 6 cm.

A água de condensação, que se forma durante o funcionamento na modalidade condicionamento (funcionamento de verão), é parcialmente eliminada por evaporação pela unidade externa. O restante da água sai pelo furo da base da unidade externa. É possível utilizar a conexão de drenagem do condensado **18**, para que o mesmo seja drenado utilizando um tubo comum de borracha (não fornecido com o aparelho). A conexão de drenagem deve ser montada na base da unidade externa (q.v. figura).

Recomenda-se proteger a unidade externa contra a chuva, neve, gotejamentos dos tetos e contra o sol.

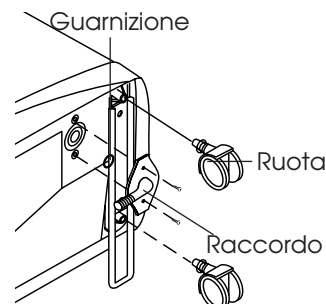

# Conexão com a rede eléctrica e como ligar o aparelho

## CONEXÃO COM A REDE ELÉCTRICA E COMO LIGAR O APARELHO

1. Antes de ligar a ficha com a tomada de corrente, é necessário verificar se:

- a tensão da rede está em conformidade com o valor indicado na placa de características da parte posterior do aparelho;
- a tomada e a linha de alimentação eléctrica estão dimensionadas para suportar a carga pedida;
- a tomada é do tipo apropriado para a ficha, caso contrário mandar substituir a tomada;
- a tomada está ligada a um sistema de terra eficiente. **O fabricante declina toda e qualquer responsabilidade se esta norma de prevenção contra acidentes não for respeitada.**

**A substituição do cabo de alimentação deve ser feita por pessoal autorizado.**

2. Antes de programar a função desejada, verificar que o interruptor do relógio programador **7** esteja na posição **1** (manual). Se desejar utilizar o relógio programador, colocar o interruptor na posição intermediária **⌚**.

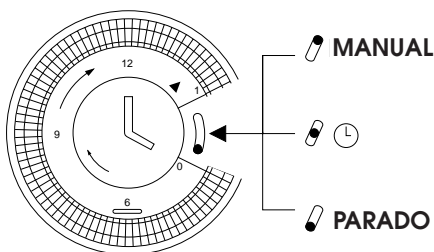

## RELÓGIO PROGRAMADOR: ACERTAR A HORA

O relógio programador, como todos os relógios, deve ser acertado com a hora exacta. Supondo que são 16 horas, girar os ponteiros no sentido horário (seguir o sentido da seta) até programar o horário 16:00.

NB: Nunca girar o mostrador no sentido oposto!

O relógio programador é um relógio eléctrico e funciona somente quando a ficha está ligada com a rede eléctrica. Todas as vezes que a ficha for retirada ou que faltar corrente eléctrica, o relógio programador pára (o relógio fica atrasado) e poderá ser necessário um novo acerto da hora.

## RELÓGIO PROGRAMADOR: PROGRAMAÇÃO

- 1) Programar os períodos de funcionamento pressionando para fora todos os dentinhos presentes no intervalo desejado (cada dentinho corresponde a 15 minutos).
- 2) Verificar que o relógio programador indique a hora exacta (consultar o parágrafo acertar a hora).
- 3) Escolher a função desejada seguindo as instruções da página sucessiva.

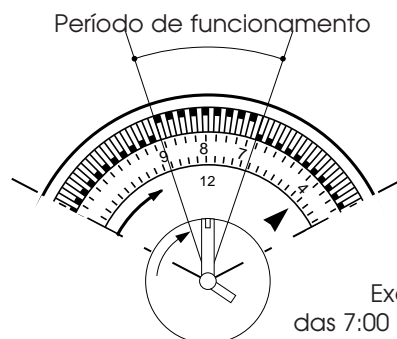

Exemplo:  
das 7:00 às 9:00

Assim programado, o aparelho repetirá todos os dias o programa prefixado.



NB: se desejar excluir o funcionamento "com relógio programador", não é necessário variar o programa, mas basta colocar o interruptor na posição **1** (manual).

# Seleção das funções

## Como climatizar

Como condicionador desligado, o selector de funções [23] fica na posição "O". Para que funcione com a função de "climatização", seguir as instruções abaixo:

1. girar o botão do selector de funções no sentido horário:

- colocando o símbolo cristal  grande junto do índice de referência, o aparelho funcionará em climatização com a velocidade máxima de ventilação;
- colocando o símbolo cristal pequeno  junto do índice de referência, o aparelho funcionará em climatização com a velocidade mínima de ventilação.

2. Escolher então a temperatura desejada girando o botão do termóstato ambiente.

## Observação

A temperatura não é expressa em graus. Sugerimos, portanto, girar o botão do termóstato ambiente até à posição de frio máximo; quando a temperatura no ambiente oferecer a sensação de conforto desejada, pode-se girar lentamente o botão do termóstato no sentido horário até quando o termóstato intervier e interromper o funcionamento. Desta maneira, programa-se o aparelho com o grau exacto de conforto que o termóstato manterá automaticamente, possibilitando ao mesmo tempo uma notável economia energética. Ao intervier, o termóstato causa a interrupção temporária da função de climatização. O condicionador continuará a funcionar somente com a função de ventilação.

**ESTE APARELHO UTILIZA UM SISTEMA EXCLUSIVO DE RECICLAGEM DO CONDENSADO PARA RETIRAR O EXCESSO DE HUMIDADE.**

**EM CONDIÇÕES NORMAIS, O CONDENSADO É RETIRADO AUTOMATICAMENTE.**



**EM CONDIÇÕES DE HUMIDADE ELEVADA, PODERÁ HAVER UM EXCESSO DE CONDENSADO NA CUBA QUE SERÁ INDICADO PELO ACENDIMENTO DA LUZ-PILOTO **

**[28]. NESTE CASO, SERÁ SUFICIENTE ESVAZIAR A CUBA.**

## COMO PURIFICAR O AR

O seu ar condicionado possui um filtro electrostático especial de altíssima eficiência. De facto, FILTRETE™ é capaz de capturar partículas minúsculas (até 0,3 micron, ou seja, igual a 0,3 milésimos de milímetro). O aparelho também pode ser usado com um verdadeiro purificador de ar.

Girar o selector das funções [23] no sentido antiohorário:

- colocando o símbolo  grande junto do índice de referência, o aparelho funcionará em climatização com a velocidade máxima de ventilação;
- colocando o símbolo pequeno  junto do índice de referência, o aparelho funcionará em climatização com a velocidade mínima de ventilação.

# Predisposição das funções/luzes-pilotos

## COMO CALENTAR (mod. F300)

Girar o selector das funções no sentido antiohorário até a posição .

### Observação

A temperatura não é expressa em graus. Sugerimos, portanto, girar o botão do termóstato ambiente até à posição de frio máximo; quando a temperatura obtida no ambiente for aquela de conforto desejado, poderão girar **lentamente** o botão do termóstato no sentido anti-horário até quando o termóstato intervir e desligar o funcionamento. Desta maneira, programa-se o aparelho com o grau exacto de conforto que o termóstato manterá automaticamente, possibilitando ao mesmo tempo uma notável economia energética. Ao intervir, o termóstato causa a interrupção temporária da função de climatização. O condicionador continuará a funcionar somente com a função de ventilação.





## DESLIGAR O APARELHO

**PARA DESLIGAR COMPLETAMENTE O APARELHO, RECOLOCAR O SELECTOR DE FUNÇÃO NA POSIÇÃO "O" E RETIRAR A FICHA DA TOMADA.**

**A PARTIDA DAS FUNÇÕES PODE SOFRER LEVES ATRASOS EM RELAÇÃO À ROTAÇÃO DO SELECTOR.**

## LUZES-PILOTO

As luzes-piloto sinalizam o funcionamento da máquina.

FUNÇÃO	LUZES   24	LUZES  25	SPIA  26 (F300)
DESLIGADO	-	-	-
CLIMATIZAÇÃO	<b>aceso*</b>	<b>aceso</b>	-
PURIFICAÇÃO	-	<b>aceso</b>	-
AQUECIMENTO	-	<b>aceso</b>	<b>aceso</b>

\* As luzes-piloto acender-se-ão 3 minutos depois que a máquina foi ligada (isto é, quando o compressor começar a funcionar). Apagar-se-ão quando a temperatura programada pelo termóstato for alcançada.

# Alguns conselhos

Há algumas advertências a serem seguidas para obter o máximo rendimento do condicionador:

- fechar as portas e as janelas da divisão que se deseja climatizar. A única excepção é em caso de instalação através de um furo na parede. Neste caso, recomenda-se deixar uma pequena passagem de ar através de uma porta ou janela, para garantir a correcta troca de ar;

- Não instale a unidade externa em locais húmidos.
- Não deixe a unidade externa indevidamente exposta aos agentes atmosféricos.
- **Mod. F300:** Manter o aparelho a uma distância apropriada das superfícies combustíveis

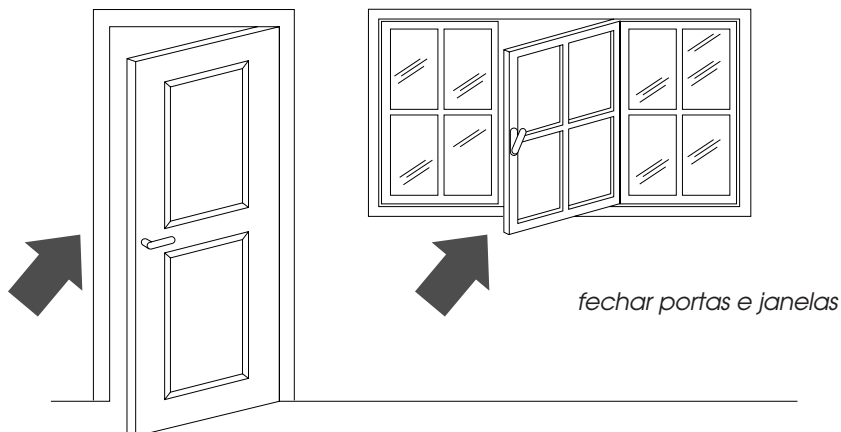

- proteger a divisão contra as exposições directas do sol, fechando as cortinas e/ou abaixando parcialmente as persianas de modo a ter um funcionamento extremamente económico;
- não apoiar objectos sobre o condicionador de ar;
- não obstruir a aspiração ou saída do ar;
- certificar-se de que no ambiente não haja fontes de calor;

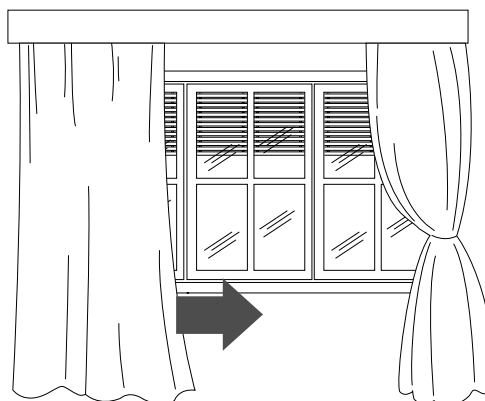

*abaixar as persianas ou fechar as cortinas*



- controlar que o condicionador de ar esteja posicionado num pavimento nivelado; colocar, se necessário, os 2 travões **22** sob as rodas anteriores.

# Limpeza

**Antes de limpar ou fazer a manutenção, desligar o aparelho colocando o selector em "O" e desligar sempre a ficha da tomada de corrente.**

## LIMPEZA DO MÓVEL EXTERNO

Sugerimos limpar o aparelho com um pano que esteja um pouco húmido e secar com um pano seco.

Por motivos de segurança, não lavar o condicionador com água.

## Precauções

Nunca usar gasolina, álcool ou solventes para a limpeza. Nunca borrifar líquido inseticida ou semelhantes.

## LIMPEZA DOS FILTROS DE AR

Para manter inalterada a eficiência do seu ar condicionado, aconselhamos:

1. limpar o filtro antibacteriano todas as semanas;
2. Substituir o FILTRETE™ no término de cada estação, antes de guardar o aparelho de ar condicionado.

Os filtros para a purificação do ar encontram-se junto às

Para limpar os filtros, é necessário:

1. retirar as grelhas de aspiração, girando-as para a parte externa (ver fig. F);

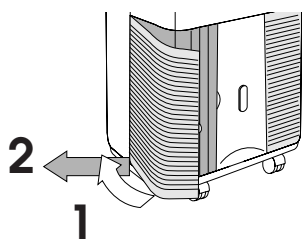

fig. F

2. retirar o 1º filtro FILTRETE™ (de cor branca);
3. retirar o suporte do filtro, sede do filtro antibacteriano, desenganchando-o da grelha externa (ver fig. G).

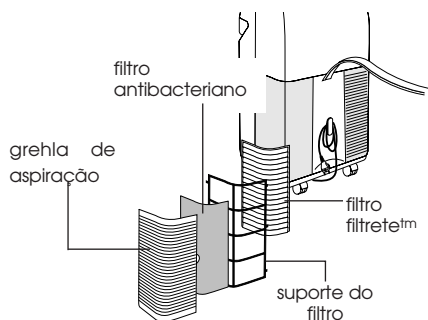

fig. G

Para retirar o pó depositado no filtro antibacteriano, usar um aspirador de pó. Se estiver muito sujo, lavar com água tédida e enxaguar várias vezes. A temperatura da água deve ser mantida abaixo dos 40°C.

Depois de lavado, deixar que o filtro se seque antes de o recolocar.

**Não limpar o filtro filtrete, pois poderia diminuir a sua capacidade de filtragem.-**

## CONTROLES DE INÍCIO DE ESTAÇÃO

Verificar que o cabo de alimentação e a tomada estejam perfeitamente íntegros e certificar-se de que a ligação à terra seja eficiente.

## OPERAÇÕES DE FINAL DE ESTAÇÃO

Retirar a cuba de recolher o condensado que se encontra na parte posterior do condicionador de ar e esvaziá-la.

Retirar a tampa do tubo de drenagem para esvaziar a água restante.

Então, após ter recolocado a tampa, posicionar novamente a cuba de recolher o condensado. Limpar os filtros antibacterianos e deixar secar bem antes de recolocá-los.

Cobrir o aparelho com um saquinho de plástico para evitar que se empoeire.

# Se algo não funcionar

PROBLEMAS	CAUSAS	SOLUÇÕES
<b>O condicionador não funciona</b>	<ul style="list-style-type: none"> <li>falta corrente</li> <li>a ficha não está inserida</li> <li>o selector de função está na posição "○"</li> <li>a alavanca do timer está na posição STOP</li> <li>o linguete do relógio programador está na posição ☺ e está programado para não funcionar naquele momento</li> </ul>	<ul style="list-style-type: none"> <li>aguardar</li> <li>inserir a ficha</li> <li>deslocar o selector na posição desejada</li> <li>pôr a alavanca do timer na posição manual</li> <li>programar o relógio da maneira desejada (pag. 83)</li> </ul>
<b>O condicionador funciona somente por pouco tempo</b>	<ul style="list-style-type: none"> <li>intervenção do termostato</li> <li>presença de obstáculos na aspiração da unidade externa</li> <li>o ventilador está bloqueado</li> </ul>	<ul style="list-style-type: none"> <li>abaixar o termostato</li> <li>eliminar os obstáculos</li> <li>chamar o Centro de Assistência</li> </ul>
<b>A luz-piloto de cuba cheia está acesa</b>	<ul style="list-style-type: none"> <li>a água de condensação não é descarregada para o exterior</li> </ul>	<ul style="list-style-type: none"> <li>descarregar a água utilizando o pequeno tubo de descarga</li> </ul>
<b>O condicionador funciona, mas não refresca a divisão</b>	<ul style="list-style-type: none"> <li>janelas abertas</li> <li>na divisão está a funcionar alguma fonte de calor (queimador, lâmpada, etc.) ou há muitas pessoas</li> <li>termostato regulado muito alto</li> <li>filtro de ar entupidos</li> <li>o climatizador tem uma potencialidade inadequada para as condições ou dimensões do ambiente</li> </ul>	<ul style="list-style-type: none"> <li>fechar a janela</li> <li>eliminar a fonte de calor</li> <li>abaixar o termostato</li> <li>limpar/substituir os filtros</li> </ul>
<b>O condicionador não aquece suficientemente (mod. F300)</b>	<ul style="list-style-type: none"> <li>filtros de ar obstruídos</li> <li>temperatura programada de modo incorrecto</li> <li>as grelhas de ingresso estão obstruídas</li> <li>o local é muito grande</li> </ul>	<ul style="list-style-type: none"> <li>limpar os filtros ou substituí-los</li> <li>programar novamente a temperatura</li> <li>eliminar o obstáculo</li> </ul>



# Características técnicas

CONDIÇÕES ACONSELHADAS DE FUNCIONAMENTO
Temperatura na divisão . . . . . 21 ÷ 32°C
Temperatura externa . . . . . 21 ÷ 43°C

## CARACTERÍSTICAS TÉCNICAS

Tensão de alimentação ver a plaqueta das características

Potência máx. absorvida ao condicionar " "

Potência máx. absorvida até o aquecimento (mod. F300) " "

Potência frigorífica\* " "

Número de velocidades do ventilador 2

Débito de ar máx. 460 m<sup>3</sup>/h

Dimensões da unidade interna

- largura 452 mm
- altura 800 mm
- profundidade 415 mm
- peso 35 kg

Dimensões da unidade externa (mod. F400):

- largura 570 mm
- altura 475 mm
- profundidade 260 mm
- peso 18 kg

Dimensões da unidade externa (mod. F250/300):

- largura 465 mm
- altura 480 mm
- profundidade 240 mm
- peso 12 kg

\* Condições padrões:

Temperatura interna 27°C

47% de humidade relativa

Temperatura externa 35°C

41% de humidade relativa

**Este aparelho contém substâncias que, se liberadas na atmosfera, danificam a camada de ozônio; por isso, recomenda-se não perfurar o circuito frigorífico da máquina. No término da sua vida útil, entregar o condicionador de ar aos respectivos centros de recolha.**

## Προειδοποιήσεις

- Η συσκευή αυτή κατασκευάστηκε για τον κλιματισμό οικιακών χώρων και δεν πρέπει να χρησιμοποιείται για άλλους σκοπούς.
- Η αλλαγή ή οποιαδήποτε μετατροπή των χαρακτηριστικών της συσκευής είναι επικίνδυνη.
- Η συσκευή πρέπει να εγκαθίσταται σύμφωνα με τους ισχύοντες τοπικούς κανονισμούς.
- Για ενδεχόμενες επισκευές πρέπει να απευθύνεστε μόνο στο Σέρβις του κατασκευαστή. Οι επισκευές από μη εξουσιοδοτημένο προσωπικό μπορεί να είναι επικίνδυνες.
- Η συσκευή αυτή πρέπει να χρησιμοποιείται μόνον από ενήλικες. Μην επιτρέπετε στα παιδιά να παίζουν μ' αυτήν.
- Η συσκευή αυτή πρέπει να συνδέεται με αποτελεσματική εγκατάσταση γείωσης. Αναθέστε τον έλεγχο της ηλεκτρικής εγκατάστασης σε ειδικευμένο ηλεκτρολόγο.
- Αποφύγετε τη χρήση προεκτάσεων του ηλεκτρικού καλωδίου.
- Πριν από κάθε επέμβαση καθαρισμού ή συντήρησης, αποσυνδέστε το φως από την πρίζα του ρεύματος.
- Μην τραβάτε το ηλεκτρικό καλώδιο για να μετακινήσετε τη συσκευή.
- Μην εγκαθιστάτε τη συσκευή σε χώρους όπου ο αέρας μπορεί να περιέχει αέριο, λάδι, θείο ή κοντά σε πηγές θερμότητας.
- Περιμένετε πάντοτε 3 λεπτά για να ξαναθέσετε σε λειτουργία τη συσκευή μετά από ένα σβήσιμο.
- Μην ακουμπάτε βαριά ή ζεστά αντικείμενα πάνω στη συσκευή.
- Καθαρίζετε τα αντιβακτηριακά φίλτρα τουλάχιστον κάθε εβδομάδα.
- Αποφύγετε τη χρήση συσκευών θέρμανσης κοντά στο κλιματιστικό.
- Σε περίπτωση μεταφοράς, η συσκευή πρέπει να παραμένει σε κάθετη θέση ή να ακουμπά σε μία πλευρά.  
Πριν τη μεταφορά, αδειάστε τη λεκάνη του νερού συμπύκνωσης και το δοχείο. Μετά τη μεταφορά, περιμένετε τουλάχιστον 1 ώρα πριν ανάψετε τη συσκευή.
- Τα υλικά της συσκευασίας είναι ανακυκλώσιμα. Συνιστάται συνεπώς η τοποθέτησή τους στους ειδικούς κάδους διαφοροποιημένης περισυλλογής.



## Τι είναι το Pinguino & το SuperPinguino

**Τ**η θερινή περίοδο, οι συνθήκες ευεξίας επιτυγχάνονται με θερμοκρασίες από 24 έως 27°C και σχετική υγρασία περίπου 50%.

Το κλιματιστικό είναι ένα μηχάνημα που αφαιρεί υγρασία και θερμότητα από το περιβάλλον στο οποίο εγκαθίσταται. Σε σχέση με τα εγκαθιστόμενα μοντέλα, τα φορητά κλιματιστικά πλεονεκτούν γιατί μπορούν να μετακινηθούν από το ένα δωμάτιο στο άλλο της κατοικίας και να μεταφερθούν από ένα κτίριο σε ένα άλλο.

Ο ζεστός αέρας του δωματίου σας περνά μέσα από μία μονάδα όπου ψύχεται από ένα ψυκτικό αέριο. Με τον τρόπο αυτό εκχωρεί την πλεονάζουσα θερμότητα και υγρασία πριν διοχετευθεί και πάλι στο δωμάτιο.

Στα μονοκόμματα μοντέλα (Pinguino), ένα μικρό μέρος του αέρα αυτού χρησιμοποιείται για την ψύξη του ψυκτικού αερίου και συνεπώς, αφού καταστεί θερμός και υγρός, διοχετεύεται στο εξωτερικό. Στα μοντέλα με βαλιτσάκι (SuperPinguino), το κύκλωμα ψύχεται χρησιμοποιώντας τον εξωτερικό αέρα.

Κάθε κλιματιστικό Pinguino και SuperPinguino μπορεί επίσης να χρησιμοποιηθεί μόνο σε λειτουργία αερισμού.

Για περισσότερες πληροφορίες και διευκρινήσεις, επισκεφθείτε τη διεύθυνση Internet:

**[www.delonghi.it](http://www.delonghi.it)**



# Προετοιμασία για τη λειτουργία

## ΔΙΑΤΑΞΗ ΤΗΣ ΕΣΤΕΡΙΚΗΣ ΜΟΝΑΔΑΣ

Εγκαταστήστε τη συσκευή στο εσωτερικό του χώρου που θέλετε να κλιματίσετε, συνήθως κοντά σε ένα παράθυρο ή οπωσδήποτε κοντά σε έναν περιμετρικό τοίχο. Η εσωτερική μονάδα πρέπει να είναι τοποθετημένη σε οριζόντια θέση. Χρησιμοποιήστε επίσης τα φρένα τροχών **23** που διατίθενται με τον εξοπλισμό. Η εσωτερική μονάδα δεν πρέπει να βρίσκει εμπόδια στη ζώνη αναρρόφησης (γρίλια αναρρόφησης **8**) και στη ζώνη εξαγωγής (γρίλια εξόδου **2**).

**ΣΗΜΕΙΩΣΗ: Η συσκευή πρέπει να απέχει τουλάχιστον 30 cm από τους τοίχους.**

## ΔΙΑΤΑΞΗ ΤΟΥ ΣΩΛΗΝΑ ΣΥΝΔΕΣΗΣ

Ο σωλήνας **4** που συνδέει την εξωτερική με την εσωτερική μονάδα μπορεί να περνά:

α) Από ένα άνοιγμα μισάνοιχτου παραθύρου ή πόρτας. Χρησιμοποιήστε τις βεντούζες **21** για να το συγκρατήσετε.

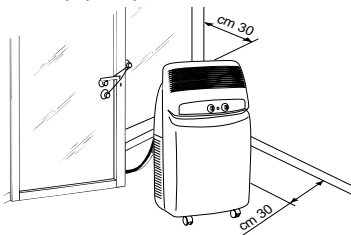

β) Από ένα μικρό άνοιγμα (5,5 x 2,5 cm) στο κάτω μέρος μιας πόρτας ή ενός πλαισίου παραθύρου, χρησιμοποιώντας την κορνίζα του σωλήνα **20** που διατίθεται με τον εξοπλισμό.

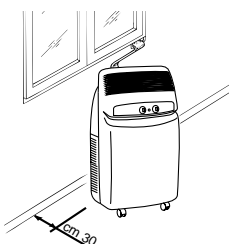

## ΧΡΗΣΗ Τ'Ν ΤΑΧΥΣΥΝΔΕΣΜ'Ν

(μόνο μοντ. F400 και F300)

Εκτός από τις παραπάνω μεθόδους, ο σωλήνας που συνδέει την εξωτερική με την εσωτερική μονάδα μπορεί να περάσει από μια τρύπα διαμέτρου 6 cm περίπου, ανοιγμένη σε τοίχο που επικοινωνεί με το εξωτερικό.

## Ταχυσύνδεσμοι στο μοντέλο F400

Στην περίπτωση αυτή πρέπει να αποσυνδεθούν οι συνδέσεις της εξωτερικής μονάδας

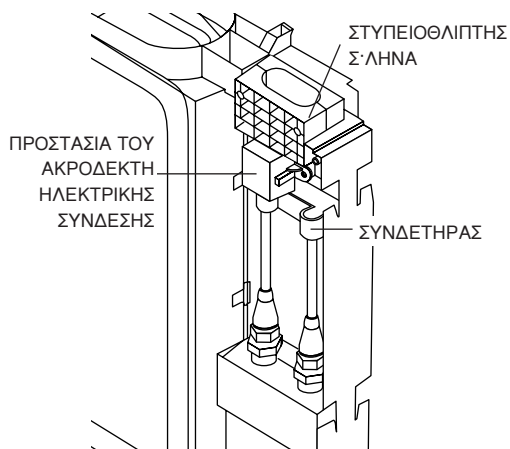

ενεργώντας ως εξής:

- 1) Βγάλτε το φισ από την πρίζα του ρεύματος.
- 2) Βγάλτε τη χειρολαβή ξεβιδώνοντας τις 2 βίδες και στη συνέχεια αφαιρέστε την πρόσοψη.
- 3) Βγάλτε το συνδετήρα ξεβιδώνοντας τις 2 βίδες.
- 4) Βγάλτε το στυπαιοθλίπτη σωλήνα

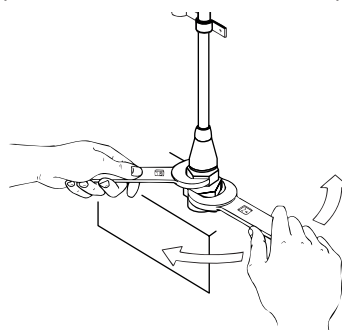

ξεβιδώνοντας τις 2 βίδες.

- 5) Χρησιμοποιώντας ένα κλειδί 24 mm, ξεβιδώστε το περιστρεφόμενο στόμιο του ρακόρ. Ταυτόχρονα, με ένα κλειδί 21 mm, κρατήστε σταθερό το άκρο του εύκαμπτου σωλήνα. (Επαναλάβετε την ενέργεια για το δεύτερο στόμιο χρησιμοποιώντας κλειδιά των 24 και 19 mm).
- 6) Αποσυνδέστε το σωλήνα συμπίκνωσης από το σύνδεσμο.
- 7) Ξεβιδώστε τις 2 βίδες αυτοελικοτόμησης της προστασίας και αποσυνδέστε τον ακροδέκτη ηλεκτρικής σύνδεσης.

**Αποφύγετε τις πολύ κλειστές καμπύλες του σωλήνα σύνδεσης.**

# Προετοιμασία για τη λειτουργία

## Ταχυσύνδεσμοι στο μοντέλο F300

Στην περίπτωση αυτή πρέπει να αποσυνδεθεί το εσωτερικό έπιπλο ενεργώντας ως εξής:

- 1) Βγάλτε το φιν από την πρίζα του ρεύματος.
- 2) Βγάλτε τα φίλτρα που βρίσκονται στο πλάι.
- 3) Βγάλτε το πίσω πορτάκι της πλάτης ξεβιδώνοντας τις 2 βίδες.
- 4) Βγάλτε τα μεταλλικά κολάρα που συγκρατούν τους σωλήνες στο μηχάνημα (2 κολάρα).
- 5) Χρησιμοποιώντας αγγλικό κλειδί των 24, ξεβιδώστε το περιστρεφόμενο στόμιο του

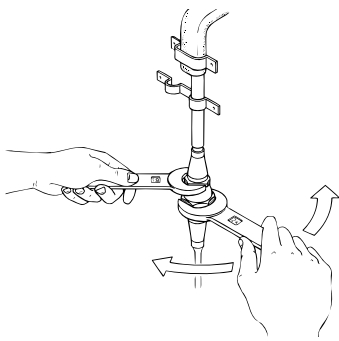

ρακόρ. Ταυτόχρονα, με ένα κλειδί των 21, κρατήστε σταθερό το άκρο του εύκαμπτου σωλήνα. (Επαναλάβετε την ενέργεια για το δεύτερο στόμιο χρησιμοποιώντας ένα κλειδί των 24 και ένα των 19).

- 6) Αποσυνδέστε το σωλήνα συμπυκνωμάτων από το σύνδεσμο.
- 7) Αποσυνδέστε τον ακροδέκτη ηλεκτρικής σύνδεσης.

Αποφύγετε τις πολύ στενές καμπύλες του μανδύα σύνδεσης.

## Επανασύνδεση του σωλήνα

Για να συνδέσετε πάλι το άκρο του σωλήνα σύνδεσης που έχετε αποσυνδέσει προηγουμένως από την εσωτερική μονάδα, πρέπει να επαναλάβετε τα βήματα 1, 2, 3, 4, 5, 6 και 7 με την αντίστροφη σειρά, ενεργώντας ως εξής:

- Πριν περάσετε το σωλήνα από το άνοιγμα του τοίχου, προστατεύστε τα βιδωτά άκρα των ταχυσυνδέσμων με μονωτική ταινία ή κάτι παρόμοιο.
- Τοποθετήστε τα 2 επάνω ρακόρ ψύξης στα αντίστοιχα 2 κάτω ρακόρ και βιδώστε τα με το χέρι για μερικές στροφές προσέχοντας ώστε να είναι σωστά τοποθετημένα και στη συνέχεια σφίξτε με τα κλειδιά που χρησιμοποιήσατε προηγουμένως.
- Αφού συνδέσετε τα δύο ρακόρ ψύξης, στερεώστε τους συνδετήρες.
- Ελέγξτε τη στεγανότητα των συνδέσεων ψύξης, βρέχοντας τα σημεία σύνδεσης με λίγο σαπουνόνερο. Δεν πρέπει να παρατηρείται σχηματισμός φυσαλίδων.

## Προσοχή

Συνιστάται η ανάθεση των επεμβάσεων αποσύνδεσης και σύνδεσης των ταχυσυνδέσμων σε ειδικευμένο προσωπικό.

# Προετοιμασία για τη λειτουργία

## ΔΙΑΤΑΞΗ ΤΗΣ ΕΞΩΤΕΡΙΚΗΣ

Η εξωτερική μονάδα μπορεί να τοποθετηθεί σε στέγη ή σε μπαλκόνι. Στην περίπτωση αυτή δεν είναι αναγκαία η χρήση των στηριγμάτων.

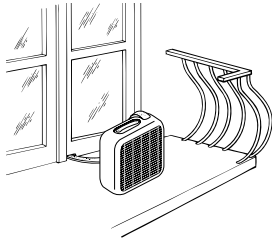

Η εξωτερική μονάδα μπορεί να αναρτηθεί σε τοίχο με τα ειδικά στηρίγματα **15**. Στην περίπτωση αυτή, ενεργήστε ως εξής:

- 1) Στερεώστε το στήριγμα **12** στον τοίχο προσέχοντας ώστε να είναι τοποθετημένο σύμφωνα με την εικόνα (για τη διάτρηση χρησιμοποιήστε το σχέδιο που υπάρχει στο καπάκι από φελιζόλ της συσκευασίας).

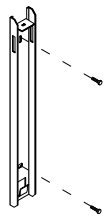

- 2) Βιδώστε τα υποστηρίγματα **13** στην εξωτερική μονάδα με τις βίδες M4mm **17** που διατίθενται με τον εξοπλισμό (τοποθετήστε με την οπή για τη βίδα στο πάνω μέρος).

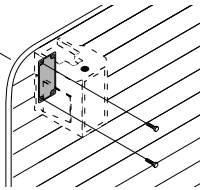

- 3) Αναρτήστε στη συνέχεια την εξωτερική μονάδα στα στηρίγματα και στερεώστε την με τις βίδες M6mm **17**.

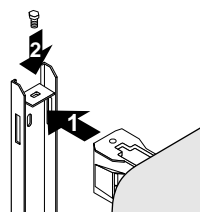

Για προσωρινές εγκαταστάσεις, η εξωτερική μονάδα μπορεί να αναρτηθεί όπως φαίνεται στην εικόνα. Στην περίπτωση αυτή χρησιμοποιήστε τους ιμάντες **14** **17** που διατίθενται με τον εξοπλισμό και που συνδέονται στα ανοίγματα **15**; πριν την τοποθέτηση στα ανοίγματα, αφαιρέστε τα λαστιχένια πώματα.

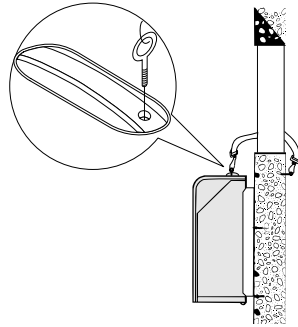

Η εξωτερική μονάδα μπορεί να εγκατασταθεί σε μεγαλύτερο ή στο ίδιο ύψος με την εσωτερική μονάδα, αρκεί η διαφορά ύψους να μην ξεπερνά το 1,5 μέτρο. Η εξωτερική μονάδα δεν πρέπει να βρίσκει εμπόδια ούτε στην αναρρόφηση, ούτε στην κατάθλιψη του αέρα. Η ελάχιστη απόσταση ανάμεσα στην πλάτη και τον τοίχο πρέπει να είναι 6 cm. Ένα μέρος των συμπυκνωμάτων που σχηματίζονται κατά τη λειτουργία κλιματισμού (καλοκαιρινή λειτουργία) εξατμίζεται από την ξωτρική μονάδα.

Το υπόλοιπο των συμπυκνωμάτων βγαίνει από την οπή στη βάση της ξωτρικής μονάδας.

Είναι δυνατό να χρησιμοποιηθεί ένα ρακόρ αποστράγγισης συμπυκνωμάτων για το άδισμα των συμπυκνωμάτων μ ένα συνηθισμένο

λαστιχένιο σωλήνα (δν χορηγείται). Το ρακόρ αποστράγγισης πρέπει να τοποθετηθεί στη βάση της ξωτρικής μονάδας (βλέπ εικόνα).

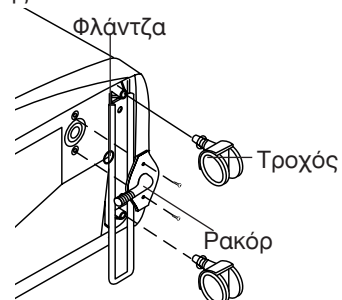

# Αναμμα και επιλογή των λειτουργιών

## ΣΥΝΔΕΣΗ ΣΤΟ ΗΛΕΚΤΡΙΚΟ ΔΙΚΤΥΟ ΚΑΙ ΑΝΑΜΜΑ ΤΗΣ ΣΥΣΚΕΥΗΣ

1. Πριν συνδέσετε το φως στην πρίζα του ρεύματος, ελέγξτε αν:

- Η τάση του δικτύου είναι ίδια με αυτήν που αναγράφεται στην πινακίδα χαρακτηριστικών, στο πίσω μέρος της συσκευής.
- η πρίζα και η γραμμή ηλεκτρικής τροφοδοσίας έχουν διαστασιολογηθεί για το αναγκαίο φορτίο.
- η πρίζα είναι συμβατή με το φως. Σε διαφορετική περίπτωση, αντικαταστήστε την.
- η πρίζα είναι συνδεδεμένη με αποτελεσματική εγκατάσταση γείωσης. **Ο κατασκευαστής δεν φέρει καμία ευθύνη σε περίπτωση που δεν τηρείται ο κανόνας αυτός.**

**Η αντικατάσταση του καλωδίου τροφοδοσίας πρέπει να γίνει από εξουσιοδοτημένο προσωπικό.**

2. Πριν προγραμματίσετε την επιθυμητή λειτουργία, ελέγξτε αν ο διακόπτης πάνω στον χρονοδιακόπτη **7** βρίσκεται στη θέση 1 (χειροκίνητη λειτουργία).

Εάν θέλετε να χρησιμοποιήσετε το χρονοδιακόπτη, τοποθετήστε το διακόπτη του στην ενδιάμεση θέση .

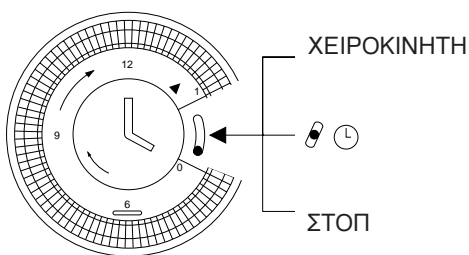

## ΧΡΟΝΟΔΙΑΚΟΠΤΗΣ: ΡΥΘΜΙΣΗ ΤΗΣ ΏΡΑΣ

Ο προγραμματιστής/χρονοδιακόπτης, όπως όλα τα ρολόγια, πρέπει να ρυθμιστεί στην ακριβή ώρα. Εάν υποθέσουμε ότι η ώρα είναι 16, γυρίστε τους δείκτες δεξιόστροφα (ακολουθήστε τη φορά του βέλους) μέχρι να σχηματιστεί η ένδειξη 16.

ΣΗΜ.: μη γυρίζετε ποτέ το δίσκο προς την αντίθετη κατεύθυνση!

Ο χρονοδιακόπτης είναι ένα ηλεκτρικό ρολόι και λειτουργεί μόνο όταν το φως είναι συνδεδεμένο με την πρίζα. Κάθε φορά που το φως αποσυνδέεται ή διακόπτεται το ρεύμα, ο χρονοδιακόπτης σταματά (το ρολόι μένει "πίσω") και καθίσταται αναγκαία μια νέα ρύθμιση της ώρας.

## ΧΡΟΝΟΔΙΑΚΟΠΤΗΣ: ΠΡΟΓΡΑΜΜΑΤΙΣΜΟΣ

- 1) Προγραμματίστε τις περιόδους λειτουργίας σπρώχνοντας προς τα έξω όλα τα δοντάκια που βρίσκονται στο επιθυμητό διάστημα (κάθε δοντάκι αναλογεί σε 15 λεπτά).
- 2) Ελέγξτε αν ο χρονοδιακόπτης είναι ρυθμισμένος στην ακριβή ώρα (βλέπε ρύθμιση της ώρας).
- 3) Επιλέξτε την επιθυμητή λειτουργία ακολουθώντας τις οδηγίες της επόμενης σελίδας.

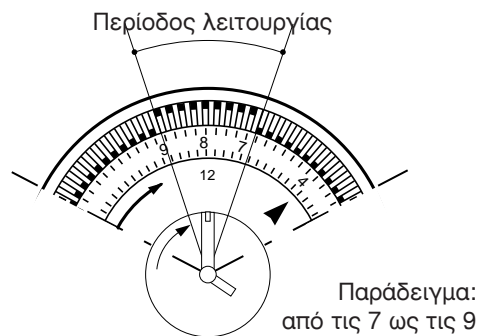

Με τη ρύθμιση αυτή, η συσκευή θα επαναλαμβάνει καθημερινά το προκαθορισμένο πρόγραμμα.

ΣΗΜ.: Σε περίπτωση που θέλετε να αποκλείσετε τη λειτουργία "με χρονοδιακόπτη", δεν είναι αναγκαία η αλλαγή του προγράμματος: αρκεί να τοποθετήσετε το διακόπτη στη θέση 1 (χειροκίνητη λειτουργία).

## Συμβουλές

Υπάρχουν μερικές συμβουλές που πρέπει να ακολουθείτε για να επιτύχετε τη μέγιστη απόδοση του κλιματιστικού:

- κλείστε τα κουφώματα στο κλιματιζόμενο δωμάτιο. Μόνη εξαίρεση η περίπτωση εγκατάστασης σε τρύπα στον τοίχο. Στην περίπτωση αυτή συνιστάται να αφήνετε μισάνοιχτη μια πόρτα ή ένα παράθυρο, για να εξασφαλίζεται η σωστή εναλλαγή του αέρα.
- Μην τοποθετείτε τη συσκευή σε υγρούς χώρους ή κοντά σε ντους.
- Μην επιτρέπετε την χρήση της συσκευής σε παιδιά ή σε ανάκανα άτομα, χωρίς επιτήρηση.
- **Μόνο μοντ. F300:** Κρατάτε τη συσκευή σε κατάλληλη απόσταση από εύφλεκτες επιφάνειες.

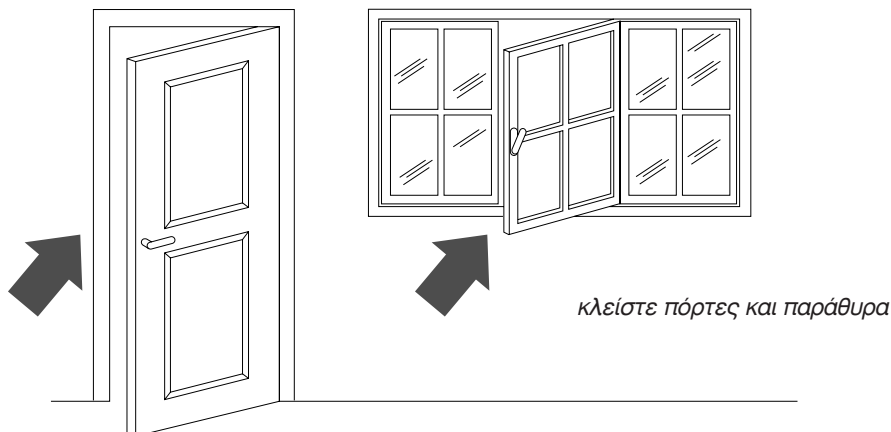

- Προστατεύστε το δωμάτιο από την άμεση έκθεση στον ήλιο, τραβώντας τις κουρτίνες και/ή κατεβάζοντας λίγο τα ρολά έτσι ώστε να επιτευχθεί η οικονομικότερη λειτουργία.
- Μην ακουμπάτε αντικείμενα στο κλιματιστικό.
- Μην εμποδίζετε την είσοδο και την έξοδο του αέρα.
- Βεβαιωθείτε ότι στο δωμάτιο δεν υπάρχουν πηγές θερμότητας.

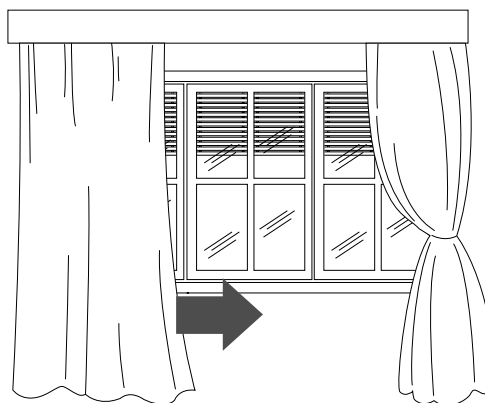

- Ελέγξτε αν το κλιματιστικό είναι τοποθετημένο σε "**οριζόντιο**" δάπεδο. Εν ανάγκη, τοποθετήστε τα δύο φρένα τροχών **22** κάτω από τους μπροστινούς τροχούς.



# Καθαρισμός

Πριν από κάθε επέμβαση καθαρισμού ή συντήρησης, σβήστε τη συσκευή τοποθετώντας τον επιλογέα στη θέση "○" και αποσυνδέστε το φις από την πρίζα του ρεύματος.

## ΚΑΘΑΡΙΣΜΟΣ ΤΟΥ ΕΞΩΤΕΡΙΚΟΥ ΠΕΡΙΒΑΛΗΜΑΤΟΣ

Συνιστούμε να καθαρίζετε τη συσκευή μόνο με ένα υγρό πανί και να την σκουπίζετε με ένα άλλο στεγνό. Για λόγους ασφαλείας, μην πλένετε το κλιματιστικό με νερό.

## Προφυλάξεις

Μη χρησιμοποιείτε ποτέ βενζίνη, οινόπνευμα ή διαλύτες για τον καθαρισμό. Μην ψεκάζετε εντομοκτόνο υγρό ή παρόμοια προϊόντα.

## ΚΑΘΑΡΙΣΜΟΣ ΤΩΝ ΦΙΛΤΡΩΝ ΑΕΡΟΣ

Για να διατηρήσετε σταθερή την απόδοση του κλιματιστικού σας:

1. Καθαρίζετε το αντιβακτηριακό φίλτρο κάθε εβδομάδα.
2. Αντικαθιστάτε το φίλτρο FILTRETETM στο τέλος κάθε εποχής ή όταν εξαντλείται (ακολουθήστε τις οδηγίες που βρίσκονται επί της συσκευής, κοντά στην έδρα του φίλτρου).

Τα φίλτρα για τον καθαρισμό του αέρα βρίσκονται πίσω από τις γρίλιες αναρρόφησης. Οι γρίλιες με τη σειρά τους αποτελούν την έδρα των φίλτρων. Για τον καθαρισμό των φίλτρων:

1. Αφαιρέστε τις γρίλιες αναρρόφησης, γυρνώντας προς τα έξω (εικ. F).

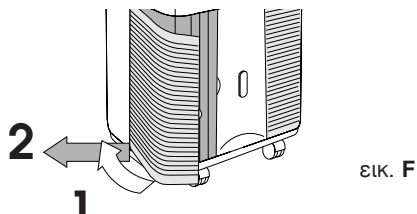

εικ. F

2. Αφαιρέστε το 1ο φίλτρο FILTRETETM (λευκού χρώματος).

3. Αφαιρέστε τη θήκη του αντιβακτηριακού φίλτρου αποσπώντας την από την εξωτερική γρίλια.

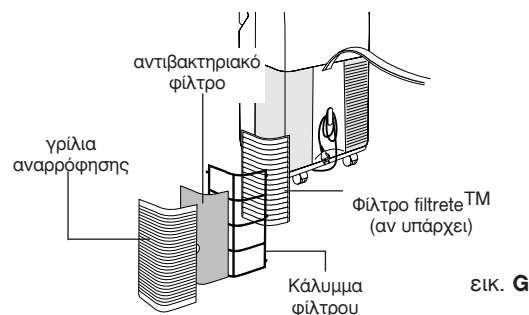

εικ. G

Για να αφαιρέσετε τη σκόνη που έχει συσσωρευτεί στο αντιβακτηριακό φίλτρο, χρησιμοποιήστε ηλεκτρική σκούπα. Αν είναι πολύ βρώμικο, βυθίστε το σε χλιαρό νερό, ξεπλένοντας πολλές φορές. Η θερμοκρασία του νερού πρέπει να είναι μικρότερη από 40°C. Μετά το πλύσιμο, αφήστε το φίλτρο να στεγνώσει. Για να το τοποθετήσετε πάλι, βάλτε τα φίλτρα στη θήκη, και τοποθετήστε τη θήκη στο μηχάνημα.

**Μην επιχειρείτε να καθαρίσετε το φίλτρο FILTRETETM, γιατί αυτό μπορεί να προκαλέσει μείωση της ικανότητας φίλτραρίσματος.**

## ΕΛΕΓΧΟΙ ΣΤΗΝ ΑΡΧΗ ΤΗΣ ΕΠΟΧΗΣ

Ελέγξτε αν το ηλεκτρικό καλώδιο και η πρίζα δεν παρουσιάζουν φθορές και βεβαιωθείτε ότι η εγκατάσταση γείωσης λειτουργεί σωστά. Τηρήστε αυστηρά τους κανόνες εγκατάστασης.

## ΕΝΕΡΓΕΙΕΣ ΣΤΟ ΤΕΛΟΣ ΤΗΣ ΕΠΟΧΗΣ

Αδειάστε το νερό από τη λεκάνη συλλογής, αφαιρώντας το πώμα του σωλήνα αποστράγγισης. Βγάλτε το δοχείο συλλογής συμπυκνωμάτων που βρίσκεται στο πίσω μέρος του κλιματιστικού και αδειάστε το. Τοποθετήστε το πάλι σωστά. Καθαρίστε τα αντιβακτηριακά φίλτρα και στεγνώστε τα καλά πριν τα τοποθετήσετε πάλι στη θέση τους.

Σκεπάστε τη συσκευή με μία πλαστική σακούλα για να αποφύγετε τη συσσώρευση σκόνης.

# Εάν κάτι δεν λειτουργεί...

ΠΡΟΒΛΗΜΑΤΑ	ΑΙΤΙΕΣ	ΛΥΣΕΙΣ
<b>Το κλιματιστικό δεν λειτουργεί</b>	<ul style="list-style-type: none"> <li>• διακοπή ρεύματος</li> <li>• δεν έχετε συνδέσει το φιλτράκι</li> <li>• ο επιλογέας λειτουργίας είναι στη θέση "○"</li> <li>• το μοχλάκι του χρονοδιακόπτη είναι στη θέση STOP</li> <li>• ο μοχλός του χρονοδιακόπτη βρίσκεται στη θέση "λειτουργία με timer" (🕒) και ο χρονοδιακόπτης δεν έχει ρυθμιστεί σωστά</li> </ul>	<ul style="list-style-type: none"> <li>• περιμένετε</li> <li>• συνδέστε το φιλτράκι</li> <li>• μετακινήστε τον επιλογέα στην επιθυμητή θέση</li> <li>• βάλτε το μοχλάκι του χρονοδιακόπτη στη χειροκίνητη θέση</li> <li>• ρυθμίστε το χρονοδιακόπτη σύμφωνα με τις οδηγίες στη σελ. 11</li> </ul>
<b>Το κλιματιστικό λειτουργεί μόνο για λίγο</b>	<ul style="list-style-type: none"> <li>• έχει επέμβει ο θερμοστάτης</li> <li>• υπάρχουν εμπόδια στην αναρρόφηση της εξωτερικής μονάδας</li> <li>• ο ανεμιστήρας έχει μπλοκάρει</li> </ul>	<ul style="list-style-type: none"> <li>• υπάρχουν εμπόδια στην αναρρόφηση της εξωτερικής μονάδας</li> <li>• απομακρύνετε τυχόν εμπόδια</li> <li>• καλέστε το Σέρβις</li> </ul>
<b>Η λυχνία πλήρωσης της δεξαμενής είναι αναμμένη</b>	<ul style="list-style-type: none"> <li>• τα συμπυκνώματα δεν αδειάζονται στο εξωτερικό</li> </ul>	<ul style="list-style-type: none"> <li>• αδειάστε το νερό με το σωληνάκι αποχέτευσης</li> </ul>
<b>Το κλιματιστικό λειτουργεί αλλά δεν δροσίζει το δωμάτιο</b>	<ul style="list-style-type: none"> <li>• υπάρχουν ανοιχτά παράθυρα</li> <li>• στο δωμάτιο υπάρχουν πηγές θερμότητας (καυστήρας, λαμπτήρας κλπ.) ή</li> <li>• φραγμένα φίλτρα αέρος</li> <li>• η ισχύς του κλιματιστικού είναι ανεπαρκής για τις συνθήκες ή τις διαστάσεις του δωματίου</li> </ul>	<ul style="list-style-type: none"> <li>• κλείστε τα παράθυρα</li> <li>• απομακρύνετε την πηγή θερμότητας</li> <li>• εξαλείψτε την πηγή θερμότητας</li> <li>• καθαρίστε/αντικαταστήστε τα φίλτρα</li> </ul>
<b>Το κλιματιστικό δεν θερμαίνει αρκετά (μόνο μοντ. F300)</b>	<ul style="list-style-type: none"> <li>• φίλτρα αέρα φραγμένα</li> <li>• λανθασμένη ρύθμιση θερμοκρασίας</li> <li>• οι γρίλιες εισόδου είναι φραγμένες</li> <li>• το δωμάτιο είναι πολύ μεγάλο</li> </ul>	<ul style="list-style-type: none"> <li>• καθαρίστε ή αντικαταστήστε τα φίλτρα</li> <li>• ρυθμίστε πάλι τη θερμοκρασία</li> <li>• απομακρύνετε το εμπόδιο</li> </ul>

# ΤΕΧΝΙΚΑ ΧΑΡΑΚΤΗΡΙΣΤΙΚΑ

## ΟΡΙΑΚΕΣ ΣΥΝΘΗΚΕΣ ΛΕΙΤΟΥΡΓΙΑΣ

Θερμοκρασία δωματίου	21 ÷ 32°C
Εξωτερική θερμοκρασία	21 ÷ 43°C

## ΤΕΧΝΙΚΑ ΧΑΡΑΚΤΗΡΙΣΤΙΚΑ

Τάση

τροφοδοσίας βλ. πινακίδα χαρακτηριστικών

Μέγ. καταν. ισχύος σε κλιματισμό "

Ψυκτική ισχύς \* "

Αριθμός ταχυτήτων ανεμιστήρα 2

Μέγιστη παροχή αέρα 460 m<sup>3</sup>/h

Διαστάσεις εσωτερικής μονάδας:

- πλάτος 452 mm
- ύψος 800 mm
- βάθος 415 mm
- βάρος 35 kg

Διαστάσεις εσωτερικής μονάδας (μοντ. F400):

- πλάτος 570 mm
- ύψος 475 mm
- βάθος 260 mm
- βάρος 18 kg

Διαστάσεις εσωτερικής μονάδας (μοντ. F250/300):

- πλάτος 465 mm
- ύψος 480 mm
- βάθος 240 mm
- βάρος 12 kg

\* Συνθήκες στάνταρ:

Εσωτερική θερμοκρασία 27°C

σχετική υγρασία 47%

Εξωτερική θερμοκρασία 35°C

σχετική υγρασία 41%

Η συσκευή αυτή περιέχει ουσίες που αν ελευθερωθούν στην ατμόσφαιρα καταστρέφουν το στρώμα του όζοντος και κατά συνέπεια πρέπει να αποφεύγεται η διάτρηση του ψυκτικού κυκλώματος της συσκευής. Στο τέλος της ωφέλιμης ζωής του, παραδώστε το κλιματιστικό σε ειδικό κέντρο ανακύκλωσης.

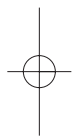
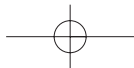

De Longhi S.p.A.  
Via L. Seitz, 47  
31100 Treviso Italia  
tel. +39/04224131  
fax +39/0422413647  
[www.delonghi.it](http://www.delonghi.it)

