

Istruzioni per l'uso
Instructions for use
Mode d'emploi
Bedienungsanleitung
Gebruiksaanwijzingen
Instrucciones para el uso
Instruções de utilização
Οδηγίες χρήσης
Инструкции по эксплуатации

COTENITORE SOTTOVUOTO PER IL CAFFÈ
VACUUM COFFEE CANISTER
BOÎTE SOUS-VIDE
VAKUUMBEBÄLTER FÜR KAFFEEBOHNEN
VACUUMBUS VOOR KOFFIE
ENVASE DE CAFÉ AL VACÍO
RECIPIENTE A VÁCUO
ΑΔΕΙΟ ΚΑΝΙΣΤΡΟ ΚΑΦΕ
ВАКУУМНЫЙ КОНТЕЙНЕР ДЛЯ КОФЕ



Használati utasítás
Návod k použití
Návod na použitie
Instrukcja obsługi
Bruksanvisning
Bruksanvisning
Bruksanvisning
Käyttöohjeet
Instrucțiuni de utilizare
Инструкции за употреба
Navodila za uporabo
Upute za uporabo
Kullanım için talimatlar
تعليمات الاستعمال

VÁKUUMZÁRAS KÁVÉ TÁROLÓ
VAKUOVÁ NÁDOBA NA KÁVU
VAKUOVÁ NÁDOBA NA KÁVU
POJEMNIK PRÓŻNIOWY NA KAWĘ
VAKUUMBEBÖLDER FÖR KAFFE
VAKUUMBEBÖLDER FÖR KAFFE
VAKUUM KAFFEBEHÖLDER
VAKUUMI SÄILYTYSASTIA KAHVILLE
RECIPIENT VIDAT PENTRU CAFEA
ВАКУУМЕН КОНТЕЙНЕР ЗА КАФЕ
VAKUUMSKA POSODA ZA SHRANJEVANJE KAVE
VAKUUMSKA POSUDA ZA KAVU
VAKUMLU KAHVE KUTUSU
VACUUM COFFEE CANISTER

IT	p. 7
EN	p. 9
FR	p. 11
DE	p. 13
NL	p. 15
ES	p. 17
PT	p. 19
EL	p. 21
RU	p. 23
HU	p. 25
CS	p. 27
SK	p. 29
PL	p. 31
NO	p. 33
SV.....	p. 35
DA	p. 37
FI	p. 39
RO	p. 41
BG	p. 43
SL	p. 45
HR	p. 47
TR.....	p. 49
AR.....	p. 52

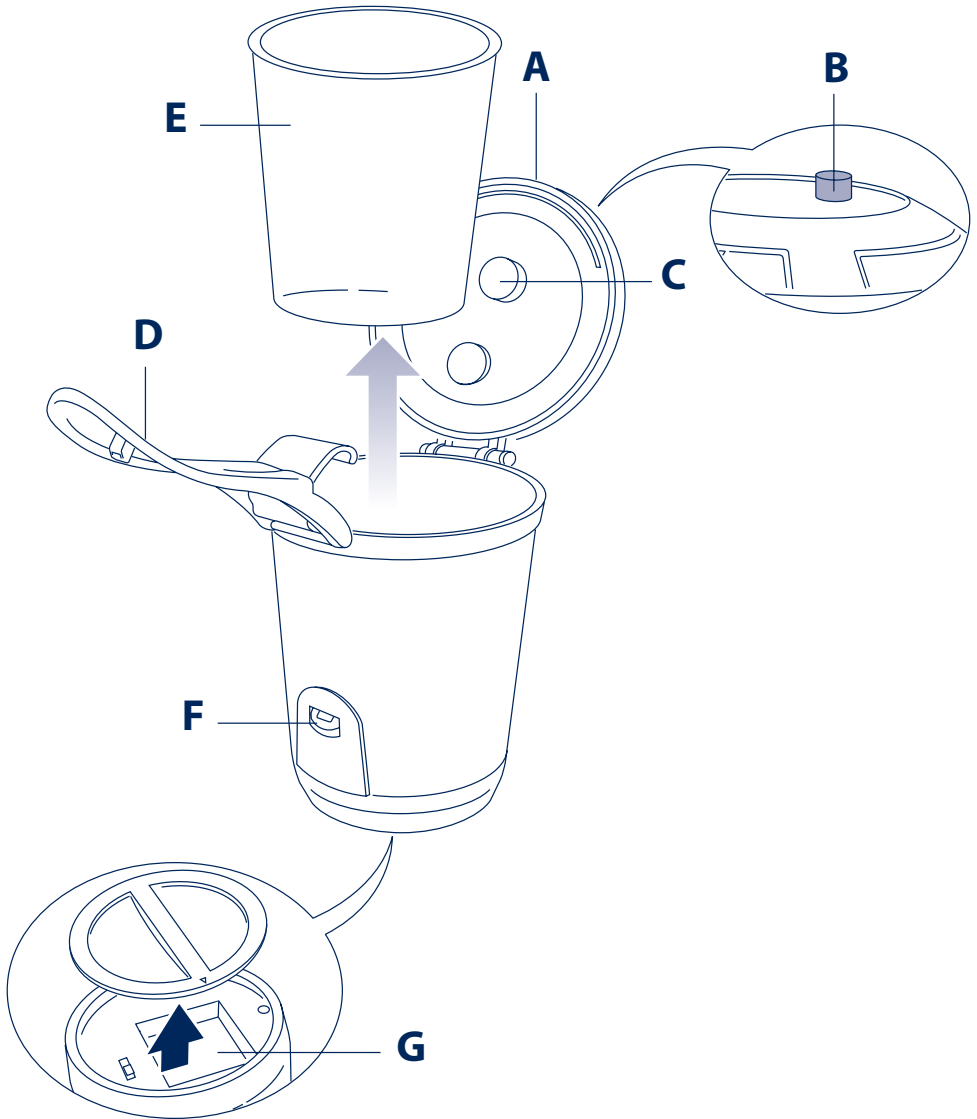

operazioni preliminari • opérations préliminaires • Vorbereitende Arbeiten • handelingen vooraf • operaciones preliminares • operações preliminares •
 прократорткіе сруоціе • подготовительные действия • a bekarpcsolás elött elvégzendő műveletek • pripravné operace • pripravné operácie • czynności wstępne • forberedende operasjoner •
 förberedande handlingar • indledende operationer • alkuvalmistelut • operatiji preliminarii • предварительни операции • pred uporabo aparata • prethodne operacije • başlangıç operasyonları • عمليات أولية

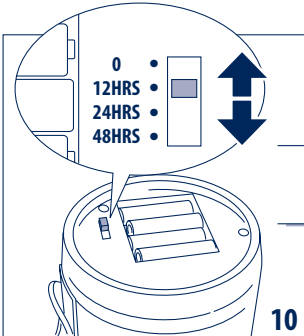
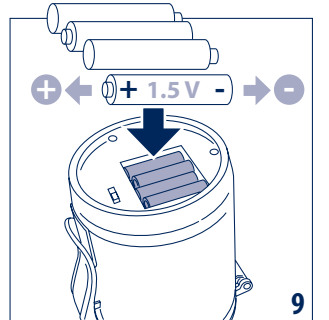
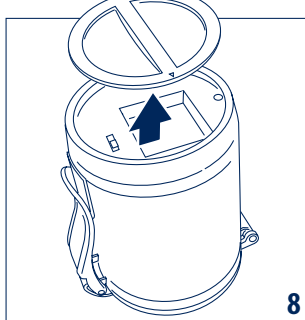
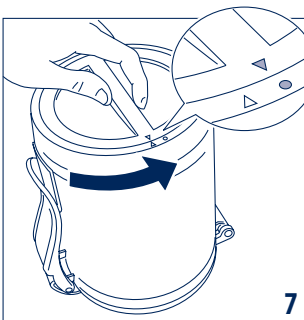
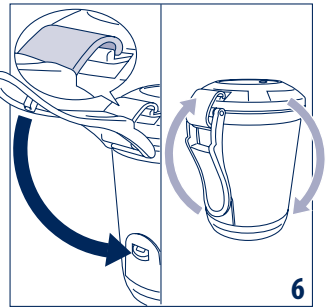
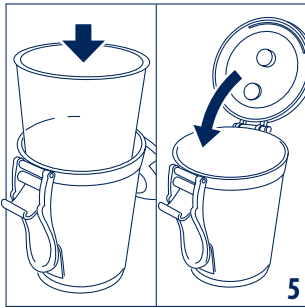
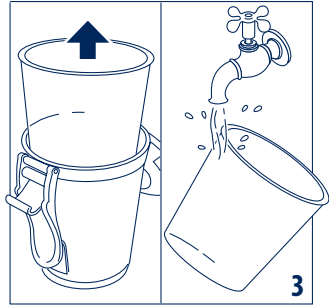
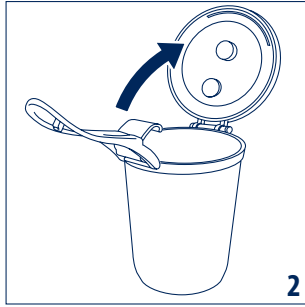
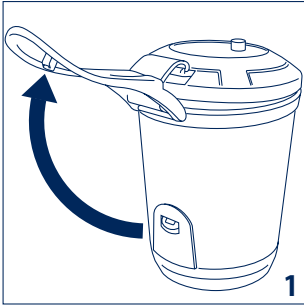

vedi descrizione pagina 7
 see description page 9
 voir description page 11
 siehe Beschreibung Seite 13
 zie beschrijving op pagina 15
 veja a descrição na página 17
 veja a descrição na página 19
 δείτε περιγραφή σελίδα 21
 смотреть описание на странице 23
 lásd a leírást a25. oldalon
 pozri popis strana 27
 pozri popis strana 29

patrz opis na stronie 31
 se beskrivelse side 33
 se beskrivning på sida 35
 se beskrivelse side 37
 katso kuvaus sivu 39
 a se veveda descrierea de la pagina 41
 вижте описанието на страницe 43
 glej opis na strani 45
 pogledajte opis na stranici 47
 49. sayfadaki açıklamalara bakınız
 انظر الوصف على الصفحة 52

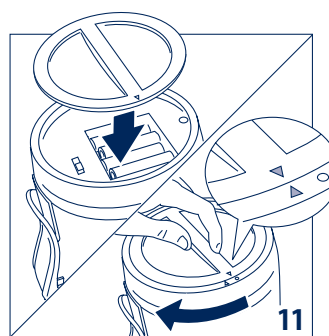

utilizzo/riempire • utilisation/remplissage • Verwendung/Füllen • gebruik/vullen • uso/llevar • utilização/encher • χρήση/γεμίστε •

use/fill

применение/заполнить • használat/feltöltés • použití/naplnění • použitie/naplnenie • użycie/napelnić • bruk/fylle • Användning/påfyllning • anvendelse/fyld

• käyttö/täyttö • utilizare/umpleți • употреба/напълване • uporaba/polnjenje • korištenje/napuniti • kullanımı/doldurulması • استعمال / املا

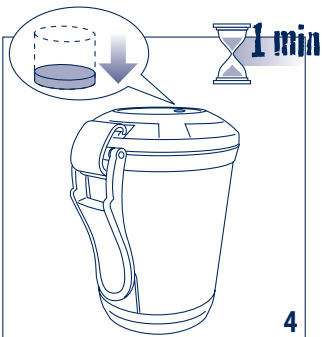
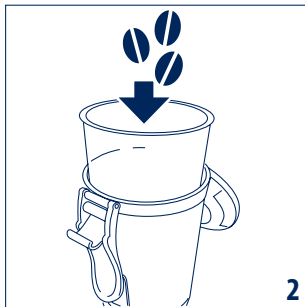
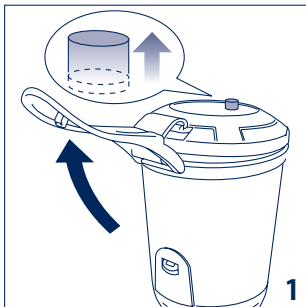

utilizzo/vuotare • utilisation/vidage • Verwendung/Leeren • gebruik/leegmaken • uso/vaciar • utilização/esvaziar •

use/empty

χρήση/αδειάστε • применение/высыпать • használat/kiürítés • použití/vyprázdnění • použitie/vyprázdnenie • użycie/opróźnić • bruk/tømme • användning/

tömning • anvendelse/tøm • käyttö/tyhjennys • utilizare/goliți • употреба/изпразване • uporaba/praznjenje • korištenje/isprazniti • kullanımı/boşaltılması • استعمال / فتح

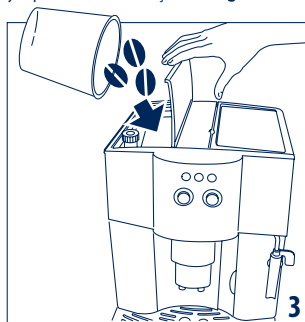
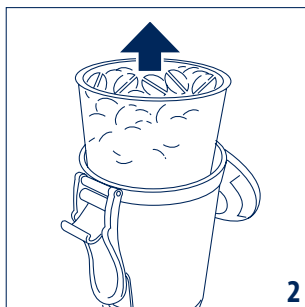
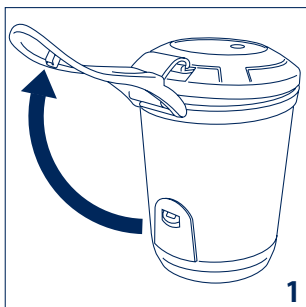

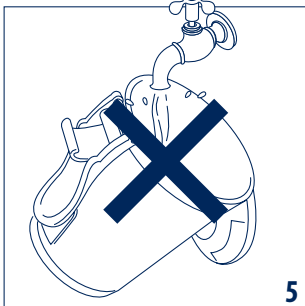
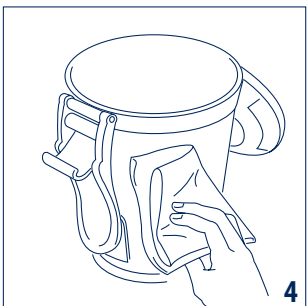
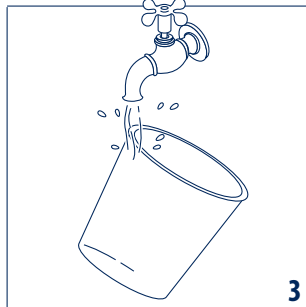
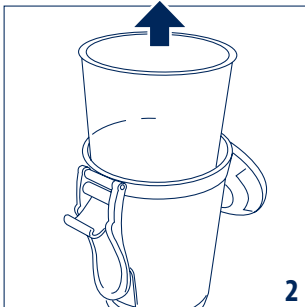
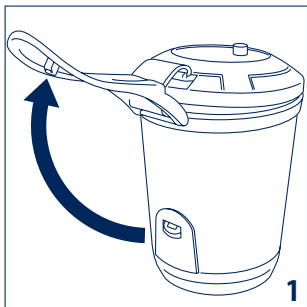

i Leggere attentamente tutte le istruzioni prima di utilizzare l'apparecchio. Conservare queste istruzioni.

i Prima di utilizzare l'apparecchio per la prima volta, togliere tutto il contenuto cartaceo interno come cartoni di protezione, libretti, sacchetti in plastica, ecc.

i Questo apparecchio è stato concepito unicamente per un uso domestico. Ogni utilizzo professionale, non appropriato o non conforme alle istruzioni per l'uso non impegna né la responsabilità, né la garanzia del fabbricante.

i Questo apparecchio è destinato esclusivamente all'uso domestico. Non è previsto l'uso in: ambienti adibiti a cucina per il personale di negozi, uffici e altre aree di lavoro, agriturismi, hotel, motel e altre strutture ricettive, affitta camere.

i Questo apparecchio è adatto a contenere solo cibi secchi che si conservano a temperatura ambiente.

i Non consentire l'uso dell'apparecchio a persone (anche bambini) con ridotte capacità psico-fisico-sensoriali, o con esperienza e conoscenze insufficienti, a meno che non siano attentamente sorvegliate e istruite da un responsabile della loro incolumità. Sorvegliare i bambini, assicurandosi che non giochino con l'apparecchio.

i Sia in caso di sostituzione che di smaltimento dell'apparecchio, le batterie devono essere rimosse ed eliminate secondo le leggi vigenti in quanto dannose per l'ambiente. Utilizzare solo batterie del tipo indicato nei dati tecnici. Non utilizzare batterie ricaricabili.

! Non immergere l'apparecchio in acqua. Solo il contenitore alimenti (E) può essere lavato con acqua corrente. Non utilizzare detergenti abrasivi.

 I materiali e gli oggetti destinati al contatto con prodotti alimentari sono conformi alle prescrizioni del regolamento Europeo (CE) N°1935/2004.

Avvertenze per il corretto smaltimento del prodotto ai sensi della Direttiva Europea 2002/96/EC e del Decreto Legislativo n. 151 del 25 Luglio 2005.



Alla fine della sua vita utile il prodotto non deve essere smaltito insieme ai rifiuti urbani. Può essere consegnato presso gli appositi centri di raccolta differenziata predisposti dalle amministrazioni comunali, oppure presso i rivenditori che forniscono questo servizio. Smaltire separatamente un elettrodomestico consente di evitare possibili conseguenze negative per l'ambiente e per la salute derivanti da un suo smaltimento inadeguato e permette di recuperare i materiali di cui è composto al fine di ottenere un importante risparmio di energia e di risorse. Per rimarcare l'obbligo di smaltire separatamente gli elettrodomestici, sul prodotto è riportato il marchio del contenitore di spazzatura mobile barrato. Lo smaltimento abusivo del prodotto da parte dell'utente comporta l'applicazione delle sanzioni amministrative previste dalla normativa vigente.

Descrizione apparecchio

- A** Coperchio
- B** Indicatore sottovuoto
- C** Estrattore aria per creare il sottovuoto
- D** Maniglia con gancio chiusura coperchio
- E** Contenitore alimenti
- F** Interruttore accensione/spengimento
- G** Vano batterie

Dati tecnici

Peso netto	0,7 kg
Capacità	1,5 lt
Tempo necessario per creare il sottovuoto	60 secondi
Alimentazione	4 batterie tipo AA 1.5 V (non incluse)

Impostare automaticamente il sottovuoto (fig. 10 paragrafo 'primo utilizzo')

- 0** L'apparecchio crea il sottovuoto una sola volta dopo la chiusura della maniglia
- 12 Hrs** L'apparecchio crea il sottovuoto automaticamente ogni 12 ore
- 24 Hrs** L'apparecchio crea il sottovuoto automaticamente ogni 24 ore
- 48 Hrs** L'apparecchio crea il sottovuoto automaticamente ogni 48 ore

Problema	Causa	Soluzione
L'apparecchio non si avvia e l'indicatore sottovuoto (B) non si muove.	la maniglia (D) non è stata posizionata in maniera corretta	Abbassare la maniglia correttamente, in modo che vada ad attivare l'interruttore accensione/spengimento (F).
	Le batterie non sono state inserite correttamente o sono scariche.	Inserire le batterie, posizionandole correttamente e facendo particolare attenzione alla polarità (fig. 9 capitolo 'operazioni preliminari') o sostituirle con delle batterie nuove.
L'apparecchio non crea il sottovuoto	Il coperchio non è ben chiuso	Verificare che il contenitore alimenti non sia troppo pieno o che il coperchio non sia ben chiuso.

important recommendations and description en

 **Read all the instructions carefully before using the appliance. Keep these instructions.**

 Before using the appliance for the first time, remove all of the material inside of it such as protective cardboard, booklets, plastic bags, etc.

 This appliance was designed for domestic use only. Any professional use, inappropriate use or use in compliance with the instructions does not bind the liability or the warranty of the manufacturer.

 This appliance is intended exclusively for domestic use. Its use is not intended for: rooms used as kitchens for personnel in shops, offices and other work areas, farm holidays, hotels, motels and other reception structures, guest houses.

 The appliance is suitable for holding dry food only stored at room temperature

 Do not allow the appliance to be used by persons (also children) with reduced psycho-physical-sensorial capacities or that have insufficient experience and knowledge, unless they are carefully monitored and trained by a person responsible for their safety. Watch children, making sure they do not play with the appliance.

 When replacing or disposing of the appliance, the batteries must be removed and eliminated in compliance with laws in force since they are detrimental for the environment. Use only the type of batteries indicated in the technical data. Do not use rechargeable batteries.

 Do not place the appliance in water. Only the food container (E) may be washed with running water. Do not use abrasive detergents.

 The materials and items intended for contact with food comply with the requirements of European Regulation (EC) N. 1935/2004.

Recommendations for the correct disposal of the product in compliance with the 2002/96/EC European Directive



The product must not be disposed of as urban waste at the end of its working life. It must be taken to appropriate local authority separate waste collection centres or to dealers providing this service. Disposing of a household appliance separately avoids possible negative consequences for the environment and health deriving from unsuitable disposal and allows to recover the materials of which it is made in order to make significant savings of energy and resources. The product has the crossed-out wheeled bin mark as a reminder of the obligation to dispose of household appliances separately. The illegal disposal of the product by the user entails the application of administrative sanctions envisioned by the Standard in force.

Description of appliance

- A** Lid
- B** Vacuum indicator
- C** Air extractor to create vacuum
- D** Handle with lid-closing latch
- E** Food container
- F** On/off switch
- G** Battery compartment

Technical data

Net weight	0,7 kg
Capacity	1,5 lt
Time required to create vacuum	60 seconds
Power supply	4 AA 1.5 V batteries (not included)

Set vacuum automatically (fig. 10 paragraph 'first use')

- 0** The appliance creates vacuum just once after the handle is closed
- 12 Hrs** The appliance automatically creates vacuum every 12 hours
- 24 Hrs** The appliance automatically creates vacuum every 24 hours
- 48 Hrs** The appliance automatically creates vacuum every 48 hours

if something does not work...

Problem	Cause	Solution
The appliance starts and the vacuum indicator (B) does not move.	the handle (D) was not positioned correctly	Lower the handle correctly so that it activates the on/off switch (F).
	The batteries were not inserted correctly or they are dead.	Insert the batteries, positioning them properly and paying close attention to the polarities (fig. 9 chapter “preliminary operations”) or else replace them with new batteries.
The appliance does not create vacuum	The lid is not closed well	Make sure that the food container is not overfull or that the lid is closed well.

 Lire attentivement toutes les instructions avant d'utiliser l'appareil. Conserver ces instructions.

 Avant d'utiliser l'appareil pour la première fois, retirer l'ensemble des éléments en papier contenus dans l'emballage tel que les cartons de protection, les manuels, les sachets en plastiques, etc.

 Cet appareil a été conçu pour un usage exclusivement domestique. Toute utilisation professionnelle, impropre ou non conforme aux instructions d'utilisation n'engage ni la responsabilité ni la garantie du fabricant.

 Cet appareil est destiné uniquement à un usage domestique. Son usage n'est pas prévu dans : les cuisines pour le personnel des magasins, bureaux ou autres espaces de travail, les agritourismes, les hôtels, les motels et autres structures d'accueil, les chambres meublées.

 Cet appareil est adapté pour contenir exclusivement des aliments secs pouvant être conservés à température ambiante.

 L'appareil ne doit pas être utilisé par des personnes (y compris les enfants) ayant des capacités psychophysiques sensorielles réduites, une expérience ou des connaissances insuffisantes, sans la surveillance vigilante et les instructions d'un responsable de leur sécurité. Surveiller les enfants pour vous assurer qu'ils ne jouent pas avec l'appareil.

 En cas de remplacement ou d'élimination de l'appareil, les piles, qui sont nocives pour l'environnement, doivent être retirées et éliminées conformément aux lois en vigueur. Utiliser uniquement des piles du type indiqué dans les caractéristiques techniques. Ne pas utiliser de piles rechargeables.

 Ne pas plonger l'appareil dans l'eau. Seul le récipient pour aliments /E) peut être lavé à l'eau courante. Ne pas utiliser de détergents abrasifs.

 Les matières et les objets destinés au contact avec des produits alimentaires sont conformes au règlement européen (CE) N°1935/2004.

Consignes pour une élimination correcte du produit conformément à la Directive Européenne 2002/96/CE



À la fin de sa vie utile, le produit ne doit pas être éliminé avec les déchets urbains. Il peut être remis aux centres de collecte sélective prévus par les administrations municipales ou aux revendeurs qui offrent ce service. L'élimination séparée d'un appareil électroménager permet d'éviter de possibles répercussions négatives sur l'environnement et sur la santé dues à une élimination inadéquate et permet de récupérer les matériaux dont il est composé afin d'obtenir une économie d'énergie et de ressources importante. Pour souligner l'obligation d'éliminer séparément les appareils électroménagers, le produit porte l'indication de poubelle mobile barrée. L'élimination abusive du produit par l'utilisateur entraîne l'application des sanctions administratives prévues par les normes en vigueur.

Description de l'appareil

- A** Couvercle
- B** Indicateur de vide
- C** Extracteur d'air pour créer le vide
- D** Poignée avec crochet de fermeture du couvercle
- E** Récipient pour aliments
- F** Interrupteur marche/arrêt
- G** Compartiment des piles

Caractéristiques techniques

Poids net	0,7 kg
Capacité	1,5 lt
Temps nécessaire pour créer le vide	60 secondes
Alimentation	4 piles de type AA 1.5 V (non fournies)

Configuration automatique du vide (fig. 10 paragraphe "première utilisation")

- 0** L'appareil ne crée le vide qu'après fermeture de la poignée
- 12 Hrs** L'appareil crée le vide automatiquement toutes les 12 heures
- 24 Hrs** L'appareil crée le vide automatiquement toutes les 24 heures
- 48 Hrs** L'appareil crée le vide automatiquement toutes les 48 heures

Problème	Cause	Solution
L'appareil ne démarre pas et l'indicateur de vide (B) ne bouge pas.	la poignée (D) n'a pas été positionnée correctement	Abaisser correctement la poignée, de manière à activer l'interrupteur marche/arrêt (F).
	Les piles n'ont pas été insérées correctement ou sont déchargées.	Introduire les piles en les plaçant correctement et en faisant particulièrement attention à respecter la polarité (fig. 9 chapitre "opérations préliminaires") ou les remplacer avec des piles neuves.
L'appareil ne crée pas le vide	Le couvercle est mal fermé	Vérifier que le récipient pour aliments ne soit pas trop rempli et que son couvercle soit bien fermé.

Wichtige Hinweise und Beschreibung de

i Lesen Sie die Bedienungsanleitung bitte vor dem Gebrauch des Geräts vollständig und sorgfältig durch. Bewahren Sie diese Bedienungsanleitung auf.

i Bei der ersten Verwendung des Geräts den Inhalt aus Papier, wie Verpackungskartons, Anleitungen, Kunststoffbeutel etc., vollständig entfernen.

i Dieses Gerät ist ausschließlich für den Gebrauch im Haushalt vorgesehen. Bei jeder gewerblichen Verwendung, die nicht angemessen ist oder nicht mit der Anleitung konform ist, haftet der Hersteller nicht und die Garantie verfällt.

i Dieses Gerät ist ausschließlich für den Hausgebrauch bestimmt. Der Gebrauch ist nicht vorgesehen: in Räumen, die als Küche für das Personal von Geschäften, Büros und von anderen Arbeitsbereichen genutzt werden, in Einrichtungen für Landurlaub, Hotels, Motels und anderen Unterkünften sowie in Zimmervermietungen.

i Dieses Gerät ist nur für die Aufbewahrung trockener Speisen bestimmt, die bei Raumtemperatur gelagert werden.

i Das Gerät ist nicht dazu bestimmt, von Personen (einschließlich Kindern) mit eingeschränkten Kenntnissen hinsichtlich seiner Handhabung bzw. einer Beeinträchtigung der Sinnesorgane verwendet zu werden, es sei denn, sie werden von einer Person überwacht, die für ihre Sicherheit verantwortlich ist, oder im Gebrauch des Gerätes geschult. Beaufsichtigen Sie die Kinder und stellen Sie sicher, dass diese nicht mit dem Gerät spielen.

i Sowohl bei einem Austausch, als auch bei der Entsorgung des Geräts müssen die Batterien entfernt werden und gemäß den geltenden Gesetzen entsorgt werden, weil sie umweltschädlich sind. Nur die Art von Batterien verwenden, die in den technischen Daten angegeben ist. Keine wiederaufladbaren Batterien verwenden.

! Das Gerät niemals ins Wasser tauchen. Nur der Lebensmittelbehälter (E) darf unter laufendem Wasser gereinigt werden. Keine Scheuermittel verwenden.

 Die mit Nahrungsmitteln in Berührung kommenden Materialien und Gegenstände stimmen mit den Vorschriften der Europäischen Verordnung (EG) 1935/2004 überein.

Wichtiger Hinweis für die korrekte Entsorgung des Produkts in Übereinstimmung mit der EU-Richtlinie 2002/96/EG



Am Ende seiner Lebenszeit darf das Gerät nicht über den Hausmüll entsorgt werden. Es kann bei den eigens von den kommunalen Behörden eingerichteten Sammelstellen oder bei Fachhändlern, die einen Rücknahmeservice anbieten, abgegeben werden. Durch die getrennte Entsorgung eines Haushaltsgerätes können schädliche Auswirkungen auf Umwelt und Gesundheit vermieden werden, die durch nicht vorschriftsmäßige Entsorgung bedingt sind. Zudem ermöglicht wird sie die Wiederverwertung der Materialien, aus denen sich das Gerät zusammensetzt, was wiederum eine bedeutende Einsparung an Energie und Ressourcen mit sich bringt. Zur Erinnerung an die Verpflichtung, Elektrohaushaltsgeräte getrennt zu beseitigen, ist das Produkt mit dem Symbol der durchgestrichenen Mülltonne gekennzeichnet. Die rechtswidrige Entsorgung des Produkts durch den Benutzer zieht die Anwendung der von der geltenden Gesetzgebung vorgesehenen Verwaltungsstrafen nach sich.

Beschreibung des Geräts

- A** Deckel
- B** Vakuumanzeiger
- C** Luftansaugvorrichtung zur Erzeugung des Vakuums
- D** Griff mit Verriegelungshaken für den Deckel
- E** Lebensmittelbehälter
- F** Schalter Einschaltung/Ausschaltung
- G** Batteriefach

Technische Daten

Nettogewicht:	0,7 kg
Fassungsvermögen	1,5 lt
Notwendige Zeit für die Erzeugung des Vakuums	60Sekunden
Versorgung	4 Batterien des Typs AA 1.5V (nicht inbegriffen)

Das Vakuum automatisch einstellen (Abb. 10 Abschnitt „Erster Gebrauch“)

- 0** Das Gerät erzeugt nur einmal ein Vakuum, nachdem der Griff geschlossen wurde
- 12 Hrs** Das Gerät erzeugt automatisch alle 12 Stunden ein Vakuum
- 24 Hrs** Das Gerät erzeugt automatisch alle 24 Stunden ein Vakuum
- 48 Hrs** Das Gerät erzeugt automatisch alle 48 Stunden ein Vakuum

Problem	Ursache	Lösung
Das Gerät startet nicht und der Vakuumanzeiger (B) bewegt sich nicht.	Der Griff (D) wurde nicht korrekt positioniert.	Den Griff korrekt senken, sodass der Schalter für die Ein- bzw. Ausschaltung (F) aktiviert wird.
	Die Batterien wurden nicht korrekt eingelegt oder sind leer.	Die Batterien korrekt einlegen und positionieren und insbesondere auf die Polarität achten (Abb. 9 Kapitel „Vorbereitende Arbeiten“) oder die Batterien wechseln.
Das Gerät erzeugt kein Vakuum.	Der Deckel ist nicht gut geschlossen.	Überprüfen, dass der Lebensmittelbehälter nicht zu voll ist oder der Deckel nicht gut geschlossen ist.

belangrijke waarschuwingen en beschrijving

 Lees alle aanwijzingen aandachtig door alvorens het apparaat te gebruiken. Bewaar deze instructies.

 Vooraleer het apparaat voor de eerste keer te gebruiken, moet men alle papierinhoud vanbinnen wegnemen, zoals beschermkartons, boekjes, plastic zakjes, enz.

 Dit apparaat werd uitsluitend voor huishoudelijk gebruik ontworpen. Ieder professioneel gebruik, dat niet geschikt of niet conform is met de gebruiksinstructies, ontslaat de fabrikant van zijn verantwoordelijkheid en van de garantie.

 Dit apparaat is uitsluitend voor huishoudelijk gebruik bedoeld. Het mag niet gebruikt worden in: • ruimtes die gebruikt worden als keukens voor winkelpersoneel, kantoren en andere werkzones, vakantieboerderijen, hotels, motels en andere ontvangststructuren, huurkamers.

 Dit apparaat is enkel geschikt om droge voeding te bevatten die op kamertemperatuur kunnen bewaard worden.

 Sta het gebruik van het apparaat niet toe aan mensen (of kinderen) met beperkte geestelijke, lichamelijke of zintuiglijke capaciteiten of met onvoldoende ervaring en kennis, tenzij zij onder toezicht staan of instructies krijgen van iemand die verantwoordelijk is voor hun persoonlijke veiligheid. Houd kinderen onder toezicht en zorg ervoor dat ze niet met het apparaat spelen.

 Zowel bij de vervanging als bij het weggooien van het apparaat moeten de batterijen weggenomen en weggegaan worden volgens de heersende wetten, aangezien ze schadelijk voor het milieu zijn. Gebruik enkel batterijen van het type zoals aangegeven in de technische gegevens. Gebruik geen herlaadbare batterijen.

 Dompel het apparaat niet onder in water. Enkel het recipiënt voor levensmiddelen (E) mag onder stromend water worden gespoeld. Gebruik geen schurende reinigingsmiddelen.

 Het materiaal en de objecten die bestemd zijn om in aanraking met levensmiddelen te komen, zijn conform aan de voorschriften van de Europese (EG) verordening nr. 1935/2004.

Waarschuwingen voor de correcte vuilverwerking van het product krachtens de Europese Richtlijn 2002/96/EG



Het product mag aan het einde van zijn nuttige levensduur niet samen met het stadsvuil weggegooid worden. Het kan naar de speciale centra voor gescheiden vuilinzameling gebracht worden die door de gemeentelijke overheid voor dat doel in het leven geroepen zijn, dan wel naar de wederverkopers die deze dienst verrichten. De gescheiden vuilverwerking van een elektrisch huishoudapparaat maakt het mogelijk eventuele negatieve gevolgen voor het milieu en de gezondheid te vermijden, die voortvloeien uit een ongeschikte vuilverwerking. Tevens is het mogelijk om de materialen waaruit het apparaat bestaat terug te winnen zodat een aanzienlijke besparing van energie en grondstoffen verkregen wordt. Om de plicht tot gescheiden inzameling van elektrische huishoudapparaten te markeren, is het product voorzien van het logo met de doorkruiste verrijdbare vuilnisbak. De abusievelijke vuilverwerking van het product door de gebruiker heeft de toepassing van administratieve boetes tot gevolg die bepaald worden door de heersende norm.

Beschrijving van het apparaat

- A Deksel
- B Vacuüm indicator
- C Systeem om lucht te onttrekken om het vacuüm te creëren
- D Handgreep met sluithaak voor het deksel
- E Recipiënt voor levensmiddelen
- F Schakelaar inschakelen/uitschakelen
- G Batterijvak

Technische gegevens

Netto gewicht	0,7 kg
Capaciteit	1,5 lt
Tijd nodig om het vacuüm te creëren	60 seconden
Voeding	4 batterijen type AA 1.5 V (niet inbegrepen)

Het vacuüm automatisch instellen (fig. 10 paragraaf 'eerste gebruik')

- 0 Het toestel creëert het vacuüm één enkele keer nadat de handgreep gesloten wordt
- 12 Hrs Het toestel creëert iedere 12 uur automatisch het vacuüm
- 24 Hrs Het toestel creëert iedere 24 uur automatisch het vacuüm
- 48 Hrs Het toestel creëert iedere 48 uur automatisch het vacuüm

Probleem	Oorzaak	Oplossing
Het toestel start niet en de indicator voor vacuüm (B) beweegt niet.	de handgreep (D) werd niet correct geplaatst	Breng de handgreep correct naar beneden, zodat die de schakelaar voor inschakeling/uitschakeling (F) gaat activeren.
	De batterijen werden niet correct ingebracht of zijn leeg.	Breng de batterijen in, plaats ze correct en let vooral op de polariteit (afb. 9 hoofdstuk 'handelingen vooraf') of vervang door nieuwe batterijen.
Het toestel creëert geen vacuüm	Het deksel is niet goed gesloten	Controleer of het recipiënt voor levensmiddelen niet te vol is en of het deksel wel goed gesloten is.

advertencias importantes y descripción **es**

i Lea detenidamente todas las instrucciones antes de usar el aparato. Conserve estas instrucciones.

i Antes de usar el aparato por primera vez, saque todo lo que tiene en su interior, como por ejemplo: cartones de protección, manuales, bolsas de plástico, etc.

i Este aparato ha sido concebido exclusivamente para un uso doméstico. El fabricante no es responsable en caso de uso profesional, no apropiado o no conforme con las instrucciones de uso, y dichos casos tampoco están cubiertos por la garantía.

i Este aparato es de uso exclusivamente doméstico. No está previsto el uso en: espacios destinados a cocina para el personal de tiendas, oficinas y otras áreas de trabajo; agroturismos, hoteles, moteles, alquiler de habitaciones y otras estructuras turísticas.

i Este aparato es indicado para contener solo alimentos secos que se conservan a temperatura ambiente.

i No permita que personas (incluso los niños) con discapacidad psicofísica sensorial o con experiencia y conocimientos insuficientes usen el aparato, a no ser que estén vigilados atentamente e instruidos por un responsable de su seguridad. Vigile a los niños para asegurarse de que no jueguen con el aparato.

i En caso de sustitución o también de eliminación del aparato, se deben quitar las baterías y eliminar según las leyes vigentes, porque son nocivas para el ambiente. Use solo baterías del tipo que se indica en los datos técnicos. No use baterías recargables.

! No sumerja el aparato en el agua. Solo el recipiente para los alimentos (E) se puede lavar con agua corriente. No use detergentes abrasivos.

 Los materiales y los objetos destinados al contacto con productos alimentarios son conformes con las prescripciones del reglamento europeo (CE) N.º 1935/2004.

Advertencias para la correcta eliminación del producto de acuerdo con la Directiva europea 2002/96/CE



Al final de la vida útil del producto, este no se debe eliminar junto con los residuos urbanos. Se puede entregar a los centros de reciclaje predispuestos por las administraciones municipales, o a los revendedores que ofrecen este servicio. La eliminación por separado de un electrodoméstico permite evitar posibles consecuencias negativas para el ambiente y para la salud, derivadas de una eliminación inadecuada, y permite recuperar los materiales que lo componen para obtener un ahorro significativo de energía y recursos. Para resaltar la obligación de eliminar por separado los electrodomésticos, el producto lleva el símbolo gráfico de un contenedor de basura tachado. Una eliminación inadecuada del producto por parte del usuario comporta la aplicación de las sanciones administrativas contempladas por la normativa vigente.

Descripción del aparato

- A** Tapa
- B** Indicador de vacío
- C** Extractor de aire para crear el vacío
- D** Asa con gancho para cerrar la tapa
- E** Recipiente para los alimentos
- F** interruptor de encendido/apagado
- G** Compartimento de las baterías

Datos técnicos

Peso neto	0,7 kg
Capacidad	1,5 lt
Tiempo necesario para crear el vacío:	60 segundos
Alimentación:	4 baterías tipo AA 1,5 V (excluidas)

Configurar automáticamente el vacío (fig. 10 apartado "primer uso")

- 0** El aparato crea el vacío una sola vez después de cerrar el asa.
- 12 Hrs** El aparato crea el vacío automáticamente cada 12 horas.
- 24 Hrs** L'apparecchio crea il sottovuoto automaticamente ogni 24 ore
- 48 Hrs** El aparato crea el vacío automáticamente cada 48 horas.

Si hay algo que no funciona...

Problema	Causa	Solución
El aparato no funciona y el indicador de vacío (B) no se mueve.	El asa (D) no está colocada correctamente.	Baje el asa correctamente para que active el interruptor de encendido/apagado (F).
	Las baterías no están bien colocadas o están descargadas.	Coloque las baterías correctamente prestando especial atención a la polaridad (fig. 9 capítulo "operaciones preliminares") o sustitúyalas con baterías nuevas.
El aparato no crea el vacío.	La tapa no está cerrada correctamente.	Compruebe que el recipiente para los alimentos no esté demasiado lleno o que la tapa no esté bien cerrada.

i Ler atentamente estas instruções antes de utilizar o aparelho. Conservar estas instruções.

i Antes de utilizar o aparelho pela primeira vez, retirar todo o conteúdo de embalagem interna como cartões de proteção, fascículos, sacos de plásticos, etc.

i Este aparelho foi concebido exclusivamente para o uso doméstico. Qualquer utilização profissional, não apropriada ou não em conformidade com as instruções para o uso não pode ser vinculada nem à responsabilidade nem à garantia do fabricante.

i Este aparelho é destinado exclusivamente para uso doméstico. Não é previsto o uso em: ambientes usados como cozinha para o pessoal de lojas, escritórios e outras áreas de trabalho, agroturismos, hotel, motel e outras estruturas receptivas, quartos de aluguel.

i Este aparelho é adequado para conter apenas alimentos secos que se conservam em temperatura ambiente.

i Não permitir que as crianças e pessoas com capacidades psíquicas, físicas e/ou sensoriais reduzidas, ou com experiência e conhecimentos insuficientes utilizem o aparelho; nestes casos a utilização é permitida somente se essa pessoa for orientada e atentamente vigiada por alguém responsável pelo seu bem-estar. Nunca deixar que as crianças brinquem com o aparelho.

i Tanto em caso de substituição quanto de eliminação do aparelho, as baterias devem ser removidas e eliminadas de acordo com as leis em vigor por serem danosas ao ambiente. Utilizar somente baterias do tipo indicado nos dados técnicos. Não utilizar baterias recarregáveis.

! Não mergulhar o aparelho na água. Somente o recipiente de alimentos (E) pode ser lavado com água corrente. Não utilizar detergentes abrasivos.

 Os materiais e os objetos destinados ao contacto com produtos alimentares estão em conformidade com as disposições do Regulamento Europeu (CE) N°1935/2004.

Advertências para a correta eliminação do produto em conformidade com a Diretiva Europeia 2002/96/EC



No final da sua vida útil, o produto não deve ser eliminado junto com os normais detritos urbanos. O aparelho pode ser depositado em centros específicos de recolhimento diferenciado criados pelas administrações municipais ou então em revendedoras que fornecem este tipo de serviço. Eliminar separadamente um eletrodoméstico permite evitar possíveis consequências negativas para o ambiente e para a saúde, derivadas de uma eliminação inadequada e permite recuperar os materiais com os quais é produzido para obter uma importante economia de energia e fontes. Para enfatizar a obrigação de eliminar separadamente os eletrodomésticos, o produto traz a marca do recipiente de eliminação móvel barrado. Uma eliminação abusiva e/ou inadequada do produto comporta a aplicação de sanções administrativas previstas nas regulamentações em vigor.

Descrição aparelho

- A** Tampa
- B** Indicador de vácuo
- C** Extrator de ar para criar o vácuo
- D** Manipulo com gancho de fechamento tampa
- E** Recipiente alimentos
- F** Interruptor de liga/desliga
- G** Compartimento para baterias

Dados técnicos

Peso líquido	0,7 kg
Capacidade	1,5 lt
Tempo necessário para criar o vácuo	60 segundos
Alimentação	4 pilhas tipo AA 1.5 V (não incluídas)

Configurar automaticamente o vácuo (fig. 10 parágrafo 'primeira utilização')

- 0** O aparelho cria o vácuo apenas uma vez após o fechamento do manipulo
- 12 Hrs** O aparelho cria o vácuo automaticamente a cada 12 horas
- 24 Hrs** O aparelho cria o vácuo automaticamente a cada 24 horas
- 48 Hrs** O aparelho cria o vácuo automaticamente a cada 48 horas

se alguma coisa não funcionar...

Problema	Causa	Solução
O aparelho não parte e o indicador de vácuo (B) não se move.	o manípulo (D) não foi posicionado de modo correto	Abaixar o manípulo corretamente, de modo que leve à ativação do interruptor de liga/desliga (F).
	As pilhas não foram inseridas corretamente ou estão sem carga.	Inserir as pilhas, posicioná-las corretamente prestando especial atenção à polaridade (fig. 9 capítulo 'operações preliminares') ou substituí-las por pilhas novas.
O aparelho não cria o vácuo	A tampa não está bem fechada	Certificar-se de que o recipiente dos alimentos não esteja muito cheio e que a tampa esteja bem fechada.

σημαντικές προειδοποιήσεις και περιγραφές

 Διαβάστε προσεκτικά τις οδηγίες χρήσης πριν χρησιμοποιήσετε τη συσκευή. Φυλάξτε αυτές τις οδηγίες.

 Πριν να χρησιμοποιήσετε τη συσκευή για πρώτη φορά, αφαιρέστε όλο το περιεχόμενο χαρτιού από μέσα όπως προστατευτικά κουτιά, φυλλάδια, πλαστικές σακούλες, κλπ.

 Η συσκευή αυτή κατασκευάστηκε αποκλειστικά και μόνο για οικιακή χρήση. Οποιαδήποτε επαγγελματική χρήση, καταχρηστική και μη σύμφωνη με τις οδηγίες χρήσης δεν επιφέρει την ευθύνη και την εγγύηση του κατασκευαστή.

 Η συσκευή αυτή προορίζεται αποκλειστικά και μόνο για οικιακή χρήση. Δεν προβλέπεται η χρήση σε: χώρους που χρησιμοποιούνται ως κουζίνα για το προσωπικό των καταστημάτων, γραφεία και άλλους εργασιακούς χώρους, αγροτουρισμούς, ξενοδοχεία, μοτέλ και άλλες εγκαταστάσεις υποδοχής, ενοίκιασης δωματίων.

 Η συσκευή αυτή είναι κατάλληλη για ξηρά τρόφιμα που διατηρούνται σε θερμοκρασία περιβάλλοντος.

 Μην επιτρέπετε τη χρήση της μηχανής σε άτομα (και παιδιά) με μειωμένες φυσικές και νοητικές ικανότητες ή με ανεπαρκείς γνώσεις και εμπειρία, εκτός και αν υπάρχει η επίβλεψη ή καθοδήγηση από κάποιο άτομο υπεύθυνο για την ακεραιότητά τους. Παρακολουθείτε τα παιδιά και βεβαιωθείτε ότι δεν παίζουν με τη συσκευή.

 Τόσο στην περίπτωση αντικατάστασης όσο και απόρριψης της συσκευής, οι μπαταρίες πρέπει να αφαιρούνται και να απορρίπτονται σύμφωνα με την ισχύουσα νομοθεσία εφόσον είναι επιβλαβείς για το περιβάλλον. Χρησιμοποιείστε μόνο τον τύπο των μπαταριών που αναφέρονται στα τεχνικά δεδομένα. Μη χρησιμοποιείτε μπαταρίες που επαναφορτίζονται.

 Μη βυθίζετε τη συσκευή στο νερό. Επιτρέπεται η πλύση με τρεχούμενο νερό μόνο του δοχείου των τροφίμων (E). Μη χρησιμοποιείτε διαβρωτικά απορρυπαντικά.

 Τα υλικά και τα αντικείμενα που προορίζονται για επαφή με τα διατροφικά προϊόντα είναι σύμφωνα με τις οδηγίες του Ευρωπαϊκού κανονισμού (ΕΚ) αρ. 1935/2004.

Προειδοποιήσεις για τη σωστή διάθεση του προϊόντος βάσει της Ευρωπαϊκής Οδηγίας 2002/96/ΕΚ



Στο τέλος της ζωής του το προϊόν δεν θα πρέπει να απορριφτεί μαζί με αστικά απόβλητα. Μπορεί να παραδοθεί στα αντίστοιχα κέντρα ανακύκλωσης που έχουν καθοριστεί από τις τοπικές διοικήσεις ή στα σημεία πώλησης που διαθέτουν αυτήν την υπηρεσία. Η ανακύκλωση μιας οικιακής συσκευής επιτρέπει την αποφυγή τυχόν αρνητικών επιδράσεων στο περιβάλλον και στην υγεία ως αποτέλεσμα της ακατάλληλης διάθεσης της. Επιπλέον προσφέρει τη δυνατότητα ανάκτησης των υλικών από τα οποία έχει κατασκευαστεί ώστε να υπάρξει σημαντική εξοικονόμηση σε ενέργεια και σε πηγές. Ως υπενθύμιση της υποχρέωσης ανακύκλωσης των ηλεκτρικών συσκευών, υπάρχει πάνω στο προϊόν το σήμα διαγραφής του δοχείου απορριμμάτων. Η καταχρηστική απόρριψη της συσκευής από τον χρήστη επισύρει την εφαρμογή διοικητικών ποινών που προβλέπονται από την ισχύουσα νομοθεσία.

Περιγραφή της συσκευής

- A** Καπάκι
- B** Δείκτης κενού
- C** Ξαγωγέας αέρα για τη δημιουργία κενού
- D** Λαβή με γάντζο κλεισίματος κατακτιού
- E** Δοχείο τροφίμων
- F** Διακόπτης ενεργοποίησης/απενεργοποίησης
- G** Θήκη μπαταριών

Τεχνικά στοιχεία

Καθαρό βάρος	0,7 kg
Χωρητικότητα	1,5 lt
Αναγκαίος χρόνος για τη δημιουργία του κενού	60 δευτερόλεπτα
Τροφοδοσία τεσσάρων μπαταριών τύπου AA 1.5 V (δεν συμπεριλαμβάνονται)	

Ρυθμίστε αυτόματα το κενό (Εικ. 10 παράγραφος 'πρώτη χρήση')

- 0** Η συσκευή δημιουργεί το κενό μία και μόνο φορά μετά το κλείσιμο της λαβής
- 12 Hrs** Η συσκευή δημιουργεί αυτόματα το κενό κάθε 12 ώρες
- 24 Hrs** Η συσκευή δημιουργεί αυτόματα το κενό κάθε 24 ώρες
- 48 Hrs** Η συσκευή δημιουργεί αυτόματα το κενό κάθε 48 ώρες

αν κάτι δεν λειτουργήσει...

Πρόβλημα	Αιτία	Επίλυση
Η συσκευή δεν ξεκινάει και ο δείκτης του κενού (B) δεν κινείται.	Η λαβή (D) δεν έχει τοποθετηθεί σωστά	Χαμηλώστε σωστά τη λαβή, έτσι ώστε να ενεργοποιηθεί ο διακόπτης έναρξης/ απενεργοποίησης(F).
	Οι μπαταρίες δεν έχουν καταχωρηθεί σωστά ή είναι αποφορτισμένες.	Καταχωρείστε τις μπαταρίες, τοποθετώντας τες σωστά και δίνοντας ιδιαίτερη προσοχή στους πόλους (εικ. 9 κεφάλαιο 'προκαταρτικές εργασίες') ή αντικαταστήστε τες με καινούργιες.
Η συσκευή δεν δημιουργεί το κενό	Δεν έχει κλείσει καλά το καπάκι	Βεβαιωθείτε ότι το δοχείο των τροφίμων δεν είναι υπερβολικά γεμάτο και ότι το καπάκι είναι καλά κλεισμένο.

 **Перед использованием аппарата внимательно прочтите все инструкции. Сохраните эти инструкции.**

 Перед первым использованием приборов, изъять всё содержание, например, защитный картон, документация, пластиковые пакеты и т.д..

 Настоящий прибор предназначен только для бытового применения. Использование в профессиональных целях несанкционированно и не соответствует инструкциям по эксплуатации, с изготовителя при этом снимается всякая ответственность и гарантия теряет силу.

 Этот аппарат должен использоваться только в быту. Не предусмотрена его эксплуатация в: кухнях для персонала магазинов, офисов и других рабочих областей, структурах зеленого туризма, отелях, мотелях и других подобных гостиничных структурах.

 Этот прибор предназначен только для содержания сухих продуктов питания, которые могут храниться при комнатной температуре.

 Не позволяйте использовать аппарат лицам (в том числе детям) с ограниченными психическими, физическими и сенсорными способностями или с недостаточным опытом и знаниями, за исключением случаев, когда они находятся под присмотром лица, ответственного за их безопасность, или прошли обучение у него. Следите, чтобы дети не играли с прибором.

 Как в случае замены, так и в случае утилизации прибора, старые батарейки должны быть утилизированы согласно действующем законодательству, так как вредны для окружающей среды. Использовать только батарейки такого типа, который указан в технических данных. Не использовать аккумуляторы.

 Не погружать прибор в воду. Только ёмкость для продуктов (Е) можно мыть проточной водой. Не использовать абразивные моющие средства.

 Материалы и предметы, предназначенные для

контакта с пищевыми продуктами, соответствуют требованиям европейской директивы CE 1935/2004.

Описание прибора

- A** Крышка
- B** Вакуумный индикатор
- C** Выводное устройство воздуха для создания вакуума
- D** Рукоятка с закрывающим крюком крышки
- E** Ёмкость для продуктов
- F** Выключатель
- G** Отсек для батареек

Технические характеристики

Вес нетто	0,7 кг
Ёмкость	1,5л
Для создания вакуума необходимо	60 секунд
Питание	4 батарейки AA 1.5 Вольт (не входят в поставку)

Автоматически установить вакуум (рис. 10 параграф 'первое применение')

- 0** Прибор создаёт вакуум только один раз, после закрытия рукоятки
- 12 Hrs** Прибор автоматически создаёт вакуум каждые 12 часов
- 24 Hrs** Прибор автоматически создаёт вакуум каждые 24 часов
- 48 Hrs** Прибор автоматически создаёт вакуум каждые 48 часов

Проблема	Causa	Решение
Прибор не запускается в работу и вакуумный индикатор (B) не двигается.	Неправильно установлена рукоятка (D)	Правильно опустить ручку, чтобы активировался выключатель (F).
	Неправильно установлены или разряжены батарейки.	Установить батарейки в соответствии с указанной полярностью (рис. 9 глава “подготовительные операции”) или заменить на новые батарейки.
Прибор не создаёт вакуум	Крышка плохо закрыта	Проверить, что контейнер продуктов не переполнен и что крышка хорошо закрыта.

i A készülék használatának megkezdése előtt olvassa el figyelmesen az alábbi utasításokat. A használati útmutatót őrizze meg.

i A készülék első használatának megkezdése előtt távolítsa el a készülék belsejéből a papír borításokat, a használati útmutatót, műanyag tasakokat, stb.

i A készülék kizárólag háztartási használatra készült. Szakmai célú, nem rendeltetés szerű ill. a használati útmutatóban foglaltaktól eltérő használat esetén a gyártót semmilyen felelősség vagy jótállási kötelezettség nem terheli.

i A készüléket kizárólag háztartási célra gyártották. Ne használja a készüléket: üzletek, irodák és egyéb munkahelyek konyhává alakított helyiségeiben, szállodákban, motelekben vagy egyéb vendéglátó egységekben ill. kiadó szobákban.

i A készülék csak szobahőmérsékleten tartandó száraz élelmiszerek tárolására alkalmas.

i Ne engedje, hogy a készüléket csökkent szellemi-fizikai vagy érzékszervi képességű vagy elégtelen tapasztalattal rendelkező személyek (beleértve gyermekeket) használják, amennyiben megfelelő felügyeletükről vagy betanításunkról nem gondoskodik egy a testi épségükért felelős személy. Ügyeljen, hogy gyermekek ne játszhassanak a készülékkel.

i A készülék cseréje vagy hulladékba helyezése esetén az elemeket vegye ki a készülékből, és bánjon velük a veszélyes hulladékok kezeléséről alkotott hatályos jogszabályoknak megfelelően. A készülékhez csak az előírt típusú elemeket alkalmazza. Ne használjon újratölthető elemeket.

! A készüléket ne merítse vízbe. Csak az E jelű élelmiszer tartó mosható folyóvíz alatt. Ne használjon súrolószereket.

 Az élelmiszerekkel kapcsolatba kerülő tárgyak és anyagok megfelelnek az Európai Unió 1935/2004 rendeletében foglaltaknak.

Utasítások a termék megfelelő hulladékba helyezéséről az Európai Unió 2002/96/EK irányelv



A termék hasznos élettartama végén a terméket nem szabad a háztartási hulladékkal együtt hulladékba helyezni. A terméket leadhatja a megfelelő szelektív hulladékgyűjtő állomásokon vagy azon viszonteladóknál, akik biztosítják ezt a szolgáltatást. A háztartási gép a többi hulladéktól való elkülönítésével elkerülheti a nem megfelelő hulladékkezelésből fakadó környezetszennyezést és egészségkárosodást, valamint lehetőség van a készülék anyagának újrahasznosítására, és ezzel jelentős energiát és egyéb nyersanyagot takaríthat meg. A terméken elhelyezett áthúzott háztartási hulladékgyűjtőt ábrázoló kép figyelmeztet ezen kötelességre. Az illegális hulladéklerakás a hatályos jogszabályok által kiszabott büntetést vonja maga után.

A készülék leírása

- A** Fedél
- B** Vákuum jelző
- C** Vákuum pumpa
- D** Csatos záró fogantyú
- E** Élelmiszer tartó
- F** Kapcsoló (Be/Ki)
- G** Elemtartó nyílás

Műszaki adatok

Nettó tömeg	0,7 kg
Térfogat	1,5 lt
A vákuum létrehozásához szükséges idő	60 sec.
Áramellátás: 4 AA típusú 1,5V elem (a csomag nem tartalmazza)	

Az automatikus vákuum létrehozásának beállítása ("első használat" c. fejezet 10. ábr.)

- 0** A készülék csak egyszer hoz létre vákuumot, a fogantyú lezárását követően
- 12 Hrs** A készülék 12 óránként automatikusan vákuumot hoz létre
- 24 Hrs** A készülék 24 óránként automatikusan vákuumot hoz létre
- 48 Hrs** A készülék 48 óránként automatikusan vákuumot hoz létre

Probléma	Ok	Megoldás
A készülék nem kapcsol be, és a vákuum jelző (B) nem mozdul.	a fogantyút (D) nem zárta le megfelelően	Engedje le a fogantyút megfelelően, hogy az bekapcsolja a kapcsolót (F).
	Az elemek behelyezése nem megfelelő, vagy az elemek ki vannak merülve.	Helyezze be az elemeket ügyelve a megfelelő polarításra ('A bekapcsolás előtt elvégzendő műveletek' c. fejezet 9. ábr.), vagy helyezzen be új elemeket.
A készülék nem hoz létre vákuumot	A fedelet nem zárta le megfelelően	Ellenőrizze, hogy az élelmiszer tartó nincs-e túlságosan tele, és a fedelet megfelelően helyezte-e fel.

 **Před používáním přístroje si pozorně přečtěte tento návod. Uchovávejte tyto pokyny.**

 Před prvním použitím přístroje odstraňte všechny papír z jeho vnitřku sloužící pro ochranu, příručky, plastické sáčky, atd.

 Tento přístroj byl zhotoven výhradně pro domácí použití. Každé profesionální použití, nevhodné anebo neodpovídající pokynům pro použití, zbavuje výrobce jakékoliv odpovědnosti a vede ke zrušení záruky.

 Tento spotřebič je určen výhradně pro domácí použití. Není určen pro použití: v prostředí sloužící jako kuchyně pro personál v obchodech, úřadech a jiných pracovních míst, v agroturistice, hotelích, motelích a jiných strukturách, v pronajímaných pokojích.

 Tento přístroj je určen pro uchování pouze suchých jídel, které se skladují při teplotě prostředí.

 Nedovolte používání přístroje osobám (ani dětem) s omezenými psychickými, fyzickými nebo smyslovými schopnostmi nebo s nedostatečnými zkušenostmi a znalostmi, pokud nejsou pod pečlivým dohledem osoby, která je zodpovědná za jejich bezpečnost a zdraví. Děti je třeba mít pod dozorem a zajistit, aby přístroj nepoužívaly ke hram.

 V případě výměny anebo likvidace přístroje se baterie musejí odstranit a zlikvidovat podle platných předpisů, poněvadž jsou škodlivé pro životní prostředí. Používejte pouze typ baterií, který doporučují naši technici. Nepoužívejte dobíjecí baterie.

 **Neponořujte přístroj do vody. Jenom nádoba na potraviny (E) se může umývat pod tekoucí vodou. Nepoužívejte abrazivní čisticí prostředky.**

 Materiály a předměty určené pro styk s potravinami splňují předpisy Evropského nařízení č. 1935/2004.

Upozornění pro správnou likvidaci výrobku v souladu s Evropským nařízením 2002/96/EC



Na konci životnosti přístroje nesmí být tento likvidován spolu s městským odpadem. Je možné jej dopravit do příslušných sběrných středisek tříděného odpadu, zřízených městskými úřady nebo k prodejčům, kteří tuto službu poskytují. Oddělená likvidace přístroje předchází nepříznivým dopadům na životní prostředí a lidské zdraví, které vyplývají z nesprávné likvidace a umožňuje recyklaci materiálů, z nichž je přístroj vyroben za účelem dosažení důležité úspory energie a zdrojů. Na povinnost likvidace domácího elektrospotřebiče odděleně upozorňuje symbol přeškrtnuté popelnice na výrobku. Likvidace výrobku ze strany uživatele, která není v souladu s platnou legislativou, bude mít za následek odpovídající postih.

Popis přístroje

- A** Víko
- B** Vakuový ukazatel
- C** Odsavač vzduchu pro vytvoření vakua
- D** Rukojeť s hákem pro uzavření víka
- E** Nádoba na potraviny
- F** Vypínač zapnutí/vypnutí
- G** Místo pro baterie

Technické údaje

Čistá váha	0,7 kg
Objem	1,5 lt
Doba potřebná pro vytvoření vakua	60 sekund
Napájení	4 baterie typu AA 1.5V (nejsou ve vybavení)

Automatické nastavení vakua (obr. 10 odstavec 'první použití')

- 0** Přístroj vytvoří vakuové prostředí pouze jednou po zavření rukojeti.
- 12 Hrs** Přístroj vytváří vakuové prostředí každých 12 hodin
- 24 Hrs** Přístroj vytváří vakuové prostředí každých 24 hodin
- 48 Hrs** Přístroj vytváří vakuové prostředí každých 48 hodin

Problém	Příčina	Řešení
Přístroj se nespouští a vakuový ukazatel (B) se nehýbá.	rukojeť (D) není umístěna správně	Snižte správně rukojeť tak, že dojde k aktivaci vypínače zapnutí/vypnutí (F).
	Baterie nejsou umístěné správně na svém místě anebo jsou vybité.	Vložte baterie a umístěte je správně, dávejte obzvláště pozor na polaritu (obr. 9 kapitola 'přípravné operace') anebo je vyměňte za nové.
Přístroj nevytváří vakuum	Víko není dobře zavřené	Zkontrolujte, zda nádoba na potraviny není příliš plná anebo zda je víko dobře zavřené.

i Pozorne si prečítajte tento návod ešte pred používaním prístroja. Uschovávajúte tieto pokyny.

i Pred prvým použitím prístroja odstráňte všetok papierový obsah, nachádzajúci sa v jeho vnútri, ako sú ochranné kartóny, príručky, plastické sáčky, atď.

i Tento prístroj bol naprojektovaný výhradne pre domáce použitie. Každé profesionálne použitie, nevhodné a nesúhlasné s pokynmi na použitie zbavuje výrobcu akejkoľvek zodpovednosti a vedie k zrušeniu záruky.

i Tento prístroj je určený výlučne na domáce použitie. Nie je určený pre použitie: v priestoroch pridelených ako kuchynské pre personál v obchodoch, úradoch a iných pracovných priestoroch, v agroturistike, hoteloch, motelloch a iných turistických štruktúrach, v izbách určených na prenájom.

i Tento prístroj je určený pro uschovávanie výlučne suchých jedál, ktoré sa skladujú pri teplote prostredia.

i Nedovoľte používanie prístroja osobám (aj deťom) s obmedzenými rozumovými, fyzickými alebo zmyslovými schopnosťami, alebo s nedostatočnými skúsenosťami alebo znalosťami, ak nie sú pod pozorným dohľadom osoby zodpovednej za ich bezpečnosť a zdravie. Dohliadajte na deti a ubezpečte sa, že sa s prístrojom nehrajú.

i V prípade výmeny alebo likvidácie prístroja sa batérie musia odstrániť a zlikvidovať podľa platných predpisov, nakoľko sú škodlivé pre životné prostredie. Používajte iba typ batérií, ktorý odporúčajú naši technici. Nepoužívajte dobijateľné batérie.

! Neponárajte prístroj do vody. Len nádoba na potraviny (E) sa môže umývať pod tečúcou vodou. Nepoužívajte abrazívne čistiace prostriedky.



Materiály a predmety určené pre styk s potravinami sú v súlade s požiadavkami Európskeho nariadenia č. 1935/2004.

Upozornenia pre správnu likvidáciu výrobku v súlade s európskou smernicou 2002/96/EÚ



Prístroj nesmie byť po skončení životnosti likvidovaný spolu s komunálnym odpadom. Môžete ho odovzdať do príslušných zberných stredísk triedeného odpadu, zriadených mestskými úradmi, alebo predajcom, ktorí túto službu poskytujú. Oddelená likvidácia domáceho elektrického spotrebiča umožňuje zabrániť negatívnym dopadom na životné prostredie a zdravie, ktoré hrozia v prípade jeho nevhodnej likvidácie, a opätovne použiť materiály, z ktorých je spotrebič vyrobený, čo so sebou prináša výraznú úsporu energií a zdrojov. Pre zdôraznenie povinnosti likvidovať elektrospotrebiče oddelene je na výrobku uvedený prečiarknutý symbol pojazdného odpadového kontajnera. Likvidácia výrobku zo strany užívateľa, ktorá nie je v súlade s platnými predpismi, bude mať za následok zodpovedajúci postih.

Popis prístroja

- A** Vrchnák
- B** Vákuový indikátor
- C** Odsávač vzduchu pre vytvorenie vákuu
- D** Rukoväť s hákom pre zatvorenie vrchnáka
- E** Nádoba na potraviny
- F** Vypínač zapnutia/vypnutia
- G** Miesto na batérie

Technické údaje

Čistá váha	0,7 kg
Objem	1,5 lt
Doba potrebná pre vytvorenie vákuu	60 sekúnd
Napájanie	4 batérie typu AA 1.5 V (nie sú vo vybavení)

Automatické nastavenie vákuu (obr. 10 odstavec 'prvé použitie')

- 0** Prístroj vytvorí vákuové prostredie iba jedenkrát po zavretí rukoväte.
- 12 Hrs** Prístroj vytvára vákuové prostredie každých 12 hodín
- 24 Hrs** Prístroj vytvára vákuové prostredie každých 24 hodín
- 48 Hrs** Prístroj vytvára vákuové prostredie každých 48 hodín

if something does not work... **SK**

Problém	Príčina	Riešenie
Prístroj sa nespúšťa a vákuový indikátor (B) sa nehýbe.	rukoväť (D) nie je umiestnená správne	Znížte správne rukoväť tak, že dôjde k aktivácii vypínača zapnutia/vypnutia (F).
	Batérie nie sú umiestnené správne alebo sú vybité	Vložte batérie a umiestnite ich správne, dávajte obzvlášť pozor na polaritu (obr. 9 kapitola 'prípravné operácie') alebo ich vymeňte za nové.
Prístroj nevytvára vákuum	Vrchnák nie je dobre zatvorený	Skontrolujte, či nádoba na potraviny nie je príliš plná alebo či je vrchnák dobre zatvorený.

 **Przed użyciem urządzenia należy uważnie przeczytać wszystkie instrukcje dotyczące obsługi urządzenia. Instrukcję obsługi należy przechować.**

 **Przed użyciem urządzenia po raz pierwszy, należy wyjąć ze środka wszystkie papierowe elementy, takie jak kartonowe osłony, instrukcje, torebki foliowe itp.**

 **Urządzenie to jest przeznaczone wyłącznie do użytku domowego. Przypadki wykorzystywania tego urządzenia w celach profesjonalnych, niewłaściwych lub niezgodnych z instrukcją obsługi, nie są objęte odpowiedzialnością ani gwarancją producenta.**

 **To urządzenie jest przeznaczone wyłącznie do użytku domowego. Nie przewidziano użycia w: pomieszczeniach przeznaczonych na kuchnię dla personelu sklepów, biur i innych miejsc pracy, gospodarstwach agroturystycznych, hotelach, motelach i innych strukturach rekreacyjnych, pokojach do wynajęcia.**

 **Niniejsze urządzenie przeznaczone jest wyłącznie do suchej żywności przechowywanej w temperaturze pokojowej.**

 **Nie należy pozwolić na korzystanie z urządzenia osobom (w tym również dzieci) o ograniczonych możliwościach psychicznych, fizycznych i ruchowych lub o niewystarczającym doświadczeniu i wiedzy, chyba, że są one uważnie nadzorowane i pouczone przez osobę, która jest za nie odpowiedzialna. Należy pilnować, by dzieci nie bawiły się urządzeniem.**

 **Zarówno w razie wymiany jak i likwidacji urządzenia, baterie należy wyjąć i usunąć zgodnie z obowiązującymi przepisami, z powodu ich szkodliwego wpływu na środowisko. Korzystać wyłącznie z baterii rodzaju wskazanego w danych technicznych. Nie korzystać z baterii akumulatorowych.**

 **Nie zanurzać urządzenia w wodzie. Jedynie pojemnik na żywność (E) można myć pod bieżącą wodą. Nie korzystać z detergentów z dodatkami ściernymi.**

 **Materiały i wyposażenie przeznaczone do kontaktu z żywnością spełniają wymogi dyrektywy WE 1935/2004.**

Ostrzeżenia dotyczące poprawnego usunięcia produktu zgodnie z Dyrektywą Europejską 2002/96/WE



Po zakończeniu okresu użyteczności, produkt nie może być usuwany razem z odpadami miejskimi. Może być dostarczony do odpowiednich centrów selektywnej zbiórki działających na zlecenie administracji gminnej lub, gdy jest to możliwe do sprzedawców. Oddzielna likwidacja sprzętu AGD pozwala na uniknięcie negatywnych skutków dla środowiska i zdrowia, wynikających z niepoprawnego usuwania i pozwala na odzysk materiałów, z których jest złożony, umożliwiając oszczędzenie energii i surowców. Aby podkreślić obowiązek selektywnego usuwania urządzeń AGD, na produkcie umieszczono znak przekreślonego kosza. Nielegalna likwidacja produktu przez użytkownika może prowadzić do nałożenia kar przewidzianych przez obowiązujące normatywy.

Opis urządzenia

- A** Pokrywa
- B** Wskaźnik próżniowy
- C** Odsysacz powietrza do wytworzenia próżni
- D** Uchwyt z zaczepem do zamykania pokrywy
- E** Pojemnik na żywność
- F** Wyłącznik włączania/wyłączania
- G** Wnęka na baterie

Dane techniczne

Ciężar netto	0,7 kg
Pojemność	1,5 lt
Czas potrzebny do wytworzenia próżni	60 sekund
Zasilanie	4 baterie typu AA 1.5 V (kupić oddzielnie)

Ustawić próżnię automatycznie (rys. 10 paragraf 'pierwsze użycie')

- 0** Urządzenie wytwarza próżnię tylko jeden raz po zamknięciu uchwytu
- 12 Hrs** Urządzenie wytwarza próżnię automatycznie, co 12 godzin
- 24 Hrs** Urządzenie wytwarza próżnię automatycznie, co 24 godzin
- 48 Hrs** Urządzenie wytwarza próżnię automatycznie, co 48 godzin

Problem	Przyczyna	Rozwiązanie
Urządzenie nie uruchamia się i wskaźnik próżniowy (B) nie porusza się.	uchwyt (D) nie został umieszczony prawidłowo	Obniżyć prawidłowo uchwyt tak, aby uaktywniał wyłącznik włączania/wyłączania (F).
	Baterie nie zostały włożone prawidłowo lub są wyładowane.	Włożyć baterie, umieszczając je prawidłowo i zwracając szczególną uwagę na biegunowość (rys. 9 rozdział 'czynności wstępne') lub wymienić je na nowe.
Urządzenie nie wytwarza próżni	Pokrywa nie jest zamknięta prawidłowo	Sprawdzić, czy pojemnik na żywność nie jest zbyt pełny lub czy pokrywa jest niedomknięta.

 **Les nøye alle instruksjonene før bruk av apparatet. Ta vare på disse instruksjonene.**

 Før man tar apparatet i bruk for første gang, må man fjerne alt papiret som er inni (beskyttelsespapp, hefter, plastposer, osv.)

 Dette apparatet er kun for privat bruk. Enhver profesjonell, uegnet bruk som ikke er i samsvar med bruksanvisningene, forplikter verken konstruktørens ansvar eller garanti.

 Dette apparatet er kun beregnet på bruk i privat husholdning. Den er ikke beregnet på bruk i: rom brukt som kjøkken for butikkpersonale, kontorer og andre arbeidssomgivelser, gårdsferiesteder, hotell, motell og andre overnattingssteder, romuteie.

 Dette apparatet er egnet kun for tørre varer som oppbevares i romtemperatur.

 Man må ikke la apparatet brukes av personer (også barn) med begrensede psykiske, fysiske og sansemessige ferdigheter, eller med for liten erfaring eller kunnskap, med mindre de har tilstrekkelig tilsyn og opplæring av en ansvarlig voksen, som kan forebygge ulykker. Pass på barn, og sørg for at de ikke leker med apparatet.

 Både ved kassering av apparatet og ved bytte av batterier må disse fjernes og kasseres i henhold til gjeldende regelverk fordi de er skadelige for miljøet. Bruk kun batterier av den type som er indikert i tekniske egenskaper. Ikke bruk oppladbare batterier.

 Apparatet må ikke dyppes i vann. Kun matbeholderen (E) kan vaskes under rennende vann. Ikke bruk skuremidler.

 Materialer og gjenstander som er beregnet til bruk sammen med næringsmidler er i samsvar med forskriftene i EU regulativ 1935/2004.

Beskrivelse av apparat

- A Lokk
- B Vakuuindikator
- C Luftuttak for å lage vakuu
- D Håndtak med krok for å lukke igjen lokket
- E Matbeholder
- F Bryter for å slå på/av
- G Batterirom

Tekniske egenskaper

Nettovekt	0,7 kg
Kapasitet	1,5 lt
Tid for å lage vakuu	60 sekunder
Strømforsyning	4 batterier AA 1.5 V (ikke inkludert)

Innstilling av vakuu (fig. 10 paragraf 'første bruk')

- 0** Apparater lager vakuu kun en gang etter at håndtaket lukkes
- 12 Hrs** Apparater lager automatisk vakuu hver 12. time
- 24 Hrs** Apparater lager automatisk vakuu hver 24. time
- 48 Hrs** Apparater lager automatisk vakuu hver 48. time

dersom det er noe som ikke fungerer... **no**

Problem	Årsak	Løsning
Apparatet starter ikke og vakuumin- dikator (B) flytter ikke på seg.	håndtaket (D) er ikke korrekt plassert	Senk håndtaket på riktig måte, slik at av/ på bryteren (F) aktiveres.
	Batteriene er ikke satt i på korrekt måte eller de er utladet.	Sett inn batteriene, plassere dem med riktig polaritet (fig. 9 kapittel 'forbere- dende operasjoner') eller erstatt dem med nye batterier.
Apparatet lager ikke vakuum	Lokket er ikke lukket skikkelig igjen	Kontroller at matbeholderen ikke er for full eller om lokket ikke er riktig lukket.

Viktiga föreskrifter och beskrivning SV

 **Läs noga igenom samtliga instruktioner innan apparaten tas i bruk. Behåll bruksanvisningen för framtida bruk.**

 Innan du använder apparaten första gången ska du ta bort allt material från dess insida som t.ex. skyddskartonger, bruksanvisningar, plastpåsar osv.

 Denna apparat har utarbetats enbart för hemmabruk. Vid professionell eller felaktig användning eller vid användning som inte överensstämmer med bruksanvisningarna fransäger sig tillverkaren allt ansvar och alla garantiskyldigheter.

 Denna apparat är endast avsedd för hemmabruk. Den är inte avsedd att användas i: köksutrustade utrymmen för af-färspersonal, kontorspersonal eller andra arbetsområden, anläggningar för gårdsturism, hotell, motell och andra inkvarteringsanläggningar, uthyrningsrum.

 Denna apparat är enbart lämplig för att innehålla torrt livsmedel som ska förvaras i rumstemperatur.

 Personer (även barn) med nedsatt fysisk eller mental förmåga eller nedsatta sinnesintryck, eller med dålig erfarenhet eller kunighet får inte använda denna apparat utan att de noggrant övervakas och instrueras av en person som ansvarar för deras säkerhet. Barn ska hållas under uppsikt så att de inte leker med apparaten.

 Både vid byte av batterier och vid bortskaffning av apparaten ska batterierna tas ut och lämnas in till omhändertagande i enlighet med gällande lagstiftning eftersom de är skadliga för miljön. Använd enbart sådana batterier som anges i de tekniska egenskaperna. Använd inte laddningsbara batterier.

 Sänk inte ned apparaten i vatten. Enbart behållaren för livsmedel (E) tål att tvättas under rinnande vatten. Använd inte repande rengöringsmedel.

 De material och föremål som är avsedda att komma i kontakt med livsmedelsprodukter överensstämmer med föreskrifterna i EG-förordningen 1935/2004.

Föreskrifter för korrekt kassering av produkten i enlighet med det europeiska direktivet 2002/96/EG



När produkten är uttjänt får det inte slängas tillsammans med hushållsavfallet. Produkten kan lämnas in till de särskilda återvinningscentraler som ombesörjs av kommunen, eller till återförsäljare som åtar sig denna service. Genom att avfallssortera hushållsapparater förhindras de negativa effekter på hälsa och miljö som orsakas av en felaktig kassering. Dessutom tillåts återvinning av material som den är tillverkad av, vilket är en viktig insats för att spara på energin och på jordens tillgångar. För att ytterligare påvisa skyldigheten att avfallssortera hushållsapparater har produkten försetts med symbolen med den överkorsade sop-tunnan. Olovligt bortskaffande av sådana produkter av ägaren är en överträdelse som kan leda till åtal.

Beskrivning av apparaten

- A** Lock
- B** Vakuuindikator
- C** Luftuttag för att skapa vakuum
- D** Handtag med hake för locklås
- E** Behållare för livsmedel
- F** Knapp på/av
- G** Batteriutrymme

Tekniska specifikationer

Nettovikt	0,7 kg
Volym	1,5 lt
Tid det tar för att skapa vakuum	60 sekunder
Strömförsörjning	4 st AA-batterier 1,5V (medföljer inte)

Ställ in automatiskt vakuum (fig. 10 paragraf 'första användningen')

- 0** Apparaten skapar vakuum en enda gång efter att handtaget stängts
- 12 Hrs** Apparaten skapar vakuum automatiskt efter 12 timmar
- 24 Hrs** Apparaten skapar vakuum automatiskt efter 24 timmar
- 48 Hrs** Apparaten skapar vakuum automatiskt efter 48 timmar

Problem	Orsak	Lösning
Apparaten sätts inte på och vakuuminikatorn (B) står stilla.	Handtaget (D) sitter inte på korrekt plats	Sänk handtaget på rätt sätt så att knappen för på/av aktiveras (F).
	Batterierna sitter inte som de ska eller är urladdade	Sätt in batterierna och var noga med att positionera dem korrekt med polerna åt rätt håll (fig. 9 kapitlet 'förberedande handlingar') eller byt ut dem mot nya batterier.
Apparaten skapar inte vakuum	Locket är inte ordentligt stängt	Kontrollera att behållaren för livsmedel inte är överfull eller att locket inte är ordentligt stängt.

i Læs omhyggeligt hele brugsanvisningen inden apparatet tages i brug. Gem brugsanvisningen.

i Fjern al emballage inden i apparatet, så som beskyttelsespap, brochurer, plastposer o.s.v., inden apparatet tages i brug

i Apparatet er udelukkende beregnet til husstandsbrug. Enhver kommerciel benyttelse, u hensigtsmæssig eller ikke i overensstemmelse med brugsanvisningerne, medfører, at fabrikantens ansvar og garanti bortfalder.

i Apparatet er udelukkende beregnet til husstandsbrug. Det er ikke beregnet til benyttelse i: køkkenrum for butikks-, kontorphonale eller andre arbejdsområder, agriturismi (gårde med værelsesudlejning), hoteller, moteller og andre indkvarteringssteder, værelsesudlejninger.

i Apparatet er kun egnet til at indeholde tørrede fødevarer, som kan opbevares ved stuetemperatur.

i Apparatet må ikke bruges af personer (inklusive børn) med nedsatte psykiske og fysiske evner, eller med utilstrækkelig erfaring og kendskab til apparatet, med mindre en person, der er ansvarlig for deres personlige sikkerhed, overvåger dem og vejleder dem. Hold øje med børn for at sikre, at de ikke leger med apparatet.

i Batterierne skal udtages, i tilfælde af udskiftning eller bortskaffelse af apparatet, og udsendes i overensstemmelse med gældende lovgivning, da de er skadelige for miljøet. Anvend kun batterier af den type, der er angivet i de tekniske data. Anvend ikke genopladelige batterier.

! Kom ikke apparatet ned i vand. Kun levnedsmiddelbeholderen (E) kan vaskes under rindende vand. Anvend ikke slibende rengøringsmidler.



Materialer og genstande bestemt til kontakt med fødevarer er i overensstemmelse med EF-forordning 1935/2004.

Anvisninger for korrekt bortskaffelse af produktet i overensstemmelse med EF-direktiv 2002/96/EF



Når produktet ikke længere er funktionsdygtigt, må det ikke bortskaffes sammen med husholdningsaffaldet. Det kan afleveres på kommunens særlige genbrugsstationer eller hos forhandlere, der tilbyder denne service. Ved særskilt at bortskaffe et husholdningsapparat, undgås mulige negative konsekvenser for miljøet og den offentlige sundhed, som kunne følge af en forkert bortskaffelse. Desuden bliver det muligt at genanvende materialerne det består af, med henblik på at opnå en stor energi- og resourcebesparelse. For at understrege behovet for at bortskaffe husholdningsapparaterne særskilt, er produktet udstyret med mærket, der forestiller en affaldsbeholder med en streg over. Ulovlig bortskaffelse af produktet fra brugerens side medfører administrative sanktioner i henhold til gældende lovgivning.

Beskrivelse af apparatet

- A** Låg
- B** Vakuuindikator
- C** Luftudsugning for at skabe vakuum
- D** Håndtag med lukkekrog til låget
- E** Levnedsmiddelbeholder
- F** Tænd/sluk kontakt
- G** Batterirum

Tekniske data

Nettovægt	0,7 kg
Beholderkapacitet	1,5 lt
Tid det tager at skabe vakuum	60 sekunder
Strøm	4 batterier type AA 1.5 V (ikke inkluderede)

Indstil automatisk vakuum (fig. 10 afsnit 'første brug')

- 0** Apparatet skaber vakuum en enkelt gang efter, at håndtaget er blevet lukket
- 12 Hrs** Apparatet skaber automatisk vakuum hver 12. time
- 24 Hrs** Apparatet skaber automatisk vakuum hver 24. time
- 48 Hrs** Apparatet skaber automatisk vakuum hver 48. time

hvis noget ikke virker... **da**

Problem	Årsag	Løsning
Apparatet starter ikke, og vakuumin- katoren (B) bevæger sig ikke.	håndtaget (D) er ikke placeret korrekt	Sænk håndtaget korrekt så det aktiverer tænd/sluk kontakten (F).
	Batterierne er ikke indsat korrekt eller er flade.	Indsæt batterierne korrekt og vær særlig opmærksom på polerne (fig. 9 kapitel 'in- dledende operationer') eller udskift dem med nye.
Maskinen skaber ikke vakuum	Låget er ikke lukket rigtigt	Kontrollér om levnedsmiddelbeholderen er for fuld eller, om låget ikke er rigtigt lukket.

 **Lue kaikki käyttöohjeet huolellisesti läpi ennen laitteen käyttöönottoa. Säilytä nämä ohjeet.**

 Ennen laitteen ensimmäistä käyttökertaa, ota kaikki paperimateriaalit kuten suojapahvit, ohjekirjat, muovipussit tms. sen sisältä pois.

 Tämä laite on tarkoitettu yksinomaan kotikäyttöön. Kaikenlainen ammattikäyttö, sopimaton käyttö tai käyttöohjeiden vastainen käyttö ei kuulu valmistajan vastuulle eikä hänen myöntämänsä takuun piiriin.

 Tämä laite on tarkoitettu ainoastaan kotikäyttöön. Sitä ei saa käyttää: tiloissa, jotka on tarkoitettu kauppa-, toimisto- ja muun henkilökunnan keittiöksi, maatilamatkailupaikoissa, hotelleissa, motelleissa ja muissa lomapaikoissa, B&B:ssä.

 Tämä laite soveltuu vain huonelämpötilassa säilytetävien kuivien ruoka-aineiden säilyttämiseen.

 Älä anna psyykkisesti, fyysisesti tai muutoin laitteen käyttöön kykenemättömien, kokemattomien tai laitteen ominaisuuksia tuntemattomien henkilöiden (tai lasten) käyttää laitetta, ellei laitteen käyttö tapahdu kyseisten henkilöiden turvallisuudesta vastaavien henkilöiden tarkassa valvonnassa. Varmista, etteivät lapset pääse leikkimään laitteella.

 Sekä laitteen vaihdon että käytöstä poiston yhteydessä, paristot on irrotettava ja hävitettävä voimassa olevien lakien mukaan, sillä ne ovat ympäristölle vahingollisia. Käytä vain teknisissä tiedoissa osoitettuja paristotyyppisiä. Älä käytä ladattavia paristoja.

 Älä upota laitetta veteen. Vain elintarvikkeita sisältävä säiliö (E) voidaan pestä juoksevalla vedellä. Älä käytä hankaavia pesuaineita.

 Elintarvikkeiden kanssa kosketuksiin joutuvat materiaalit ja tarvikkeet vastaavat Euroopan yhteisön asetuksen 1935/2004 vaatimuksia.

Tärkeitä ohjeita tuotteen hävittämiseen Euroopan Unionin direktiivin 2002/96/EY



Tuotetta ei saa hävittää yhdessä tavallisten kotitalousjätteiden kanssa sen lopullisen käytöstä poiston yhteydessä. Se voidaan viedä paikallisten viranomaisten hyväksymään kierrätyskeskukseen tai antaa jälleenmyyjän hävitettäväksi, mikäli kyseinen palvelu kuuluu jälleenmyyjän toimialaan. Suojelet luontoa ja vältyt virheellisen tai väärän romutuksen aiheuttamilta terveysriskeiltä, mikäli hävität kodinkoneen erillään muista jätteistä. Näin myös kodinkoneen sisältämät kierrätettävät materiaalit voidaan kerätä talteen, jolloin säästät energiaa ja luonnonvaroja. Tuotteessa on ristillä peitetty roskasäiliön merkki, jonka tarkoituksen on muistuttaa että kodinkoneet on hävitettävä erikseen muista kotitalousjätteistä. Voimassa oleva

Laitteen kuvaus

- A Kansi
- B Tyhjiön osoitin
- C Ilmanpoistin tyhjiön luomiseksi
- D Kahva, jossa kannen sulkemiseen tarkoitettu haka
- E Elintarvikkeastia
- F Käynnistyksen/sammutuksen katkaisin
- G Paristolokero

Tekniset tiedot

Nettopaino	0,7 kg
Tilavuus	1,5 lt
Tyhjiön luomiseen tarvittava aika	60 sekuntia
Tehonsyöttö	4 AA-tyyppistä paristoa 1,5 V (eivät kuulu varustukseen)

Aseta tyhjiö automaattisesti (kuva 10 kappale "ensimmäinen käyttökerta")

- 0** Laite luo tyhjiön yhden ainoan kerran kahvan sulkemisen jälkeen
- 12 Hrs** Laite luo tyhjiön automaattisesti 12 tunnin välein
- 24 Hrs** Laite luo tyhjiön automaattisesti 24 tunnin välein
- 48 Hrs** Laite luo tyhjiön automaattisesti 48 tunnin välein



Ongelma	Syy	Ratkaisu
Laite ei käynnisty eikä tyhjiön osoitin (B) liiku.	Kahvaa (D) ei ole asetettu oikein	Laske kahva oikein alas siten, että se aktivoi käynnistys/sammutuskatkaisimen (F).
	Paristoja ei ole asetettu oikein tai ne ovat tyhjäät.	Aseta paristot oikein paikoilleen huomioiden niiden napaisuus (kuva 9 luku "esitoimenpiteet") tai vaihda ne uusiin.
Laite ei luo tyhjiötä	Kantta ei ole suljettu kunnolla	Tarkista, ettei elintarvikesäiliö ole liian täynnä ja että kansi on suljettu kunnolla.

i **Citiți cu atenție aceste instrucțiuni înainte de a folosi aparatul. Păstrați aceste instrucțiuni.**

i Înainte de a folosi aparatul pentru prima dată, îndepărtați toate obiectele din interiorul acestuia: cartoanele de protecție, broșurile, pungile de plastic, etc.

i Acest aparat a fost proiectat și este destinat numai pentru uz casnic. Producătorul nu își asumă răspunderea iar garanția nu este asigurată în cazul oricărui fel de utilizare profesională, necorespunzătoare sau neconformă instrucțiunilor de utilizare

i Acest aparat este destinat exclusiv uzului casnic. Nu este prevăzută utilizarea sa în: spații folosite ca și bucătării de către personalul din magazine, birouri, agroturisme, hoteluri, moteluri sau alte unități de cazare, precum închirierii camere.

i Acest aparat a fost proiectat pentru a conține numai alimente uscate care se păstrează la temperatura camerei.

i Nu permiteți utilizarea aparatului persoanelor (inclusiv copii) cu capacități psiho-fizice-senzoriale reduse, sau fără experiență sau instruire suficientă, cu excepția momentelor când sunt supravegheate cu atenție de către o persoană responsabilă de siguranța lor. Supravegheați copiii, aveți grijă să nu se joace cu aparatul .

i Atât în cazul înlocuirii cât și în cazul eliminării aparatului, bateriile trebuie îndepărtate și eliminate conform legilor în vigoare deoarece prezintă un real pericol pentru mediul înconjurător. Folosiți numai baterii de tipul indicat în fișa cu datele tehnice. Nu folosiți baterii reincărcabile.

! Nu introduceți aparatul în apă. Numai recipientul pentru alimente (E) poate fi spălat cu apă curentă. Nu folosiți detergenți abrazivi.

 Materialele și obiectele destinate contactului cu produse alimentare sunt conforme cu prescrierile regulamentului European (CE) N°1935/2004.

Avertizări privind eliminarea corectă a produsului conform Directivei Europene 2002/96/EC



La sfârșitul vieții utile a aparatului, acesta nu trebuie eliminat împreună cu resturile menajere. Poate fi pre-dat centrelor speciale de colectare diferențiată care sunt predispușe de administrațiile locale, sau la concesiionarii care oferă aceste servicii. Eliminând separat un aparat electrocasnic se vor putea evita posibilele consecințe negative pentru ambient și pentru sănătate, consecințe care provin din eliminarea incorectă, și astfel se pot recupera materialele din care este format aparatul pentru a economisi energie și resurse. Pentru a indica obligația de eliminare separată a electrocasnicilor, pe produs este imprimat semnul unui container barat. Eliminarea abuzivă a produsului de către utilizator duce la aplicarea sancțiunilor administrative prevăzute de normele în vigoare.

Descrierea aparatului

- A** Capac
- B** Indicator vid
- C** Extractor aer pentru a crea vid
- D** Mâner cu sistem de închidere a capacului
- E** Recipient pentru alimente
- F** Întrerupător pornire/oprire
- G** Locaș baterii

Date tehnice

Greutatea netă	0,7 kg
Capacitate	1,5 lt
Timp necesar pentru a crea vidul o	60 secunde
Alimentare	4 baterii tip AA 1.5 V (nu sunt incluse)

Setarea automată a vidului (fig. 10 paragraful "prima utilizare")

- 0** Aparatul crează vidul o singură dată după închiderea mânerului
- 12 Hrs** Aparatul crează vidul în mod automat la fiecare 12 ore
- 24 Hrs** Aparatul crează vidul în mod automat la fiecare 24 ore
- 48 Hrs** Aparatul crează vidul în mod automat la fiecare 48 ore

Problemă	Cauză	Soluție
Aparatul nu pornește iar indicatorul de vid (B) nu se mișcă.	mânerul (D) nu fost așezat în mod corect	Coborâți mânerul în mod corect, astfel încât să activeze întrerupătorul de pornire/oprire (F).
	Bateriile nu au fost introduse în mod corect sau sunt descărcate.	Introduceți bateriile așezându-le în mod corect și fiind deosebit de atenți la polaritatea acestora (fig. 9 capitolul “operații preliminare”) sau înlocuiți-le cu baterii noi.
Aparatul nu realizează vidul	Capacul nu este închis bine	Verificați ca recipientul pentru alimente să nu fie prea plin iar capacul să fie bine închis.

i Прочетете внимателно всички указания, преди използване на уреда. Съхранявайте тези указания.

i Преди първоначално използване на уреда, извадете всички предпазни хартиени опаковки, отвътре, като предпазен картон, книжки, найлонови пликчета и други.

i Този уред е произведен единствено за домакинско приложение. Всяко професионално приложение, по неправилен начин или в несъответствие с инструкциите за употреба, не ангажира осигуряване гаранцията и отговорността на производителя.

i Този уред е предназначен единствено за домакинско приложение. Не е предвидено използване в: среди приспособени като кухненско помещение за работещите в магазини, офиси и други работни помещения, селскостопански еко туризъм, хотели, мотели и други хотелски структури, стаи под наем.

i Този уред е подходящ за съхранение само на сухи храни, които се съхраняват при стайна температура.

i Не позволявайте използването на уреда от лица (и от деца) с намалени психо-физико-чувствителни способности или с недостатъчен опит и познания, освен когато са под внимателен контрол и обучение от страна на лице, отговорно за тяхната безопасност. Наблюдавайте децата, за да се уверите, че не си играят с уреда.

i Както при смяна, така и при изхвърляне на уреда, батериите трябва да се извадят и да се изхвърлят съгласно действащите нормативи, предвид, че са опасни за околната среда. Използвайте само батерии от указаният вид в техническите данни. Не използвайте зареждащи се батерии.

! Не потапяйте уреда във вода. Само контейнера за храна (E) може да се мие с течеща вода. Не използвайте абразивни почистващи препарати.



I materiali e gli oggetti destinati al contatto con prodotti alimentari sono conformi alle prescrizioni del regolamento Europeo (CE) N°1935/2004

Предупреждения за правилното демонтиране на продукта, съгласно Европейска Директива 2002/96/ЕС



На края на жизнения цикъл, продукта не трябва да се изхвърля, заедно с градските отпадъци. Той може да се предаде, в съответните центрове за разделно събиране, посочени от местната администрация, или при дистрибуторите, които предлагат тази услуга. Разделното изхвърляне на електрическите уреди, позволява избягването на възможни последващи негативни последици, за околната среда и за здравето, вследствие на неправилно изхвърляне и позволява събиране на материали, от които са съставени уредите, с цел пестене на енергия и ресурси. За указване на задължението за отделно изхвърляне на електрическите уреди, на продукта е посочен вида на подвижния контейнера за изхвърляне на отпадъците. Неправилното изхвърляне от страна на потребителя, води до прилагане на административни санкции, предвидени от действащият норматив.

Описание на уреда

- A** Капак
- B** Индикатор за вакуум
- C** Изваждане на въздуха за създаване на вакуум
- D** Ръкохватка със захващане затваряне капак
- E** Контейнер за храна
- F** Прекъсвач включване/изключване
- G** Ваничка за батерии

Технически данни

Нетно тегло	0,7 кг.
Капацитет	1,5 л
Необходимо време за създаване на вакуум	60 секунди
Захранване	4 батерии от вида AA 1.5 V (не са включени)

Автоматично задаване на вакуум (сх. 10 точка първоначално използване)

- 0** Уредът създава вакуум само веднъж след затваряне на ръкохватката
- 12 Hrs** Уредът създава автоматично вакуум на всеки 12 часа
- 24 Hrs** Уредът създава автоматично вакуум на всеки 24 часа
- 48 Hrs** Уредът създава автоматично вакуум на всеки 48 часа

Проблем	Причина	Решение
Уредът не се включва и индикаторът за вакуум (B) не се движи.	ръкохватката(D) не е позиционирана по правилен начин	Спуснете ръкохватката правилно, така че да задейства ключа за включване/изключване (F).
	Батериите не са правилно поставени или са разредени	Поставете батериите, като ги поставите правилно и като обърнете внимание за поляритета (сх. 9 раздел 'предварителни операции') или ги сменете с нови батерии.
Уредът не създава вакуум	Капакът не е добре затворен	Проверете дали контейнера за храни е препълнен или дали капака не е добре затворен.

i Pred uporabo aparata pozorno preberite vsa navodila. Navodila shranite.

i Pred prvo uporabo aparata snemite vso vsebino iz njegove notranjosti, kot so zaščitni karton, knjižice, plastične vrečke ipd.

i Ta aparat je bil zasnovan izključno za domačo uporabo. V primeru kakršne koli profesionalne ali neprimerne uporabe oziroma take, ki ne bi bila skladna z navodili za uporabo, je proizvajalec oproščen vsakršne odgovornosti in jamstva.

i Ta aparat je namenjen izključno domači uporabi. Ni predvidena uporaba v: čajnih kuhinjah za zaposlene v trgovinah, uradih in drugih delovnih področjih, na turističnih kmetijah, v hotelih, motelih in drugih namestitvenih objektih ter v sobah, namenjenih oddajanju.

i Ta aparat je primeren le za shranjevanje suhih živil, ki se jih lahko shranjuje pri sobni temperaturi.

i Aparata naj ne uporabljajo osebe (vključno z otroki) z zmanjšanimi fizičnimi, senzoričnimi ali umskimi sposobnostmi oziroma s premalo izkušnjami ali znanja, razen če jih pri tem nadzoruje ali usmerja oseba, zadolžena za njihovo varnost. Otroci naj bodo ves čas pod nadzorom, da se z aparatom ne bi igrali.

i V primeru zamenjave ali odlaganja aparata, iz njega odstranite baterije in jih zavrzite skladno z veljavnimi zakoni, saj so škodljive za okolje. Uporabljajte samo baterije take vrste, kot je navedeno v tehničnih podatkih. Ne uporabljajte akumulatorskih baterij.

! Aparata ne potaplajte v vodo. Operete lahko le posodo za shranjevanje živil (E), ki jo splaknete pod tekočo vodo. Ne uporabljajte abrazivnih čistil.

 Materiali in predmeti, namenjeni stiku z živili, so skladni z določbami Uredbe Evropskega parlamenta in Sveta (ES) št. 1935/2004.

Opozorila za pravilno odlaganje izdelka skladno z Direktivo 2002/96/ES Evropskega parlamenta



Izdelka se po koncu njegove življenjske dobe ne sme odlagati med običajne komunalne odpadke. Lahko ga oddate v posebne centre za ločeno zbiranje odpadkov, ki jih določajo občinske uprave, ali pa ga izročite maloprodajnim mestom, ki nudijo to storitev. Ločeno odlaganje gospodinjskih aparatov preprečuje morebitne negativne posledice na okolje in zdravje, ki bi nastale zaradi neprimerne odlaganja slednjega in obenem omogoča ponovno uporabo materialov, iz katerih je aparat sestavljen, kar zagotavlja precejšen prihranek energije in virov. V opomin na ločeno odlaganje gospodinjskih aparatov je na izdelku prikazan prekrizan smetnjak. V primeru nepravilnega odlaganja izdelka bodo zoper uporabnika sprožene upravne sankcije, ki jih predvideva veljavna zakonodaja.

Opis aparata

- A** Pokrov
- B** Indikator vakuuma
- C** Vakuumska črpalka
- D** Ročaj s kavljem za zaprtje pokrova
- E** Posoda za živila
- F** Stikalo za vklop/izklop
- G** Prostor za baterije

Tehnični podatki

Neto teža	0,7 kg
Prostornina	1,5 lt
Čas, potreben za ustvarjenje vakuuma	60 sekund
Napajanje	4 baterije tipa AA 1,5 V (niso priložene)

Samodejno nastavite vakuum (slika 10, odstavek "prva uporaba")

- 0** Po zaprtju ročaja aparat ustvari vakuum samo enkrat
- 12 Hrs** Aparat ustvari vakuum samodejno vsakih 12 ur
- 24 Hrs** Aparat ustvari vakuum samodejno vsakih 24 ur
- 48 Hrs** Aparat ustvari vakuum samodejno vsakih 48 ur

Napaka	Vzrok	Rešitev
Aparat se ne zažene in indikator vakuuma (B) se ne premakne.	Ročaj (D) ni pravilno nastavljen.	Pravilno spustite ročaj, tako da sproži stikalo za vklop/izklop (F).
	Baterije niso pravilno vstavljene ali so izrabljene.	Pravilno vstavite baterije, pri tem pa bodite posebej pozorni na polariteto (slika 9 poglavje “pred uporabo aparata”) ali jih zamenjajte z novimi.
Aparat ne ustvarja vakuuma.	Pokrov ni dobro zaprt.	Preverite, ali je posoda za živila morebiti prenapolnjena ali je pokrov slabo zaprt.

 **Pažljivo pročitajte sve upute prije nego što počnete sa korištenjem aparata. Sačuvajte ove upute.**

 Prije nego što počnete koristiti ovaj aparat po prvi put, odstranite sav papirnat materijal koji se nalazi u njemu kao što je zaštita od kartona, knjižice, plastične vrećice, itd.

 Ovaj je aparat proizveden isključivo za kućansku uporabu. Svako neprikladno, profesionalno korištenje ovog aparata te ono koje nije u skladu sa uputama o uporabi ne obavezuje proizvođača ni u pogledu odgovornosti ni jamstva.

 Ovaj je aparat proizveden isključivo za kućansku uporabu. Ne predviđa se njegovo korištenje u ambijentima koji su pretvoreni u kuhinje a koje koristi osoblje zaposleno u trgovinama, uredima i drugim radnim zonama, seoskom turizmu, hotelima, motelima i drugim prihvatnim strukturama, iznajmljenim sobama.

 Ovaj je aparat može pohraniti i držati samo suhu hranu koja se čuva na sobnoj temperaturi.

 Ne dopustite da aparat koriste ljudi (i djeca) koji imaju smanjene psihičke- fizičke. senzorne sposobnosti ili koji nemaju dovoljno iskustva ili znanja osim u slučajevima u kojima ih nadgleda ili obučava osoba koja je odgovorna za njihovu nepovredljivost. Nadgledajte djecu kako se ne bi igrala s aparatom.

 Bilo u slučaju zamjene bilo odbacivanja aparata, trebate izvaditi i odbaciti baterije u skladu sa zakonima na snazi budući da one nanose štetu ambijentu. Koristite samo baterije tipa koji se navodi u tehničkim podacima. Ne koristite punjive baterije.

 **Nikada ne uranjajte aparat u vodu. Samo posuda za hranu(E) se može oprati pod mlazom vode. Ne koristite deterđente koji grebu.**

 Materijali i predmeti namijenjeni kontaktu sa prehrambenim proizvodima su u skladu sa propisima Europskog pravilnika (CE) Br°1935/2004.

Opis aparata

- A Poklopac
- B Indikator vakuuma
- C Ekstraktor zraka radi stvaranja vakuuma
- D Ručica za kačenje zatvarača poklopca
- E Posuda za hranu
- F Prekidač za uključivanje/isključivanje
- G Udubina za baterije

Tehnički podaci

Netto težina	0,7 kg
Kapacitet	1,5 lt
Vrijeme potrebno za stvaranje vakuuma	60 sekundi
Napajanje	4 baterije tipa AA 1.5V (nisu uključene)

Postavite automatski vakuum (sl. 10 paragraf 'prvo korištenje')

- 0** Aparat stvara vakuum samo jedanput nakon zatvaranja ručice
- 12 Hrs** Aparat stvara vakuum automatski svako 12 sati
- 24 Hrs** Aparat stvara vakuum automatski svako 24 sati
- 48 Hrs** Aparat stvara vakuum automatski svako 48 sati

ako nešto ne bude funkcioniralo...

Problem	Uzrok	Rješenje
Aparat se ne pokreće i indikator vakuuma (B) se ne pokreće.	ručica (D) nije pravilno postavljena	Spustite ručicu na pravilan način tako da aktivira prekidač za uključivanje/isključivanje (F).
	Baterije nisu pravilno postavljene ili su istrošene.	Umetnite baterije na način da ih postavite na pravilan način a posebice pripazite na polaritet (sl. 9 poglavlje 'prethodne operacije') ili ih zamijenite novim baterijama.
Aparat ne stvara vakuum	Poklopac nije dobro zatvoren	Uvjerite se da posuda za hranu nije prepuna ili da poklopac bude dobro zatvoren.

i Cihazı kullanmadan önce talimatları dikkatle okuyun. Bu talimatları saklayın.

i Cihazın ilk kullanımından önce, içindeki koruma kartonları, kitapçıkları, plastik torbaları, vb. çıkarın.

i Bu cihaz sadece domestik kullanım için üretilmiştir. Uygunsuz veya talimatlara uymayan her türlü profesyonel kullanım ne üretici ne de garanti yükümlülüğünde değildir.

i Bu cihaz yalnızca domestik kullanıma yöneliktir. Aşağıda belirtilen ortamlarda kullanımı öngörülmemektedir : dükkan, ofis ve diğer iş alanlarının personeli için mutfak olarak tayin edilen yerler, çiftlik evleri, otel, motel, diğer konuk evleri, kiralık odalar.

i Bu cihaz, sadece oda sıcaklığında saklanması gereken kuru yiyecekler için uygundur.

i Cihazın düşük fiziksel-psikolojik-algısal kapasiteli (çocuklar dahil), deneyim ve bilgisi yetersiz kişiler tarafından kullanımına, kendilerinden sorumlu kişilerin dikkatli eğitimi ve gözetimi olmadığı takdirde, izin vermeyin. Bebekleri, cihaz ile oynamadıklarından emin olmak için izleyin.

i Cihazın gerek değişimi gerekse tasfiyesi sırasında pilleri çıkarılmalı ve çevreye zarar verici olduğundan dolayı yürürlükteki yasalara uygun şekilde yok edilmelidir. Sadece teknik verilerle belirtilen türden piller kullanınız. Şarj edilebilir piller kullanmayınız.

! Cihazı suya daldırmayın. Sadece gıda saklama kabı (E) akan suyun altında yıkanabilir. Aşındırıcı deterjanlar kullanmayın.

i Yiyecek maddeleri ile temas etmeye yönelik nesne ve malzemeler Avrupa (CE) N°1935/2004 kararname talimatlarına uygundur.

Cihazın tanımı

- A Kapak
- B Vakum göstergesi
- C Vakum oluşturmak için hava boşaltıcısı
- D Kapak kapatma kancalı kulpu
- E Gıda saklama kabı
- F Açma/kapama düğmesi
- G Pil yuvası

Teknik veriler

Net ağırlık	0,7 kg
Kapasite	1,5 lt
Vakum oluşturmak için gerekli süre	60 saniye
Güç	4 adet AA tipi 1.5 V pil (ambalaja dahil değil)

Vakumun otomatik olarak ayarlanması (şek. 10 'ilk kullanım' paragrafı)

- 0 Cihaz, kulpu kapatıldıktan sonra sadece bir kere vakum oluşturur
- 12 Hrs Cihaz, otomatik olarak her 12 saatte bir vakum oluşturur
- 24 Hrs Cihaz, otomatik olarak her 24 saatte bir vakum oluşturur
- 48 Hrs Cihaz, otomatik olarak her 48 saatte bir vakum oluşturur

herhangi bir sorunla karşılaştığınızda... tr

Problem	Sebebi	Çözüm
Cihaz çalışmıyor ve vakum göstergesi (B) hareket etmiyor.	kulp (D) doğru şekilde yerleştirilmemiş Piller doğru şekilde yerleştirilmemiş veya bitmiş.	Kulpu, açma/kapama düğmesini (F) devreye sokacak şekilde indirin. Pilleri, kutuplarına dikkat ederek doğru şekilde yerleştirin (şek. 9 'başlangıç operasyonları' bölümü) veya yenileriyle değiştirin.
Cihaz vakum oluşturmuyor.	Kapak iyi kapatılmamış	Gıda saklama kabının çok dolu olmadığından ve iyi kapandığından emin olun.

المشكلة	السبب	الحل
لا يبدأ الجهاز بالعمل ومؤشر الخلو من الهواء (B) لا يتحرك.	المقبض (D) لم يتم تثبيته بصورة صحيحة	قم بتخفيض المقبض بصورة صحيحة. لكي يقوم بتشغيل مفتاح التشغيل / الإطفاء (F).
	لم يتم إدخال البطاريات بصورة صحيحة أو هي فارغة الشحنة.	قم بإدخال البطاريات بتثبيتها بصورة صحيحة وانتبه بحرص إلى الأقطاب (الشكل 9 الفقرة ٩ عمليات أولية ٢) واستبدلها ببطاريات جديدة.
لا يقوم الجهاز بإجراء عملية الخلو من الهواء	الغطاء ليس مغلقاً جيداً	تأكد من حاوية الأظعمة ليست مليئة بإفراط أو الغطاء ليس مغلقاً بصورة صحيحة.



قم بقراءة جميع التعليمات بحرص قبل استعمال الجهاز احفظ هذه التعليمات.



قبل استعمال الجهاز للمرة الأولى، قم بنزع الحثويات الورقية من الداخل مثل كرتون الحماية، والكتيبات وأكياس البلاستيك، الخ.



تم تصميم هذا الجهاز للاستعمال المنزلي فقط. أي استعمال حرفي غير مناسب أو لا يتطابق مع تعليمات الاستعمال، لا يحمل المصنع أية مسؤولية أو ضمان.



هذا الجهاز مخصص فقط للاستعمال المنزلي، غير متوقع الاستعمال في أماكن مخصصة لطباخ الموظفين في المكاتب والمجلات وأماكن العمل الأخرى، أو أماكن السباحة الزراعية، والموتيلات وأماكن الترفيه والغرف المؤجرة.



هذا الجهاز ملائم لاحتواء الأطعمة الجافة فقط والتي تحفظ على درجة حرارة البيئة.



لا تسمح باستعمال الجهاز من قبل أشخاص (يا في ذلك الأطفال) لا يملكون كامل قواهم العقلية - الجسدية - الحسية أو لا يملكون معلومات كافية حول الجهاز، إلا إذا قمت بحراستهم أثناء استخدامهم للجهاز أو تم تعليمهم على ذلك من قبل الشخص المسئول عن أمنهم سلامتهم. احرس الأطفال، وتأكد من عدم لعبهم بالجهاز.



سواء في حالة التغيير أو التخلص من الجهاز، يجب نزع البطاريات والتخلص منها وفقاً للوائح السارية لأنها مضرّة جداً بالبيئة، يجب استعمال فقط نوع البطاريات المحدد في المعلومات الفنية، لا تستخدم بطاريات قابلة للشحن.



لا تقمّر الجهاز في الماء فقط حاوية الأطعمة (E) يمكن غسلها بالمياه الجارية، لا تستخدم منظفات حاكة.



المواد والمعدات المحصنة للامسة المواد الغذائية تتطابق مع مواصفات التوجيهات الأوروبية (الاتحاد الأوروبي) 1935/2004 (CE)

وصف الجهاز

- A الغطاء
- B مؤشر الخلو من الهواء
- C شاقط الهواء الذي يعطي الخلو من الهواء
- D مقبض براقة غلق الغطاء
- E وعاء الأطعمة
- F مفتاح التشغيل / الإطفاء
- G مقصورة البطاريات

المعلومات الفنية

الوزن الصافي	0.88 كجم
السعة	1.2 لتر
الوقت اللازم للحصول على الخلو من الهواء	60 ثانية
التغذية	4 بطاريات من نوع AA 1.5 ف (غير مزودة)

قم بضبط الخلو من الهواء أوتوماتيكياً (الشكل 10 الفقرة "الاستعمال الأول")

0	يقوم الجهاز بعملية الخلو من الهواء مرة واحدة بعد غلق المقبض
12	يقوم الجهاز بعملية الخلو من الهواء أوتوماتيكياً كل 12 سا
24	يقوم الجهاز بعملية الخلو من الهواء أوتوماتيكياً كل 24 سا
48	يقوم الجهاز بعملية الخلو من الهواء أوتوماتيكياً كل 48 سا



De'Longhi Appliances
via Seitz, 47
31100 Treviso Italia

