

KENWOOD

KAT550GL

instructions
istruzioni
instrucciones
Bedienungsanleitungen
gebruiksaanwijzing

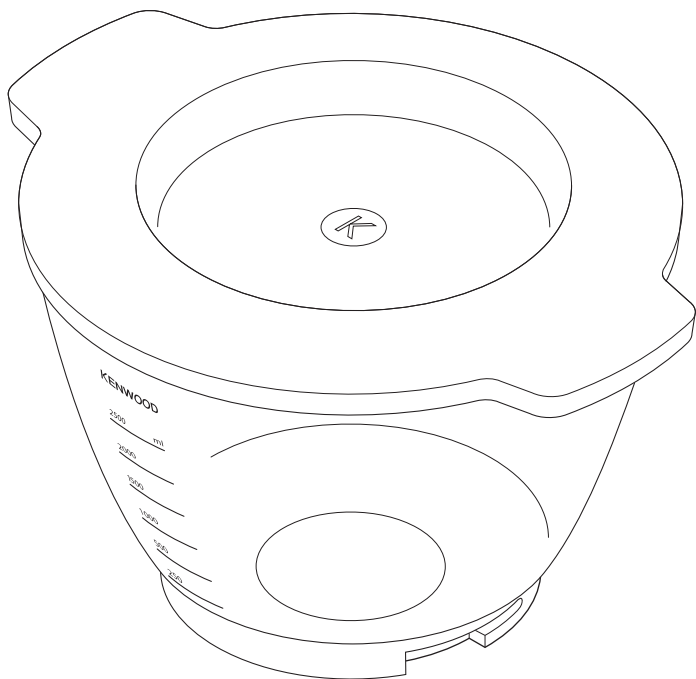

English	2 - 3
Nederlands	4 - 5
Français	6 - 7
Deutsch	8 - 9
Italiano	10 - 11
Português	12 - 13
Español	14 - 15
Dansk	16 - 17
Svenska	18 - 19
Norsk	20 - 21
Suomi	22 - 23
Türkçe	24 - 25
Česky	26 - 27
Magyar	28 - 29
Polski	30 - 31
Русский	32 - 33
Ελληνικά	34 - 35
Slovenčina	36 - 37
Українська	38 - 39

عربي

٤٠ - ٤١

English

The KAT550GL glass bowl and lid has been designed for use on the Kitchen machine TYPE KVC50 (Chef) models only.

before using your Kenwood attachment

- Wash the bowl: “see care and cleaning”.

safety

- Read these instructions carefully and retain for future reference.
- Remove all packaging and any labels.
- **Before using ensure that your bowl tools are adjusted to the correct height and not in contact with the bottom of the bowl – refer to “adjusting the bowl tool” section in your main kitchen machine or relevant attachment instruction manual.**
- To avoid damage to the glass bowl do not allow the bowl to come in contact with sources of high heat such as an oven or stove top.
- **Important** - The collar on the base of the bowl is fitted during manufacture and no attempt should be made to remove it.
- The glass bowl is microwave safe.
Note: To use the bowl and lid with the bowl in a microwave, loosely fit the lid over the bowl so that steam can escape.
- Refer to your main kitchen machine instruction manual for additional safety warnings and using your bowl.

care & cleaning

- Wash the bowl and lid in hot soapy water, then dry thoroughly.
- Alternatively the bowl and lid are dishwasher safe. A short low temperature (Maximum 50°C) programme is recommended.

service & customer care

If you need help with:

- using your appliance or
- servicing or repairs (in or out of guarantee)
- ☎ call Kenwood customer care on **023 9239 2333. Have your model number ready** - it's on the underside of your appliance.
- **spares and attachments**
- ☎ call 0844 557 3653.
- **other countries**
- Contact the shop where you bought your appliance.
- This appliance conforms to EC directive 2004/108/EC on Electromagnetic Compatibility and EC regulation no. 1935/2004 of 27/10/2004 on materials intended for contact with food.
- Designed and engineered by Kenwood in the UK.
- Made in China.



IMPORTANT INFORMATION FOR CORRECT DISPOSAL OF THE PRODUCT IN ACCORDANCE WITH EC DIRECTIVE 2002/96/EC.

At the end of its working life, the product must not be disposed of as urban waste.

It must be taken to a special local authority differentiated waste collection centre or to a dealer providing this service.

Disposing of a household appliance separately avoids possible negative consequences for the environment and health deriving from inappropriate disposal and enables the constituent materials to be recovered to obtain significant savings in energy and resources. As a reminder of the need to dispose of household appliances separately, the product is marked with a crossed-out wheeled dustbin.

Special Care Instructions

Glass is a natural material, during the manufacture of this bowl every care has been taken to ensure a perfect appearance, however some small imperfections may be visible, this is normal and to be expected, the performance of the bowl will not be affected.

Nederlands

Vouw de voorpagina a.u.b. uit voordat u begint te lezen. Op deze manier zijn de afbeeldingen zichtbaar

De KAT550GL glazen kom en het deksel zijn speciaal ontworpen, alleen voor keukenmachine TYPE KVC50 (Chef).

vóór u het Kenwood-hulpstuk gaat gebruiken

- Was de kom: zie Onderhoud en reiniging.

veiligheid

- Lees deze instructies zorgvuldig door en bewaar ze voor toekomstig gebruik.
- Verwijder alle verpakking en labels.
- **Zorg vóór gebruik dat uw komhulpstukken zijn afgesteld op de juiste hoogte en de bodem van de kom niet aanraken – raadpleeg het gedeelte Het komhulpstuk aanpassen in de instructiehandleiding van de keukenmachine of het betreffende hulpstuk.**
- Om beschadiging van de glazen kom te voorkomen, mag u de kom niet in contact laten komen met sterke hittebronnen als een oven of een fornuis.
- **Belangrijk** – De rand rond de basis van de kom is tijdens de vervaardiging gemonteerd; probeer niet om deze rand te verwijderen.
- De glazen kom kan in de magnetron worden gebruikt.
Opmerking: Als u de kom en het deksel in de magnetron wilt doen, plaatst u het deksel losjes op de kom, zodat de stoom kan ontsnappen.
- Raadpleeg de instructiehandleiding van uw keukenapparaat voor aanvullende veiligheidswaarschuwingen en het gebruik van uw kom.

onderhoud en reiniging

- Was de kom en het deksel in warm zeepsop en droog ze daarna goed af.
- De kom en het deksel kunnen ook in de vaatwasmachine worden gewassen. Aangeraden wordt een kort programma op lage temperatuur (max. 50°C) te gebruiken.

onderhoud en klantenservice

- Als het snoer beschadigd is, moet het om veiligheidsredenen door KENWOOD of een door KENWOOD geautoriseerd reparatiebedrijf vervangen worden.

Als u hulp nodig hebt met:

- het gebruik van uw apparaat of
- onderhoud en reparatie
- kunt u contact opnemen met de winkel waar u het apparaat gekocht hebt.
- Ontworpen en ontwikkeld door Kenwood in het VK.
- Vervaardigd in China.



BELANGRIJKE INFORMATIE VOOR DE CORRECTE VERWERKING VAN HET PRODUCT IN OVEREENSTEMMING MET DE EUROPESE RICHTLIJN 2002/96/EC

Aan het einde van de levensduur van het product mag het niet samen met het gewone huishoudelijke afval worden verwerkt. Het moet naar een speciaal centrum voor gescheiden afvalinzameling van de gemeente worden gebracht, of naar een verkooppunt dat deze service verschaft. Het apart verwerken van een huishoudelijk apparaat voorkomt mogelijke gevolgen voor het milieu en de gezondheid die door een ongeschikte verwerking ontstaan en zorgt ervoor dat de materialen waaruit het apparaat bestaat, teruggewonnen kunnen worden om een aanmerkelijke besparing van energie en grondstoffen te verkrijgen. Om op de verplichting tot gescheiden verwerking van elektrische huishoudelijke apparatuur te wijzen, is op het product het symbool van een doorgekruiste vuilnisbak aangebracht.

Instructies voor speciaal ondergoud

Glas is een natuurlijk materiaal. Tijdens de vervaardiging is alle zorg betracht om een perfect uiterlijk te garanderen. Er kunnen echter enkele kleine onvolkomenheden zichtbaar zijn. Dit is normaal en te verwachten; de prestaties van de kom worden hierdoor niet beïnvloed.

Français

Avant de lire, veuillez déplier la première page contenant les illustrations

Le bol en verre KAT550GL et le couvercle ont été conçus pour être utilisés uniquement avec les modèles de robot pâtissier multifonction de TYPE KVC50 (Chef).

avant d'utiliser votre accessoire Kenwood

- Lavez le bol : “ reportez-vous aux instructions d'entretien et de nettoyage “.

sécurité

- Lisez et conservez soigneusement ces instructions pour pouvoir vous y référer ultérieurement.
 - Retirez tous les éléments d'emballage et les étiquettes.
 - **Avant toute utilisation, veillez à ce que les ustensiles du bol soient réglés à la bonne hauteur et ne se trouvent pas en contact avec le fond du bol – reportez-vous à la section “ réglage de l'ustensile du bol “ du manuel utilisateur principal de votre robot de cuisine ou du manuel utilisateur approprié joint.**
 - Pour éviter d'endommager le bol en verre, évitez tout contact avec des sources de chaleur élevée comme un four ou la plaque d'une cuisinière.
 - **Important** - La bague à la base du bol est insérée lors de la fabrication et en aucun cas vous ne devez essayer de la retirer.
 - Le bol en verre peut passer au four à micro-ondes.
- Remarque :** Pour une utilisation du bol et le couvercle au micro-onde, desserrez le couvercle recouvrant le bol afin de permettre à la vapeur de s'échapper.

- Reportez-vous au manuel utilisateur principal de votre robot de cuisine pour connaître les avertissements de sécurité supplémentaires et utiliser votre bol.

nettoyage et entretien

- Lavez le bol et le couvercle à l'eau savonneuse, puis séchez entièrement.
- Ils peuvent également passer au lave-vaisselle. Il est recommandé d'appliquer un programme court (maximum 50° C) à basse température.

service après-vente

- Si le cordon est endommagé, il doit être remplacé, pour des raisons de sécurité, par KENWOOD ou par un réparateur agréé KENWOOD.

Si vous avez besoin d'aide concernant :

- l'utilisation de votre appareil
- l'entretien ou les réparations
- contactez le magasin où vous avez acheté votre appareil.
- Conçu et développé par Kenwood au Royaume-Uni.
- Fabriqué en Chine.



AVERTISSEMENTS POUR L'ÉLIMINATION CORRECTE DU PRODUIT CONFORMÉMENT AUX TERMES DE LA DIRECTIVE EUROPÉENNE 2002/96/CE.

Au terme de son utilisation, le produit ne doit pas être éliminé avec les déchets urbains.

Le produit doit être remis à l'un des centres de collecte sélective prévus par l'administration communale ou auprès des revendeurs assurant ce service.

Éliminer séparément un appareil électroménager permet d'éviter les retombées négatives pour l'environnement et la santé dérivant d'une élimination incorrecte, et permet de récupérer les matériaux qui le composent dans le but d'une économie importante en termes d'énergie et de ressources. Pour rappeler l'obligation d'éliminer séparément les appareils électroménagers, le produit porte le symbole d'un caisson à ordures barré.

Instructions d'entretien particulières

Le verre étant une matière naturelle, une attention toute particulière a été portée lors de la fabrication de ce bol pour lui procurer un aspect parfait.

Toutefois, il se peut que certaines petites imperfections apparaissent à l'œil nu, chose normale et prévisible mais sans pour autant que cela impacte les performances d'utilisation du bol.

Deutsch

Vor dem Lesen bitte die Titelseite mit den Illustrationen auseinanderfalten

Die Glasschüssel KAT550GL plus Deckel wurde nur für die Verwendung mit der Küchenmaschine MODELL KVC50 (Chef) entwickelt.

Vor Gebrauch Ihres Kenwood Aufsatzes

- Waschen Sie die Schüssel ab: siehe „Pflege und Reinigung“.

Sicherheit

- Lesen Sie diese Anleitungen sorgfältig durch und bewahren Sie sie zur späteren Bezugnahme auf.
- Entfernen Sie sämtliche Verpackungen und Aufkleber.
- **Stellen Sie vor Gebrauch sicher, dass Ihre Röhrelemente auf die richtige Höhe eingestellt sind und den Schüsselboden nicht berühren. Anleitungen dazu finden Sie im Abschnitt „Einstellen von Röhrelementen“ in der Hauptanleitung zu Ihrer Küchenmaschine oder in den Anleitungen zu dem jeweiligen Röhrelement.**
- Setzen Sie die Glasschüssel keinen Hitzequellen wie einem Ofen oder Herdplatten aus.
- **Wichtig** - Die Einfassung unten an der Schüssel wird schon bei der Herstellung angebracht und darf nicht entfernt werden.
- Die Glasschüssel ist mikrowellenfest.
Hinweis: Bei Verwendung von Schüssel und Deckel in der Mikrowelle den Deckel lose auf die Schüssel setzen, so dass der Dampf entweichen kann.

- Weitere Sicherheitswarnungen und Anleitungen zur Verwendung Ihrer Schüssel finden Sie in der Hauptanleitung zu Ihrer Küchenmaschine.

Pflege und Reinigung

- Schüssel und Deckel mit heißem Wasser und Spülmittel abwaschen und gründlich abtrocknen.
- Sie können Schüssel und Deckel auch in die Geschirrspülmaschine geben. Wir empfehlen ein kurzes Programm bei niedriger Temperatur (maximal 50°C).

Kundendienst und Service

- Ein beschädigtes Netzkabel muss aus Sicherheitsgründen von KENWOOD oder einer autorisierten KENWOOD-Kundendienststelle ausgetauscht werden.
Für Hilfe hinsichtlich:
 - Verwendung Ihres Kenwood Gerätes
 - Wartung oder Reparatur
 - Setzen Sie sich bitte mit Ihrem Händler in Verbindung, bei dem Sie das Gerät gekauft haben.
- Gestaltet und entwickelt von Kenwood GB.
- Hergestellt in China.



WICHTIGER HINWEIS FÜR DIE KORREKTE ENTSORGUNG DES PRODUKTS IN ÜBEREINSTIMMUNG MIT DER EG-RICHTLINIE 2002/96/EG

Am Ende seiner Nutzungszeit darf das Produkt NICHT mit dem Hausmüll entsorgt werden. Es muss zu einer örtlichen Sammelstelle für Sondermüll oder zu einem Fachhändler gebracht werden, der einen Rücknahmeservice anbietet. Die getrennte Entsorgung eines Haushaltsgeräts vermeidet mögliche negative Auswirkungen auf die Umwelt und die menschliche Gesundheit, die durch eine nicht vorschriftsmäßige Entsorgung bedingt sind. Zudem ermöglicht dies die Wiederverwertung der Materialien, aus denen das Gerät hergestellt wurde, was erhebliche Einsparungen an Energie und Rohstoffen mit sich bringt. Zur Erinnerung an die korrekte getrennte Entsorgung von Haushaltsgeräten ist das Gerät mit dem Symbol einer durchgestrichenen Mülltonne gekennzeichnet.

Besondere Pflegeanleitungen

Glas ist ein natürliches Material. Bei Herstellung der Schüssel wurde streng darauf geachtet, dass sie ein möglichst makelloses Erscheinungsbild hat.

Es können jedoch kleine Unebenheiten sichtbar sein. Dies ist normal und zu erwarten, die Qualität der Schüssel wird davon nicht beeinträchtigt.

Italiano

Prima di leggere questo manuale si prega di aprire la prima pagina, al cui interno troverete le illustrazioni

La ciotola in vetro con coperchio KAT550GL va utilizzata esclusivamente con modelli Kitchen Machine KVC50 (Chef).

prima di utilizzare il vostro accessorio Kenwood

- Lavare il recipiente: "si rimanda a cura e pulizia".

sicurezza

- Leggere attentamente le presenti istruzioni e conservarle come futuro riferimento.
- Rimuovere la confezione e le etichette.
- **Prima dell'utilizzo, assicurarsi che gli accessori del recipiente siano montati alla giusta altezza e non entrino in contatto con il fondo del recipiente – si rimanda alla sezione "aggiustare l'accessorio del recipiente" nel manuale d'istruzioni dell'apparecchio principale o in quello del relativo accessorio.**
- Per evitare di danneggiare il recipiente in vetro, evitare che questo entri in contatto con fonti di forte calore, come un forno o un fornello.
- **Importante** – La ghiera alla base del recipiente è montata in fase di produzione; non tentare di rimuoverla.
- Il recipiente in vetro può essere scaldato col microonde.
NB: Per utilizzare ciotola e coperchio in un forno a microonde, collocare il coperchio sopra la ciotola senza chiuderlo, in modo da consentire la fuoriuscita del vapore.
- Per ulteriori avvertenze di sicurezza e istruzioni su come utilizzare il recipiente, si rimanda al manuale dell'apparecchio principale.

cura e pulizia

- Lavare ciotola e coperchio in acqua calda saponata e asciugare completamente.
- In alternativa, ciotola e coperchio possono essere lavati in lavastoviglie. Si consiglia di utilizzare un programma rapido a basse temperature (massimo 50°C).

manutenzione e assistenza tecnica

- In caso il cavo sia danneggiato, per ragioni di sicurezza deve essere sostituito solo dal fabbricante oppure da un Centro Assistenza KENWOOD autorizzato alle riparazioni.

Se si ha bisogno di assistenza riguardo:

- uso dell'apparecchio o
- manutenzione o riparazioni
- Contattare il negozio dove si è acquistato l'apparecchio.
- Disegnato e progettato da Kenwood nel Regno Unito.
- Prodotto in Cina.



IMPORTANTI AVVERTENZE PER IL CORRETTO SMALTIMENTO DEL PRODOTTO AI SENSI DELLA DIRETTIVA EUROPEA 2002/96/EC.

Alla fine della sua vita utile il prodotto non deve essere smaltito insieme ai rifiuti urbani.

Deve essere consegnato presso gli appositi centri di raccolta differenziata predisposti dalle amministrazioni comunali, oppure presso i rivenditori che offrono questo servizio.

Smaltire separatamente un elettrodomestico consente di evitare possibili conseguenze negative per l'ambiente e per la salute derivanti da un suo smaltimento inadeguato e permette di recuperare i materiali di cui è composto al fine di ottenere notevoli risparmi in termini di energia e di risorse.

Per rimarcare l'obbligo di smaltire separatamente gli elettrodomestici, sul prodotto è riportato il simbolo del bidone a rotelle barrato.

Ulteriori istruzioni per la cura

Il vetro è un materiale naturale; nella fabbricazione di questo recipiente è stato fatto tutto il possibile per garantire un aspetto perfetto, ma è possibile che si presenti qualche piccola imperfezione. Ciò è normale e prevedibile e il rendimento del recipiente di vetro non subirà nessun impatto.

Português

Antes de ler, por favor desdobre a primeira página, que contém as ilustrações

A tampa e a taça de vidro Modelo KAT550GL foram concebidas para serem usadas apenas nos modelos da Máquina de Cozinha TIPO KVC50 (Chef).

antes de utilizar o seu acessório Kenwood

- Lave a taça: ver “cuidados e limpeza”.

segurança

- Leia atentamente estas instruções e guarde-as para consulta futura.
- Retire todas as embalagens e eventuais etiquetas.
- **Antes de utilizar certifique-se que os acessórios que trabalham dentro da taça estão ajustados correctamente em altura e que não tocam no fundo da taça – consulte a secção “ajustar os acessórios da taça” da sua máquina de cozinha principal ou informação relevante sobre acessórios no manual de instruções.**
- Para evitar danificar a taça de vidro, não a deixe entrar em contacto com fontes de calor intenso como os discos do fogão ou o forno.
- **Importante** – O anel da base da taça é colocado durante o processo de fabrico, por isso não deve tentar retirá-lo.
- A taça de vidro pode ir ao microondas.
Nota: Quando usar a taça e a taça com a tampa num microondas, coloque a tampa bastante folgada para que o vapor possa sair da taça.
- Consulte o manual de instruções do seu aparelho principal de cozinha, para mais informações sobre avisos de segurança e como utilizar a sua taça.

cuidados e limpeza

- Lave a taça e a tampa em água quente com sabão e seque cuidadosamente.
- Em alternativa pode lavar a taça e a tampa na máquina de lavar-louça. É recomendado que utilize um programa de temperatura baixa (máximo 50°C).

assistência e cuidados do cliente

- Caso o fio se encontre danificado, deverá, por motivos de segurança, ser substituído pela KENWOOD ou por um reparador KENWOOD autorizado.

Caso necessite de assistência para:

- utilizar o seu electrodoméstico ou
- assistência ou reparações
- Contacte o estabelecimento onde adquiriu o electrodoméstico.
- Concebido e projectado no Reino Unido pela Kenwood.
- Fabricado na China.



ADVERTÊNCIAS PARA A ELIMINAÇÃO CORRECTA DO PRODUTO NOS TERMOS DA DIRECTIVA EUROPEIA 2002/96/EC.

No final da sua vida útil, o produto não deve ser eliminado conjuntamente com os resíduos urbanos.

Pode ser depositado nos centros especializados de recolha diferenciada das autoridades locais, ou junto dos revendedores que prestem esse serviço. Eliminar separadamente um electrodoméstico permite evitar as possíveis consequências negativas para o ambiente e para a saúde pública resultantes da sua eliminação inadequada, além de permitir reciclar os materiais componentes, para, assim se obter uma importante economia de energia e de recursos.

Para assinalar a obrigação de eliminar os electrodomésticos separadamente, o produto apresenta a marca de um contentor de lixo com uma cruz por cima.

Cuidados especiais com a sua taça

O vidro é um material natural e foram tomados todos os cuidados durante o processo de fabrico para assegurar um aspecto perfeito, contudo podem ser visíveis pequenas imperfeições que são normais e que de maneira alguma afectam o desempenho da taça.

Español

Antes de leer, por favor despliegue la portada que muestra las ilustraciones

El bol de cristal y la tapa KAT550GL se han diseñado para usarse solamente en los modelos del robot de Cocina TIPO KVC50 (Chef).

antes de utilizar el accesorio Kenwood

- Lave el bol: consulte “cuidado y limpieza”.

seguridad

- Lea estas instrucciones atentamente y guárdelas para poder utilizarlas en el futuro.
- Quite todo el embalaje y las etiquetas.
- **Antes de su uso, compruebe que los utensilios del bol estén ajustados a la altura correcta y no en contacto con el fondo del bol – consulte la sección “ajustar la altura del utensilio del bol” en el libro principal de instrucciones de su robot de cocina o en el manual de instrucciones de los accesorios pertinente.**
- Para evitar daños al bol de cristal, no deje que el bol entre en contacto con fuentes de calor fuerte como un horno o una placa de cocina.
- **Importante** - El collarín en la base del bol se acopla durante la fabricación y no se debe intentar quitarlo.
- El bol de cristal es apto para microondas.
Nota: para usar el bol y la tapa con el bol en un microondas, ponga la tapa sin ajustarla sobre el bol para que el vapor pueda salir.
- Consulte el manual principal de instrucciones de su robot de cocina para obtener más información sobre las advertencias respecto a la seguridad y el uso del bol.

cuidado y limpieza

- Lave el bol y la tapa con agua caliente y jabón, y después séquelos bien.
- El bol y la tapa también se pueden lavar en el lavavajillas. Se recomienda utilizar un programa corto y a baja temperatura (50 °C máximo).

servicio técnico y atención al cliente

- Si el cable está dañado, por razones de seguridad, debe ser sustituido por KENWOOD o por un técnico autorizado por KENWOOD.

Si necesita ayuda sobre:

- el uso del aparato o
- el servicio técnico o reparaciones
- Póngase en contacto con el establecimiento en el que compró el aparato.
- Diseñado y creado por Kenwood en el Reino Unido.
- Fabricado en China.



ADVERTENCIAS PARA LA ELIMINACIÓN CORRECTA DEL PRODUCTO SEGÚN ESTABLECE LA DIRECTIVA EUROPEA 2002/96/CE.

Al final de su vida útil, el producto no debe eliminarse junto a los desechos urbanos.

Puede entregarse a centros específicos de recogida diferenciada dispuestos por las administraciones municipales, o a distribuidores que faciliten este servicio. Eliminar por separado un electrodoméstico significa evitar posibles consecuencias negativas para el medio ambiente y la salud derivadas de una eliminación inadecuada, y permite reciclar los materiales que lo componen, obteniendo así un ahorro importante de energía y recursos. Para subrayar la obligación de eliminar por separado los electrodomésticos, en el producto aparece un contenedor de basura móvil tachado.

Instrucciones especiales de cuidado

El cristal es un material natural, y durante la fabricación de este bol se ha extremado el cuidado para garantizar un aspecto perfecto. Sin embargo, es posible que haya pequeñas imperfecciones visibles; esto es normal y totalmente previsible, pero el rendimiento del bol no se verá afectado.

Dansk

Inden brugsanvisningen læses, foldes forsiden med illustrationerne ud

KAT550GL-glasskål og låg er udformet udelukkende til brug på køkkenmaskiner af TYPE KVC50 (Chef).

før brug af Kenwood tilbehør

- Vask skålen: "se rengøring".

sikkerhed

- Læs denne brugervejledning nøje og opbevar den i tilfælde af, at du får brug for at slå noget op i den.
- Fjern al emballage og mærkater.
- **Før brug skal du sikre dig, at skålredskaberne indstilles til rette højde og ikke berører bunden af skålen – se "justering af skålredskaber" i hoved-vejledningen til køkkenmaskine eller relevant vejledning til tilbehøret.**
- Sørg for ikke at beskadige glasskålen ved at sikre, at den ikke kommer i berøring med meget varme kilder som f.eks. en ovn eller et komfur.
- **Vigtigt** - Kraven på bunden af skålen sættes på under fremstilling, og man må derfor ikke gøre forsøg på at tage den af.
- Glasskålen kan lægges i mikrobølgeovn. **Bemærk:** Ved brug af skålen og låget, når skålen er i en mikrobølgeovn, skal låget sættes løst på skålen, så damp kan slippe ud.
- Se hovedvejledningen for køkkenmaskinen for yderligere sikkerhedsadvarsler og oplysninger om, hvordan skålen skal bruges.

pleje og rengøring

- Vask skålen og låget i varmt sæbevand, og tør dem grundigt.
- Alternativt kan skålen og låget gå i opvaskemaskinen. Et kortvarig lavtemperatur- (maksimalt 50° C) program anbefales.

service og kundepleje

- Hvis ledningen er beskadiget, skal den af sikkerhedsgrunde udskiftes af KENWOOD eller en autoriseret KENWOOD-reparatør.

Hvis du har brug for hjælp med:

- at bruge apparatet eller
- servicering eller reparation
- skal du henvende dig i den forretning, hvor maskinen er købt.
- Designet og udviklet af Kenwood i Storbritannien.
- Fremstillet i Kina.



VIGTIG INFORMATION ANGÅENDE BORTSKAFFELSE AF PRODUKTET I OVERENSSTEMMELSE MED EU DIREKTIV 2002/96/EF.

Ved afslutningen af dets produktive liv må produktet ikke bortskaffes som almindeligt affald. Det bør afleveres på et specialiseret lokalt genbrugscenter eller til en forhandler, der yder denne service. At bortskaffe et elektrisk husholdningsapparat separat gør det muligt at undgå eventuelle negative konsekvenser for miljø og helbred på grund af uhensigtsmæssig bortskaffelse, og det giver mulighed for at genbruge de materialer det består af, og dermed opnå en betydelig energi- og ressourcebesparelse. Som en påmindelse om nødvendigheden af at bortskaffe elektriske husholdningsapparater separat, er produktet mærket med en mobil affaldsbeholder med et kryds.

Særlige anvisninger

Glas er et naturligt materiale, under fremstilling af skålen er der gjort forsøg på at sikre det perfekte udseende, men der kan dog være små skønhedsfejl. Dette er normalt og at forvente, men det betyder intet for brugen af skålen.

Svenska

Vik ut framsidan med illustrationerna innan du börjar läsa

Glasskålen KAT550GL med lock är utformad för att endast användas med köksmaskiner av modellen KVC50 (Chef).

innan du använder ditt tillbehör från Kenwood

- Diska skålen: se "skötsel och rengöring".

säkerhet

- Läs bruksanvisningen noggrant och spara den för framtida bruk.
- Avlägsna allt emballage och alla etiketter.
- **Innan du använder skålen ska du se till att skålverktygen är inställda på rätt höjd och inte är kontakt med skålens botten. Se under "justering av skålverktyget" i bruksanvisningen för köksmaskinen eller för det relevanta tillbehöret.**
- För att undvika skador på glasskålen ska du inte låta den komma i kontakt med mycket starka värmekällor såsom en ugn eller en spishäll.
- **Viktigt** - Flänsen på skålens botten är fastsatt från fabriken. Försök inte ta bort den.
- Glasskålen är mikrougnssäker.
Obs: Om skålen används med lock i en mikrovågsugn ska locket monteras löst så att ånga kan ta sig ut.
- Se bruksanvisningen för köksmaskinen för ytterligare säkerhetsvarningar och råd om användningen av skålen.

skötsel och rengöring

- Diska alla delarna i varmt vatten med diskmedel. Torka noggrant.
- Både skålen och locket går att diska i maskin. Välj ett kort program med låg temperatur (max 50 °C).

service och kundtjänst

- Om sladden är skadad måste den av säkerhetsskäl bytas ut av KENWOOD eller av en auktoriserad KENWOOD-reparatör.

Om du behöver hjälp med:

- att använda apparaten eller
- service eller reparationer
- Kontakta återförsäljaren där du köpte apparaten.
- Konstruerad och utvecklad av Kenwood i Storbritannien.
- Tillverkad i Kina.



VIKTIG INFORMATION FÖR KORREKT BORTSKAFFNING AV PRODUKTEN I ÖVERENSSTÄMMELSE MED EU-DIREKTIV 2002/96/EG.

När produktens livslängd är över får den inte slängas i hushållssoporna. Den kan överlämnas till lokala myndigheters avfallssorteringscentraler eller till en återförsäljare som ger denna service. När du avfallshanterar en hushållsmaskin på rätt sätt undviker du de negativa konsekvenser för miljön och hälsan som kan uppkomma vid felaktig avfallshandling. Du möjliggör även återvinning av materialen vilket innebär en betydande besparing av energi och tillgångar.

Särskilda skötselanvisningar

Glas är ett naturligt material. Under tillverkningen av denna skål har alla ansträngningar gjorts för att uppnå ett perfekt utseende, men vissa smärre skönhetsfel kan förekomma. Detta är normalt och kan förväntas. Skålens funktion påverkas inte.

Norsk

Før du leser dette, brett ut framsiden som viser illustrasjonene

KAT550GL glassbolle og lokk er kun tiltenkt bruk på kjøkkenmaskiner av type KVC50 (Chef).

før du bruker Kenwood vedlegg

- Vask bollen: «se vedlikehold og rengjøring».

sikkerhet

- Les nøye gjennom denne bruksanvisningen og ta vare på den slik at du kan slå opp i den senere.
- Fjern all emballasje og eventuelle merkesedler.
- **Før du bruker sikre at skål verktøy er tilpasset riktig høyde og ikke i kontakt med bunnen av bollen - se «Justere bollen verktøyet» i din viktigste kjøkken maskin eller relevant vedlegg bruksanvisningen.**
- For å unngå skader på glass bolle ikke la bollen komme i kontakt med kilder av høy varme som for eksempel ovn eller komfyr.
- **Viktig** - Kragen på basen av bollen er montert løpet produksjon og ingen forsøk bør gjøres for å fjerne det.
- Den glassbolle er mikrobølgeovn trygt.
Merk: Hvis du bruker bollen og lokket i mikrobølgeovn, må du sette lokket løst på bollen slik at damp kan komme ut.
- Se din viktigste kjøkkenmaskin bruksanvisningen for ytterligere sikkerhetsadvarsler og ved hjelp skål.

rengjøring og vedlikehold

- Vask bollen og lokket i varmt såpevann og tørk grundig.
- Alternativt kan bollen og lokket vaskes i oppvaskmaskin. Vi anbefaler et kort program med lav temperatur (maks. 50 °C).

service og kundetjeneste

- Dersom ledningen er skadet, må den av sikkerhetsmessige grunner erstattes av KENWOOD eller en autorisert KENWOOD-reparatør.

Hvis du trenger hjelp med:

- å bruke apparatet eller
- service eller reparasjoner
- kontakter du butikken du kjøpte apparatet i.
- Designet og utviklet av Kenwood i Storbritannia.
- Laget i Kina.



VIKTIG INFORMASJON FOR KORREKT AVHENDING AV PRODUKTET I SAMSVAR MED EU-DIREKTIV 2002/96/EC.

På slutten av levetiden må ikke produktet kastes som vanlig avfall. Det må tas med til et lokalt kildesorteringssted eller til en forhandler som tilbyr tjenesten. Ved å avhende husholdningsapparater separat unngås mulige negative konsekvenser for miljø og helse som oppstår som en følge av feil avhending, og gjør at de forskjellige materialene kan gjenvinnes. Dermed blir det betydelige besparelser på energi og ressurser. Som en påminnelse om behovet for å kaste husholdningsapparater separat, er produktet merket med en søppelkasse med kryss over.

Spesielle vedlikeholdsanvisninger

Glass er et naturlig materiale, under fremstillingen av denne bollen alle forholdsregler er tatt for å sikre et perfekt utseende, men noen små ufullkommenheter kan være synlige, dette er normalt og til være forventet, utførelsen av bollen vil ikke bli berørt.

Suomi

Ennen ohjeiden lukemista taita etusivu auki, jotta näet kuvitukset

KAT550GL-lasikulho ja kansi on tarkoitettu vain käytettäväksi yhdessä tyypin KVC50 (Chef) -yleiskonemallien kanssa.

ennen Kenwood-lisälaitteen käyttämistä

- Kulhon peseminen: lisätietoja on hoitaminen ja puhdistaminen - osassa.

turvallisuus

- Lue nämä ohjeet huolella ja säilytä ne myöhempää tarvetta varten.
- Poista pakkauksen osat ja mahdolliset tarrat.
- **Varmista ennen käyttämistä, että työvälineet on säädetty oikealle korkeudelle, jotta ne eivät osu kulhon pohjaan. Lisätietoja on yleiskoneen tai lisälaitteen käyttöohjeen kohdassa, jossa kerrotaan kulhon säätämisestä.**
- Älä anna lasikulhon joutua kosketuksiin esimerkiksi kuuman uunin tai liedan kanssa, jotta se ei vaurioidu.
- **Tärkeää:** Kannun pohjaosa on kiinnitetty siihen valmistamisen aikana. Sitä ei saa yrittää irrottaa.
- Lasikulho kestää kuumentamista mikroaaltouunissa.
Huomautus: Jos käytät kulhoa ja kantta mikroaaltouunissa, aseta kansi vain kevyesti kulhon päälle, jotta höyry pääsee poistumaan.
- Yleiskoneen käyttöohjeessa on lisätietoja turvallisuudesta ja kulhon käyttämisestä.

hoitaminen ja puhdistaminen

- Pese kulho ja kansi lämpimässä vedellä ja pesuaineella. Kuivaa perusteellisesti.
- Voit pestä kulhon ja kannen myös astianpesukoneessa. On suositeltavaa käyttää lyhyttä ohjelmaa ja alhaista lämpötilaa (enintään 50 °C).

huolto ja asiakaspalvelu

- Jos virtajohto vaurioituu, se on turvallisuussyistä vaihdettava. Vaihdotyön saa tehdä KENWOOD tai KENWOODIN valtuuttama huoltoliike.
Jos tarvitset apua
- laitteen käyttämisessä tai
- laitteen huolto- tai korjaustöissä,
- ota yhteyks laitteen ostopaikkaan.

- Kenwood on suunnitellut ja muotoillut Iso-Britanniassa.
- Valmistettu Kiinassa.



TÄRKEITÄ OHJEITA TUOTTEEN HÄVITTÄMISEEN EUROOPAN UNIONIN DIREKTIIVIN 2002/96 MUKAISESTI.

Tuotetta ei saa hävittää yhdessä tavallisten kotitalousjätteiden kanssa sen lopullisen käytöstä poiston yhteydessä.

Vie se paikallisten viranomaisten hyväksymään kierrätyskeskukseen tai anna se jälleenmyyjän hävitettäväksi, mikäli kyseinen palvelu kuuluu jälleenmyyjän toimialaan. Suojelet luontoa ja vältä virheellisen tai väärän romutuksen aiheuttamilta terveysriskeiltä, mikäli hävität kodinkoneen erillään muista jätteistä. Näin myös kodinkoneen sisältämät kierrätettävät materiaalit voidaan kerätä talteen, jolloin säästät energiaa ja luonnonvaroja.

Tuotteessa on ristillä peitetty roskasäiliön merkki, jonka tarkoituksena on muistuttaa että kodinkoneet on hävitettävä erikseen muista kotitalousjätteistä.

Erityiset hoito-ohjeet

Lasi on luonnonmateriaalia. Tätä kulhoa valmistettaessa sen ulkonäköön on kiinnitetty huomiota, mutta siinä voi näkyä pieniä kauneusvirheitä. Ne ovat täysin normaaleja, eivätkä ne vaikuta kulhon toimintaan.

Türkçe

Okumaya başlamadan önce ön kapağı açınız ve açıklayıcı resimlere bakınız

KAT550GL cam kase ve kapağı sadece TİP KVC50 (Chef) model mutfak robotlarında kullanım için dizayn edilmiştir.

Kenwood eklerinizi kullanmadan önce

- Kaseyi yıkayın: bkz. 'bakım ve temizlik'.

güvenlik

- Bu talimatları dikkatle okuyun ve gelecekteki kullanımlar için saklayın.
- Tüm ambalajları ve etiketleri çıkartın.
- **Kullanmadan önce kase parçalarının doğru yüksekliğe ayarlandığından ve kasenin dibi ile temas etmediğinden emin olun – ana mutfak robotunuzun “kase parçalarını ayarlama“ bölümüne veya ilgili eklentinin kullanma kılavuzuna bakın.**
- Cam kasenin hasar görmemesi için fırın ya da ocak üstü gibi yüksek ısı kaynakları ile temas etmemesine dikkat edin.
- **Önemli** – Kasenin tabanındaki etek üretim esnasında takılmıştır ve sökülmeye çalışılmamalıdır.
- Cam kase mikro dalga fırında kullanılabilir. **Not:** Kase ve kapağı mikrodalgada kullanmak için, kapağı kaseye gevşek şekilde takın böylelikle buhar çıkışı gerçekleşebilir.
- İlave güvenlik uyarıları ve cam kasenizin kullanımı için ana mutfak robotu kullanma kılavuzuna bakın.

bakım ve temizlik

- Kase ve kapağı sıcak sabunlu su ile yıkayın ve sonar iyice kurulayın.
- Alternatif olarak kase ve kapak bulaşık makinesinde yıkanabilir. Kısa, düşük sıcaklık (Maksimum 50°C) program önerilir.



servis ve müşteri hizmetleri

- Kablo hasar görmüşse, güvenlik nedeniyle, KENWOOD ya da yetkili bir KENWOOD tamircisi tarafından değiştirilmelidir.

Aşağıdakilerle ilgili yardıma ihtiyacınız olursa:

- cihazınızın kullanımı veya
- servis veya tamir
- Cihazınızı satın aldığınız yerle bağlantı kurun.
- Kenwood tarafından İngiltere'de dizayn edilmiş ve geliştirilmiştir.
- Çin'de üretilmiştir.

ÜRÜNÜN AT DİREKTİFİ 2002/96/AT İLE UYUMLU OLARAK DOĞRU ŞEKİLDE BERTARAF EDİLMESİ İÇİN ÖNEMLİ BİLGİ.

Kullanım ömrünün sonunda ürün evsel atıklarla birlikte atılmamalıdır. Ürün yerel yetkililerce belirlenmiş atık toplama merkezine veya bu hizmeti sağlayan bir satıcıya götürülmelidir. Ev aletlerinin ayrı bir şekilde atılması çevre üzerindeki olası negatif etkileri azaltır ve aynı zamanda mümkün olan malzemelerin geri dönüşümünü sağlayarak önemli enerji ve kaynak tasarrufu sağlar. Ev aletlerinin ayrı olarak atılması gerekliliğini hatırlatmak amacıyla üzeri çarpı ile işaretlenmiş çöp kutusu resmi kullanılmıştır.

Özel Bakım Talimatları

Cam doğal bir maddedir, kaseenin üretimi sırasında mükemmel görünüm sağlamak için son derece titiz davranılmıştır, ancak yine de küçük kusurlar olabilir ve bu normaldir, bunlar kaseenin performansını etkilemezler.

Česky

Před čtením rozložte přední stránku s ilustrací

Skleněná mísa s krytem KAT550GL je určena pouze pro modely kuchyňských robotů TYPY KVC50 (Chef).

před použitím příslušenství Kenwood

- Nádobu umyjte: viz „péče a čištění“.

bezpečnost

- Přečtěte si pečlivě pokyny v této příručce a uschovejte ji pro budoucí použití.
- Odstraňte veškerý obalový materiál a nálepky.
- **Před použitím zkontrolujte, zda jsou nástavce pro nádobu nastaveny na správnou výšku a nedotýkají se dna nádoby – viz část „nastavení nástavce pro nádobu“ v návodu ke kuchyňskému robotu nebo příslušenému nástavci.**
- Aby se skleněná nádoba nepoškodila, zabraňte jejímu kontaktu se zdroji velkého tepla, jako je trouba nebo plotna sporáku.
- **Důležité** – Kroužek na dně nádoby je nasazen při výrobě. Nesnažte se jej odstranit.
- Skleněná nádoba se smí používat v mikrovlnné troubě.
Poznámka: Chcete-li mísu s krytem používat v mikrovlnné troubě, nasadte kryt na mísu volně, aby mohla unikat pára.
- Další bezpečností upozornění a pokyny k používání nádoby najdete v návodu ke kuchyňskému robotu.

péče a čištění

- Mísu s krytem umyjte v teplé vodě se saponátem a pak důkladně osušte.
- Mísu s krytem můžete umývat také v myčce nádobí. Doporučujeme používat krátký program s nízkou teplotou (maximálně 50 °C).

servis a údržba

- Pokud by došlo k poškození napájecího kabelu, tak je z bezpečnostních důvodů nutné nechat napájecí kabel vyměnit od firmy KENWOOD nebo od autorizovaného servisního technika firmy KENWOOD.

Pokud potřebujete pomoc:

- se způsobem použití výrobku,
- s jeho údržbou nebo s opravami,
- obraťte se na tu prodejnu, kde jste výrobek koupili.
- Zkonstruováno a vyvinuto společností Kenwood ve Velké Británii.
- Vyrobeno v Číně.



INFORMACE KE SPRÁVNÉMU ZPŮSOBU LIKVIDACE TOHOTO VÝROBKU PODLE SMĚRNICE EVROPSKÉHO PARLAMENTU A RADY 2002/96/ES

Po ukončení doby provozní životnosti se tento výrobek nesmí likvidovat společně s domácím odpadem. Výrobek se musí odevzdat na specializovaném místě pro sběr tříděného odpadu, zřízeném městskou správou anebo prodejcem, kde se tato služba poskytuje. Pomocí odděleného způsobu likvidace elektrospotřebičů se předchází vzniku negativních dopadů na životní prostředí a na zdraví, ke kterým by mohlo dojít v důsledku nevhodného nakládání s odpadem, a umožňuje se recyklace jednotlivých materiálů při dosažení významné úspory energií a surovin. Pro zdůraznění povinnosti tříděného sběru odpadu elektrospotřebičů je výrobek označený symbolem přeškrtnutého odpadkového koše.

Speciální pokyny k péči

Sklo je přírodní materiál. Při výrobě této nádoby jsme se snažili zaručit dokonalý vzhled, přesto však mohou být viditelné nějaké drobné vady. To je normální a očekávatelné a nijak to neovlivňuje funkci nádoby.

Magyar

A használati utasítás ábrái az első oldalon láthatók - olvasás közben hajtsa ki ezt az oldalt

Az KAT550GL üvegedény és fedél kizárólag a KVC50 (Chef) konyhagépekhez használható.

a Kenwood-tartozék használata előtt

- Mossa el az edényt: lásd a „karbantartás és tisztítás” részt.

első a biztonság

- Alaposan olvassa át ezeket az utasításokat és őrizze meg későbbi felhasználásra!
- Távolítson el minden csomagolóanyagot és címkét!
- **A használat előtt ellenőrizze, hogy a keverőeszközök megfelelően legyenek beállítva és ne érjenek hozzá az edény aljához – lásd a keverőeszköz beállítására vonatkozó részt a konyhagép vagy az adott tartozék használati utasításában.**
- Az üvegedény károsodásának elkerülése érdekében ügyeljen arra, hogy az edény ne érintkezzen forró felülettel, például a sütőnél vagy a tűzhely tetjén.
- **Fontos** – Az edény alján található gallért a gyártás során szerelik fel, ne próbálkozzon az eltávolításával.
- Az üvegedény használható mikrohullámú sütőben.
Megjegyzés: Ha az edényt a fedéllel mikrohullámú sütőben használja, akkor csak lazán illessze a fedelet az edényre, hogy a gőz távozhasson.
- A további biztonsági figyelmeztetésekkel és az edény használatával kapcsolatban nézze át a konyhagép általános használati utasítását.

a készülék tisztítása

- Forró mosószeres vízben mossa el az edényt és fedelet, majd alaposan szárítsa meg.
- Másik megoldásként az edény és a fedél mosogatógépben is elmosható. Alacsony hőmérsékletű (legfeljebb 50 °C), rövid program használata javasolt.



szerviz és vevőszolgálat

- Ha a hálózati vezeték sérült, azt biztonsági okokból ki kell cseréltetni a KENWOOD vagy egy, a KENWOOD által jóváhagyott szerviz szakemberével.

Ha segítségre van szüksége:

- a készülék használatával vagy
- a karbantartással vagy a javítással kapcsolatban,
- forduljon az elárusítóhelyhez, ahol a készüléket vásárolta.

- Tervezte és kifejlesztette a Kenwood az Egyesült Királyságban.
- Készült Kínában.

A TERMÉK MEGFELELŐ HULLADÉKKEZELÉSÉRE VONATKOZÓ FONTOS TUDNIVALÓK A 2002/96/EK IRÁNYELV ÉRTELMÉBEN

A hasznos élettartamának végére érkezett készüléket nem szabad kommunális hulladékként kezelni. A termék az önkormányzatok által fenntartott szelektív hulladékgyűjtő helyeken vagy az ilyen szolgáltatást biztosító kereskedőknél adható le. Az elektromos háztartási készülékek szelektív hulladékkezelése lehetővé teszi a nem megfelelő hulladékkezelésből adódó esetleges, a környezetet és az egészséget veszélyeztető negatív hatások megelőzését és a készülék alkotóanyagainak újrahasznosítását, melynek révén jelentős energia- és forrásmegtakarítás érhető el. A terméken áthúzott kerekese kuka szimbólum emlékeztet az elektromos háztartási készülékek szelektív hulladékkezelésének szükségességére.

Üvegedényre vonatkozó megjegyzések

Az üveg természetes anyag. Az edény gyártása során mindent elkövettünk a tökéletes megjelenés biztosítása érdekében, azonban előfordulhat, hogy az üvegen néhány apró egyenetlenség látható. Ez normális jelenség, és az edény használhatóságát nem érinti.

Polski

Przed czytaniem prosimy rozłożyć pierwszą stronę, zawierającą ilustracje

Szklana miska KAT550GL z pokrywką przeznaczona jest wyłącznie do użytku z robotami kuchennymi TYPU KVC50 (Chef).

przed użyciem nasadki Kenwood

- Umyć miskę (zob. część pt. „konserwacja i czyszczenie”).

bezpieczeństwo obsługi

- Przeczytać uważnie poniższą instrukcję i zachować na wypadek potrzeby skorzystania z niej w przyszłości.
- Usunąć wszelkie materiały pakunkowe i etykiety.
- **Przed użyciem sprawdzić, czy końcówki do użytku z miską zamocowane są na właściwej wysokości i nie stykają się z dnem miski – informacje na ten temat można znaleźć w części pt. „regulowanie wysokości przyborów” w instrukcji obsługi miksera kuchennego lub danej nasadki.**
- Aby uniknąć uszkodzenia szklanej miski, nie dopuszczać, by stykała się ze źródłami bardzo wysokiej temperatury – nie umieszczać jej np. w piekarniku ani na płycie pieca bądź kuchenki.
- **Uwaga** – kołnierz podstawy miski zamontowano fabrycznie i nie należy go zdejmować.
- Miski można używać w kuchence mikrofalowej.
Uwaga: aby użyć miski i pokrywki w kuchence mikrofalowej, pokrywkę na miskę nałożyć luźno, aby z miski mogła wydobywać się para.

- Dodatkowe informacje na temat bezpieczeństwa oraz obsługi miski znajdują się w instrukcji obsługi miksera, do którego jest przeznaczona.

konserwacja i czyszczenie

- Miskę i pokrywkę umyć w gorącej wodzie z dodatkiem płynu do naczyń, a następnie dobrze je wysuszyć.
- Miskę i pokrywkę można także myć w zmywarce. Zaleca się krótki program o niskiej temperaturze (maksymalnie 50°C).

serwis i punkty obsługi klienta

- Ze względów bezpieczeństwa uszkodzony przewód musi zostać wymieniony przez pracownika firmy KENWOOD lub upoważnionego przez firmę KENWOOD zakładu naprawczego.

Pomocy w zakresie:

- użytkowania urządzenia lub
- czynności serwisowych bądź naprawczych
- udziela punkt sprzedaży, w którym zakupiono urządzenie.
- Zaprojektowała i opracowała firma Kenwood w Wielkiej Brytanii.
- Wyprodukowano w Chinach.



UWAGI DOTYCZĄCE PRAWIDŁOWEGO USUWANIA PRODUKTU, ZGODNIE Z WYMOGAMI DYREKTYWY WSPÓLNOTY EUROPEJSKIEJ 2002/96/WE.

Po zakończeniu okresu użytkowania produktu nie wolno wyrzucać razem z innymi odpadami komunalnymi.

Należy go dostarczyć do prowadzonego przez władze miejskie punktu zajmującego się segregacją odpadów lub zakładu oferującego tego rodzaju usługi.

Osobne usuwanie sprzętu AGD pozwala uniknąć szkodliwego wpływu na środowisko naturalne i zdrowie ludzkie, wynikającego z nieodpowiedniego usuwania tego rodzaju sprzętu, oraz umożliwia odzyskiwanie materiałów, z których sprzęt ten został wykonany, a w konsekwencji znaczną oszczędność energii i zasobów naturalnych. O konieczności osobnego usuwania sprzętu AGD przypomina umieszczony na produkcie symbol przekreślonego pojemnika na śmieci.

Specjalne środki konserwacyjne

Szkło to naturalny materiał, dlatego pomimo dołożenia podczas produkcji wszelkich starań, by zapewnić doskonały wygląd miski, widoczne mogą być na niej drobne niedoskonałości. Jest to całkowicie normalne i spodziewane, i nie wpływa na prawidłowe funkcjonowanie miski.

Русский

См. иллюстрации на передней странице

Стеклянная чаша с крышкой KAT550GL предназначены исключительно для кухонных машин типа KVC50 (Chef).

перед использованием электроприбора Kenwood

- Вымойте чашу: см. раздел «Очистка и уход»

Меры безопасности

- Внимательно прочтите и сохраните эту инструкцию.
- Распакуйте изделие и снимите все упаковочные ярлыки.
- **Перед использованием убедитесь, что насадки отрегулированы на нужной высоте и не касаются дна чаши – см. раздел о регулировании насадок относительно чаши в основной инструкции к кухонному комбайну или в инструкции к соответствующей насадке.**
- Во избежание нанесения повреждения стеклянной чаше не позволяйте ей соприкасаться с источниками высокой температуры, например, с духовкой или поверхностью плиты.
- **Важно** – кольцо на основании чаши было установлено в ходе производственного процесса; не пытайтесь его снять.
- Стеклянной чашей можно пользоваться в микроволновой печи.

Примечание: если вы хотите разогреть пищу в этой стеклянной чаше с крышкой с помощью микроволновой печи, не закрывайте крышку слишком сильно, чтобы дать возможность пару выходить.

- Дополнительные предупреждения о мерах безопасности и рекомендации по использованию чаши приведены в основной инструкции к кухонному комбайну.

Уход и очистка

- Помойте чашу и крышку в горячей мыльной воде, затем тщательно просушите.
- Чашу и крышку можно мыть в посудомоечной машине. Рекомендуется использовать программу с низким температурным режимом (максимум 50°C).

Обслуживание и забота о покупателях

- При повреждении шнура в целях безопасности он должен быть заменен в представительстве компании или в специализированной мастерской по ремонту агрегатов KENWOOD.

Если вам нужна помощь в:

- пользовании прибором или
- техобслуживании или ремонте,
- обратитесь в магазин, в котором вы приобрели прибор.
- Спроектировано и разработано компанией Kenwood, Соединенное Королевство.
- Сделано в Китае.



ВАЖНАЯ ИНФОРМАЦИЯ ПО ПРАВИЛЬНОЙ УТИЛИЗАЦИИ ИЗДЕЛИЯ СОГЛАСНО ДИРЕКТИВЕ ЕС 2002/96/ЕС.

По истечении срока службы изделие нельзя выбрасывать как бытовые (городские) отходы. Изделие следует передать в специальный коммунальный пункт раздельного сбора отходов, местное учреждение или в предприятие, оказывающее подобные услуги. Отдельная утилизация бытовых приборов позволяет предотвратить возможные негативные последствия для окружающей среды и здоровья, которыми чревата ненадлежащая утилизация, и позволяет восстановить материалы, входящие в состав изделий, обеспечивая значительную экономию энергии и ресурсов. В качестве напоминания о необходимости отдельной утилизации бытовых приборов на изделие нанесен знак в виде перечеркнутого мусорного бака на колесах.

Специальный уход

Стекло является природным материалом. Хотя в процессе производства чаши были приложены все усилия для достижения ее идеального внешнего вида, могут быть заметны незначительные несовершенства – это естественно, ожидаемо и не влияет на нормальную работу чаши.

Ελληνικά

Πριν από την ανάγνωση, παρακαλώ ξεδιπλώστε την μπροστινή σελίδα όπου παρέχεται η εικονογράφηση

Το γυάλινο μπολ και το καπάκι KAT550GL έχουν σχεδιαστεί για να χρησιμοποιούνται αποκλειστικά με τα μοντέλα της κουζίνομηχανής TYPE KVC50 (Chef).

πριν χρησιμοποιήσετε το εξάρτημα Kenwood

- Πλύνετε το μπολ: βλ. «φροντίδα και καθαρισμός».

ασφάλεια

- Διαβάστε προσεκτικά αυτές τις οδηγίες και φυλάξτε τις για μελλοντική αναφορά.
- Αφαιρέστε τη συσκευασία και τις ετικέτες.
- Πριν από τη χρήση, βεβαιωθείτε ότι τα εργαλεία που τοποθετούνται στο μπολ έχουν ρυθμιστεί στο σωστό ύψος και ότι δεν έρχονται σε επαφή με τον πάτο του μπολ. Ανατρέξτε στην ενότητα «ρύθμιση του εργαλείου του μπολ» που περιλαμβάνεται στο βιβλίο οδηγιών της κύριας μηχανής κουζίνας ή στο βιβλίο οδηγιών του σχετικού εξαρτήματος.
- Για να μην προκληθεί ζημιά στο γυάλινο μπολ, μην ακουμπάτε το μπολ σε πηγές υψηλής θερμότητας, όπως ο φούρνος ή η επιφάνεια της ηλεκτρικής κουζίνας.
- **Σημαντικό** – Ο δακτύλιος στη βάση του μπολ τοποθετείται κατά την κατασκευή και δεν πρέπει να επιχειρήσετε να τον αφαιρέσετε.
- Το γυάλινο μπολ είναι κατάλληλο για χρήση σε φούρνο μικροκυμάτων.
Σημείωση: Για να χρησιμοποιήσετε το μπολ μαζί ή χωρίς το καπάκι σε φούρνο μικροκυμάτων, τοποθετήστε χαλαρά το καπάκι πάνω στο μπολ έτσι ώστε να μπορεί να φεύγει ο ατμός.

- Για επιπλέον προειδοποιήσεις ασφάλειας και για πληροφορίες σχετικά με τη χρήση του μπωλ, ανατρέξτε στο βιβλίο οδηγιών της κύριας μηχανής κουζίνας.

φροντίδα και καθαρισμός

- Πλύνετε το μπολ και το καπάκι με ζεστή σαπουνάδα και μετά στεγνώστε πολύ καλά.
- Εναλλακτικά, μπορείτε να πλύνετε το μπολ και το καπάκι στο πλυντήριο πιάτων. Συνιστάται ένα σύντομο πρόγραμμα με χαμηλή θερμοκρασία (Μέγιστη θερμοκρασία 50°C).

σέρβις και εξυπηρέτηση πελατών

- Εάν το καλώδιο έχει υποστεί ζημιά, πρέπει, για λόγους ασφαλείας, να αντικατασταθεί από την KENWOOD ή από εξουσιοδοτημένο κέντρο επισκευών της KENWOOD.

Εάν χρειάζεστε βοήθεια σχετικά με:

- τη χρήση της συσκευής ή
- το σέρβις ή τις επισκευές
- επικοινωνήστε με το κατάστημα από το οποίο αγοράσατε τη συσκευή σας.
- Σχεδιάστηκε και αναπτύχθηκε από την Kenwood στο Ηνωμένο Βασίλειο.
- Κατασκευάστηκε στην Κίνα.



ΠΡΟΕΙΔΟΠΟΙΗΣΕΙΣ ΓΙΑ ΤΗ ΣΩΣΤΗ ΑΠΟΡΡΙΨΗ ΤΟΥ ΠΡΟΪΟΝΤΟΣ ΣΥΜΦΩΝΑ ΜΕ ΤΗΝ ΕΥΡΩΠΑΪΚΗ ΟΔΗΓΙΑ 2002/96/ΕΚ

Στο τέλος της ωφέλιμης ζωής του, το προϊόν δεν πρέπει να απορρίπτεται με τα αστικά απορρίμματα.

Πρέπει να απορριφθεί σε ειδικά κέντρα διαφοροποιημένης συλλογής απορριμμάτων που ορίζουν οι δημοτικές αρχές ή στους φορείς που παρέχουν αυτήν την υπηρεσία. Η χωριστή απόρριψη μιας οικιακής ηλεκτρικής συσκευής επιτρέπει την αποφυγή πιθανών αρνητικών συνεπειών για το περιβάλλον και την υγεία από την ακατάλληλη απόρριψη και επιτρέπει την ανακύκλωση των υλικών από τα οποία αποτελείται ώστε να επιτυγχάνεται σημαντική εξοικονόμηση ενέργειας και πόρων. Για την επισήμανση της υποχρεωτικής χωριστής απόρριψης οικιακών ηλεκτρικών συσκευών, το προϊόν φέρει το σήμα του διαγραμμένου τροχοφόρου κάδου απορριμμάτων.

Οδηγίες ειδικής φροντίδας

Το γυαλί είναι φυσικό υλικό και κατά την κατασκευή αυτού του μπωλ δόθηκε ιδιαίτερη προσοχή ώστε να διασφαλιστεί η άψογη εμφάνισή του. Εντούτοις, ενδέχεται να υπάρχουν ορισμένες ορατές μικρές ατέλειες, οι οποίες είναι φυσιολογικές και αναμενόμενες και δεν επηρεάζουν την απόδοση του μπωλ.

Slovenčina

Otvorte ilustrácie z titulnej strany

Sklenená nádoba s vekom KAT550GL je určená len na používanie s modelmi kuchynského robota Kitchen Machine TYPE KVC50 (Chef).

pred použitím doplnku Kenwood

- Nádobu umyte: prečítajte si časť „ošetrovanie a čistenie“.

bezpečnosť

- Starostlivo si prečítajte tieto inštrukcie a uschovajte ich pre budúcnosť.
- Odstráňte všetky obaly a štítky.
- **Pred použitím sa uistite o tom, že príslušné nástroje pre nádobu sú nastavené na správnu výšku a že sa nedotýkajú jej dna – prečítajte si časť „nastavovanie nástrojov pre nádobu“ v príručke hlavného kuchynského robota alebo v príručke príslušného doplnku.**
- Aby ste predišli poškodeniu sklenenej nádoby, nedovoľte, aby prišla do kontaktu so zdrojmi vysokého tepla, ako je rúra alebo varná doska sporáku.
- **Dôležité upozornenie:** Krúžok na spodnej časti nádoby sa montuje počas výroby, a preto sa nepokúšajte o jej odstránenie.
- Túto sklenenú nádobu možno bezpečne používať v mikrovlnnej rúre.
Poznámka: Pri používaní nádoby s vekom v mikrovlnnej rúre veko zakladajte na nádobu voľne, aby z nej mohla unikať para.
- Ďalšie bezpečnostné upozornenia a pokyny týkajúce sa používania tejto nádoby si prečítajte v hlavnej príručke kuchynského robota.

ošetrovanie a čistenie

- Nádobu a veko umývajte v horúcej vode s čistiacim prostriedkom. Potom ich vždy dôkladne osušte.
- Nádobu a veko možno eventuálne umývať aj v umývačke riadu. Odporúčame krátky program s nižšou teplotou vody (maximálne 50 °C).

servis a starostlivosť o zákazníkov

- Keď sa poškodí prírodná elektrická šnúra, musí ju z bezpečnostných príčin vymeniť alebo opraviť firma KENWOOD alebo pracovníci oprávnení firmou KENWOOD. Pokiaľ potrebujete pomoc pri nasledovných problémoch:
 - používanie vášho zariadenia
 - servis alebo opravy
- Kontaktujte obchod, v ktorom ste si zariadenie zakúpili.
- Navrhnuté a vyvinuté spoločnosťou Kenwood v Spojenom kráľovstve.
- Vyrobené v Číne.



DÔLEŽITÁ INFORMÁCIA NA SPRÁVNU LIKVIDÁCIU PRODUKTU PODĽA EURÓPSKEJ SMERNICE 2002/96/ES.

Po skončení životnosti produktu sa tento produkt nesmie jednoducho vyhodiť spolu s domovým odpadom. Musí sa odovzdať na príslušné zberné miesto na roztriedenie odpadu alebo dilerovi, ktorý sa postará o takúto likvidáciu.

Separátnou likvidáciou domácich spotrebičov sa vyhneme negatívnym následkom na životné prostredie a zabránime ohrozeniu zdravia vzniknutého nevhodnou likvidáciou. Umožní sa tak aj recyklácia základných materiálov, čím sa dosiahne značná úspora energií a prírodných zdrojov. Na pripomenutie nutnosti separátnej likvidácie domácich spotrebičov je produkt označený preškrtnutým kontajnerom na zber domáceho odpadu.

Špeciálne pokyny týkajúce sa starostlivosti

Sklo je prírodný materiál. Pri výrobe tejto nádoby bola vynaložená maximálna snaha o to, aby mala dokonalý vzhľad. Napriek tomu môžu byť na nej viditeľné nejaké drobné nedostatky. To je normálne a nijako to neovplyvní jej funkcie.

Українська

Будь ласка, розгорніть першу сторінку з малюнками

Скляна чаша та кришка KAT550GL призначені виключно для кухонних машин типу KVC50 (Chef).

Перед тим, як використовувати насадку Kenwood з чашею:

- Вимийте чашу: див. розділ 'догляд і очищення'.

заходи безпеки

- Уважно прочитайте інструкцію та збережіть її для подальшого використання.
- Зніміть упаковку та всі етикетки.
- **Перед використанням переконайтеся, що насадки встановлені на вірну висоту і не стикаються з дном чаші – див. розділ «регулювання положення насадки» в інструкції до вашої кухонної машини або відповідної насадки.**
- Щоб уникнути пошкодження скляної чаші, стежте за тим, щоб чаша не стикалася з джерелами високих температур, таких як духовка піч або плита.
- **Важливо** - Кільце на нижній поверхні чаші встановлене під час збирання приладу. Ні в якому разі не намагайтеся зняти його.
- Скляну чашу можна використовувати у мікрохвильовій печі.
Прмітка: якщо ви бажаєте розігріти їжу в цій скляній чаші з кришкою за допомогою мікрохвильової печі, не закривайте кришку дуже сильно, щоб дати змогу виходити парі.
- За додатковими застереженнями щодо безпеки та порадами з використання чаші зверніться до основної інструкції до вашої кухонної машини.

догляд та чищення

- Промийте чашу та кришку в мильній гарячій воді, потім ретельно просушіть.
- Чашу та кришку можна мити в посудомийній машині. Рекомендується використовувати коротку програму (максимум 50°C).

Обслуговування та ремонт

- Пошкоджений шнур живлення із метою безпеки підлягає заміні на підприємствах фірми KENWOOD або в авторизованому сервісному центрі KENWOOD.

Якщо вам необхідна консультація з приводу:

- використання приладу або
- обслуговування, придбання запасних деталей або ремонту,
- зверніться до магазину, в якому ви придбали цей прилад.
- Спроектовано та розроблено компанією Kenwood, Об'єднане Королівство.
- Зроблено в Китаї.



ВАЖЛИВА ІНФОРМАЦІЯ СТОСОВНО НАЛЕЖНОЇ УТИЛІЗАЦІЇ ПРОДУКТУ ЗГІДНО ІЗ ДИРЕКТИВОЮ ЕС 2002/96/ЕС.

Після закінчення терміну експлуатації не викидайте цей прилад з іншими побутовими відходами.

Віднесіть прилад до місцевого спеціального авторизованого центру збирання відходів або до дилера, який може надати такі послуги.

Відокремлена утилізація побутових приладів дозволяє уникнути можливих негативних наслідків для навколишнього середовища та здоров'я людини, які виникають у разі неправильної утилізації, а також надає можливість переробити матеріали, з яких було виготовлено даний прилад, що, в свою чергу, зберігає енергію та інші важливі ресурси. Про необхідність відокремленої утилізації побутових приладів нагадує спеціальна позначка на продукті у вигляді перекресленого смітника на колесах.

Особливі вказівки щодо догляду

Скло є природним матеріалом. Під час виготовлення цієї чаші ми вжили усіх заходів, щоб надати їй оптимальну форму, проте можливо, що ви побачите на ній невеликі дефекти. Вони ніяк не вплинуть на роботу кухонної машини з чашею.



العناية والتنظيف

- اغسلي السلطانية والغطاء العلوي في محلول ساخن من الماء والصابون ثم جففيهما جيداً.
- أو بطريقة أخرى يمكنك غسلهما داخل غسالة الأطباق. نوصى باستخدام برنامج قصير مع درجة حرارة منخفضة (٥٠ درجة مئوية كحد أقصى).

معلومات هامة حول كيفية التخلص الصحيحة من المنتج وفقاً لتوجيه الاتحاد الأوروبي 2002/96/EC.

في نهاية العمر التشغيلي للجهاز، يجب عدم التخلص من الجهاز في نفايات المناطق الحضرية.

بل يجب أخذه إلى مركز تجميع خاص بجهة محلية متخصصة في التخلص من هذه النفايات أو إلى تاجر يقدم هذه الخدمة. التخلص من الأجهزة المنزلية على نحو منفصل، يجنب الآثار السلبية المحتملة على البيئة والصحة والتي تنتج عن التخلص من هذه النفايات بطريقة غير مناسبة، كما أن هذه العملية تسمح باسترداد المواد المكونة الأمر الذي يتيح الحصول على وفورات كبيرة في مجال الطاقة والموارد. للتذكير بضرورة التخلص من الأجهزة المنزلية على نحو منفصل، يوجد على الجهاز صورة مشطوبة لسلة قمامة ذات عجلات.

الخدمة ورعاية العملاء

- في حالة تلف السلك الكهربائي، يجب استبداله لأسباب متعلقة بالسلامة من قبل KENWOOD أو مركز صيانة معتمد من قبل KENWOOD.
- إذا أردت الحصول على مساعدة بشأن: استخدام الجهاز عمليات صيانة وإصلاحات اتصلي بالمتجر الذي اشتريته منه الجهاز.
- تصميم وتطوير Kenwood في المملكة المتحدة.
- صنع في الصين.

تعليمات خاصة للعناية

الزجاج مادة طبيعية، أثناء تصنيع هذه السلطانية تم اتخاذ كل العناية لضمان المظهر المثالي، ولكن بعض العيوب الصغيرة قد تكون مرئية، وهذا أمر طبيعي ومنتوقع ولن يؤثر على أداء السلطانية.

عربي

قبل القراءة، الرجاء قلب الصفحة الأولى لعرض الصور

قبل استخدام ملحق جهاز Kenwood
● اغسلي السلطانية: راجعي قسم "العناية
والتنظيف".

صممت السلطانية الزجاجية الموديل
KAT550GL للاستخدام مع جهاز المطبخ
المتكامل الموديلات (Chef) KVC50
TYPE فقط.

السلامة

- اقرئي التعليمات التالية واحتفظي بها في المتناول للاستخدامات المستقبلية المرجعية.
- أزيلتي مكونات التغليف وأية ملصقات.
- قبل الاستخدام، تأكدي من ضبط أدوات السلطانية على الارتفاع الصحيح وعدم ملامستها لقاع السلطانية - راجعي قسم "ضبط أدوات السلطانية" في الدليل الرئيسي الخاص بجهاز تحضير الطعام (المطبخ الكامل) أو الدليل الخاص بتعليمات استخدام الملحق.
- لتجنب حدوث تلفيات في السلطانية، لا تسمحي بتلامس السلطانية مع مصدر شديد الحرارة مثل الفرن أو سطح الموقد العلوي.
- هام - تم تركيب الطوق الموجود في قاعدة السلطانية أثناء التصنيع ولا يجب محاولة إزالته.
- السلطانية الزجاجية صالحة للاستخدام داخل أفران الميكروويف.
- ملاحظة: لاستخدام السلطانية مع الغطاء العلوي داخل المايكروويف، اربطي الغطاء العلوي على نحو غير محكم على السلطانية بحيث يتمكن البخار من التسرب.
- راجعي التعليمات الواردة في الدليل الرئيسي لجهاز تحضير الطعام (المطبخ الكامل) للحصول على معلومات سلامة إضافية ومعلومات حول كيفية استخدام السلطانية.



HEAD OFFICE: Kenwood Limited, 1-3 Kenwood Business Park, New Lane, Havant, Hampshire PO9 2NH

kenwoodworld.com

KENWOOD
CREATE MORE

124204/1